

Р.И. ЧУПИН,

Омский государственный университет им. Ф.М. Достоевского

## ИНСТИТУЦИОНАЛИЗАЦИЯ КАЧЕСТВА ПРОДУКТОВ ПИТАНИЯ В РОССИИ: КОНСТИТУТИВНЫЕ И РЕГУЛЯТИВНЫЕ ПРАВИЛА

*Статья посвящена теоретическому осмыслению проблемы институционализации качества продуктов питания в современной России. Для этого автором применяется институциональный подход, согласно которому институционализация рассматривается через соотношение конститутивных и регулятивных правил. Было выявлено, что от согласованности и действенности данных правил зависит уровень неопределенности и возможность координации деятельности индивидов. В результате исследования предлагается теоретическая основа для разработки механизма институционализации качества продуктов питания.*

**Ключевые слова:** Институционализация качества, неопределенность, институты, институциональные конструкции.

По мнению ряда влиятельных международных общественных организаций, XXI век является веком «качества». Ознаменовала данное направление крупнейшая международная организация по стандартизации – ISO (International Organization for Standardization). Основные задачи стратегии ISO ориентированы на внедрение, популяризацию и абсолютизацию предложенных стандартов в различные сферы общественного производства в системе национальных экономик. По мнению ISO, стандарты качества потребительских благ содействуют международному обмену товарами и услугами, поддерживают устойчивый экономический рост и стимулируют инновации в сфере защиты здоровья, жизни и окружающей среды.

Сегодня влияние ISO распространилось на 162 государства. Российская Федерация, в лице Федерального агентства по техническому регулированию и метрологии, входит в состав ISO в роли комитета. Отношение РФ к качеству выражается в изложенных стратегических приоритетах, многие из которых строятся на общих принципах ISO. Например, в «Концепции развития национальной системы стандартизации» представлены цели и задачи, достижение которых предполагает повышение качества ряда потребительских благ путем либерализации системы управления качеством. В свя-

зи с этим российским Правительством были инициированы преобразования в сфере технического регулирования, часть из которых привело к неоднозначным результатам.

После принятия Федерального закона от 27.12.2002 г. № 184-ФЗ «О техническом регулировании» произошла системная трансформация государственных институтов, отвечающих за обеспечение качества потребительских благ. Целью этой реформы являлась институционализация качества потребительских благ согласно международным стандартам. В особой степени эти меры затронули вопросы качества некоторых групп продуктов питания.

Изначально государство брало на себя функцию по обеспечению качества за счет национальной системы ГОСТ Р, но после трансформации оно сняло с себя эти полномочия, передав их на откуп хозяйствующих субъектов в форме добровольной сертификации по нормам ISO. Однако институционализация качества по международным стандартам привела к неоднозначным результатам. После отмены обязательной сертификации некоторых групп продуктов питания на многих предприятиях были исключены из себестоимости затраты на качество, тогда как многие производители продолжали действовать в рамках системы государственных стандартов. Как результат, товары диверсифицировались по качеству, повысив уровень неопределенности на потребительских рынках. Эмпирические исследования на рынках продовольственных товаров в некоторых регионах РФ подтвердили наличие высокого уровня неопределенности, которая выступила благоприятной средой для проявления оппортунистического поведения экономических агентов [1]. В результате проведенного анализа было выявлено, что трансформация института качества привела к снижению качества продуктов питания.

Исследования научно-исследовательского института питания РАМН в 2010 г. показали, что по результатам обследований детского и взрослого населения Москвы, Санкт-Петербурга, Екатеринбурга, Западной и Восточной Сибири, Кузбасса, Норильска, Башки-

© Р.И. Чупин, 2013

рии, Марийской республики и других регионов у 40-80% наблюдаемых фиксируется недостаток витаминов С, В1, В2, В6 и фолиевой кислоты, у 40-60% – недостаток каротина, у 10-30% – недостаток железа [2]. Наблюдается повсеместный недостаток йода и недостаточное потребление кальция; для ряда регионов характерен недостаток фтора и селена. Кроме того, по данным Росстата за 2011 год, зафиксирован рост показателей смертности населения, в том числе основными причинами смертности называются болезни систем кровообращения и пищеварения [3, с. 258]. Отрицательные тенденции, по мнению специалистов, является следствием низкого качества продуктов питания.

В современной России институционализация качества ориентировалась на международные стандарты и сказалась негативно на уровне неопределенности. Исходя из этого вытекает научная проблема: в российской практике государственного регулирования наблюдается отсутствие эффективного механизма институционализации качества продуктов питания.

Сложность поставленной научной проблемы обусловила широкий поиск и анализ теоретических разработок по данной проблематике. Вопросы обеспечения продовольственной безопасности издревле были включены в рамки государственного интереса, т.к. они напрямую связаны с демографической ситуацией и сохранением государственного суверенитета. Ввиду данных обстоятельств продовольственная безопасность довольно давно является предметом исследования отечественных и зарубежных авторов в области технических, юридических, экономических и социологических наук. На данный момент можно выделить три группы исследовательского интереса:

Во-первых, западные концепции, представленные работами А. Сена [4], Х. Фридмана [5], чьи идеи получили своё начало ещё в работах представителей классической школы политэкономии. В данных теоретических разработках освещены вопросы обеспечения населению доступа к продуктам питания, что характеризует их научную и практическую ценность. Однако вопросы качества продуктов питания долгое время остаются без должного внимания западных исследователей.

Во-вторых, советские концепции, представленные в работах В.С. Немчинова [6] и А.И. Микояна [7]. Позиция советских исследо-

вателей сводится к необходимости выстраивания системы продовольственной безопасности, ориентированной на воспроизводство рабочей силы. По мнению авторов, данная система возможна лишь при условии тотальной стандартизации и плановости производственного процесса. При этом приоритет отдается вопросам увеличения количества произведенной продукции. Вопросы качества, в свою очередь, сводятся к контролю над количеством сырья и санитарным состоянием.

В-третьих, современные российские теории, представленные в работах В.А. Тугельяна [8], Т.А. Галиева [9], В.И. Покровского [10] и др. На данный момент отечественные исследователи воспроизводят западную теоретическую модель, в которой делается акцент на идеях государственного дерегулирования в вопросах управления качеством посредством добровольной сертификации.

Таким образом, новизна проблемы заключается в её недостаточной разработанности отечественными и зарубежными исследователями в области продовольственной безопасности. Обзор литературных источников по научной проблеме убеждает в том, что на данный момент не уделяется внимания вопросам обеспечения продовольственной безопасности посредством институционализации качества продуктов питания. Целью данного исследования является выработка теоретической основы для разработки механизма институционализации качества продуктов питания в современной России.

Для решения научной проблемы будет применен институциональный подход, который позволяет рассмотреть институционализацию в контексте проблем неопределённости, расшифровки информации о внешнем мире, понимания конвенционального характера взаимодействия индивидов, его ценностно-нормативной составляющей. Особое место в исследовании занимает подход Л. Тевено («экономика соглашений»), который завоевывает всё большую популярность среди социологов и экономистов. Л. Тевено привлекает внимание к тому, что люди действуют в контексте, имеющим конвенциональный характер (он образован текстами, законами, учётными единицами, критериями оценок), который они изменяют, чтобы улучшить координацию и кооперацию. Ключевое значение «экономика соглашений» имеет в изучении качества продуктов питания, так как не только помогает лучше понять определённость его сущности,

но и вырабатывать действенные методы решения проблемы.

Рассуждая о координации человеческой деятельности, Л. Тавено отмечает: «неопределённость, возникающая в процессе координации, перестаёт сводиться исключительно к вопросу распределения информации. Неопределённость увязывается с интерпретативной рациональностью агентов, а её снижение достигается благодаря наличию общих рамок оценки, с помощью которых квалифицируются все значимые элементы ситуации» [11, с. 86]. Взаимодействие одних и тех же людей с одинаковыми базовыми способностями при различных «системах оценки» приводит к различным результатам. Л. Тавено указывал, что «любой человек должен признать множество способов оценки» [11, с. 91]. Таким образом, отсутствие согласованности между взглядами препятствует эффективности координации между экономическими агентами, иницируя неопределённость. То есть источник неопределённости кроется в разнице во взглядах экономических агентов и в проблемах координации их деятельности<sup>1</sup>. Причем рассмотрение причин разницы во взглядах позволит разрешить проблемы координации, следовательно, и институционализации качества.

Несмотря на то, что качество является фундаментальной категорией, в науке не существует единого понимания и определения качества. Исходя из этого следует зафиксировать и разницу во взглядах индивидов на качество. При рассмотрении причин данной разницы необходимо прибегнуть к заявленному исследовательскому подходу. В рамках данного подхода качество рассматривается в разрезе природы социальной реальности как институциональный конструкт, представленный в виде философской формулы Дж. Серла: « $X$  считается  $Y$  в контексте  $C$ » [12, с. 12-13].

Под институциональным конструктом

<sup>1</sup>Разница восприятия и проблема координации может быть описана в виде притчи: «группа слепых людей трогает слона, чтобы понять, что он собой представляет. Каждый из них трогает разные части его тела, но при этом только какую-то одну из них, например, бок, хобот или бивень. Затем они описывают свои впечатления от прикосновений друг другу и начинают спор, поскольку каждый описывает слона по-разному, при этом на самом деле ни одно из описаний не является верным. В некоторых вариантах притчи они в итоге начинают дополнять описание друг друга, чтобы вместе составить полное описание реального слона».

понимаются конститутивные правила, оформленные в виде исторически выработанных, предписанных конкретной вещи свойств [13, с. 15]. При этом данные свойства наделены определенными функциональными особенностями и несут в себе отражения «объективных» и «субъективных» (вещественных и идеальных) свойств предмета. Именно в данном понимании раскрывается суть качества продуктов питания, т.к. институциональный конструкт способствует формированию институтов (а институты закрепляют институциональных конструктов). Институциональные конструкты не существуют в естественной природе - они есть продукт коллективного мышления. Для обеспечения возможности взаимодействия людям необходимо договориться об общих представлениях, трактовках вещей и событий. Облегчает взаимодействие общая система представлений (стандартов). Таким образом, институциональный конструкт представляет собой средство взаимодействия.

Для иллюстрации институциональных конструктов можно использовать пример преобразованной сетки Мёбиуса (см. рис. 1), приводимой М. Мамардашвили в ходе своих лекций по античной философии.

Суть данной модели заключается в следующем: есть некое бесконечное множество точек  $X = \{x_1, x_2, x_3, \dots, x_\infty\}$ . В случае с качеством, множество точек  $\{x_1, x_2, x_3, \dots, x_\infty\}$  принимают значение свойств предмета, разбросанных по пространственно-временной плоскости событий. В попытке упорядочить эту совокупность свойств, индивид сталкивается с задачей учета оставшегося бесконечного количества свойств на плоскости, что является невозможным при заданных условиях задачи.

Задача приобретает свое решение в случае наличия некоей внешней точки в рамках плоскости фиксированного множества значений  $C = \{c_1, c_2, c_3, \dots, c_n\}$ , представляющей собой контекст (как совокупность знаков и символов). Расширение условий задачи дает возможность фиксации определенного количества значений свойств  $X$  путем их рассмотрения с позиции контекста  $C$ . Однако при подобном восприятии индивид сталкивается с перспективой (искажением) наблюдаемой плоскости. В результате перспективы наблюдаемая плоскость приобретает форму сферы, на которую проецируются значения  $X$ . Получаемая модель в математике носит название

сетки Мёбиуса, которое можно представить как отображение плоскости на сферу с предписыванием конечного значения  $Y = \{y_1, y_2, y_3, \dots, y_n\}$ .

Сетка Мёбиуса представляет собой систему определенных отношений между значениями разнотипированных пространств. Ввиду этого сетка Мёбиуса обладает свойством гомеоморфности- сфера и бесконечное множество точек  $X$  топологически неразли-

чимы с точностью до деформации. Это свойство предписывает сетке Мёбиуса роль топологического «телескопа», который способен приближать удаленные предметы, преобразовывая бесконечное в конечное: упорядочивая свойства на конечной плоскости сферы. Именно через подобный механизм мы познаем и конструируем окружающий нас мир, используя различные формы контекста.

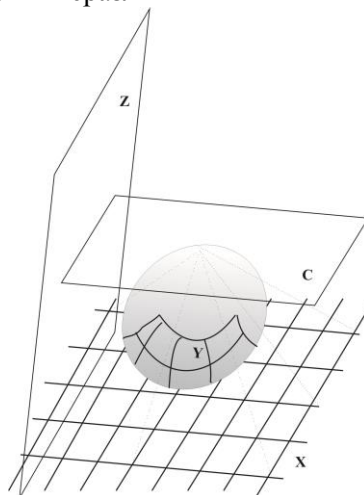

**Рис. 1. Институциональные конструкты и социальная реальность (составлено на основе модели сетки Мёбиуса [14, с. 195])**

Важным свойством данного механизма выступает деформация, которая свидетельствует об искажении приближаемого объекта в сферу интеллигентности. Деформация заключается в аппроксимации (или приближении) бесконечных значений  $\{x_1, x_2, x_3, \dots, x_\infty\}$  конечными значениями  $\{y_1, y_2, y_3, \dots, y_n\}$ . При этом важно высказывание С. Кьеркегора: «применительно к событиям всякая надежность может существовать лишь в некотором приближении, а всякое приближение явно недостаточно для того, чтобы строить на нем вечное блаженство, - да и вообще само по себе настолько непохоже на вечное блаженство, что никакой основательный результат тут вообще не может быть достигнут» [15, с. 37]. Суть высказывания Кьеркегора заключается в том, что сам факт аппроксимации (или приближения) выступает заблуждением, т.к. «процесс приближения может длиться сколь угодно долго» - и пока трава растет, сам наблюдатель успевает умереть, сохраняя полное спокойствие, ибо он объективен» [15, с. 47]. Исходя из вышеуказанного понимания философской формулы Дж. Серла « $X$  счита-

ется  $Y$  в контексте  $C$ », значения конечного множества  $\{y_1, y_2, y_3, \dots, y_n\}$  и составляют социальную реальность, тогда как само это выражение есть конститутивное правило, которым выступает качество в различных системах оценки.

« $X$  считается  $Y$  в контексте  $C$ » - это есть конститутивное правило, которое не регулирует, а скорее конструирует само поведение. Яркими примерами служат взгляды различных социальных групп на качество продуктов питания. Во всех этих случаях продукты питания приобретают функцию, которая может выполняться лишь благодаря коллективному согласию о наличии соответствующего статуса<sup>2</sup>. То есть конститутивное правило представляет собой стандарт образа мысли, позволяющий конструировать социальную реальность.

Следует отметить, что социальная реальность является не только определяемой, но и определяющей. А именно, сконструирован-

<sup>2</sup> Например, советское убеждение «пейте, дети, молоко – будете здоровы» способствовало закреплению определенного образа молока в сознании россиян.



ная социальная реальность начинает определять судьбы индивидов за счет регулятивных правил. Регулятивные правила представляют собой институт. Это утверждение основано на идее Д. Норта, что институт включает в себя не только нормы и правила, но и механизмы принуждения к их исполнению. По мнению Д. Норта, «важный элемент механизма функционирования институтов состоит в том, что установление факта нарушения не требует специальных усилий и что нарушитель подвергается суровому наказанию» [16, с. 19]. Следовательно, если конститутивное правило представляет собой стандарт образа мысли, а институт представляет собой правило, которое принуждает индивидов исполнять данный стандарт, то неопределенность сводится к вопросу согласованности институциональных конструктов, а проблема координации – к действительности институтов.

Неопределенность присутствует тогда, когда продукту предписываются различные значения в зависимости от выбранного контекста. В случае, когда  $X$  приобретает абсолютное значение для всех контекстов, можно с уверенностью сказать, что имеет место некий особый контекст  $Z$ , касательный к реальности как таковой. Дело в том, что вся социальная реальность охвачена рядом экономических, технологических, потребительских формализмов. Именно в ней развивается экономика и товары, о которых мы можем говорить качественно или некачественно на языке экономической теории, технологии и прочих убеждений. Это различие на уровне языка появилось только тогда, когда появилась система оценки внутри самих контекстов, и эту систему составляют бытийные свойства вещей. Например, можно взять химические свойства углеводов, белков или жиров, и там, где они есть, развивается технология, следовательно, и способность людей осмысленно говорить о качестве соответствующей продукции. Таким образом, только там, где есть контекст, можно что-то высказывать о качестве. Только нахождение в особом контексте  $Z$  обеспечивает полную определенность предмета. Оно пересекает все контексты, создавая сферы интеллигибельности предметов, позволяя говорить об их качестве и существовании. Именно общая форма оценки способствует снижению неопределенности.

Создание условий для формирования «общих рамок оценки» - важная, сложная, даже деликатная функция государства (как «об-

щие рамки оценки» не подменить «единственно верной оценкой»). Государство исполняет роль направляющей силы и гаранта, а эффективность конкуренции зависит от доминирующей процедуры оценки качества, которая разнится в зависимости от характера обмениваемых благ. Однако возникает вопрос о выборе эффективного механизма институционализации качества продуктов питания, который бы учитывал интересы всех социальных групп.

Подобный механизм был предложен в работе Дж. Акерлофа. Он предлагает использование гарантий, фирменных знаков и сертификации как инструмента борьбы с неопределенностью [17, с. 102]. По его мнению, данные инструменты реализуются на микроуровне, т.к. хозяйствующие субъекты заинтересованы в стандартизации качества. Однако, как показывает опыт, даже при активной государственной поддержке подобная заинтересованность не всегда присутствует. Пока рынок не справляется с обеспечением качества продуктов питания, для защиты интересов различных групп населения целесообразно выработать механизм институционализации качества на национальном уровне. Снижение неопределенности в области качества возможно путем институционализации общественной жизни через создание эффективных институтов, которые должны базироваться на институциональных конструктах качества продуктов питания. Именно институциональные конструкты являются основой понимания взаимодействия институтов с индивидами и открывают новые возможности для обеспечения качества.

Эффективность институтов обеспечивается, в первую очередь, их легальностью и легитимностью. Легальность правил автоматически обеспечивается государственным присутствием, тогда как обеспечение легитимности представляет собой более сложную задачу. Один из основателей теории общественного выбора - Дж. Бьюкенен утверждал, что «правила не требуют наличия какой-то общей для всех цели.<...> функция правил состоит в том, чтобы обеспечивать взаимодействие людей, чьи желания могут быть совершенно различными» [18, с. 30]. Правила неизбежно ограничивают свободы индивидов, стимулируя их действовать определенным образом. При этом легитимность правил должна исходить из их способности содействовать всем людям в следовании к их цели [18, с. 31]. В противном случае институты выступают основой для девиации субъектов взаимодействия и приведут к

росту неопределенности.

Таким образом, можно сделать вывод, что без государственного присутствия невозможно добиться высокого качества продуктов питания, достаточного для повышения уровня жизни людей. Проведенный анализ свидетельствует о том, что наиболее эффективным механизмом институционализации качества, не увеличивающим, а уменьшающим совокупный уровень неопределенности, будет являться механизм, основанный на интересах социальных групп. Несмотря на это, государство в РФ проводит политику в области качества, ориентированную на определенные группы интересов (в основном производителей). Этому свидетельствует история нормативного регулирования качества в России. Те или иные формальные институты не учитывали интересов всех сторон, не обеспечивая желаемого результата. Пренебрежение интересами заинтересованных групп, как правило, приводит к отсутствию необходимого свойства легитимности у принимаемых норм. Желаемый результат достигается благодаря выработке эффективных правил (институтов), в основе которых лежат институциональные конструкты. Анализ контекстов качества позволит дать характеристику институциональным конструктам, присущим различным группам, и позволит рассмотреть возможности их согласования при решении теоретических и практических задач в области регулирования качества продуктов питания. На основе эмпирического исследования институциональных конструктов, присущих различным группам, существует явная возможность разработки механизма институционализации качества продуктов питания в современной России.

В связи с этим открываются дальнейшие перспективы для исследований в области управления качеством и в вопросах обеспечения продовольственной безопасности. Институциональные конструкты и их использование при решении практических задач создают площадку для междисциплинарного диалога. Так как носителями конструктов выступают индивиды и их группы, решение задачи по их выявлению невозможно без применения специальных социологических методов. При этом сам субъект исследования должен разделять изучаемый контекст и быть осведомленным в его тонкостях, т.к. решение проблемы качества возможно только при погружении исследователя в особый контекст, дающий возможность конвенционального понимания изучаемого

феномена.

### Литература

1. Дубровская Ю.В., Чупин Р.И. Трансакционные издержки рационального питания // Труды V Всероссийской зимней школы по институциональной экономике. – Екатеринбург: Институт экономики УрО РАН, 2012. – 182 с., С. 36-41.
2. Спиричев В.Б. Научные и практические аспекты патогенетически обоснованного применения витаминов в профилактических и лечебных целях. Сообщение 2. Дефицит витаминов – фактор, осложняющий течение заболеваний и снижающий эффективность лечебно-профилактических мероприятий // Вопросы питания. – 2011. – № 1. – С. 4-13.
3. О санитарно-эпидемиологической обстановке в Российской Федерации в 2011 году: Государственный доклад. – М.: Федеральный центр гигиены и эпидемиологии Роспотребнадзора, 2012. – 316 с.
4. Сен А. Развитие как свобода / Пер. с англ. под ред. и послеслов. Р.М. Нуреева. – М.: Новое издательство, 2004. – 432 с.
5. Friedmann H. The Political Economy of Food: The Rise and Fall of the Postwar International Food Order // The American Journal of Sociology. – Vol. 88. – P. 248-286.
6. Немчинов В.С. Социалистическое хозяйство и планирование производства // Коммунист. – 1964. – № 5. – С. 74-87.
7. Микоян А.И. Пищевая индустрия Советского Союза [Речи и доклады]. – М.: Партиздат, 1936. – 213 с.
8. Тутельян В.А. За безопасность пищи мы все в ответе! // Пищевая промышленность. – 2008. – № 5. – С. 8-13.
9. Галиев Т.А. Теоретические аспекты продовольственной безопасности России // Теория эволюции социально-экономических систем / под ред. акад. А.И. Татаркина, акад. В.И. Маевского; РАН, УрО, Ин-т экономики. – М.: ЗАО «Издательство «Экономика», 2008. – 694 с., С. 430-443.
10. Покровский В.И. Политика здорового питания. Федеральный и региональный уровни [Текст] / В.И. Покровский, Г.А. Романенко, В.А. Княжев и др. – Новосибирск: Сибирское университетское изд-во, 2002. – 344 с.
11. Тевено Л. Ценность, координация и рациональность: экономика соглашений или эпоха сближения экономических, социальных и политических наук // Институциональная эконо-

номика / Под общ. ред. А. Олейника. – М.: ИНФРА-М, 2007. – 704 с., С. 76-113.

12. Самошилова Г.М., Чупин Р.И. Качество: история развития и междисциплинарный подход к определению сущности // Вестник омского университета: серия «Социология». – 2011. – № 1/2. – С. 11-19.

13. Серл Дж. Что такое институт? // Вопросы экономики. – 2007. – № 8. – С. 4-27.

14. Мамардашвили М.К. Лекции по античной философии. – СПб.: Азбука, Азбука-Аттикус, 2012. – 320 с.

15. Кьеркегор С. Заключительное ненаучное послесловие к «Философским крахам» / пер. с датского яз. Н. Исаевой и С. Исаева. – СПб.: Изд-во С.-Петербург. ун-та, 2005. – 680 с.

16. Норт Д. Институты, институциональные изменения и функционирование экономики / Пер. с англ. А.Н. Нестеренко; предисл. и науч. ред. Б.З. Мильнера. – М.: Фонд экономической книги «Начала», 1997. – 180 с.

17. Акерлоф Дж. Рынок «Лимонов»: Неопределенность качества и рыночный механизм // пер. Е.И. Николаенко // THESIS. – 1994. – вып. 5. – С. 91-105.

18. Бьюкенен Дж., Бреннан Дж. Причина правил. Конституционная политическая экономика / пер. с англ. под ред. А.П. Заостровцева. – СПб.: Экономическая школа, 2005. – 272 с.

Статья поступила в редакцию 29.01.2013

**Л.В.СОРОКИНА, к.э.н., доцент,**

**А.В.ГУРНАК, к.э.н., доцент,**

**Донецкий национальный технический университет**

## ИНСТИТУЦИОНАЛЬНЫЕ АСПЕКТЫ ПЕНСИОННОЙ РЕФОРМЫ В УКРАИНЕ

*Проанализированы отдельные направления пенсионного реформирования и его влияние на изменение пенсионной системы Украины. Определены функции пенсионной системы как социального института. Выявлены основные проблемы, мешающие реализации пенсионной реформы. Обозначены направления по совершенствованию концепции пенсионного реформирования в Украине.*

**Ключевые слова:** пенсионная система, реформа, институциональный подход, институты

Пенсионная система представляет собой важнейший институт, обеспечивающий социальную защиту населения. На сегодняшний день, отечественная система не способна справиться со своими функциями. Она несправедлива, обременительна для общества, что связано с нарушением финансового равновесия из-за демографических перекосов, ухудшения количественного равновесия между работающими и пенсионерами и нуждается в реформировании. Эти процессы в Украине начались в 2004 году и протекают крайне медленно. Так второй этап пенсионной реформы, начало которого предполагает переход на накопительные пенсии, находится под вопросом в связи с дефицитом бюджета пенсионного фонда. Та-

кие изменения требуют гармоничного интегрирования элементов пенсионной системы в общественные отношения.

При рассмотрении трансформационных процессов в пенсионной системе Украины целесообразно применить институциональный подход, так как институты пенсионной системы затрагивают ряд фундаментальных социально-экономических составляющих жизни общества. Конституционный и публично-правовой характер большинства институтов объясняет их особенности: устойчивость и достаточную обособленность; а также тесную связь с другими институтами социальной и экономической сферы (заработной платы, налогами и т.д.) [1]. Таким образом, в пенсионной системе прослеживаются неразрывные связи экономической и социальной жизни общества, на которые указывали авторы концепции институционализма Т.Веблен [6], Д.Норт [5], У. Митчел [7] и другие. В ряде работ, определяя характеристики институтов, акцент ставился на их свойства и механизмы, обеспечивающие порядок в экономике и государстве [2], а также устойчивость, солидарность, согласие в обществе и необходимость уважительного отношения к нему [3].

© Л.В. Сорокина, А.В. Гурнак, 2013

.....  
<http://www.donntu.edu.ua/> «Библиотека»/ «Информационные ресурсы»

<http://www.instud.org>, [http://www.nbuv.gov.ua/portal/soc\\_gum/Npdntu\\_ekon/](http://www.nbuv.gov.ua/portal/soc_gum/Npdntu_ekon/)