

Филиал федерального государственного бюджетного
образовательного учреждения высшего образования
«Петербургский государственный университет
путей сообщения Императора Александра I» в г. Ярославле
(Ярославский филиал ПГУПС)
ФГБУ ДПО «Учебно-методический центр по образованию
на железнодорожном транспорте»

***ИННОВАЦИОННЫЕ ПРОЦЕССЫ В СОВРЕМЕННОМ
ОБРАЗОВАНИИ: ОТ ИДЕИ ДО ПРАКТИКИ***

***МАТЕРИАЛЫ
III МЕЖДУНАРОДНОЙ НАУЧНО-ПРАКТИЧЕСКОЙ
КОНФЕРЕНЦИИ С ИСПОЛЬЗОВАНИЕМ ДИСТАНЦИОННЫХ
ТЕХНОЛОГИЙ***

21 февраля 2023 года

Электронное издание

ЯРОСЛАВЛЬ – 2023

УДК 37:004;130.2;316;33;34;512.76;53.01;62;796;81;94
ББК 74
И 66

ИННОВАЦИОННЫЕ ПРОЦЕССЫ В СОВРЕМЕННОМ ОБРАЗОВАНИИ: ОТ ИДЕИ ДО ПРАКТИКИ : Материалы III Международной научно-практической конференции с использованием дистанционных технологий. [Электронный ресурс] - Ярославль: Ярославский филиал ПГУПС, 2023. – 376 с.

В сборнике материалов III Международной научно-практической конференции с использованием дистанционных технологий «Инновационные процессы в современном образовании: от идеи до практики» представлены материалы, посвященные проблемам и перспективам развития современного образования, освещаются лучшие практики в области образования и педагогической науки.

Предназначается для широкого круга читателей.

Редактор-составитель Е.А. Светличная

Филиал федерального государственного бюджетного образовательного учреждения высшего образования «Петербургский государственный университет путей сообщения Императора Александра I» в г. Ярославле

150030, г. Ярославль, Суздальское ш., д. 13

<http://www.yaroslavl.pgups.ru>

© Ярославский филиал ПГУПС, 2023

© Коллектив авторов

СОДЕРЖАНИЕ

Секция 1. Практика реализации инновационных проектов образовательной организацией

Панюшкина Е.В. Инновации как «истоки» зарождения традиции	8
Варзанова М.А. Опыт научно-методического сопровождения инновационной деятельности педагогов колледжа	10
Харавинина Л.Н. Инновационный проект развития кадрового потенциала педагогических работников колледжа «Лаборатория педагогического проектирования ГрадПрофи»	14
Згарбул А.В., Савинов Н.А., Халявинская Н.М. Опыт применения программ CSoft в ГОУВПО «ДОННТУ» (Повышение эффективности проектирования и уровня пожарной безопасности систем электроснабжения)	18
Остапчук В.Н. Конкурентные преимущества инновационного образовательного процесса в современной России	22
Гаврилова В.В. Применение цифровых технологий в ВУЗе	25
Каленова И.А., Рахимбекова Н.Т. Практика реализации инновационных проектов в ГККП «Техническом колледже» города Астана	28
Алейникова Л.Г. Проект «Правовой навигатор»	32
Петрова К.Н. Аналитический обзор нормативно-правовых актов, регулирующих реализацию федерального проекта «Профессионалитет»	35
Светличная Е.А. Разработка модели компетенций выпускника как составной части образовательной программы, реализуемой в рамках федерального проекта «Профессионалитет»	38

Секция 2. Инновационные образовательные и воспитательные технологии как фактор повышения качества образовательного процесса

Доценко Ю.В., Бауэр А.В. Возможности VR-технологий в процессе подготовки инженеров путей сообщения	43
Дивин Е.Н. Инновационные технологии в транспортном ВУЗе в вопросах цифровизации обучения	46
Швед Е.А. Организация учебно-исследовательской работы при изучении дисциплины «Математика»	50
Аверенкова Н.В., Мучкина Ю.В., Задворнова Е.Е. Опыт организации воспитательной работы со студентами Челябинского института путей сообщения	53
Михайлова А.И., Каравайская О.С. Интегративный подход в обучении литературе как инструмент патриотического воспитания в ВУЗе	56
Путилова Т.А., Басарыгина Е.М. Совершенствование активных методов обучения	60
Салита Е.Ю., Кремлев И.А. Роль методических комиссий в повышении качества организационно-методического обеспечения учебного процесса	63
Никученкова Е.В. Предупреждение молодёжного экстремизма в образовательной среде	65
Сун Синь Применение концепции тройной спирали «образование-бизнес-правительство» в экономическом развитии региона (на примере городского округа Хулун-Буир, КНР)	70
Тяпков Н.Р., Буленков Е.А. Повышение эффективности обучения инженеров с использованием облачной САПР	72
Лексутов И.С. Автоматизация синтеза структуры задания для промежуточного контроля	74
Денисова Т.Л. Инновационные образовательные технологии для решения развивающих и воспитательных задач при обучении иностранному языку	78

Бакаева О.Н. Использование компьютерных игр в семейном воспитании детей 5-8 лет	82
Божанова Ю.В. Почему трудно быть волонтером и что с этим делать? (на примере реализуемых проектов добровольческого объединения «ЕТЖТ.48», ЕТЖТ – филиал РГУПС)	85
Сизиков А.Ю., Шереметьева У.М. Разработка и создание лабораторного стенда для проведения занятий по дисциплине «Электрические измерения»	88
Некрасов С.В., Некрасов А.В., Сидорчева О.И. Использование эффекта фрейминга в советской традиции воспитания и в современности	92
Андреева Е.Ю., Григорьев М.С., Семенов С.Е. Использование игровых технологий в формировании профессиональной культуры будущего специалиста	95
Бокарева З.Н., Бегимбетова В.Н. Блочно - модульная технология обучения как средство повышения качества обучения	98
Колкунова И.С. Волонтерская деятельность как фактор формирования личности учащегося колледжа	101
Лилеева Т.А. Использование технологии квиза во внеклассных мероприятиях	104
Алексеева Е.А. Применение кейс-метода при проведении лабораторного занятия «Изучение конструкции, схемы подключения, параметров рубильников, переключателей напряжением до 1000 В»	107
Иванова Т.Н. Литературная гостиная как одна из форм организации воспитательного процесса студентов-медиков	111
Ярунина О.А. Формирование функциональной математической грамотности обучающихся	113
Колесников Д.В., Терентьева О.А. Сетевое взаимодействие как образовательная технология при формировании компетенций обучающихся колледжа в условиях трансформации системы образования	117
Трофимова А.И. Опыт использования элементов электронной образовательной среды Moodle для контроля и учета сформированности компетенций при реализации ОПОП СПО, актуализированных в соответствии со стандартами WorldSkills	120
Клюева И.Б. Новые ориентиры в духовно-нравственном воспитании	125
Кондырева Ю.Е. Особенности внедрения в образовательный процесс концепции воспитания в рамках комплексной перезагрузки системы СПО	127
Котова А.А., Кривошея В.В. Применение педагогических технологий на различных этапах цифровизации образовательного процесса	131
Авдеева И.Н. Применение современных интерактивных мультимедийных технологий на уроках информатики	135
Голубева В.П. Игра как форма внеаудиторной работы по учебной дисциплине Инженерная графика	136
Губенский И.А. Теоретические основы формирования мотивации к занятиям физической культурой у студентов средних специальных учебных заведений	139
Дерюгина С.Л. Проект «Театральный кружок «Эталон» в условиях современного воспитания и образования	142
Соловьёва Ю.В. Практический опыт участия обучающихся КГБПОУ «Алтайская академия гостеприимства» во Всероссийском Чемпионате по финансовой грамотности и предпринимательству ...	145
Жильченкова В.В., Хоришман П.В., Мальцев П.Ю. Информационные технологии в образовании	148
Ильина И.Е., Ильина А.Ю. Использование STEM-технологий в воспитательном процессе и профессиональной подготовке специалистов	151
Кишкина О.В. Опыт применения тренажерной подготовки в обучении по специальности 23.02.06 Техническая эксплуатация подвижного состава железных дорог	155

Ракевич Л.И. Кейс-метод как основная образовательная технология при изучении английского языка в условиях цифровизации общества	158
Русинова Е.С. Методика использования цифровых образовательных инструментов	160
Рыжикова Т.П. Цифровые технологии в современном образовании	164
Рычкова И.В. Системный подход при обучении информационным технологиям	167
Созданова О.В. Цифровые информационные ресурсы, как неотъемлемая часть реализации личностно-ориентированного подхода при обучении иностранному языку	170
Сорокина У.Н. Инновационные образовательные технологии в преподавании общеобразовательной дисциплины «Литература» в ЕТЖТ – филиале РГУПС	172
Степкина Т.Е. Здоровьесберегающие технологии на занятиях физической культурой	175
Тезикова Н.М. Способы и технологии повышения качества современного образования в ССУЗе ...	178
Терентьева О.А., Тимиргазин М.М. Опыт реализации практико-ориентированного обучения с использованием метода выполнения «сквозных» задач на лабораторных работах при освоении профессионального модуля «Настройка и регулировка радиотехнических систем, устройств и блоков»	182
Харитоновна-Шолина Д.А. Модель формирования готовности студентов к учебной деятельности в современной образовательной среде колледжа	185
Ефименко В.П. Популяризация техники и технологии произведений искусства как способ повышения образованности зрителя	187
Шурупова Е.В. Инновационные образовательные и воспитательные технологии как фактор повышения качества образовательного процесса	190
Шешегова Н.В. Использование Google-форм на занятиях иностранного языка как фактор повышения качества образовательного процесса	193
Кулагина И.А. Роль преподавателя в организации проектной деятельности обучающихся	197
Ахметова А.Ж. Использование ментальных карт на уроках географии в организациях ТиПО	199
Битнер В.В., Савельева Н.Н. Внутренняя и внешняя мотивация студентов к внеаудиторной учебной деятельности	202
Гаврилова О.И. Улучшение воспитательной работы, как фактор повышения профессиональной заинтересованности	205
Гукова Н.С. Роль технологии разноуровневого обучения в процессе образования и формирования личности учащегося	209
Якупова З.Э. Разработка инновационных проектов с помощью Visual Basic	212
Мудрицкая Ю.М. Дидактическая деловая игра как выход за рамки образовательного модуля «Информатика» в реальную деловую ситуацию разработки	215
Таранова М.И. Барьеры, препятствующие освоению инноваций педагогами	218

Секция 3. Новые вызовы образованию – новые решения

Руди А.Ш. Знание и незнание в структуре культурной идентичности	220
Куценко С.М., Евдокимова О.Г. Цифровая трансформация образовательного процесса	224
Банщикова С.Л. Индивидуальное обучение в организациях высшего образования	227
Заец С.В. Проблема фальсификации истории как вызов преподавателю XXI века (на примере Второй мировой войны)	230
Лихачева Ж.В., Соловьева Н.Н. Проблемы, преимущества и недостатки двухуровневой системы высшего образования в межкультурном образовательном пространстве России	233

Тропникова В.А. Согласование и реализация интересов обучающегося, образовательной организации и работодателя в системе современного образования как ответ на вызов современности	236
Гушель Н.П. О существовании неособых g -мерных скроллей в $2g$ -мерном проективном пространстве	239
Станков И.В., Наврос В.В., Дюдин И.А. Спортивный клуб ДОННТУ как фактор привлечения молодежи к занятиям спортом и ведению здорового образа жизни	242
Пластун В.Ю. Приобретение знания при потреблении информации в цифровом пространстве	246
Третьякова А.И. Туризм как инновационная модель образования в условиях глобализации	249
Гостева А.Н., Комаров Н.А. Роль педагога в процессе киберсоциализации личности обучающегося в рамках учебного процесса	252
Дерябина Е.А. Новые вызовы образованию – новые решения	255
Карапетова Р.В. Цифровизация образования: от теории к практике	258
Дякина Т.В. Новые вызовы образованию – новые решения	261
Завьялова С.В., Завьялова А.А. Новые подходы к образованию: причины и возможности	263
Левина А.В., Брандукова Е.П. Новые подходы к профессиональной подготовке инженерных кадров для устойчивого развития Енисейской Сибири	266
Новикова Л.А. Организация самостоятельной работы обучающихся по дисциплине «Математика» с использованием задач профессионального и прикладного характера	269
Воробьева О.Н. Применение 1С: Электронное обучение информационно-коммуникационных технологий в условиях реализации ФГОС СПО	273
Патяник О.И. Самореализация молодежи через научно-творческие конкурсы: новые вызовы образованию	275
Колокольцев А.А. Новые решения в подаче материала через видео-хостинг Youtube. Требования и возможности	277
Колокольчикова Т.В. Вопросы методики преподавания математики с помощью системы дистанционного обучения на платформе «1С: Предприятие 8» для корпоративных учебных центров и образовательных организаций	280
Никитин Н.А., Тиханова Е.И. Использование технологий виртуальной реальности на занятиях по физической культуре	282
Огнева М.А. Цифровая лаборатория как средство формирования УУД и ключевых компетенций в процессе обучения физике	285
Пластун Ю.А. Репрезентация 1990-х гг. в российской поп-культуре сквозь призму ностальгии (на примере видео Edutainment-формата)	287
Родионов А.В. Естественнонаучная подготовка обучающихся в системе дополнительного образования	291
Седнина М.А. Оценка вариантов подготовки специалистов для инновационного развития	293
Степкина Т.Е. Применение информационных технологий при дистанционном обучении студентов по дисциплине Физическая культура	295
Шумилина А.Н. Современные вызовы развитию образования	298
Якушкина О.С. Профессионально-ориентированная иноязычная компетентность в свете компетентностного подхода в образовании	301
Жданова С.С. Новый вызов образованию – новые решения	304
Соколова Е.Г. Как повысить мотивацию обучающихся в овладении профессией	307

**Секция 4. Инновационная деятельность в системе
дополнительного профессионального образования и профессионального обучения**

Буйлова Л.В. Инновационная деятельность по начертательной геометрии в системе дополнительной отраслевой составляющей и кружковой работе	310
Михед А.Д., Родионов В.И. Организация дополнительного профессионального образования в УЖТ – филиал ПГУПС	313
Волкова О.С. Дистанционное обучение, как инновационный подход к дополнительному профессиональному образованию	317
Семенова О.А. Профессионалитет – новая система СПО	320

Секция 5. Новые подходы в сотрудничестве образовательных организаций и предприятий

Смирнов Я.А. Социальное партнерство в подготовке кадров для железнодорожного транспорта: анализ исторического опыта	323
Клещёнок Е.Е. Обновление содержания профессиональной подготовки специалистов с учетом требований рынка труда	328
Рудаков А.Г. Новые подходы в сотрудничестве образовательных организаций и предприятий	332
Банкерова Е.И. Организация образовательного процесса на предприятии	335
Воронина Г.И. Реализация проекта развития сетевого взаимодействия в сфере индустрии туризма в подготовке студентов	337
Тарелкина М.Б. Профессиональное развитие педагога через обмен профессиональным опытом ...	342
Щетинина И.А. Опыт проведения корпоративного чемпионата ОАО «РЖД» «Профессионалы» на базе Ярославского филиала ПГУПС	344
Железнякова Ю.А. Целевое обучение как эффективный механизм взаимодействия учебного заведения и представителей работодателя в вопросах трудоустройства выпускников	347
Сергиенко Е.Ю. О некоторых особенностях взаимодействия учебного заведения и предприятия в рамках реализации федерального проекта «Профессионалитет»	351
Соловьева А.В. Новые подходы к образовательно-производственному сотрудничеству	353
Меркулов Г.Н., Петрухин Д.С. Новые подходы в сотрудничестве образовательных организаций и предприятий	355
Мирош Д.В., Громыко И.Л. Предпосылки оценки состояния асинхронных двигателей с помощью вибродиагностики	359
Громакова Е.В. Принципы взаимодействия техникума и работодателей через формы социального партнерства и сетевого взаимодействия	361
Книжникова В.О. Сетевое взаимодействие «колледж – производство»	364
Конкин С.Н., Азарова Е.М. Аспекты взаимодействия отраслевых учебных заведений с заказчиком образовательных услуг как условие повышения эффективности отрасли	367
Кякшта М.А. Истоки и перспективы дуального обучения. Анализ личного опыта	370
Куркин С.Н. Кластерный подход в системе СПО: производственно-образовательный кластер	372

Секция 1. Практика реализации инновационных проектов образовательной организацией

УДК 377

Е.В. Панюшкина
E.V. Panyushkina

ИННОВАЦИИ КАК «ИСТОКИ» ЗАРОЖДЕНИЯ ТРАДИЦИИ

INNOVATIONS AS THE «ORIGINS» OF THE ORIGIN OF TRADITION

Аннотация: Статья посвящена особенностям и рискам развития среднего профессионального образования. В работе обобщен опыт участия образовательных организаций в инновационных проектах системы образования.

Ключевые слова: Среднее профессиональное образование, драйверы образования, методы образования, демонстрационный экзамен, ФГОС СПО, профессиональные кадры, рабочие профессии, мотивация.

Abstract: The article is devoted to the peculiarities and risks of the development of secondary vocational education. The paper summarizes the experience of participation of educational organizations in innovative projects of the education system.

Keywords: Secondary vocational education, drivers of education, methods of education, demonstration exam, FGOS SPO, professional personnel, working professions, motivation.

В обществе уже длительное время бытует мнение, что все традиционное приводит к застою. Данная аксиома вызывает диффузию интересов участников образовательных отношений, нарушая их равновесие. Современная система образования всех уровней – ярчайший пример разрыва и срыва механизмов реализации интересов участников образовательных отношений. Педагоги вынуждены объясняться перед родителями, коллегами, работодателями, надзорными органами за отсутствие ежедневных инновационных открытий. Обучающиеся демотивированы к образовательной деятельности, так как авторитетом и примером для них является гаджет как прообраз искусственного интеллекта, способный всегда найти что-то новенькое в сети Интернет. Работодатели желают получить готового и ответственного специалиста, не вкладывая в него ни денежных, ни духовных ресурсов. Вот так постепенно незначительные колебания в сфере образовательных отношений начинают разрушать систему. Не избежала «демонтажа» и система среднего профессионального образования.

Формирование современного ландшафта сети образовательных организаций среднего профессионального образования обусловлено потребностью рынка труда на любые его изменения с помощью быстрого и гибкого

реагирования инструментов и методов в сфере образования.

Гармонизация структуры подготовки кадров и запросов рынка труда осуществляется посредством новых подходов при планировании контрольных цифр приема с учетом интересов бизнеса, улучшения инфраструктуры и уровня материально-технической оснащенности мастерских, учебно-производственных участков для организации практической подготовки обучающихся.

Активно внедряются различные формы демонстрационного экзамена для аттестации полученных компетенций обучающихся при решении реальных ситуационных задач и практических заданий. Запускаются проекты федерального уровня, направленные на раннюю профориентацию, популяризацию рабочих профессий и образа профессионала, стоящего во главе семейной трудовой династии и др.

Данные мероприятия направлены на реализацию одной из главных функций системы среднего профессионального образования: обеспечение устойчивого развития экономики страны квалифицированными кадрами с учетом потребностей региональных рынков труда.

По мнению ученых, в развитии систем разных уровней образования можно систематизировать следующие драйверы:

1. Внешние драйверы – глобальные тенденции, действующие практически во всех сферах человеческой деятельности и оказывающие непосредственное влияние на сферу образования (демография и миграция, неравномерные темпы экономического роста, научно-технический прогресс, глобализация, всеобщая цифровизация, кризис института семьи).

2. Производные драйверы – последствия «внешних драйверов», имеющие самостоятельное значение и актуальность для развития системы образования (увеличение экономического, технологического и информационного неравенства; высокий уровень нестабильности в экономике и сфере управления образованием; приоритет гибких навыков в «условиях глобализации»; уменьшение работы для человека; размывание «среднего класса»; угроза примитивизации личности; сетевая культура и практика самоорганизации).

3. Системные драйверы – это тенденции и установки уже сложившиеся в системе образования под воздействием предыдущих двух типов факторов, но также отражающие и консервативные тенденции в ней (эти факторы специфичны для каждой национальной системы образования).

4. Перспективные системные драйверы – это возможные тенденции и установки, которые можно будет с выгодой использовать для развития систем образования и их вывода на оптимальные сценарии (приоритет творческой, проектной деятельности в образовании; удалённая, сетевая деятельность в образовании; повышение роли индивидуальности, креативности в образовании; потребность в новых технологиях управления в образовании; индивидуализация образования; потребность в новых технологиях оценки качества образования; прагматизация образования; обучение на основе деятельности; использование искусственного интеллекта).

5. Внутренние системные драйверы и тенденции – отражают специфику уровней образования со своими (общими и частными проблемами) для каждого уровня [1, с.36].

В последнее время в контексте развития экономики и трансформации рынка труда в регионах очень быстро меняется структура квалификаций и потребностей в кадрах. При этом механизм пересмотра федеральных государственных образовательных стандартов

среднего профессионального образования носит трудоемкий характер и затратный по времени. Поэтому сформированный пилотный перечень перспективных приоритетных профессий и специальностей для малого и среднего бизнеса существенно облегчил деятельность образовательным учреждениям среднего профессионального образования, позволяя сосредоточиться на конкретной работе по подготовке специалистов. Например, филиальная сеть федерального государственного бюджетного образовательного учреждения высшего образования «Петербургский государственный университет путей сообщения Императора Александра I» в 2022 году обеспечила выпуск по железнодорожным специальностям на рынки труда городов Брянска, Вологды, Великих Лук, Орла, Кашеры, Курска, Калуги, Петрозаводска, Узловой, Санкт-Петербурга, Ухты, Ярославля в объеме 2120 человек, в том числе 325 выпускников, имевших договоры о целевом обучении. Каждый выпускник освоил по одной профессии рабочего в рамках ФГОС СПО и по две профессии сверх ФГОС СПО, что позволило достигнуть показатель трудоустройства в объеме 97,5%.

Готовность выпускников среднего профессионального образования к выходу на рынок труда обеспечило вузу участие в проводимых совместно с Агентством развития навыков и профессий (WorldSkills Russia) различных конкурсных мероприятиях. Ярославский филиал ПГУПС принял участие в пилотном эксперименте ОАО «РЖД», Министерства просвещения России и Ярославской области по синхронизации системы подготовки кадров в образовательной организации и кадровых потребностей экономики посредством создания кластера в рамках федерального проекта «Профессионалитет». Множественность инструментов, применяемых для мотивации участников образовательных отношений, позволяет уйти от модели нормативного моносценария и внедрить модель «веера сценариев». Однако данная модель еще недостаточно совершенна. Несмотря на то что у работников системы профессионального образования есть уверенность в том, что их участие в процессах развития не позволит им избежать трудностей (увеличение количества обязанностей, повышение уровня ответственности, возрастание нагрузки и т.д.), но и предоставит возможность педагогического эксперименти-

рования, роста социального статуса, уважения со стороны коллег и т.д. Злоупотреблять на энтузиазме бессмысленно. Выгорание в педагогической среде происходит ускоренными темпами. И если в образовательной организации не сформирована мотивационно-психологическая готовность исполнителей к изменению своей профессиональной деятельности и присутствует низкое качество управленческих решений, которые связаны с введением и закреплением изменений, то об успешности инновационных преобразований говорить рано. Нужно добиваться перевода любых нововведений в режим долговременного функционирования и тогда инновация станет фундаментом для традиции.

Таким образом, формирование современных управленческих команд нового типа позволит существенным образом скорректировать диффузию интересов участников образовательных отношений и предотвратить дисбалансы в ситуациях рисков. Позитивная мотивация на инновацию расширит творческие связи и обмен новыми идеями и достижениями, обеспечит повышение уровня профессионализма и развития потребностей в совершенствовании мастерства, тиражировании передового опыта педагогической деятельности в системе среднего профессионального образования.

Список использованных источников

1. В.И. Блинов, И.С. Сергеев, А.И. Сатдыков, Е.Ю. Есенина, Л.Н. Куртеева Структура и параметры сценариев развития среднего профессионального образования в Российской Федерации до 2035 года. – М.: РАНХиГС. – 2021. – 73 с.
2. Блинов В.И., Сергеев И.С. Верр возможностей: профессиональное образование 2020–2035 // Образовательная политика. 2020. № 1(81). С. 76-86.

**Сведения
об авторе:**

Панюшкина Елена Владимировна – к.э.н., доцент кафедры «Экономика транспорта», Начальник Управления по работе с филиалами федерального государственного бюджетного образовательного учреждения высшего образования «Петербургский государственный университет путей сообщения Императора Александра I»

**Intelligence
about the author:**

Panyushkina Elena Vladimirovna – Candidate of Economics, Associate Professor of the Department of Transport Economics, Head of the Department for Work with Branches of the Emperor Alexander I St. Petersburg State Transport University

УДК 378

М.А. Варзанова
M.A. Varzanova

ОПЫТ НАУЧНО-МЕТОДИЧЕСКОГО СОПРОВОЖДЕНИЯ ИННОВАЦИОННОЙ ДЕЯТЕЛЬНОСТИ ПЕДАГОГОВ КОЛЛЕДЖА

EXPERIENCE OF SCIENTIFIC AND METHODOLOGICAL SUPPORT OF INNOVATIVE ACTIVITIES OF COLLEGE TEACHERS

Аннотация: Статья посвящена описанию опыта реализации направлений научно-методического сопровождения инновационной деятельности в процессе освоения индивидуализации образовательного процесса преподавателями колледжа.

Ключевые слова: Научно-методическое сопровождение, инновационная деятельность, индивидуализация, самодиагностика, мотивационное обеспечение.

Abstract: The article is devoted to the description of the experience of implementing the directions of scientific and methodological support of innovative activity in the process of mastering the individualization of the educational process by college teachers.

Keywords: Scientific and methodological support, innovation, individualization, self-diagnosis, motivational support.

Постоянные изменения, происходящие в системе профессионального образования, предполагают развитие у педагогов стремления к саморазвитию и самосовершенствованию. Профессиональное развитие педагогов невозможно без освоения ими новых практик обучения. Однако освоение новых педагогических методов и технологий зачастую вызывает у преподавателей колледжей трудности и проблемы.

Анализ опроса педагогов показал, что у 56% педагогов преобладает консервативный стиль реагирования на изменения, что проявляется в стремлении к стабильности и привычных способах деятельности, осторожном отношении к инновациям. Незначительная часть (14,3% педагогов) характеризуется реактивным стилем реагирования, выражающимся в резко отрицательном отношении к любым изменениям. Только каждый четвертый педагог (25,4% респондентов) проявляет принятие поддержку изменений, при условии уверенности в его необходимости. При встрече с изменениями они не оказывают сопротивления, стараются предварительно проверить идею и приступить к ее реализации [1].

В связи с этим необходимо научно-методическое сопровождение инновационной деятельности педагогов. Научно-методическое сопровождение инновационной деятельности – это технология взаимодействия субъектов, направленная на добровольное и осознанное вовлечение педагогов в инновационную деятельность и включающая в себя совокупность действий по осмыслению преподавателями новых идей и инновационной деятельности, актуализации профессионального развития и успешное освоение инновации [1].

Анализ научных исследований и опыта работы показал, что наиболее эффективно подготовка к инновационной деятельности проходит в процессе освоения конкретной инновации. Покажем это на примере освоения педагогами ГПОУ ЯО Рыбинский полиграфический колледж новых идей и технологий, связанных с индивидуализацией образовательного процесса. Под индивидуализацией мы понимаем «динамический, интериоризированный личностью процесс взаимодействия, который адекватен как индивидуальному образовательному потенциалу обучающегося, так и системе социальных ценностей, требо-

ваний и целей; способствует позитивному изменению внутреннего мира человека, обеспечивает овладение способами познания мира и себя для самореализации в образовании и жизни» [2].

Научно-методическое сопровождение предполагает достижение двух целей: стратегической – профессиональное саморазвитие преподавателя; тактической – освоение субъектами инновационной деятельности. Опыт инновационной деятельности позволил выявить базовые направления научно-методического сопровождения инновационной деятельности преподавателей.

В основе профессионального развития и освоения инновационной деятельности лежит диагностика и самодиагностика готовности педагогов к инновациям. Анализ полученных результатов самооценки помог преподавателям сформулировать собственные цели; выработать личностное отношение к инновационной деятельности и сопровождающим ее трудностям и проблемам. На основании полученных данных они объединились в пять подгрупп по уровням готовности к освоению индивидуализации:

- педагоги, негативно воспринимающие новшество и отрицательно относящиеся к любым нововведениям, отказывающиеся в них участвовать – 6%;

- педагоги, нейтрально относящиеся к индивидуализации, отказывающиеся от активного участия в освоении нового и переживающие негативные эмоции при необходимости изменений – 28%;

- преподаватели, положительно воспринявшие индивидуализацию образовательного процесса, стремящиеся преодолеть сложности инновационной деятельности, однако испытывающих трудности, связанные с педагогическими установками и стереотипами – 32%;

- преподаватели, готовые к реализации инноваций и преодолению трудностей инновационной деятельности, стремящиеся к участию в инновационном процессе, однако критически оценивающие каждое нововведение – 29%;

- преподаватели, находящиеся на творческом уровне, характеризующиеся устойчивой потребностью в творческой самореализации, умением самостоятельно реализовывать собственные инновационные проекты и

готовностью к преодолению проблем, с этим связанных – 5%.

Особенности выделенных групп учитывались в процессе дальнейшего научно-методического сопровождения.

Результаты самодиагностики становятся основанием для мотивационного обеспечения инновационной деятельности, так как оказывают серьезное мотивирующее влияние на преподавателей. Мотивация реализуется за счет демонстрации положительного опыта, тренинговых упражнений, дискуссий, методического и образовательного аутсорсинга. В процессе сопровождения преподаватели обсуждали смысл и значение индивидуализации для результатов педагогической деятельности каждого преподавателя. В ходе взаимодействия преподаватели убеждали друг друга в необходимости нововведения, подбирали доказательства достоинств и недостатков инновации, выявляли риски и делились положительным опытом, показывающим результативность внедрения индивидуализации, ее освоения преподавателями колледжа. Взаимодействие педагогов и администрации позволило определить материальное поощрение годовых итогов инновационной деятельности как один из методов мотивации, что также послужило основой для повышения интереса к данной тематике со стороны педагогов с низким уровнем подготовленности. Мотивация преподавателей со средним и низким уровнем подготовленности к инновационной деятельности носила более внешний характер и определялась авторитетностью мнения педагогов, методом убеждения и материальным стимулированием. Преподаватели с высоким уровнем подготовленности участвовали в процессе организации инновационной деятельности и сами выбирали свою роль в нем. Преподаватели, характеризующиеся положительным отношением к инновациям, выбрали реализацию индивидуальных инновационных программ в рамках общей темы с последующим обменом опытом. Другая, менее активная, часть преподавателей, характеризующаяся средним или низким уровнем мотивации, выразила готовность попробовать освоить индивидуализацию в рамках одной своей дисциплины, что свидетельствует о повышении мотивации к освоению инновации. Таким образом, были созданы условия, которые в итоге позволили каждому педагогу

самостоятельно выбрать свою роль и позицию в освоении инновации.

Научно-методическая поддержка преподавателей в ходе освоения инновации включает в первую очередь подготовку к конкретным инновациям, которые осваиваются, формирование интереса к ним. Средствами поддержки являются: технология индивидуализации, тренинг, мастер-классы, круглые столы, дискуссии, выполнение проектов, посещение научно-практических конференций, встречи рабочих групп, на которых преподаватели осваивают инновационные идеи, проектируют индивидуальные маршруты инновационной деятельности, знакомятся с опытом коллег, создаются ситуации успеха, проводятся консультации, методический и образовательный аутсорсинг. Поддержка профессионального саморазвития преподавателей в области инноватики осуществлялась на основе личных запросов педагогов. Преподаватели обменивались положительным опытом в решении проблем инновационной деятельности, что оказало положительное влияние на формирование их подготовленности к инновационной деятельности, положительных установок на инновационную деятельность и субъектного отношения преподавателей к внедрению инноваций. Преподаватели, испытывающие трудности в реализации инновационной деятельности, посещали авторский психологический тренинг «Как преодолеть педагогические стереотипы и барьеры к инновациям», который апробировался нами в течение двух лет. Тренинг направлен на рефлексию профессионального опыта педагогов, снижение уровня педагогических стереотипов, формирование умения управлять собой в инновационной деятельности, развитие навыков инновационной деятельности и решения, сопутствующих ей трудностей и проблем, готовности использовать современные инновационные методы и технологии в проектировании образовательной работы. Например, в разделе «Развитие инновационного мышления» мы использовали как уже известные, но адаптированные для педагогов, так и авторские задания на развитие творческого педагогического мышления, что способствовало развитию инновационного потенциала преподавателей. В разделе «Преодоление педагогических стереотипов и установок» мы использовали авторские кейсы, в основе кото-

рых лежат педагогические ситуации из личного опыта участников тренинга, что не только способствовало повышению мотивации к работе и активизировало рефлексивную деятельность, но и позволило расшатать педагогические стереотипы.

Преподаватели с активным и творческим отношением к инновациям оказывали научную и методическую поддержку по запросу своих коллег, испытывающих трудности в процессе освоения инновации.

Научно-методическая поддержка профессионального саморазвития преподавателей осуществлялась в тесной взаимосвязи с регулированием и координацией совместной инновационной деятельности педагогов колледжа, которая строилась на основе субъект-субъектных отношений и делового сотрудничества. Регулирование и координация совместной инновационной деятельности преподавателей направлены на их саморазвитие и самореализацию, в процессе которых осуществляется активное взаимодействие и взаимообучение педагогов, их взаимовлияние друг на друга в ходе совместного поиска и обмена опытом инновационной деятельности. Реализация данного направления осуществляется за счет рефлексии, самоанализа, самооценки, коллективного анализа.

Преподаватели, характеризующиеся высоким уровнем подготовленности к инновационной деятельности, самостоятельно реализовывали инновационные проекты и участвовали в организации совместной деятельности творческих микрогрупп по подготовке мероприятий для коллег, конкретизируя их содержание и распределяя задачи. Преподаватели с позитивным отношением к инновациям помимо постановки целей в области инновационной деятельности, определяли направления своего саморазвития и профессионального самосовершенствования, обращаясь

за поддержкой к опытным коллегам, методисту и психологу. Таким образом, еще одним направлением сопровождения является координация и регулирование взаимодействия инновационной деятельности, которое позволило преподавателям приобрести практический опыт освоения инновации и преодоления трудностей и сопротивления инновации.

Координация и регулирование инновационной деятельности преподавателей предполагало решение следующих задач: определение субъектами сопровождения целей и задач совместной деятельности по освоению инновации с учетом профессиональных интересов и планов каждого преподавателя; разработка программы и плана совместной деятельности по освоению инновации; распределение ответственности между субъектами сопровождения за результаты освоения инновации; организация взаимодействия преподавателей на основе выбранных ими ролей и распределения функций в инновационной деятельности; распределение ответственности за результаты освоения инновации; контроль результатов реализации плана.

В процессе опытной работы по сопровождению мы отслеживали динамику отношения к инновационной деятельности, которая позволила сделать вывод о положительном изменении уровня подготовленности педагогов к индивидуализации образовательного процесса, что подтверждает высокую значимость научно-методического сопровождения в ходе освоения инноваций.

Анализ опыта позволяет сделать вывод о возможности дальнейшего изучения проблем, касающихся разработки моделей научно-методического сопровождения инновационной деятельности, переподготовки и повышения квалификации педагогов профессионального образования.

Список использованных источников

1. Варзанова М.А. Научно-методическое сопровождение инновационной деятельности преподавателей профессиональных образовательных организаций. дис. ... канд. пед. наук / Варзанова Мария Александровна. Ярославль, 2020. – 268 с.
2. Байбородова Л. В., Белкина В. Н., Груздев М. В., Гущина Т. Н. Ключевые идеи субъектно-ориентированной технологии индивидуализации образовательного процесса в педагогическом вузе// Вестник Новосибирского государственного педагогического университета. – 2018. – № 5. Стр. 7 – 21.

Сведения об авторе:

Варзанова Мария Александровна – кандидат педагогических наук, заведующий очным отделением ГПОУ ЯО Рыбинский полиграфический колледж

Intelligence

about the author:

Varzanova Maria Alexandrovna – Head of the Full-time Department of the State Vocational Educational Institution of the Yaroslavl Region Rybinsk Polygraphic College

УДК 377

Л.Н. Харавинина

L.N. Kharavinina

ИННОВАЦИОННЫЙ ПРОЕКТ РАЗВИТИЯ КАДРОВОГО ПОТЕНЦИАЛА ПЕДАГОГИЧЕСКИХ РАБОТНИКОВ КОЛЛЕДЖА «ЛАБОРАТОРИЯ ПЕДАГОГИЧЕСКОГО ПРОЕКТИРОВАНИЯ ГРАДПРОФИ»

AN INNOVATIVE PROJECT FOR THE DEVELOPMENT OF THE PERSONNEL POTENTIAL OF THE TEACHING STAFF OF THE COLLEGE «PEDAGOGICAL DESIGN LABORATORY GRADPROFI»

Аннотация: В статье представлен анализ практики реализации задач инновационного проекта развития кадрового потенциала колледжа через организацию профессиональных самообучающихся сообществ педагогов для поиска и разработки единых подходов в решении актуальных задач повышения качества преподавания. Представлена технология сопровождения развития профессиональных компетенций педагогов в условиях профессионального самообучающегося сообщества.

Ключевые слова: Проект развития педагогических кадров, профессиональное педагогическое сообщество, сопровождение педагогического сообщества, технология работы педагогического сообщества, общеобразовательная подготовка.

Abstract: The article presents an analysis of the practice of implementing the tasks of an innovative project for the development of the personnel potential of the college through the organization of professional self-learning communities of teachers to find and develop common approaches to solving urgent problems of improving the quality of teaching. The technology of supporting the development of professional competencies of teachers in the conditions of a professional self-learning community is presented.

Keywords: Pedagogical personnel development project, professional pedagogical community, support of the pedagogical community, technology of the pedagogical community, general education training.

Современная ситуация развития системы среднего профессионального образования (далее СПО) требует от педагога постоянного поиска и обновления методов, форм и средств профессиональной деятельности. Это обусловлено рядом факторов: особенностями меняющегося типа восприятия информации обучающимися, снижением мотивации обучения, смешением и неопределенностью формата организации обучения, перехода из оф-лайн в он-лайн и другие гибридные сочетания, обновлениями и изменениями в нормативных регулирующих образовательный процесс документах, поиском и апробацией инновационных идей, личными профессиональными интересами.

В целях поиска новых подходов развития профессиональных компетенций педагогов и вовлечения коллектива в современные формы педагогического взаимодействия решения актуальных постоянно обновляющихся трендов в колледже был разработан инновационный

проект, получивший название «Лаборатория педагогического проектирования «ГрадПрофи»».

Опорной идеей проекта стала потребность поиска внутренних ресурсов для горизонтального взаимообучения педагогов в процессе совместного проектирования решения актуальных потребностей и заполнения профессиональных дефицитов. Предварительный swot-анализ позволил выявить наличие в коллективе педагогов заметно разного уровня компетентности: от опытных ассов до стабильно качественно работающих и совсем новичков без опыта работы в системе профессионального образования и педагогического образования. Готовность опытных педагогов искать инновационные подходы в целях учета современных тенденций и повышения качества образования привела к идее создания инициативных команд и взаимодействия в формате педагогического самообучающегося сообщества.

Термин «сообщество» трактуется как социальная единица, объединение людей, народов, имеющих общие интересы, цели. Сообщество по сути – это люди, вступающие в совместное общение для обсуждения, поиска решения и выполнения деятельности, отвечающей их общим интересам. С позиций предмета нашего исследования особое значение имеет общность профессиональных целей, интересов, устремлений. Термин «педагогическое сообщество» коррелирует с понятием «профессиональное объединение педагогов». По мнению М.М. Поташник профессиональное объединение педагогов представляет собой самопроизвольно возникшую или целенаправленно созданную группу учителей, психологов и членов школьной администрации, призванную решать те или иные насущные образовательные проблемы школы, в целом, и профессиональные проблемы каждого педагога, в частности [3]. Профессиональное педагогическое сообщество может представлять собой объединение педагогических работников, основными принципами создания и деятельности которых являются добровольность участия и самоорганизация [2].

Мы рассматриваем педагогическое сообщество как самопроизвольно возникшую или целенаправленно созданную группу творчески работающих педагогов с целью обмена опытом и практиками, выработки знаний и поиска новых, более эффективных подходов решения актуальных задач, возникших в профессиональной деятельности, способствующее в конечном счете профессиональному развитию каждого ее участника. Взаимодействие в профессиональном сообществе позволяет обеспечить эффективную систему внутригрупповой коммуникации, систему обмена информацией; координировать действия членов группы, с тем, чтобы направлять их к достижению общей цели, стимулировать желание ее членов добиться успеха, результативности работы, саморазвития [1].

Было принято решение конкретизировать в качестве единой для взаимодействия педагогического сообщества тему педагогического проектирования. Такowymi выбраны «Разработка содержания предметов общеобразовательного цикла с учетом профессиональной направленности», «Развитие коммуникативных компетенций обучающихся цифрового

поколения», «Развитие системы наставничества в студенческой среде», «Совершенствование проектной деятельности», «Организация обучения в технологии полного цикла деятельности». И объединить в состав сообщества преподавателей общеобразовательного цикла и педагогов профессиональных циклов для проектирования педагогической деятельности на принципах субъектности, преемственности и самоорганизации.

Методическое сопровождение личностно-профессионального развития педагогов в условиях профессионального педагогического сообщества (далее ППС) выстраивается технологично [5]. Представим технологию сопровождения ППС на примере результатов «Разработка содержания предметов общеобразовательного цикла с учетом профессиональной направленности».

Первый этап диагностический. Мы провели диагностику мотивации обучения 92х студентов первого курса с помощью анкетирования с использованием гугл-формы с автоматизированной обработкой результатов. Ряд вопросов определял профессиональную направленность мотивации. Результаты опроса показали преподавателям стремление обучающихся к освоению профессионально-ориентированных знаний и умений, например, 56,6% студентов утверждали, что им доставляет большое удовольствие рассказывать знакомым о будущей профессии; 65,8 % уверены в правильности выбора профессии; 77,6 % респондентов убеждены, что учатся, чтобы стать хорошим профессионалом, а не для экзамена или общего развития; 81,6 % выбрали ответ, что их родители хорошие профессионалы и они хотят быть на них похожими; 56,6% отметили, что им трудно заставлять себя изучать те дисциплины, которые не связаны с будущей профессиональной деятельностью. Это наглядно убедило преподавателей в необходимости скорректировать содержание учебной дисциплины в контексте той профессии/специальности, в пользу которой сделали выбор обучающиеся при поступлении.

Второй этап – договорной. В закреплённом составе сообщества выбирается модератор, определяются цель и ожидаемые результаты работы. Модератор ППС должен обладать явными лидерскими качествами, иметь высокий уровень профессиональной компетентности, заслуженное уважение и авторитет в коллек-

тиве. Например, цель работы данного ПСС: повышение качества преподавания общеобразовательных предметов с учетом реализации концепции профессиональной направленности программ среднего профессионального образования (далее СПО). Ожидаемые результаты: 1) выработан механизм отбора содержания общеобразовательных предметов (математики, физики, химии, астрономии, иностранного языка и др.) с учетом профессиональной направленности программ СПО, предложены изменения в рабочие программы предметов; 2) разработан сборник заданий профессиональной направленности по общеобразовательным дисциплинам; 3) осуществляется руководство индивидуальными проектами первокурсников с учетом тематики профессиональной направленности программ СПО.

Третий этап – планирование. Оформляется перспективный план работы ПСС на учебный период (текущий учебный год). Определяются основные формы работы: совместные заседания и обсуждения в рабочей группе, мастерская инноваций, мастер-класс, круглый стол, семинар, открытые уроки и мероприятия, взаимопосещение и анализ уроков и мероприятий, деловая встреча, конференции, конкурсы и др. Уточняются направления работы: обзор и анализ документации, индивидуальная работа с обучающимися, мониторинг, апробация педагогических методов и инноваций, разработка положений о проведении собственных конкурсов, олимпиад, подготовка к конкурсам, подготовка и защита учебных проектов, экспертиза и обобщение педагогического опыта, распространение опыта, разработка методических рекомендаций и пособий, подготовка публикаций и др.

Работа в плане ПСС условно делится на 3 этапа. Подготовительный этап предполагает создание временной рабочей группы ПСС, уточнение состава, изучение дефицитов в работе педагогов и обучающихся, согласование плана. Основной этап включает изучение основополагающих нормативных документов и методических рекомендаций, взаимообучение и обсуждение методических материалов, апробацию инновационных практик. На заключительном этапе осуществляется анализ выполнения плана ПСС и достижения планируемых результатов, уточнение направлений работы, презентация и распространение опыта, экспертиза разработок, проведение

конкурса по тематике ПСС и популяризация практик.

Четвертый этап поддерживающего сопровождения предполагает проявление заинтересованной позиции соучастия в непосредственном взаимодействии с педагогами сообщества для реализации намеченных стратегий и плана. Необходимо поддерживать субъектную позицию педагогов, вовлечение в сотрудничество. Демонстрировать удачные достижения. Так в данном ПСС в рамках конференции, организованной для педагогов колледжа был проведен экспресс-тест с помощью интерактивного интернет-сервиса. На вопрос «посредством чего Вы обеспечиваете профессиональную направленность преподаваемых учебных дисциплин?» более 52% респондентов ответили, что используют задачи с производственным содержанием, 19% провели синхронизацию предметных, личностных и метапредметных результатов с общими и профессиональными компетенциями, 13% используют профессионально-ориентированные тексты. Отдельные педагоги осуществляют исследовательскую и проектную деятельности с профессиональной направленностью содержания, пропедевтику, коррекцию пробелов в знаниях у обучающихся, полученных на предыдущих уровнях образования, и вовлекают обучающихся во внеучебную деятельность (профпробы, мастер-класс, экскурсии).

Пятый этап рефлексивно-оценочный. Подводятся итоги данного периода работы, проводится сравнительная диагностика изменений, произошедших за период взаимодействия в сообществе с обучающимися и педагогическими работниками. Оценка значимости достигнутых результатов. Определение перспектив. Эффективным итогом работы ПСС становится проведение конкурса профессионального мастерства среди педагогов, обучающихся в данном сообществе. Именно вовлечение в конкурсы профессионального мастерства становится педагогическим условием развития профессионального мышления и профессиональных компетенций его участников [4]. Организация конкурса возможна как на творческой основе, так и в формате анализа конкурсных методических разработок, в зависимости от направленности работы сообщества. Результативность сопровождения мы оцениваем в динамике готовности педаго-

гов сообщества транслировать свои разработки на мероприятиях системы образования разного уровня – это доклады с обобщением опыта на семинарах и конференциях, мастер-классы и открытые уроки, участие в профессиональных конкурсах и олимпиадах.

Повышение уровня профессиональной компетентности, происходящее в условиях внутриорганизационного педагогического сообщества, оказывает положительное влияние на становление личности педагога, развитие его субъектной позиции, создает условия для развития педагогических, методических, коммуникативных компетенций, развития профессиональной рефлексии, готовности трансли-

ровать педагогический опыт. Педагоги в совместной работе осваивают роли методиста при разработке новых методов и форм обучения, роль наставника, демонстрируя открыто свои лучшие педагогические результаты, роль эксперта при оценке эффективности методических и педагогических разработок. В результате период работы в ПСС становится эффективной подготовкой к предстоящей аттестации.

Таким образом можно утверждать, что профессиональное педагогическое сообщество становится действенным условием решения актуальных профессиональных задач на принципах краудсорсинга.

Список использованных источников

1. Введенский, В.Н. Развитие профессионально-педагогического образования через педагогические сообщества // Профессиональное образование в России и за рубежом. 2013. № 3 (11). С. 21-28.
2. Молчанова, А.В. Профессионально-педагогические сообщества как ресурс повышения качества образования и профессиональной компетентности педагогов / А.В. Молчанова, А.Л. Веремеенко // Конференции АСОУ: сборник научных трудов и материалов научно-практических конференций. Москва. 2016. № 3. С. 1535-1542.
3. Профессиональные объединения педагогов: Методические рекомендации/под ред. М.М. Поташника. - М., 1997.
4. Серафимович И.В., Харавинина, Л.Н. Конкурсы профессионального мастерства как форма развития профессиональных компетенций и профессионализации мышления педагогов // Хуманитарни Балкански изследвания (Humanitarian Balkan Research). - 2019. Т.3. № 2(4). С.75-78.
5. Харавинина, Л. Н. Сопровождение процесса профессионального роста педагогического работника в профессиональной образовательной организации/ Евразийский образовательный диалог: материалы международного форума / под ред. И. В. Лободы, А. В. Золотаревой. — Электрон. текстовые дан. — Ярославль: ГАУ ДПО ЯО ИРО, 2021. — с.515-521 Режим доступа: <http://forum-yar.tilda.ws/https://disk.yandex.ru/i/AARL3fnxS4XOHw>

**Сведения
об авторе:**

Харавинина Любовь Николаевна – кандидат педагогических наук, руководитель отдела развития персонала и проектной деятельности, ГПОУ ЯО Ярославский градо-строительный колледж, г. Ярославль

**Intelligence
about the author:**

Kharavinina Lyubov Nikolaevna – Candidate of Pedagogical Sciences, Head of the Department of Personnel Development and Project Activities, Yaroslavl City Planning College, Yaroslavl

УДК 621.311.001.63-52(075.8)

А.В. Згарбул, Н.А. Савинов, Н.М. Халявинская
A.V. Zgarbul, N.A. Savinov, N.M. Khalyavinskaya

ОПЫТ ПРИМЕНЕНИЯ ПРОГРАММ CSoft В ГОУВПО «ДОННТУ» (ПОВЫШЕНИЕ ЭФФЕКТИВНОСТИ ПРОЕКТИРОВАНИЯ И УРОВНЯ ПОЖАРНОЙ БЕЗОПАСНОСТИ СИСТЕМ ЭЛЕКТРОСНАБЖЕНИЯ)

EXPERIENCE OF CSoft SOFTWARE USAGE IN DONNTU (DESIGN EFFICIENCY AND FIRE SAFETY LEVEL IMPROVEMENT OF POWER SUPPLY SYSTEMS)

Аннотация: Статья посвящена особенностям работы и использования программ комплекса Model Studio CS. Работа основана на анализе реализованных на факультете интеллектуальной электроэнергетики и робототехники проектов по овладению и использованию САПР электротехнической линейки программных продуктов.

Ключевые слова: ДОННТУ, электроснабжение промышленных предприятий и городов, САПР, CSoft, Model Studio CS ОПУ, модель, двойная система шин с обходной.

Abstract: The article is devoted to the features of the work and use of the programs of the Model Studio CS complex. The work is based on the analysis of projects implemented at the Faculty of Intelligent Power Engineering and Robotics on mastering and using CAD for the electrical engineering software product line.

Keywords: DonNTU, power supply of industrial enterprises and cities, CAD, CSoft, Model Studio CS outdoor switchgear, model, double busbar system with bypass.

Государственное образовательное учреждение высшего профессионального образования «ДОНЕЦКИЙ НАЦИОНАЛЬНЫЙ ТЕХНИЧЕСКИЙ УНИВЕРСИТЕТ», основанный в 1921 году – первое высшее учебное заведение в Донбассе. Подготавливает востребованных во многих отраслях промышленности специалистов. Сейчас в его состав входит 9 факультетов, среди которых – горный, инженерной механики и машиностроения, физико-металлургический, электротехнический, компьютерных наук и технологий, компьютерно-информационных технологий и автоматизации, и другие. Университет старается давать студентам актуальные знания, в связи с этим в программу подготовки включено изучение современного САПР, в том числе произведенного компанией CSoft и Нанософт.

Кафедра «Электроснабжение промышленных предприятий и городов» (заведующий кафедрой – канд. техн. наук А.В. Левшов, ответственный за проект – профессор кафедры, д-р техн. наук И.А. Бершадский, администратор программы – канд. техн. наук Згарбул А.В.) с 2016 взаимодействует с компанией CSoft в образовательной сфере.

Впервые при участии канд. техн. наук С.Г. Джуры, выступившим инициатором этой программы, ДОННТУ подписал договор о сотрудни-

честве с ведущей российской группой компаний CSoft, которая осуществляет консалтинг и внедрение комплексных решений в области систем автоматизированного проектирования (САПР), технологической подготовки производства (ТПП), документооборота и геоинформационных систем (ГИС) [1]. Большая часть ее решений базируется на уникальном сочетании мировых и отечественных разработок от CSoft Development, «Нанософт», Bentley, Oracle, CEA Technology, Siemens, Canon, Contex, Ose и других ведущих компаний [1].

По договору о сотрудничестве группа компаний CSoft предоставила ДОННТУ учебные лицензии на 9 продуктов по проектированию электроснабжения промышленных предприятий, каждая на 30 рабочих мест. К ним относятся: EnergyCS Электрика v.3, EnergyCS Потери v.3, EnergyCS Режим v.4, Model Studio CS ОПУ, Model Studio CS Молниезащита, Model Studio CS Кабельное хозяйство, Model Studio CS Компоновщик щитов, CADLib Модель и Архив v.1, Project Studio CS Электрика v.10.

Важно отметить, что продукты компании CSoft основаны и реализованы в том числе и на ГОСТ-ах РФ и методиках расчетов ведущих вузов России. Здесь есть большие

перспективы для сотрудничества, так как на электротехническом факультете ДОННТУ разработаны уникальные методики электротехнических расчетов, уровень которых подтвержден защищенными кандидатскими и докторскими диссертациями.

Требования проектных институтов РФ, в том числе и по электроснабжению, предполагают наличие знаний следующих программных продуктов [2], в которых мы ви-

дим и продукты компании CSoft. Так из необходимого программного обеспечения, который должен знать работник, например ведущего проектного института в ДНР Публичного Акционерного Общества «Институт Южннигипрогаз», (на официальном сайте указано 210 наименований), по мнению экспертов этого института, обязательно необходимо знание и таких продуктов как представлено в табл.1.

Таблица 1. Фрагмент списка используемых программ «Южннигипрогаз»

158	ElectriCS Light	ЗАО «СиСофт», г. Москва, Россия	Система светотехнических расчётов при проектировании осветительных установок промышленных предприятий
159	EnergyCS Режим	ЗАО «СиСофт», г. Москва, Россия	ПК для выполнения электротехнических при проектировании и эксплуатации электроэнергетических любой сложности
160	Electrics ESP	ЗАО «СиСофт», г. Москва, Россия	ПК для автоматизированного расчета электрохимзащиты
161	EnergyCS ТКЗ, EnergyCS Электрика	ЗАО «СиСофт», г. Москва, Россия	ПК для выполнения электротехнических расчетов при проектировании и эксплуатации электроэнергетических систем любой сложности
162	Model Studio CS Молниезащита	ЗАО «СиСофт», г. Москва, Россия	Программа расчета и трехмерного интерактивного проектирования молниезащиты зданий, сооружений и открытых территорий

Студенты ДОННТУ, проходя практику, в том числе и на этом предприятии, получают навыки практического применения своих знаний и набираются опыта реального проектирования систем электроснабжения [3].

Рассмотрим несколько реализованных на факультете интеллектуальной электроэнергетики и робототехники проектов по овладению и использовании перечисленных выше САПР электротехнической линейки программных продуктов.

Model Studio CS является современным программным комплексом, разработанный компанией CSoft, дающий возможность значительно сократить время, необходимое для завершения проекта и улучшить его наглядность и качество за счет контроля коллизий. Достигается это главным образом благодаря тому, что данный программный комплекс позволяет централизованно решать большое количество задач, данная особенность крайне важна для крупных проектных организаций. Программный комплекс также позволяет значительно сократить время на формирование проектной документации благодаря встроенным функциям экспорта информации.

Задачей учебного проекта была разработать модель вводной ячейки ОРУ 110 кВ, в программном продукте Model Studio CS ОРУ. Эта ячейка входит в комплекс ОРУ 110 кВ подстанции, собранной по схеме «Двойная система шин с обходной», которая находит применение при наличии большого количества присоединений к сборным шинам главного распределительного устройства.

К основным частям создания модели относятся:

- генерация и настройка координатной сетки;
- размещение в пространстве модели оборудования с использованием «Базы данных стандартного оборудования»;
- параметризация оборудования и занесение его в базу модели;
- трассировка проводов и подвешивание с помощью изоляторов;
- определение видового куба и создание проекций;
- нанесение размеров и экспликации;
- получение выходной документации.



Рисунок 1 – 3-х мерная модель вводной ячейки ОРУ 110 кВ подстанции со схемой «Двойная система шин с обходной»

В 2022 году магистрант кафедры «Электроснабжение промышленных предприятий и городов» Мазуров И.И. стал победителем конкурса студенческих проектов «САПР-Перспектива – 2022», проводимых Академией Нанософт в категории «2.6: Электроосвещение общественных и промышленных зданий и сооружений». Проект под названием «Разработка электроснабжения дошкольного образовательного учреждения детского сада» выполнен в программе nanoCAD BIM Электро.

Был произведен расчет электроснабжения дошкольное образовательное учреждение дет-

ский сад: дана краткая характеристика учреждения, произведен выбор питающего напряжения, системы заземления, количества и мощности трансформаторов, расчет низковольтной расчетной нагрузки отдельных помещений и всего здания в целом, расчет и выбор аппаратов защиты и сечений участков сети, расчет токов короткого замыкания, создана отчетная документация.

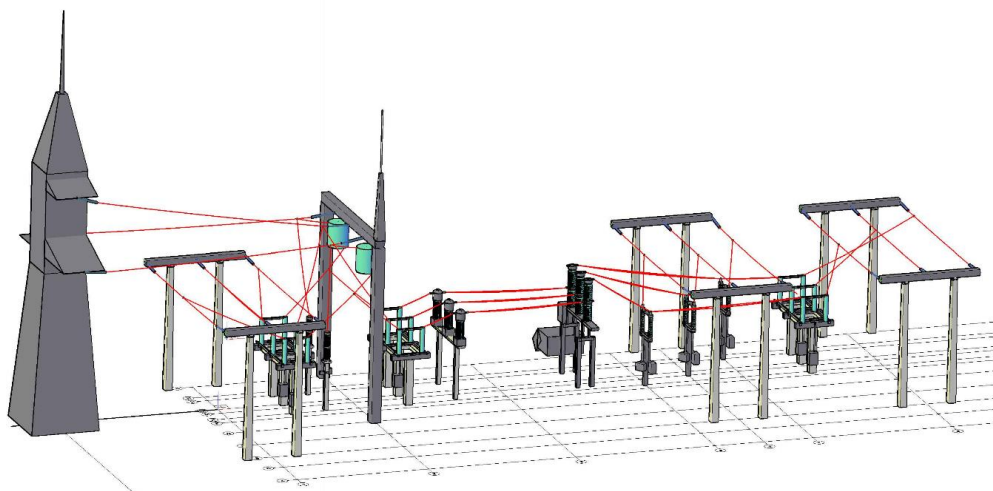
Также данный проект заслужил призовое 1 место в конкурсе студенческих работ САПР-перспектива 2022 в номинации «Эффективное проектирование с iPRO» (рисунок 2).



Рисунок 2 – Диплом, врученный Мазурову И.И. на конкурсе студенческих проектов «САПР-Перспектива – 2022»

Выводы

В результате работы программ происходит полное документирование проекта со спецификацией и разбивкой по оборудованию и параметрам этого оборудования. Проектировщик может анализировать, проверять коллизии и устранять их, а также вносить изменения в проект и вновь получать полную документацию, пока не будет принято решение о реализации проекта.

Аналогично работают другие программы комплекса Model Studio CS (трубопроводы, молниезащита и т.д.). Все особенности работы и использования программ описаны в прилагаемой к поставке программного комплекса документации и видео-урокам.

Все продукты компании CSOFT рекомендуются для работы и обучения поскольку они по соотношению критерия качество/стоимость являются самыми лучшими из всех, которыми нам приходилось пользоваться.

Список использованных источников

1. Группа компаний CSOFT. Официальный сайт [Электронный ресурс]. – Режим доступа: <http://www.csoft.ru>. – Загл. с экрана. (16.12.2017).
2. Публичное акционерное общество «Южгипрогаз». Официальный сайт [Электронный ресурс]. – Режим доступа: <http://www.ungg.org/files/LicPO.pdf>. – Загл. с экрана. (24.12.2017).
3. Левшов А.В., Джура С.Г., Бершадский И.А. Введение в электротехнические САПР группы компаний CSOFT. – Донецк : ДОННТУ, 2017. – 152 с.
4. Бершадский, И.А. Особенности прокладки кабельных трасс на примере папоCAD Электро / И.А. Бершадский, А.А. Чурсинова, И.И. Мазуров // CADMASTER. – 2021. - 2(96). - С. 90-93.

Сведения об авторах:

Згарбул Андрей Викторович – канд. техн. наук, ассистент кафедры «Электроснабжение промышленных предприятий и городов», ГОУВПО «ДОНЕЦКИЙ НАЦИОНАЛЬНЫЙ ТЕХНИЧЕСКИЙ УНИВЕРСИТЕТ», г. Донецк, ДНР
Савинов Никита Александрович – аспирант кафедры «Электроснабжение промышленных предприятий и городов», ГОУВПО «ДОНЕЦКИЙ НАЦИОНАЛЬНЫЙ ТЕХНИЧЕСКИЙ УНИВЕРСИТЕТ», г. Донецк, ДНР
Халявинская Наталья Михайловна – старший преподаватель «Электроснабжение промышленных предприятий и городов», ГОУВПО «ДОНЕЦКИЙ НАЦИОНАЛЬНЫЙ ТЕХНИЧЕСКИЙ УНИВЕРСИТЕТ», г. Донецк, ДНР

Intelligence about the authors:

Zgarbul Andrey Victorovich – PhD, assistant of Department of «Power Supply of Industrial Companies and Cities», DONNTU, Donetsk city
Savinov Nikita Alexandrovich – postgraduate student of the Department of «Power Supply of Industrial Companies and Cities», DONNTU, Donetsk city
Khalyavinskaya Natalia Mikhailovna – senior teacher of Department of «Power Supply of Industrial Companies and Cities», DONNTU, Donetsk city

КОНКУРЕНТНЫЕ ПРЕИМУЩЕСТВА ИННОВАЦИОННОГО ОБРАЗОВАТЕЛЬНОГО ПРОЦЕССА В СОВРЕМЕННОЙ РОССИИ

COMPETITIVE ADVANTAGES OF INNOVATIVE EDUCATIONAL PROCESS IN MODERN RUSSIA

Аннотация: В статье проанализированы методологические подходы к оценке преимуществ инновационного образовательного процесса. Сделан вывод о необходимости использования инноваций в образовательном процессе в современных условиях.

Ключевые слова: Вузовское образование, инновационный процесс, образовательный процесс, образование.

Abstract: The article analyzes methodological approaches to assessing the advantages of the innovative educational process. The conclusion is made about the need to use innovations in the educational process in modern conditions.

Keywords: University education, innovation process, educational process, education.

Основной целью совершенствования вузовского образования в современной России является повышение эффективности и качества подготовки специалистов до уровня, достигнутого в развитых странах. Необходима подготовка кадров с новым типом мышления, соответствующим требованием быстро обновляющегося общества.

Одним из основных инструментов достижения поставленной цели является построение инновационного образовательного процесса. Проблема образования в настоящее время выглядит по-новому, и это не может не привлекать внимание к ее обсуждению все большего числа философов, педагогов, социологов, психологов как на Западе, так и у нас в России. Интересно заметить, что, говоря об изменениях современного уклада жизни, во многом катастрофических для человека, ряд американских социологов склонны в большей степени акцентировать внимание на анализе психологического состояния людей в новую эпоху.

Для того чтобы анализировать конкурентные преимущества инновационного образовательного процесса, необходимо, прежде всего, разобраться с этим явлением как социально-экономической категорией. Вполне можно согласиться с точкой зрения Константина Сумнительного, доцента кафедры педагогики МИОО, доктора педагогических наук: «В настоящее время сам термин инновации, пе-

ребравшись в социальную сферу, потерял свое первоначальное четкое значение.

Введшие этот термин в практику экономисты понимали под инновацией воплощение научного открытия в конкретной технологии или продукте. Основным измерителем эффективности инновационных изменений была получаемая прибыль. В социальной сфере, а уж тем более в сфере образования этот показатель не работает, по крайней мере, столь однозначно, как в экономике и материальном производстве».

Однако далее автор уходит от анализа понятия «инновации в образовании» в малопонятную логику: «Рассматривая инновации в социальной сфере и в образовании, видимо, надо рассматривать вопрос о том насколько они улучшают качество жизни. Только само понятие качество жизни или более близкое к теме педагогические инновации качество образования многоаспектно и поэтому не имеет однозначного определения». Наличие положительного или отрицательного результата от педагогических инноваций сложно определить и по другой причине. Эффект от внедрения иногда выявляется через достаточно длительное время. Эти обстоятельства делают педагогическую инноватику крайне рискованной областью.

Развитие инновационной деятельности педагога является одним из стратегических направлений в образовании. Решение этой задачи имеет особое значение сегодня, когда

любые инновации в сфере образования могут быть реализованы, если они внутренне будут приняты и поддержаны педагогами-инноваторами.

В контексте содержательной трактовки образования необходимо исходить из того, что ключевой фигурой сферы образования является педагог. Дальнейшее реформирование образовательной системы в ближайшей и отдаленной перспективе всецело зависит как от профессионального уровня педагога, так и от степени заинтересованности и участия каждого педагога в развитии инновационной деятельности в образовании.

Между тем, инновационное образование не будет таковым, если главные его носители – преподаватели не станут новаторами, способными не только воспринимать нововведения, но и сделать их главным механизмом в учебном процессе. Инновационная настроенность педагогов лишь на изменение содержания и объема учебных дисциплин не дает желаемого результата. Образовательное учреждение становится центром развития инновационного мышления, сознания личности, а педагоги – проводниками инновационных знаний и культуры. Поэтому необходимо уделять внимание повышению квалификации педагогических кадров, формированию у них инновационной культуры, овладению ими инновационными подходами в образовании.

Прежде всего, инновационную культуру следовало бы представить как явление профессиональное, поскольку именно профессионалы, в какой бы отрасли они ни действовали, вносят новое в различные сферы общественной жизни – сферы труда, быта, отдыха, познания и общения.

В стандарте образования последнего поколения сделан еще один заход, который мог бы помочь в оценке вводимых инноваций. Он заключается в том, что впервые в отечественной практике в проекте стандарта сделана попытка описать планируемый результат и оценить необходимые для его достижения условия. Но есть и другой подход. Он в том, что инновации вызваны кризисом образования и являются реакцией на этот кризис. В этой логике инновации призваны решить накопившиеся проблемы, предложить способы их решения. Можно выделить и ряд конкретных противоречий, которые присущи для отечественного образования и до настоя-

щего времени не только не разрешены, но и обостряются.

К ним следует отнести противоречия:

- между стандартизированным обучением всех учащихся и их индивидуальными способностями и интересами;

- между бурным развитием науки и реальными познавательными возможностями учащихся;

- между тенденциями к специализации обучения и задачей разностороннего развития личности;

- между господствующим в учебном заведении репродуктивным обучением и потребностью общества в людях с развитыми творческими способностями.

Этот подход не противоречит первому, так как решение проблем, выход из кризиса может улучшать и качество жизни, и качество образования, как ее составляющую и ожидаемый результат образовательного процесса». Такую точку зрения на инновации в образовании, как реакцию на кризис ранее высказывал В. А. Асеев, писавший, что для преодоления современного резкого обострения информационно-педагогического кризиса становятся уже недостаточными прежние, в основном эмпирические, способы. Необходима новая теория, в особенности теория оптимального обучения, требующая методологического анализа исходных понятий, их определения и интеграции [1].

С такой точкой зрения на инновационные процессы в образовании вряд ли можно согласиться. Поэтому инновационное развитие – это не реакция на кризис, а нормальное состояние системы в условиях современной рыночной экономики. Это постоянное движение в направлении роста экономической эффективности системы. В это движение должно влиться и профессиональное образование. Когда речь идет о влиянии знания на материальное производство, то отмечают связь образования и роста производительности труда. Это важный аспект, ибо он свидетельствует о том, что накопление образования как общественного, гражданского блага, его воспроизводство, приобретает свой социально-экономический смысл прежде всего в том отношении, что знание реализуется как величайшая производительная сила. Поэтому одна из особенностей накопления образования в условиях гражданского обще-

ства в том и состоит, что образовательное развитие человека, осуществленное в свободное время, в свою очередь, как «величайшая производительная сила» обратно воздействует на производительную силу труда.

«Если в общественном секторе знание, достигнутое посредством образования, выступает возможной производительной силой, то знание, потребляемое в непосредственном процессе материального производства, функционирует уже как действительная производительная сила. Таким образом, осуществляется уже не просто производство производительных сил в форме знания, а производство, накопление и воспроизводство духовных производительных сил в виде действительных непосредственных органов человеческой практики» [2].

Опасность для системы образования представляет как отсутствие инновационных технологий, так и чрезмерное увлечение ими. Весьма уместен в данном случае и здоровый консерватизм. Если оторвать человека от родной культуры и бросить его в совершенно новый, резко и бесповоротно изменившийся мир, то легко представить, насколько сильны будут его переживания. Человек, лишенный почвы, духовной опоры, действительно нахо-

дится в состоянии дезориентации и разрушительного срыва.

Не является ли так часто декларируемая свобода от традиционных жизненных устоев и душевных привязанностей человека на самом деле тотальной зависимостью от перемен и новообразований? Ответ здесь очевиден: повышение способности индивида адаптироваться к непрерывно меняющимся условиям не только не отменяет необходимость следования традиционным, укоренившимся нормам, но и, напротив, предполагает ее. С тем, чтобы человек мог быть действительно адаптирован к миру в условиях его глобальных и скоротечных изменений, должны быть сохранены определенные начала человеческой жизни, ее экзистенциальные основания, к которым и относятся общезначимые человеческие ценности и нормы [3].

Подводя итоги изучения вопроса, можно сделать вывод о том, что инновационное развитие образовательного процесса – это многоплановый процесс, в котором все его составляющие тесно взаимосвязаны. Общим в инновационном развитии высшего профессионального образования, его конечным результатом является выпуск кадров, обладающих высокой конкурентоспособностью на быстро меняющемся современном рынке труда.

Список использованных источников

1. Асеев В. А. Оптимизация методов образования и их инноваций. / В. А. Асеев // Инновации и образование : сборник материалов конференции. Серия «Symposium». - Выпуск 29. - СПб. : - Санкт-Петербургское философское общество, 2013.- С. 35.
2. Пруель Н. А. Производительное потребление образования в гражданском обществе. / Пруель Н. А. // Инновации и образование : сборник материалов конференции. Серия «Symposium». - Выпуск 29. - СПб. : Санкт-Петербургское философское общество, 2019. - С. 71.
3. Симоненко Т. И. Традиции и инновации в образовании как онтологическая проблема. / Симоненко Т. И. // Инновации и образование : сборник материалов конференции. Серия «Symposium». - Выпуск 29. - СПб. : Санкт-Петербургское философское общество, 2019. - С. 184

**Сведения
об авторе:**

Остапчук Василий Николаевич – кандидат экономических наук, доцент, доцент кафедры Экономики транспорта Петербургского государственного университета путей сообщения Александра I, Ярославский филиал, г. Ярославль

**Intelligence
about the author:**

Ostapchuk Vasily Nikolaebich – Candidate of Economic Sciences, Associate Professor, Associate Professor Department of Transport Economics Emperor Alexander I St. Petersburg State Transport University, Yaroslavl branch, Yaroslavl

ПРИМЕНЕНИЕ ЦИФРОВЫХ ТЕХНОЛОГИЙ В ВУЗЕ

APPLICATION OF DIGITAL TECHNOLOGIES IN THE UNIVERSITY

Аннотация: Статья посвящена использованию цифровых технологий в ВУЗе. Работа основана на опыте автора, работающего в электронной информационно-образовательной среде «Black Board».

Ключевые слова: Цифровые технологии, Black Board, преподавание в вузе.

Abstract: The article is devoted to the use of digital technologies in the university. The work is based on the experience of the author working in the electronic information and educational environment «Black Board».

Keywords: Digital technologies, Black Board, university teaching.

В российской образовательной системе создаётся цифровая образовательная среда в рамках реализации национальных инновационных проектов [1, 2].

Исследователи данной темы отмечают, что существуют определённые проблемы в осуществлении цифровизации образования. Массовое внедрение «цифры» в образовательный процесс скорее касается внешней стороны процесса, но не затрагивает его содержательную часть. Нет достаточных педагогических, психологических, технологических разработок для организации грамотного образовательного процесса в цифровом формате.

Доктор педагогических наук, профессор кафедры информатики, информационных технологий и методики обучения информатике Стариченко Б.Е. в своей работе указывает на то, что программа цифровизации образования не указывает методов её реализации [3]. Национальный проект образование не рассматривает условия создания цифровой среды для вузов [3]. Существует и проблема компьютерного оборудования в системе образования. Также Стариченко Б.Е. отмечает, что цифровизация высшего образования носит формальный характер. Происходит административное насаждение массовых онлайн-курсов для студентов [4]. Применение подобных технологий хорошо зарекомендовало себя в дополнительном образовании, среди мотивированных участников. Использование данных технологий применительно к обычным школьникам и студентам, по мнению специалистов, не даёт высоких результатов [5, 6, 7].

При подготовке специалистов для образовательной сферы не учитывается необходи-

мость их подготовки в IT-сфере. Поэтому часть проблем связана с цифровыми навыками преподавателей. В одном из исследований было отмечено, что более половины студентов достаточно низко оценивают цифровые навыки преподавателей, их работу с цифровыми образовательными технологиями [8]. В целом, нагрузка на преподавателя при цифровизации увеличивается. Время на подготовку материалов к занятиям растёт, т.к. появляется больше возможностей и требуется больше времени на создание контента. Заметила, что многие преподаватели не совсем корректно создают презентации для сопровождения занятий. Они перегружены текстом, и часто только текстом. Не продумана цветовая передача материала. Этому нужно учить будущих учителей и преподавателей, показывать на конкретных примерах ещё в вузе. Очень важно эффективно организовать процесс получения новых знаний. Сделать обучение современным, привлекательным. Найти такие формы работы, при которых удастся сохранить полноту содержания предмета, выполнить основные требования по подготовке специалистов, сделать материал доступным для восприятия и усвоения студентами.

На цифровых занятиях приходится решать очень непростые задачи активизации деятельности студентов, организации самостоятельной работы. Это серьёзная проблема. Не всегда студент готов к активному усвоению материала. Часто ему не хватает общей подготовки, не сформирован интерес к обучению, получению новых знаний. При цифровизации образования выявляется ещё одна проблема: студенты плохо умеют искать необходимую информацию в сети Интернет. Новые техно-

логии предполагают сбор и обработку информации на разных этапах самостоятельного обучения. С трудом студенты формулируют возможную тему своего исследования, испытывают сложности с отбором материалов. Составить список источников согласно правилам для многих непосильная задача. Написать аннотацию для прочитанной статьи не могут. Могут «скопировать и вставить». Организовать библиографический аппарат своего исследования не в состоянии: как «соединить» список литературы с текстом не понимают. Плагиат воспринимают как нечто само собой разумеющееся. Эти негативные моменты могут быть скорректированы лучше всего при аудиторной работе, где есть техническая возможность организовать занятие с использованием компьютеров и Интернета. Часть студентов заявляет, что дистанционные занятия удобны, но не могут сравниться с аудиторными. «Живой» формат заставляет больше включаться в учебный процесс. Общение в реальности способствует лучшему усвоению материала, делает объяснения более доступными. Это тот случай, когда «лучше один раз увидеть, чем сто раз услышать». Человек веками учился на живых примерах и не может мгновенно перестроиться на другой способ обучения. Восприятие информации через экран монитора идёт хуже, сложнее сосредоточиться на занятии. Это требует большой личной дисциплины и ответственности. Данные качества присущи далеко не всем студентам.

Автор так же не раз обращался к изучению вопроса по использованию информационных технологий в образовании, анализировал собственный опыт [9, 10, 11, 12]. В нашем институте давно применяется электронная информационная образовательная система (ЭИОС) «Black Board». Раньше она использовалась как дополнительная при обычном режиме преподавания. Мы размещали в ней учебные материалы, проводили проверку работ. С введением формата обучения с применением дистанционных технологий, требования к работе в ЭИОС изменились. Аудиторные занятия переместились в виртуальный класс.

Цифровые технологии помогли в решении проблем использования наглядности на занятиях, доступности текстовых источников по теме, организации и контроля работы студен-

тов в рамках занятия. Например, создание страниц электронного учебника (под электронным учебником понимается учебник на электронном носителе. Он может содержать текстовый материал, схемы, рисунки, иллюстрации, видеофрагменты, задания по теме) позволило по-новому организовать учебный процесс.

Учитывая специфику каждого учебного заведения, для каждого предмета создаётся рабочая программа. Не всегда возможно найти тот учебник, который будет идеально соответствовать адаптированной к учебному курсу программе. Поэтому электронный учебник способен помочь в разрешении данной проблемы. Проблемой может являться и та информация, которая содержится в учебниках. Она может быть неполной, недостаточной, устаревшей. Материал, создаваемый с помощью информационных технологий, может при необходимости видоизменяться, дополняться, совершенствоваться.

Использование информационных технологий на занятиях позволяет иначе «подавать» материал, т.к. он нуждается в структурировании (схематизации, придании ему несколько другого формата). В связи с этим, возникают новые методические подходы к преподаванию. Важным является и тот факт, что для подготовки подобного занятия, необходимо по-новому взглянуть на свой предмет. Таким образом, это стимулирует самого преподавателя к поискам новых решений, новых знаний, овладению новыми навыками и умениями. Происходит интеграция гуманитарных и технических дисциплин, поэтому нужно рассматривать и общие цели обучения.

Можно провести занятие в виде установочной лекции, когда преподаватель выступит с кратким вступительным и заключительным словом. Можно дать студентам время для самостоятельного просмотра темы, а затем организовать беседу, составление опорного конспекта, решение проблемных задач. (Это удобно при работе с источниками). На этом же занятии организовать проверку знаний (через тестирование с автоматизированной системой проверки ответов) и посмотреть степень усвоения материала. Установка «антиплагиата» при проверке заданий позволяет выявить случаи заимствований. Нет необходимости доказывать что было списано, есть возможность предоставить отчёт по проверке.

Технологии порождают интерактивный диалог: возможность выбора содержания учебного материала, режима работы. Использование мультимедийных технологий позволяет решать задачи эстетического воспитания. Использование новых средств обучения позволяет задействовать студентов в экспериментально-исследовательской деятельности (например, создание электронных материалов). Возможна активизация познавательной деятельности студентов за счёт визуализации учебной информации и выбора режима учебной деятельности. Есть возможность выложить материалы, которые не всегда можно продемонстрировать в аудитории (нехватка цифрового оборудования ощущается постоянно), удобно формировать портфолио студента, пропустившие занятие могут изучить материал самостоятельно и выполнить назначенную работу. В целом, «Black Board» выручил и продолжает выручать.

Компьютерная технология ориентирована и на определённые личностные структуры. Во-первых, она нацелена на формирование знаний, умений, навыков по предметам. Во-вторых, осуществляется формирование способов умственных действий, т.е., применяется операционная технология. В-третьих, можно применить эвристические технологии, способствующие развитию творческих способностей. И, в-четвёртых, благодаря прикладным технологиям, формируется действенно-практическая сфера.

Ещё раз хотелось бы отметить, что новые технологии не панацея от всех бед и не единственный способ повысить эффективность занятия. Сами по себе, информационные технологии не могут обеспечить усвоение материала студентами. Это всего лишь возможность, одна из многих, которая помогает учителю раскрыть богатство содержания

предмета, сделать обучение более доступным, понятным, современным. Исходя из особых требований к работе с компьютером, требуется продумывать последовательность и продолжительность занятия. Использование Интернета достаточно пагубно сказывается на самостоятельности мышления. Возможность копирования готовых материалов очень соблазнительна. Стандартность, одинаковость ответов «зашкаливает». А нам нужно подготовить специалиста, способного решать разные задачи. В аудитории есть возможность скорректировать эти моменты, при дистанционной технологии это практически нельзя реализовать. При использовании цифровых технологий есть возможность ряд работ сделать индивидуальными для каждого студента. Например, анализ текста, работа над определённой темой доклада, тестирование по разным вариантам. Студент может проявить самостоятельность при выборе материала на уроке. Какой-то материал пропустить, на каком-то материале задержаться. Объём учебного материала не может быть очень большим. Это связано с требованиями и нормами по использованию компьютера.

Преподаватель не должен уstraняться от процесса обучения, а должен руководить им, обращая внимание студентов на главные объекты, задавая дополнительные вопросы, при необходимости обсуждая их. Скорее цифровые технологии – это подспорье, средство, а не цель. И конечно, цифровизация образования требует оборудования техническими средствами и доступа к Интернету. Далеко не все учебные заведения могут похвастаться своими техническими возможностями. А без них цифровизация в своём нынешнем формате не состоятельна. Становятся актуальными умения и навыки работы с компьютером, как студента, так и преподавателя.

Список использованных источников

1. О национальных целях и стратегических задачах развития Российской Федерации на период до 2024 года: Указ Президента РФ от 7 мая 2018 г. № 204 [Электронный ресурс] // Официальный сайт компании «ГАРАНТ». – Режим доступа: <https://base.garant.ru/71937200/> (дата обращения: 09.02.2023).
2. Об утверждении государственной программы Российской Федерации «Развитие образования» на 2013-2020 годы: постановление Правительства РФ от 15.04.2014 № 295 (ред. от 31.03.2017) [Электронный ресурс] // Официальный сайт компании «Консультант Плюс». – Режим доступа: http://www.consultant.ru/document/cons_doc_LAW_162182/ (дата обращения: 09.02.2023)
3. Стариченко, Б. Е. Цифровизация образования: иллюзии и ожидания / Б. Е. Стариченко. - Текст : непосредственный // Педагогическое образование в России. - 2020. - № 3. - С. 49-58. - DOI: 10.26170/P020-03-05.

4. Стариченко, Б. Е. Цифровизация образования: реалии и проблемы / Б. Е. Стариченко. - Текст : непосредственный // Педагогическое образование в России. - 2020. - № 4. - С. 16-26. - DOI: 10.26170/P020-04-02.
5. Афанасьев, А. Цифровизация образования, все минусы электронной школы. Что будет с детьми? / А. Афанасьев. - URL: <https://vc.ra/flood/43800-cifrovizaciya-obrazovaniya-vse-minusy-elektronnoy-shkoly-cto-budet-s-detmi> (дата обращения: 10.02.2023).
6. Четверикова, О. Н. Проект «московская электронная школа» - преступление против детей / О. Н. Четверикова. - URL: <http://www.gospisatel.ru/chetverikova-mesh.htm> (дата обращения: 10.02.2023).
7. Четверикова, О. Н. Цифровизация образования - это опасно / О. Н. Четверикова. - URL: http://zavtra.ru/blogs/mesh_gp (дата обращения: 10.02.2023)
8. Муртазина А. В., Резер Т. М. Цифровизация образования: готовность преподавателей к работе в новых условиях. // The 2th International Conference on Digitalization of (DSEME-2019), December 05-06, 2019, Yekaterinburg, Russian Federation /https://elar.urfu.ru/bitstream/10995/82478/1/978-80-88327-04-2_021.pdf
9. Гаврилова В.В. Роль современных информационных технологий в подготовке специалистов // Материалы конференции ПГФА «Проблемы современного образования в высшей школе», Пермь, 2010.
10. Гаврилова В.В. Информационные технологии и образование // Материалы Международной научно-практической конференции «Актуальные проблемы науки и практики», посвящённой Дню науки и 20-летию Уральского межрегионального Отделения Российской Академии транспорта, Курган, 2012.
11. Гаврилова В.В. Применение информационных технологий в образовании // материалы Всероссийской НПК 15.11.18, Пермский военный институт войск национальной гвардии Российской Федерации. – Пермь: ПВИ ВНГ РФ, 2018.
12. Гаврилова В.В. Предпочтения в поисках информации // Всероссийская НПК «Новый вектор в развитии гуманитарных и социально-экономических наук», 10.04.19 Пермский военный институт войск национальной гвардии Российской Федерации. – Пермь: ПВИ ВНГ РФ, 2019.

Сведения об авторе: Гаврилова Валерия Васильевна – к.ф.н., доцент структурного подразделения высшего образования Пермского института железнодорожного транспорта, филиала ФГБОУ ВО «Уральский государственный университет путей сообщения»

Intelligence about the author: Gavrilova Valeria Vasilievna – PhD in Philosophy, Associate Professor of the Structural Unit of Higher Education of the Perm Institute of Railway Transport, a branch of the Ural State University of Railway Transport

УДК 37.0

И.А. Каленова, Н.Т. Рахимбекова
I.A. Kalenova, N.T. Rakhimbekova

ПРАКТИКА РЕАЛИЗАЦИИ ИННОВАЦИОННЫХ ПРОЕКТОВ В ГККП «ТЕХНИЧЕСКОМ КОЛЛЕДЖЕ» ГОРОДА АСТАНА

PRACTICE OF IMPLEMENTATION OF INNOVATIVE PROJECTS IN THE SCOPE «TECHNICAL COLLEGE» OF THE CITY OF ASTANA

Аннотация: В Стратегической программе «Казахстан-2050» отмечено: «Для того, чтобы стать конкурентноспособным развитым государством, мы должны стать страной с высоким уровнем грамотности. В современном мире просто грамотность стала недостаточной. Наши граждане постоянно должны осваивать навыки работы в современной промышленности, оснащенной передовым оборудованием». Взяв за основу своей деятельности данную стратегическую программу Технический колледж является одним из ведущих учебных заведений республики, главной целью которого является подготовка профессионально компетентных специалистов, конкурентноспособных в современном веке глобализаций.

Ключевые слова: Социальный партнер, профессиональные стандарты WorldSkills, система CAD/CAM, профессиональные модули, кредитно-модульные технологии.

Abstract: The Strategic Program «Kazakhstan-2050» notes: «In order to become a competitive developed state, we must become a country with a high level of literacy. In today's world, simply literacy has become insufficient. Our citizens must constantly master the skills of working in modern industry, equipped with advanced equipment.» Taking this strategic program as the basis of its activities, the Technical College is one of the leading educational

institutions of the republic, the main goal of which is to train professionally competent specialists who are competitive in the modern age of globalization.

Keywords: Social partner, WorldSkills professional standards, CAD/CAM system, professional modules, credit-module technologies.

Технический колледж акимата города Астана имеет большую историю развития, начиная с основания школы в 1940 году как школа фабрично-заводского обучения № 7 города Акмолинск, которая готовила кадры только для железнодорожной отрасли. Накануне Великой Отечественной войны, в 1940 году Указом Президиума Верховного Совета СССР была создана государственная система трудовых резервов. Одновременно, 21 октября 1940 года, в городе Акмолинск открывается первое железнодорожное училище № 4. В 1942 году состоялся первый выпуск железнодорожного училища в количестве 142 учащихся.

Изменения в политической системе, экономике и социальной сфере страны обусловили необходимость реформирования системы начального профессионального образования. Определились ключевые направления – достижение качества подготовки специалистов, соответствующих современному мировому уровню, коренное обновление содержания образования, совершенствование организационных основ деятельности.

Одним из путей реформирования было открытие новых, востребованных на рынке труда, специальностей: «Лифтовое хозяйство и эскалаторы» и «Токарное дело и металлообработка». С целью поднятия статуса колледжа в 2012 году лицей преобразуется в Государственное коммунальное казенное предприятие «Технический колледж» акимата города Астана. В последние годы усовершенствовано планирование и реализация учебного процесса, значительно укреплена материально-техническая база колледжа. На новый уровень переходит партнерство с предприятиями – социальный диалог с целью достижения соглашения на договорной основе по вопросам, представляющим взаимный интерес.

Колледж осуществляет подготовку востребованных рабочих специалистов на основе государственных образовательных заказов в рамках Государственной программы индустриально-инновационного развития РК; Государственной Программы продуктивной занятости и массового предпринимательства на 2017-2021 «Енбек», НАО «Холдинг

«Talar», внедрения профессиональных стандартов WorldSkills, профессиональных стандартов по рабочим квалификациям.

В целях реализации республиканского проекта «Жас маман», колледжем разработаны модульные образовательные программы, предложенные зарубежным партнером (Финляндия) по специальности 07150100 Технология машиностроения (по видам) квалификация 3W07150102 Станочник широкого профиля. Учебные программы также согласованы с индустриальным Советом колледжа в состав которого входят работодатели.

В колледже функционирует республиканское учебно-методическое объединение по профилю «Лифтовое хозяйство и эскалаторы», в которое входит 4 профильных колледжей Республики Казахстан. РУМО создано в целях обновления содержания и модернизации системы технического и профессионального образования, повышения профессионального уровня и педагогического мастерства членов РУМО.

С момента образования Коллектив колледжа ставит высокие цели и задачи по росту конкурентоспособности образовательных услуг в соответствии с выработанной стратегией, миссией и обеспечения подготовки высококвалифицированных специалистов рабочего звена, способных удовлетворять потребности работодателей, активно участвовать в процессе дальнейшей модернизации экономики Казахстана.

Ежегодно в целях поддержки талантливой молодежи, популяризации рабочих квалификаций и лучших студентов колледжей, достигших успеха благодаря знаниям, навыкам и таланту, проводится конкурс «ТОП 100 студентов колледжей Республики Казахстан».

«Технический колледж» акимата города Астана, имеющий высокие показатели трудоустройства выпускников, обеспечивает качественное конкурентоспособное образование, базирующееся на современных тенденциях развития в сферах технологии машиностроения, энергетик, лифтового хозяйства.

В колледже реализация учебного процесса ведется по кредитно-модульной технологии. В

рамках реализации изменений в ГОСО ТиПО, обозначенных в последней редакции (Приказ МП РК от 3.08.2022г. № 348), «Об утверждении правил организации учебного процесса по кредитной технологии обучения» (Приказ МОН РК от 20.04.2011г. № 152) структура содержания образовательных программ реализуется через учебные планы и программы.

Согласно ГОСО организациям ТиПО предоставляется полная самостоятельность по определению содержания и объема дисциплин с сохранением общего количества кредитов/часов, отведенное на обязательное обучение. Распределение объема учебного времени по видам и формам учебной деятельности, а также по семестрам проводится в часах. Для принятия решений по внутреннему содержанию дисциплин в Техническом колледже проводится большая работа с работодателями, социальными партнерами. При этом совместно с работодателями проводится анализ требований к компетенциям выпускников колледжа и в содержание специальных дисциплин вносятся соответствующие изменения: например, выявляется соответствие или несоответствие знаний студентов требованиям рынка труда, вносятся корректирующие изменения в содержание профессиональных дисциплин, к преподаванию привлекаются практики-соцпартнеры. При этом особое внимание уделяется обеспечению организации практикоориентированного обучения.

Общий объем учебного времени для раздела «Общеобразовательные дисциплины» составляет 60 кредитов/1440 часов. Базовые модули включают содержание общегуманитарных и социально-экономических дисциплин.

При реализации образовательных программ изучаются следующие базовые модули: Развитие и совершенствование физических качеств; Применение информационно-коммуникационных и цифровых технологий; Применение базовых знаний экономики и основ предпринимательства.

Профессиональные модули отражают содержание трудовых функций и профессиональных задач по квалификации с учетом современных требований к экологической и/или промышленной безопасности.

В соответствии с инновационным курсом развития экономики Республики в колледже с 2014 года внедрено дуальное обучение по двум специальностям: 07321000 Лифтовое хо-

зяйство эскалаторы (по видам), 3W07321001 Электромеханик по лифтам и эскалаторам (по видам); 07150100 Технология машиностроения (по видам), 3W07150102 Станочник широкого профиля.

С учётом изменений на рынке труда, ежегодно разрабатываются и утверждаются рабочие учебные планы с внесением изменений по запросам, требованиям и рекомендациям работодателей, согласовывается на основе требования ГОСО и профессиональных стандартов WorldSkills.

Реализация проекта «Жас маман», включает внедрение программ подготовки кадров по международным стандартам с учетом спроса работодателей и спроса рынка.

Формирование профессиональных модулей и результатов обучения в ОП составлено по рекомендациям работодателей и с учетом академической самостоятельности. Например, по специальности 07150100 Технология машиностроения (по видам) для квалификации 3W07150102 Станочник широкого профиля при разработке образовательной программы в рамках академической самостоятельности использованы профессиональные стандарты по специальности: «Работа на станках с ЧПУ» Приложение № 41 к приказу Заместителя Председателя Правления Национальной палаты предпринимателей Республики Казахстан «Атамекен» от 30.12.2019г. №269. А также Единый тарифно-квалификационный справочник работ и профессий рабочих по квалификации «Станочник широкого профиля», Часть №2 выпуска №2.

В образовательную программу на базе основного среднего образования внесены дополнения результатов обучения в профессиональный модуль ПМ 3 «Ведение подготовительных работ для выполнения наладки» внесен результат обучения «Создавать программу с использованием системы CAD/CAM» из стандарта WSK.

По специальности 07130100 Электрооборудование (по видам и отраслям) для квалификации 3W07130101 Электромонтер (по видам и отраслям) при разработке образовательной программы в рамках академической самостоятельности опирались на профессиональные стандарты по специальности: «Общие профессии электротехнического производства» утвержденные и.о. министра индустрии и новых технологий РК к приказу

№468, а также, Единый тарифно-квалификационный справочник работ и профессий рабочих по квалификациям «Электромонтер по обслуживанию электрооборудования», «Электромонтер по ремонту и обслуживанию электрооборудования».

В образовательную программу внесены дополнения результатов обучения в профессиональный модуль ПМ 4 «Обеспечение безаварийной и надежной работы электрооборудования» внесен результат обучения «Диагностировать электрические установки и определять проблемы плохих соединений, неправильной проводки, отказ оборудования» из стандарта WSK.

По специальности 07150500 «Сварочное дело (по видам)» для квалификации 3W07150501 Электрогазосварщик при разработке образовательной программы в рамках академической самостоятельности использованы профессиональные стандарты по специальности: «Сварка ручная электродуговая» приложение №15, «Газовая сварка» [1].

В образовательную программу на базе основного среднего образования внесены дополнения результатов обучения «Сварочные технологии» из стандарта WSK.

Рабочие учебные программы по проекту «Жас Маман» разработаны по международным отраслевым стандартам, на основе образовательных программ Soprano Group.

Продолжая работу по совместной разработке образовательных программ совместно с международными партнерами, Колледж ведет переговоры по заключению международного меморандума о сотрудничестве с Образовательным фондом WOOSONG [2], Международной школой бизнеса SolBridje (Южная Корея, г. Тэджон) и Южнокорейской компанией Ofe Elevators [3].

Также, в рамках международного сотрудничества, Колледжем заключен международный меморандум с технической школой Kalman Szily Венгрии о проведении сотрудничества в области совершенствования системы подготовки, повышения квалификации преподавательского состава, в передаче новых

технологий и передового опыта в учебной, воспитательной и научно-исследовательской деятельности. Система организации конкурсов профессионального мастерства в соответствии с требованиями (стандартами) WorldSkills способствует пониманию необходимости совершенствования образовательных программ, использованию эффективных методик и технологий. Это необходимо не столько для подготовки обучающихся к участию в чемпионатах профессионального мастерства WorldSkills разных уровней, сколько для развития системы технического и профессионального образования.

Требования (стандарты) WorldSkills International (WSSS) определяют знания, понимание и конкретные навыки, которые лежат в основе лучшей международной практики в области технического и профессионального исполнения.

Обучение с учетом стандартов WorldSkills дает больше возможностей для развития как общих, так и профессиональных компетенций. Поэтому для внедрения стандартов WorldSkills в рабочие учебные планы 2021-2022 учебного года в модули, определяемые организацией образования включены специальные дисциплины.

Определяя приоритетные задачи на будущее, коллектив колледжа с полной ответственностью подходит к процессу системной модернизации образовательного процесса. Главная задача – не только сохранить передовые позиции среди организаций ТипО Казахстана, обеспечить динамику развития, конкурентоспособность колледжа на рынке образовательных услуг, но и активно работать над повышением уровня удовлетворённости всех заинтересованных сторон.

ГККП «Технический колледж» акимата г. Астаны всегда готов усовершенствованию работы в области подготовки кадров, улучшения воспитательной работы колледжа, актуализировать профессиональные компетенции педагогов, активно участвовать в развитии системы технического и профессионального образования Республики Казахстан.

Список использованных источников

1. Приложение №18 к приказу Заместителя Председателя Правления Национальной палаты предпринимателей Республики Казахстан «Атамекен» от 30.12.2019г. №269
2. Электронный источник: <https://tehcollege.kz/27-10-2022g-sostojalas-vstrecha-s-pervymi-rukovoditeljami-obrazovatel'nogo-fonda-woosong-juzhnaja-koreja-v-kazahstane-woosong-idei-i-vozmozhnosti-organizovannaja-moc-global-sapa>

3. Электронный источник: <https://elorda.info/ekonomika/22581-1663754779>

**Сведения
об авторах:**

Каленова Индира Абуталиповна – преподаватель специальных дисциплин ГKKП «Технический колледж» акимата города Астана Республика Казахстан
Рахимбекова Насип Талгатовна – преподаватель специальных дисциплин ГKKП «Технический колледж» акимата города Астана Республика Казахстан

**Intelligence
about the authors:**

Kalenova Indira Abutalipovna – teacher of special disciplines of the State Enterprise «Technical College» of the akimat of the city of Astana Republic of Kazakhstan
Rakhimbekova Nasip Talgatovna – teacher of special disciplines of the State Enterprise «Technical College» of the akimat of the city of Astana Republic of Kazakhstan

УДК 342

Л.Г. Алейникова
L.G. Aleynikova

ПРОЕКТ «ПРАВОВОЙ НАВИГАТОР»

THE PROJECT «LEGAL NAVIGATOR»

Аннотация: Воспитание патриотизма и формирование личности подростка, его мировоззрения, ценностных ориентиров через Проект Правовой навигатор.

Ключевые слова: Содержание, основные пути развития системы гражданско-патриотического воспитания обучающихся ВТЖТ – филиал РГУПС, его основные компоненты и направления.

Abstract: Education of patriotism and formation of a teenager's personality, his worldview, value orientations through the Legal Navigator Project.

Keywords: The content, the main ways of development of the system of civil and patriotic education of students of VTZHT - branch of RSUPS, its main components and directions.

С момента начала проведения Россией специальной военной операции на территории Украины прошел год. Нами осознана угроза, исходившая от некогда дружественных стран, осознана необходимость и правильность принятия решения о ее проведении. Абсолютно ясно, что от исхода СВО зависит существование нашей страны, как целостного и сильного государства. Нет никаких сомнений, что ее успешное завершение установит многополярную модель мира, на принципах равноправия, сотрудничества, справедливости.

Для победы нужны не только материальные ресурсы, которыми обеспечены наши солдаты, но сейчас особенно важны моральные, интеллектуальные ресурсы. Россия сейчас, как никогда за последние десятилетия, сплотилась на фоне СВО и переживает небывалый патриотический подъем. Заложенный в каждом россиянитине от рождения, он крепнет за счет мужества российских солдат, самоотверженно сражающихся за Родину, за наш народ. Среди участников специальной военной операции есть и студенты Волгоградского техникума железнодорожного транспорта -

филиала Ростовского государственного университета путей сообщения. Все они, будучи еще студентами, были участниками Проекта «Правовой навигатор», действующего у нас с 2014 года.

Проект «Правовой навигатор» ориентирован на обучающихся ВТЖТ – филиал РГУПС, родителей (законных представителей) обучающихся, педагогический коллектив. Он определяет содержание, основные пути развития системы гражданско-патриотического воспитания обучающихся ВТЖТ – филиал РГУПС, учитывает его основные компоненты и направлен на формирование готовности служению Отечеству и выполнение конституционных обязанностей гражданина.

Проект представляет собой апробированную временем систему содержания, форм, методов и приемов педагогических воздействий и сохранил актуальное значение для осваивания личностных результатов базового уровня в соответствии с требованиями ФГОС.

Проект «Правовой навигатор», изначально направленный на сохранение преемственности поколений и формирование патриотизма, не

потерял свою **актуальность** и в сегодняшних условиях изменившейся внешнеполитической ситуации, когда попытки подмены истинных моральных ценностей проводят через усиленное пагубное влияние СМИ и Интернета.

Гражданско-патриотическое воспитание на государственном уровне выделено сегодня в качестве приоритетного направления. Необходимо преобразование учебно-воспитательного процесса в единое духовно-нравственное образовательное пространство, что требует от нашего педагогического сообщества воспитания принципиально нового, демократического типа личности, сочетающей в себе не только развитую нравственную, но и правовую и политическую культуру.

Приоритетная воспитательная составляющая Проекта «Правовой навигатор» направлена на возрождение духовных традиций России, четкую фиксацию в сознании обучающихся таких понятий как Родина, Отечество, Отчизна, Герой, Гражданин, Патриот, Ветеран войны и труда, являющихся, по нашему мнению, базовой основой патриотического сознания.

Целями Проекта «Правовой навигатор», по-прежнему остаются совершенствование системы гражданско-патриотического воспитания в ВТЖТ-филиале РГУПС, формирование у обучающихся высокого патриотического сознания, верности Отечеству, готовности к выполнению своих конституционных обязанностей.

Содержание проекта «Правовой навигатор» отражает основную идею гражданско – патриотического воспитания обучающихся и направлено на формирование у каждого чувства национальной гордости, гражданского достоинства, любви к Отечеству и своему народу, формирование политической, нравственной и правовой культуры личности.

Проект «**Правовой навигатор**» включает в себя следующие тематические блоки:

1. Гражданско-правовой «Я – гражданин России»

Через систему мероприятий проводится формирование правовой культуры и законопослушности, формируются навыки оценки политических и правовых событий и процессов в обществе и государстве, воспитывается гражданская позиция, готовность к служению своему народу и выполнению конституционного долга; уважение к государственной

символике. Формирование достойного гражданина и патриота России, человека, знающего свои права и умеющего их защищать, нетерпимого к любым проявлениям насилия и произвола, – важнейшая составляющая данного блока.

2. Военно-патриотический «Защитники Отечества»

Блок ориентирован на формирование у обучающихся высокого патриотического сознания, идей служения Отечеству, способности к его вооруженной защите через изучение русской военной истории, воинских традиций. Комплекс мероприятий, направленных на воспитание гражданина здорового нравственно и физически, способного к защите Отечества, основан на изучении Памятных дат истории нашего государства.

3. Историко-краеведческий «Моя малая Родина»

Система мероприятий, направленных на познание историко-культурных корней, осознание неповторимости своего Отечества, его судьбы, неразрывности с ней, формирование гордости за сопричастность к деяниям предков и современников и исторической ответственности за происходящее в обществе, формирование знаний о родном городе, области. Осознание обучающимися причастности к судьбе родного города, его прошлому, настоящему, будущему.

80-летняя годовщина исторической Победы над фашистской Германией под Сталинградом еще никогда не имела такого важнеего осмысления и освещения как сейчас, в период проведения РФ спецоперации. Сложные и многогранные истоки Великой Победы над фашизмом, которые подвергаются сегодня искажениям и попросту лживо трактуются, стали темой исследовательских работ обучающихся.

4. Историко-патриотический «Наследие»

Блок направлен на изучение и освещение исторических событий нашего государства, сохранение и приумножение историко-культурного и духовного наследия на исторических примерах граждан нашего государства, демонстрации их верности гражданскому долгу и готовности защищать свое Отечество в различные исторические периоды. Комплекс мероприятий, посвящен тем, кто, находясь в «горячих» точках, добросовестно выполнял свой гражданский долг и оставался верным

присяге до конца. Самоотверженность, с которой наши парни принимали участие в урегулировании вооруженных конфликтов, доказала, что они достойны героизма отцов и дедов, победивших фашизм в годы Великой Отечественной войны.

5. Час Пик

Аналитика вновь произошедших событий в стране и мире, требующих скорейшего осмысления. Анализ событий под нашим руководством помогает молодежи правильно ориентироваться в современном геополитическом пространстве, грамотно и реально оценивать политическую информацию из разных источников. Таким гражданином, человеком с политическим сознанием и с политической культурой участия невозможно далее манипулировать.

Структура проекта «Правовой навигатор» включает в себя как урочную, так и в основном внеурочную деятельность. Проводимая работа является основой взаимодействия субъектов образовательного процесса: преподавателей, обучающихся, родителей. Через различные формы взаимодействия между ними четко определяются основные функции каждого.

С педагогическим коллективом обобщение опыта проходит через коммуникативные методики обучения, активно используются интерактивные методики через обучающие семинары, регулярно организовано участие в международных конкурсах, всероссийских ак-

циях по гражданско-патриотическому воспитанию. Программно-методические ресурсы проекта предоставляют использование информационного банка разработок проведенных мероприятий.

Формы работы с обучающимися включают интерактивные занятия в актовом зале, проектную деятельность, активное участие в конкурсах и олимпиадах различного уровня, в том числе гражданско-патриотической направленности, широкий комплекс музейных занятий и мероприятий на базе музеев города.

Дальнейшая реализация Программы «Правовой навигатор» предполагает обеспечение положительной динамики роста патриотического сознания студенческой молодежи, возрастание социальной и образовательной активности, преодоление экстремистских проявлений в молодежной среде, возрождение духовности и военных традиций для обеспечения социально-экономической и политической стабильности и укрепления национальной безопасности.

Проект «Правовой навигатор» отражает необходимый современному обществу и государству социальный заказ на воспитание гражданина своей Родины, патриота с активной жизненной позицией. Конечным результатом реализации Проекта должна стать активная гражданская позиция и патриотическое сознание обучающихся, как основа личности гражданина России.

Список использованных источников

1. Конституция Российской Федерации» (принята всенародным голосованием 12.12.1993 с изменениями, одобренными в ходе общероссийского голосования 01.07.2020) // Официальный интернет-портал правовой информации <http://publication.pravo.gov.ru/Document/View/0001202007040001>
2. Федеральный закон «Об образовании в Российской Федерации» от 29 декабря 2012 г. № 273-ФЗ (внесены изменения от 31 июля 2020 г. № 304-ФЗ; от 2 июля 2021 г. № 322-ФЗ) http://www.consultant.ru/document/cons_doc_LAW_140174/
3. Стратегия развития воспитания в Российской Федерации на период до 2025 года и план мероприятий по ее реализации (распоряжения Правительства РФ от 29 мая 2015 г. № 996-р; от 12 ноября 2020 г. № 2945-р) http://www.consultant.ru/document/cons_doc_LAW_180402/400951e1bec44b76d470a1deda8b17e988c587d6
4. Проект «Патриотическое воспитание граждан Российской Федерации» <https://edu.gov.ru/national-project/projects/patriot/>
5. Коротов В.М. Теоретические основы воспитания: Учеб. пособие. М: БГПИ. — 2013. — 70с
6. Таранцова, А. В. Патриотическое воспитание молодежи в вузе: проблемы и перспективы / А. В. Таранцова. — Текст : непосредственный // Молодой ученый. — 2016. — № 5.1 (109.1). — С. 28-30
7. Шульженко, М. Э. Патриотическое воспитание современной молодежи / М. Э. Шульженко. — Текст : непосредственный // Молодой ученый. — 2017. — № 47 (181). — С. 240-243.

Сведения об авторе:

Алейникова Людмила Геннадьевна – преподаватель высшей квалификационной категории, филиал ФГБОУ ВО «Ростовский государственный университет путей сообщения» в г. Волгограде

Intelligence about the author: Aleynikova Lyudmila Gennadievna – teacher of the highest qualification category, branch of the Rostov State University of Railway Transport in Volgograd

УДК 377

К.Н. Петрова
K.N. Petrova

АНАЛИТИЧЕСКИЙ ОБЗОР НОРМАТИВНО-ПРАВОВЫХ АКТОВ, РЕГУЛИРУЮЩИХ РЕАЛИЗАЦИЮ ФЕДЕРАЛЬНОГО ПРОЕКТА «ПРОФЕССИОНАЛИТЕТ»

ANALYTICAL REVIEW OF REGULATORY LEGAL ACTS REGULATING THE IMPLEMENTATION OF THE FEDERAL PROJECT «PROFESSIONALITET»

Аннотация: В статье приведен аналитический обзор нормативно-правовых актов, регулирующих реализацию федерального проекта «Профессионалитет», являющегося новой моделью практико-ориентированной подготовки квалифицированных кадров по наиболее востребованным профессиям и специальностям, направленной на максимальное приближение условий подготовки обучающихся среднего профессионального образования к реальным условиям производства.

Ключевые слова: Нормативно-правовые акты, конкурс, Федеральный проект «Профессионалитет».

Abstract: The article provides an analytical review of the regulatory legal acts regulating the implementation of the federal project «Professionalitet», which is a new model of practice-oriented training of qualified personnel in the most popular professions and specialties, aimed at bringing the conditions of training of students of secondary vocational education as close as possible to the real conditions of production.

Keywords: Regulatory legal acts, competition, Federal project «Professionalitet».

Федеральный проект «Профессионалитет» – это новая модель практико-ориентированной подготовки квалифицированных кадров по наиболее востребованным профессиям и специальностям, направленная на максимальное приближение условий подготовки обучающихся среднего профессионального образования к реальным условиям производства.

Преимуществами «Профессионалитета» являются:

– создание образовательно-производственных кластеров с целью интеграции колледжей и предприятий реального сектора экономики;

– повышение конкурентоспособности молодых специалистов путем обучения в современных мастерских, в условиях реального производства, в том числе с упором на практику и IT-технологии;

– обучение по новым экспериментальным образовательным программам, отражающим производственные процессы современного предприятия, разработанные совместно с работодателями;

– актуальная рабочая профессия – в короткий срок;

– компетентные преподаватели с практическим опытом;

– закрепление за каждым студентом наставника на производстве;

– увеличение времени практической подготовки студентов;

– создание атмосферы рабочей среды с целью будущей адаптации выпускника на рабочем месте;

– возможность получения нескольких квалификаций в рамках освоения одной профессии/специальности;

– стажировки и гарантированное трудоустройство выпускников в ведущие отраслевые компании страны.

Правительством РФ 06.10.2021 г. был утвержден перечень инициатив социально-экономического развития до 2030 года [1]. Список разбит по приоритетным направлениям, в первом порядке которого указаны десять инициатив социальной сферы, в том числе проект «Профессионалитет».

Постановлением Правительства РФ от 16 марта 2022 г. № 387 поручено провести с 1 июня 2022 года по 31 декабря 2025 года эксперимент по разработке, апробации и

внедрению новой образовательной технологии конструирования образовательных программ среднего профессионального образования в рамках федерального проекта «Профессионалитет» [2].

Цель проведения эксперимента – разработка, апробация и внедрение новой образовательной технологии, предусматривающей интенсификацию образовательной деятельности на основе совершенствования практической подготовки на современном оборудовании с применением интегративных педагогических подходов и автоматизированное конструирование образовательных программ с использованием цифрового образовательного ресурса, создаваемого Министерством просвещения России в рамках эксперимента.

Разработка новой образовательной технологии, включающей в себя цифровой образовательный ресурс и проекты примерных основных образовательных программ на основе ФГОС СПО осуществляется образовательной организацией [3].

В январе было подписано Постановление Правительства Российской Федерации от 14.01.2022 г. № 4 «Об утверждении Правил предоставления грантов в форме субсидий из федерального бюджета на оказание государственной поддержки развития образовательно-производственных центров (кластеров) на основе интеграции образовательных организаций, реализующих программы среднего профессионального образования, и организаций, действующих в реальном секторе экономики, в рамках федерального проекта «Профессионалитет» государственной программы Российской Федерации «Развитие образования» [4].

Для участия в конкурсе было подано 100 заявок от 54 субъектов Российской Федерации по 11-ти различным отраслям народного хозяйства: железнодорожный транспорт, металлургия, машиностроение, легкая промышленность, химическая, фармацевтическая, атомная и горнодобывающая отрасли, авиа- и судостроение, сельское хозяйство. Гранты получили 71 образовательная организация, на базе которых в 2022 году были созданы кластеры.

Девять образовательных организаций, реализующих программы среднего профессионального образования в сфере железнодорож-

ного транспорта, вошли в число победителей, в том числе и Ярославский филиал ПГУПС.

На базе филиала создан образовательно-производственный центр (кластер) на основе интеграции образовательной организации и структурных подразделений компании «РЖД» в реальном секторе экономики.

В 2022 году Ярославскому филиалу ПГУПС в рамках реализации проекта «Профессионалитет» было выделено 100 млн. рублей на развитие материально-технической базы.

В мае 2022 года объявлен конкурс на предоставление грантов в 2023 году в форме субсидий из федерального бюджета на оказание государственной поддержки развития образовательно-производственных центров (кластеров) на основе интеграции образовательных организаций, реализующих программы среднего профессионального образования, и организаций, действующих в реальном секторе экономики, в рамках федерального проекта «Профессионалитет» государственной программы Российской Федерации «Развитие образования» (объявление о конкурсе, конкурсная документация).

Также в мае 2022 года утверждено Положение о развитии образовательно-производственных центров (кластеров) на основе интеграции образовательных организаций, реализующих программы среднего профессионального образования, и организаций, действующих в реальном секторе экономики, в рамках федерального проекта «Профессионалитет» государственной программы Российской Федерации «Развитие образования» [5].

В рамках реализации Федерального проекта «Профессионалитет» стали вноситься изменения в федеральные государственные стандарты [6].

Профессионалитет – это уникальная возможность для образовательных организаций в первую очередь по обновлению материально-технической базы, улучшению преподавательского состава и соответственно повышению качества профессионального образования в целом.

Получение образовательными организациями грантов на реализацию Федерального проекта «Профессионалитет» предполагает определенную форму отчетности. Методика расчета значений показателей результативно-

сти деятельности образовательно-производственных центров (кластеров) утверждена в сентябре 2022 года приказом Министерства просвещения РФ от 05.09.2022 г. № 801 [7].

Таким образом, в систему российского законодательства, касающегося Федерального проекта «Профессионалитет», входят федеральные нормативные правовые акты Российской Федерации и ее субъектов, в связи со своей новизной, постоянно корректируются и обновляются. Они образуют единую иерар-

хическую систему, основанную на практическом опыте первых грантополучателей. Стоит отметить, что наряду с эффективной законодательной базой необходим конструктивный механизм реализации нормативно-правовых актов и согласованность действий всех государственных органов и образовательных организаций. Это значительно повысит эффективность выполнения задач, возложенных в настоящее время на профессиональное образование.

Список использованных источников

1. Распоряжение Правительства РФ от 06.10.2021 N 2816-р «Об утверждении перечня инициатив социально-экономического развития до 2030 года».
2. Постановление Правительства РФ от 16 марта 2022 г. № 387 «О проведении эксперимента по разработке, апробации и внедрению новой образовательной технологии конструирования образовательных программ среднего профессионального образования в рамках федерального проекта «Профессионалитет».
3. Приказ Министерства просвещения РФ от 08.04.2021 г. № 153 «Об утверждении Порядка разработки примерных основных образовательных программ среднего профессионального образования, проведения их экспертизы и ведения реестра примерных основных образовательных программ среднего профессионального образования».
4. Постановление Правительства Российской Федерации от 14.01.2022 № 4 «Об утверждении Правил предоставления грантов в форме субсидий из федерального бюджета на оказание государственной поддержки развития образовательно-производственных центров (кластеров) на основе интеграции образовательных организаций, реализующих программы среднего профессионального образования, и организаций, действующих в реальном секторе экономики, в рамках федерального проекта «Профессионалитет» государственной программы Российской Федерации «Развитие образования».
5. Положение о развитии образовательно-производственных центров (кластеров) на основе интеграции образовательных организаций, реализующих программы среднего профессионального образования, и организаций, действующих в реальном секторе экономики, в рамках федерального проекта «Профессионалитет» государственной программы Российской Федерации «Развитие образования», утверждено Первым заместителем Министра просвещения Российской Федерации 11.05.2022.
6. Приказ Минпросвещения России от 01.09.2022 № 796 «О внесении изменений в федеральные государственные образовательные стандарты среднего профессионального образования».
7. Методика расчета значений показателей результативности деятельности образовательно-производственных центров (кластеров), создаваемых на основе интеграции образовательных организаций, реализующих программы среднего профессионального образования, и организаций, действующих в реальном секторе экономики, в рамках федерального проекта «Профессионалитет» государственной программы Российской Федерации «Развитие образования», утвержденная приказом Министерства просвещения РФ от 05.09.2022 г. № 801.
8. Сайт Министерства просвещения URL: https://edu.gov.ru/activity/main_activities/additional_vocational_education/ (дата обращения 01.02.2023).
9. Сайт Института развития профессионального образования URL: https://firpo.ru/activities/projects/p_3.html (дата обращения 01.02.2023).
10. Официальный сайт Профессионалитета URL: <https://xn--n1abdr5c.xn--p1ai/> (дата обращения 01.02.2023).

**Сведения
об авторе:**

Петрова Ксения Николаевна – начальник учебно-методического отдела, филиал федерального государственного бюджетного образовательного учреждения высшего образования «Петербургский государственный университет путей сообщения Императора Александра I» в г. Ярославле

**Intelligence
about the author:**

Petrova Ksenia Nikolaevna - head of the educational and methodological department, branch of the Emperor Alexander I St. Petersburg State Transport University in Yaroslavl

РАЗРАБОТКА МОДЕЛИ КОМПЕТЕНЦИЙ ВЫПУСКНИКА КАК СОСТАВНОЙ ЧАСТИ ОБРАЗОВАТЕЛЬНОЙ ПРОГРАММЫ, РЕАЛИЗУЕМОЙ В РАМКАХ ФЕДЕРАЛЬНОГО ПРОЕКТА «ПРОФЕССИОНАЛИТЕТ»

DEVELOPMENT OF A GRADUATE COMPETENCE MODEL AS AN INTEGRAL PART OF AN EDUCATIONAL PROGRAM, IMPLEMENTED WITHIN THE FRAMEWORK OF THE FEDERAL PROJECT «PROFESSIONAL TET»

Аннотация: Статья посвящена рассмотрению основных аспектов разработки модели компетенций выпускника при подготовке основной профессиональной образовательной программы среднего профессионального образования в рамках реализации федерального проекта «Профессионалитет».

Ключевые слова: Профессионалитет, модель компетенций выпускника, профессиональная часть МК, надпрофессиональная часть МК.

Abstract: The article is devoted to the consideration of the main aspects of the development of a model of a graduate's competencies in the preparation of the main professional educational program of secondary vocational education within the framework of the implementation of the federal project «Professionaltet».

Keywords: Professionaltet, graduate competence model, the professional part of GCM, the overprofessional part of GCM.

В 2022 году Ярославский филиал ПГУПС стал одним из образовательно-производственных центров (кластеров), реализующих федеральный проект «Профессионалитет». Ключевой идеей проекта является внедрение новых образовательных программ, ориентированных на потребности отраслевых рынков труда и конкретных предприятий.

Важным этапом реализации проекта является разработка основных профессиональных образовательных программ «Профессионалитет» (далее – ОПОП-П) по специальностям среднего профессионального образования. Этот процесс в свою очередь начинается с разработки модели компетенций выпускника как совокупности результатов обучения, которых должен достигнуть обучающийся по завершении освоения ОПОП-П.

В рамках федерального проекта «Профессионалитет» Ярославский филиал ПГУПС реализует четыре специальности для отрасли Железнодорожный транспорт. В данной статье представлен опыт разработки модели компетенций выпускника для ОПОП-П по специальности 08.02.10 Строительство железных дорог, путь и путевое хозяйство.

Рассмотрим кратко, что представляет собой модель компетенций выпускника.

Модель компетенций выпускника (далее – МК) – это совокупность взаимосвязанных между собой общих и профессиональных компетенций, определенных федеральным государственным образовательным стандартом среднего профессионального образования (далее – ФГОС СПО), а также требований профессиональных стандартов или единых квалификационных справочников (при отсутствии профессиональных стандартов) и запросов работодателей к квалификации специалиста, которые должны быть сформированы у обучающегося по завершении освоения основной профессиональной образовательной программы в рамках федерального проекта «Профессионалитет» [1].

МК разрабатывается для конкретной профессии/ специальности как результат освоения ОПОП-П, соответствующий требованиям ФГОС СПО, а также отвечающий запросам организаций, действующих в реальном секторе экономики [1].

Макет модели компетенций выпускника был утвержден приказом ФГБОУ ДПО «Институт развития профессионального образования» от 06 мая 2022 г. № П-124. Структура модели компетенций выпускника представлена на рисунке 1.



Рисунок 1 – Структура модели компетенций выпускника

Модель компетенций выпускника определяется, с одной стороны, запросом государства, через требования к результатам освоения образовательной программы, установленные ФГОС СПО и сформулированные как виды деятельности и соответствующие им профессиональные компетенции, а также общие компетенции. С другой стороны, через запрос работодателя, который может быть определен требованиями профессиональных стандартов, которые сформулированы как конкретные трудовые функции и корпоративные компетенции (модели поведения на рабочем месте). При отсутствии профессио-

нальных стандартов запрос работодателя может определяться требованиями единых квалификационных справочников, отраслевых программ развития и т.д.

Модель компетенций выпускника включает в себя профессиональную и надпрофессиональную части.

Профессиональная часть МК (рисунок 2) представляет собой матрицу профессиональных компетенций выпускника, формируемых при освоении видов деятельности образовательной программы, и трудовых функций действующих профессиональных стандартов [1].

ПС 1 код, наименование		ЕТКС или др. документ (наименование)		ФГОС СПО код, наименование			Дополнительный профессиональный блок	
				ВД 1, наименование	ВД 2, наименование	ВД 3, наименование	ВД 4, наименование	ВД 5, наименование
1	2	3	4	5	6	7	8	9
ОТФ А наименование	ТФ А/01.1 наименование			ПК 1.1 наименование			ПК 4.1 наименование	
	ТФ А/01.X наименование			ПК 1.2 наименование			ПК 4.2 наименование	
ОТФ В наименование	ТФ В/01.1 наименование				ПК 2.1 наименование			ПК 5.1 наименование
	ТФ В/01.X наименование				ПК 2.3 наименование			ПК 5.2 наименование
			Наименование функции			ПК 3.1 наименование		
			Наименование функции			ПК 3.4 наименование		

Рисунок 2 – Профессиональная часть МК

Левая часть матрицы (графы 1-4) определяет запрос работодателя, здесь указываются коды и наименования обобщенных трудовых

функций (ОТФ) и трудовых функций (ТФ) с учетом запрашиваемого работодателем уровня квалификации. При отсутствии профессио-

нальных стандартов в данной части таблицы могут быть указаны требующиеся работодателю компетенции, сформулированные на основе данных единых квалификационных справочников.

Средняя часть таблицы (графы 5-7) отражает результаты освоения образовательной программы в соответствии с ФГОС СПО (группы профессиональных компетенций по соответствующим видам деятельности) в сопоставлении с левой частью таблицы, запросом работодателей. Основная задача данной части таблицы определить, формирование каких профессиональных компетенций позволит освоить трудовые функции соответствующих профессиональных стандартов в целом или их составные элементы (знания, умения, трудовые действия).

Правая часть таблицы (дополнительный профессиональный блок) демонстрирует непосредственную реализацию запроса работодателя. Здесь определяются дополнительные виды деятельности и дополнительные профессиональные компетенции, которые согласуются как правило с трудовыми функциями.

Надпрофессиональная часть МК (рисунок 3) представляет собой интеграцию общих

компетенций, определенных ФГОС СПО, и заявляемых организацией-работодателем обобщенных поведенческих моделей специалиста на рабочем месте (корпоративной культуры) [1].

Левая область таблицы (желтое поле) определяет запросы работодателя, которые обозначаются как корпоративные компетенции с указанием требуемого показателя выраженности. Для каждой корпоративной компетенции дается описание модели поведения на рабочем месте через формулировки индикаторов поведения.

Правая область таблицы (синее поле) отражает реализуемые общие компетенции согласно ФГОС СПО, сгруппированные в привязке к корпоративным компетенциям. В данной части таблицы происходит сопоставление корпоративных и общих компетенций и определяется, какие индикаторы поведения корпоративных компетенций могут быть реализованы через формирование соответствующих общих компетенций. Что в последствии находит отражения в перечнях знаний и умений соответствующих общих компетенций.

Корпоративные компетенции	Требуемый показатель выраженности корпоративной компетенции (выделить желаемый уровень, согласно требованиям предприятия-работодателя)			Реализуемые общие компетенции согласно ФГОС СПО
	Уровень ограниченной компетенции	Уровень базовый	Уровень мастерства	
Корпоративная компетенция КК 01. Инновативность	+/-	+/-	+/-	Указать коды ОК
Описание. Открыт к восприятию нового. Своевременно адаптируется к изменениям. В рабочих процессах и регламентах выявляет зоны, требующие совершенствования, своевременно предлагает реализуемые оптимизационные и новаторские идеи и способствует их реализации.				
Корпоративная компетенция КК 02. Клиентоориентированность	+/-	+/-	+/-	Указать коды ОК
Описание. Регулярно инициирует и поддерживает взаимодействие с внутренними/внешними клиентами, оперативно реагирует на запросы, информирует их по вопросам, находящимся в работе. Инициативно проясняет и изучает актуальные запросы, интересы и цели клиентов, получает обратную связь. Своевременно предлагает решения, отвечающие потребностям и интересам клиентов и соответствующие интересам компании. На основе обратной связи от клиентов корректирует свои действия. Прикладывает дополнительные усилия для решения вопроса клиента, обеспечивает превышение требуемого уровня услуги и сервиса для большей удовлетворенности клиента.				
Корпоративная компетенция КК 0n. наименование	+/-	+/-	+/-	Указать коды ОК
Описание. Описать содержание				

Рисунок 3 – Надпрофессиональная часть МК

Готовая модель компетенций отражает целостную картину того, набором каких профессиональных компетенций (с учетом запрошенных работодателем трудовых функций) и общих компетенций (с учетом корпоративной

культуры работодателя) должен обладать выпускник после освоения образовательной программы.

Для чего нужна модель компетенций выпускника? На что она влияет?

Модель компетенций выпускника является одним из ключевых документов, который ложится в основу конструирования основных документов, регламентирующих реализацию образовательного процесса (учебный план, график учебного процесса, рабочие программы дисциплин, профессиональных модулей, контрольно-оценочная документация к ГИА), а также инноваций, реализуемых в рамках федерального проекта «Профессионалитет». Кроме того, модель компетенций выпускника соответствующей профессии, специальности становится базой, на которой строится унифицированный тематический классификатор и автоматизированный конструктор образовательной программы.

Разработка модели компетенций выпускника Ярославским филиалом ПГУПС осуществлялась в три этапа.

Первый этап – проведение собеседований, консультаций с представителями компании ОАО «РЖД». На данном этапе был определен следующий запрос работодателя: в рамках реализации ОПОП-П по специальности 08.02.10 Строительство железных дорог, путь и путевое хозяйство у обучающегося должны быть сформированы профессиональные компетенции по рабочим профессиям: Монтер пути (2-3 разряд), Сигналист, Машинист железнодорожно-строительной машины.

В основу разработки модели компетенций выпускника легли следующие нормативные документы:

- Федеральный государственный образовательный стандарт среднего профессионального образования по специальности 08.02.10 Строительство железных дорог, путь и путевое хозяйство, утвержденный приказом Министерства образования и науки Российской Федерации от 13 августа 2014 г. № 1002 (с изменениями и дополнениями);

- Профессиональный стандарт «Работник по ремонту и текущему содержанию железнодорожного пути», код 17.011, утвержденный приказом Министерства труда и социальной защиты Российской Федерации от 09 октября 2018 г. № 623н (ОТФ А: ТФ А/01.2, ТФ А/02.2; ОТФ В: ТФ В/01.2, ТФ В/02.2);

- Профессиональный стандарт «Работник по ограждению мест производства работ и закреплению подвижного состава на железнодорожном транспорте», код 17.045,

утвержденный приказом Министерства труда и социальной защиты Российской Федерации от 17 марта 2022 г. № 136н (ОТФ А: ТФ А/01.2, ТФ А/02.2; ОТФ В: ТФ В/01.2, ТФ В/02.2);

- Профессиональный стандарт «Работник по управлению и обслуживанию специального железнодорожного подвижного состава (самоходного)», код 17.009, утвержденный приказом Министерства труда и социальной защиты Российской Федерации от 22 сентября 2020 г. № 634н (ОТФ В: ТФ В/01.4, ТФ В/02.4);

- Профессиональный стандарт «Работник по управлению и обслуживанию железнодорожно-строительной машины (несамоходной)», код 17.005, утвержденный приказом Министерства труда и социальной защиты Российской Федерации от 21 сентября 2020 г. № 624н (ОТФ А: ТФ А/01.4, ТФ А/02.4);

- Положение о модели корпоративных компетенций ОАО «РЖД», утвержденное решением правления ОАО «РЖД» от 13 мая 2019 г. № 25 (исполнительский уровень управления (рабочие и специалисты)).

Второй этап – разработка профессиональной части МК. На данном этапе было проведено сопоставление профессиональных компетенций (их составных элементов – практического опыта, умений и знаний), определенных ФГОС СПО, и заявленных трудовых функций (их составных элементов – трудовых действий, требуемых умений и знаний) профессиональных стандартов.

В результате были определены элементы профессиональных компетенций (на уровне практического опыта, умений, знаний), которые могут способствовать формированию компетенций по требуемым рабочим профессиям. Кроме того, были определены дополнительные виды деятельности, соответствующие запросу работодателя, а также профессиональные компетенции, которые должны быть сформированы в рамках каждого дополнительного вида деятельности и их составные элементы – практический опыт, умения и знания.

Третий этап – разработка надпрофессиональной части МК. На данном этапе были проведены сопоставление и интеграция общих компетенций, определенных ФГОС СПО, и заявляемых организацией-работодателем кор-

поративных компетенций и описание индикаторов поведения.

Представленный в данной статье опыт разработки модели компетенций выпускника был для Ярославского филиала ПГУПС новым, но безусловно полезным. Данная работа позволила провести глубокий анализ реализуемых образовательных программ, выявить их сла-

бые места, разработать мероприятия по их устранению.

Подводя итог можно сделать однозначный вывод, что учет запросов работодателя при разработке ОПОП-П позволяет подготовить действительно востребованную образовательную программу, повысить ее конкурентоспособность и в последствии обеспечить гарантированное трудоустройство выпускников.

Список использованных источников

1. Макет модели компетенций выпускника, утвержденный приказом ФГБОУ ДПО «Институт развития профессионального образования» от 06 мая 2022 г. № П-124. Режим доступа: https://firpo.ru/netcat_files/25/58/h_fd0554ac63dbf9d8422c2220b72151ca (дата обращения: 06.02.2023).

**Сведения
об авторе:**

Светличная Елена Александровна – методист, филиал федерального государственного бюджетного образовательного учреждения высшего образования «Петербургский государственный университет путей сообщения Императора Александра I» в г. Ярославле

**Intelligence
about the author:**

Svetlichnaya Elena Alexandrovna – methodist, branch of the Emperor Alexander I St. Petersburg State Transport University in Yaroslavl

Секция 2. Инновационные образовательные и воспитательные технологии как фактор повышения качества образовательного процесса

УДК 378.1:004.8

Ю.В. Доценко, А.В. Бауэр
Y.V. Dotsenko, A.V. Bauer

ВОЗМОЖНОСТИ VR-ТЕХНОЛОГИЙ В ПРОЦЕССЕ ПОДГОТОВКИ ИНЖЕНЕРОВ ПУТЕЙ СООБЩЕНИЯ

POSSIBILITIES OF VR TECHNOLOGIES IN THE PROCESS OF TRAINING ENGINEERS OF COMMUNICATIONS

Аннотация: В статье рассматриваются возможности применения технологий виртуальной реальности в процессе обучения будущего инженера путей сообщения. Отмечается, что такие технологии позволяют сформировать профессиональные компетенции и получить начальный опыт работы в сфере железнодорожного транспорта.

Ключевые слова: Технологии виртуальной реальности, инженерное образование, профессиональные компетенции, начальный производственный опыт, цифровые технологии.

Abstract: The article discusses the possibilities of using virtual reality technologies in the process of training a future engineer of communications. It is noted that such technologies will allow to form professional competencies and gain initial experience in the field of railway transport.

Keywords: Virtual reality technologies, engineering education, professional competencies, initial production experience, digital technologies.

В условиях вызовов современного общества образование играет ключевую роль при формировании грамотной всесторонне развитой личности. Особое внимание на данном этапе уделяется инженерному образованию, поскольку развитие промышленности и цифровых технологий, в том числе транспортных, обуславливают потребность в персонале, обладающем компетенциями в области и сфере профессиональной деятельности. Отмечается, что инженерное образование – главный тренд государственного развития, в котором основное внимание уделяется «развитому логическому мышлению, автоматизированному навыку счета в уме и умению доказать теорему» [1]. Именно специалисты с образованием инженерного профиля смогут наиболее эффективно управлять объектами транспортной отрасли, в том числе предприятиями железнодорожного транспорта.

На данном этапе железнодорожный транспорт ориентирован на широкое внедрение цифровых технологий, новейшей микропроцессорной техники, средств управления движением поездов с применением спутниковых технологий, роботизацию производственных процессов [2]. В связи со сказанным следует отметить, что к специалистам-

транспортникам предъявляются повышенные требования при приеме на работу, оценивается их умение применять теоретические знания на практике и быстро осваивать новые технологии, в том числе на основании уже полученных и отработанных умений и навыков. Большинство работодателей при оформлении обращают внимание на опыт работы, который отсутствует у выпускника образовательного учреждения. Производственные практики не дают всей полноты представлений о технологическом процессе вследствие коротких сроков их проведения. В связи с этим для получения более полной картины о будущей специальности и освоения профессиональных компетенций целесообразно применять в образовательном процессе технологии виртуальной реальности (VR-технологии) – шлемы, очки или специально оборудованные комнаты (лаборатории) виртуальной реальности, 3D-визуализацию. Применение таких систем доказало свою эффективность во многих сферах деятельности. Еще в 1999 г. концерн Ford отчитался о том, что применение систем виртуального проектирования обеспечило \$40 млн экономии на инженерных затратах и более \$1 млрд – благодаря связанным изменениям в

производственном цикле. В различных сферах промышленности применение VR-технологий помогло решить ряд проблем, а именно [3]:

- устранить ошибки при проектировании (новых зданий, заводов, складских помещений) и тем самым снизить затраты на разработку проекта;

- снизить или полностью устранить затраты на согласование проектов на базе натуральных прототипов;

- снизить процент несчастных случаев среди персонала вследствие недостатка практического опыта, а также порчи дорогостоящего оборудования;

- сократить время согласования проекта вследствие большого количества участников из разных подразделений и разных городов.

Предложение применения VR-технологий в образовании не является новшеством. Сейчас идут дискуссии о внедрении элементов иммерсивного обучения в образовательных учреждениях всех уровней. Иммерсивное обучение – это метод, который использует искусственную или смоделированную среду, благодаря которой обучающиеся могут полностью погрузиться в процесс обучения. При этом реализуются следующие возможности [4]:

- получение реального опыта в безопасной атмосфере;

- развитие мотивации к учебе;

- стимуляция естественного интереса к науке;

- повышение внимания;

- легкое и быстрое усвоение сложного материала.

Применение VR-технологий в обучении будущего специалиста железнодорожной отрасли поможет воссоздать реальный производственный транспортный процесс при изучении специальных дисциплин, связанных с осваиваемой специализацией. Так, для специальности 23.05.04 «Эксплуатация железных дорог» основными дисциплинами, формирующими профессиональные компетенции при подготовке инженера-двигателя, являются: Управление эксплуатационной работой, Управление грузовой и коммерческой работой, Железнодорожные станции и узлы, Организация пассажирских перевозок. В таблице 1 приведены производственные процессы, которые обучающийся по специальности 23.05.04 может освоить с помощью VR-технологий, получив, таким образом, начальный производственный опыт.

Таблица 1 – Аспекты получения начального производственного опыта с помощью VR-технологий в процессе обучения инженера путей сообщения

Дисциплина в рамках учебного плана специальности 23.05.04 «Эксплуатация железных дорог»	Производственный процесс, наглядно демонстрируемый обучающемуся при помощи VR-технологий в рамках изучения дисциплины
Управление эксплуатационной работой	Следование поезда по перегону, участку Прием и отправление поезда Закрепление состава в парке Выполнение маневровой работы на маневровой вытяжке Расформирование состава на сортировочной горке Принятие решений в стандартных условиях и нестандартных ситуациях
Управление грузовой и коммерческой работой	Погрузка и выгрузка грузов (по видам, в т.ч. опасных, скоропортящихся, живности, длинномерных, негабаритных) на станциях отправления и назначения Перегрузка грузов из вагона в вагон, из вагона в автомобиль Перевалка грузов в порту из вагона на судно Осмотр вагонов в коммерческом отношении
Железнодорожные станции и узлы	Проектирование схем станций различного назначения (пассажирские, грузовые, сортировочные, участковые, промежуточные, промышленные, станции специального назначения) Проектирование и эксплуатационная «обкатка» развязок железнодорожных и автомобильных линий Оценка оперативной ситуации на станции и рациональное распределение работы в зависимости от наличного путевого

	развития и маневровых средств Проверка работоспособности новых и переустриваемых станций на возможность выполнения максимального числа параллельных операций, маневров с минимальными затратами времени
Организация пассажирских перевозок	Эксплуатация оборудования пассажирских вагонов Обнаружение неисправностей при осмотре пассажирских составов

Изучая производственные процессы в виртуальной реальности, у будущего инженера путей сообщения по специальности 23.05.04 опытным путем формируются такие профессиональные компетенции как:

– принятие решений в области профессиональной деятельности, применяя теоретические основы и опыт производства и эксплуатации транспорта;

– способность выполнять проектирование и расчет транспортных объектов в соответствии с требованиями нормативных документов;

– способность к выполнению комплекса услуг по транспортному обслуживанию грузоотправителей и грузополучателей при перевозках грузов на основе принципов логистики с учетом эффективного и рационального взаимодействия видов транспорта;

– руководство работой по транспортному обслуживанию грузоотправителей и грузопо-

лучателей, работающих на железнодорожной станции и станциях обслуживаемого участка;

– осуществление контроля и управления перевозочным процессом, к оперативному планированию и управлению эксплуатационной работой с учетом технического состояния, контроля безопасности движения и эксплуатации на железнодорожном транспорте;

– осуществление руководства производственно-хозяйственной деятельностью разъезда, обгонного пункта, путевого поста, железнодорожных станций всех типов и классов, и др.

Таким образом, применение виртуальных технологий в процессе получения инженерного образования, напрямую связанного со сложными производственными процессами, является одним из перспективных направлений повышения качества образовательного процесса.

Список использованных источников

1. Инженерное образование – это главный тренд госразвития. Делать опять школам // dzen.ru: сайт. – URL: <https://dzen.ru/a/Yg9ZIEXXjD-q0KA1> (дата обращения 16.02.2023).

2. Стратегия цифровой трансформации РЖД // www.tadviser.ru: сайт. – URL: https://www.tadviser.ru/index.php/Статья:Стратегия_цифровой_трансформации_РЖД?ysclid=lduhp50ary680072364 (дата обращения 16.02.2023).

3. VR в промышленности // habr.com: сайт. – URL: <https://habr.com/ru/post/509374/> (дата обращения 16.02.2023).

4. Использование виртуальной реальности в обучении – новый технологический тренд или будущее образования? // fgoskomplekt.ru: блог. – URL: <https://fgoskomplekt.ru/blog/ispolzovanie-virtualnoy-realnosti-v-obuchenii-novyy-tehnologicheskij-trend-ili-budushchee-obrazovan/> (дата обращения 16.02.2023).

Сведения об авторах:

Доценко Юрий Валериевич – кандидат технических наук, декан факультета «Управление на железнодорожном транспорте», ГБОУВО «Донецкий институт железнодорожного транспорта», г. Донецк (ДНР)

Бауэр Алла Владимировна – старший преподаватель кафедры «Организация перевозок и управление на железнодорожном транспорте», ГБОУВО «Донецкий институт железнодорожного транспорта», г. Донецк (ДНР)

Intelligence about the authors:

Dotsenko Yuriy Valerievich – Candidate of Technical Sciences, Dean of the Faculty of Railway Transport Management, Donetsk Institute of Railway Transport, Donetsk (DPR)

Bauer Alla Vladimirovna – Senior Lecturer of the Department Organization of Transportation and Management in Railway Transport, Donetsk Institute of Railway Transport, Donetsk (DPR)

ИННОВАЦИОННЫЕ ТЕХНОЛОГИИ В ТРАНСПОРТНОМ ВУЗе В ВОПРОСАХ ЦИФРОВИЗАЦИИ ОБУЧЕНИЯ

INNOVATIVE TECHNOLOGIES IN THE TRANSPORT UNIVERSITY IN THE ISSUES OF DIGITALIZATION OF EDUCATION

Аннотация: Статья посвящена вопросу повышения качества образовательного процесса в транспортном ВУЗе на основе новых информационных технологий, в настоящее время это звучит как цифровизация обучения. Рассматриваемые методики обучения предполагают повышение качества обучения, что способствует получению высокой квалификации выпускников транспортных ВУЗов.

Ключевые слова: Инновационные технологии в образовании, цифровизация обучения, дистанционное онлайн образование, коммуникация и глобализация, инклюзивное образование, самообразование.

Abstract: The article is devoted to the issue of improving the quality of the educational process in a transport university based on new information technologies, currently it sounds like digitalization of education. The considered teaching methods involve improving the quality of training, which contributes to obtaining high qualifications of graduates of transport universities.

Keywords: Innovative technologies in education, digitalization of learning, distance online education, communication and globalization, inclusive education, self-education.

Инновационные технологии в образовании – это организация образовательного процесса, построенного на новых принципах, средствах, методах и технологиях, позволяющие достигнуть, в образовательной среде по следующим направлениям:

- усвоением достаточного объема знаний;
- творческую активность обучаемых;
- получение большего объема практических навыков и умений.

Успешное развитие ОАО «РЖД» как крупнейшей в мире транспортной компании невозможно без своевременного и качественного пополнения ее высококвалифицированным персоналом.

Наряду с руководителями и специалистами, работающими в ОАО «РЖД», важным звеном является подготовка кадров с целью создания перспективного потенциала на замену вакантных мест различных уровней управления. От уровня и качества подготовки специалистов всех структурных подразделений компании, зависит устойчивая работа железных дорог и безопасность движения поездов.

Повышение профессионального уровня знаний работников компании является одним из важнейших направлений в работе службы управления персоналом. Взаимодействие с высшими учебными заведениями по вопросам

обучения, является одним из направлений работы служб филиалов ОАО «РЖД».

Управлению структурными подразделениями компании с использованием информационных технологий и систем в ВУЗе уделяется особое внимание, ввиду актуальности применения цифровых технологий на современном этапе.

В настоящее время инновационное развитие предполагает создание необходимых условий для формирования у работников компаний способности и мотивацию к непрерывному образованию, систематическому совершенствованию, переобучению и самообучению, профессиональной мобильности, стремлению к новому.

Не только в России, но и во всем мире большое значение приобретает качество педагогического труда, творческая активность преподавателей как залог успешного формирования устойчивого интереса обучающихся к той или иной области знаний.

Информационно-образовательная система является средой, составляющими элементами которой являются компьютеры, компьютерные сети, программное обеспечение, информационные массивы и базы данных, персонал, средства связи и телекоммуникации [1].

Основная цель информационно-образовательной системы - реализация информацион-

ной технологии (организация хранения, обработки, передачи информации и т.п.).

Информационно-образовательная среда в настоящее время представлена следующими

направлениями функционирования и технологической работы Рис. 1.



Рисунок 1 – Информационно-образовательная среда

Одно из направлений функционирования образовательной системы это цифровизация образования и дистанционное онлайн-образование.

По смыслу и методике использования это разные понятия.

В цифровизации образования более широкий круг задач, стоящий перед преподавательским составом.

Оно предполагает использование различных программ, приложений и других цифровых ресурсов для электронного обучения как удалённо, так и непосредственно в вузе [2].

Цифровизация касается не только учебного процесса, но и решение ряда организационных мероприятий:

- работа преподавателя с электронными дневниками в школе и электронными журналами в других учебных заведениях;
- диалог с обучаемыми посредством электронных сообщений;
- проверка выполненных работ в базе данных ВУЗов.

Активная фаза цифровизации образования с начала пандемии коронавируса. ВУЗы вынужденно перешли на дистанционное онлайн образование.

Процессы цифровизации обучения начались намного раньше.

Использование цифровых средств в образовании — мировой феномен. О масштабах явления свидетельствует хотя бы размер рынка образовательных цифровых технологий (этот рынок называется **EdTech**) — к 2025 году, по оценке Всемирного экономического форума, он достигнет 342 млрд долларов США. Только на одной платформе Coursera в прошлом году училось онлайн 100 миллионов слушателей.

Цифровизация образования в России, по оценке специалистов Института образования Высшей школы экономики, прошла несколько стадий:

- первая волна цифровизации в середине восьмидесятых — начале девяностых годов была направлена на развитие компьютерной грамотности и включала в себя появление в ВУЗах первых компьютерных классов;
- второй этап с середины нулевых годов посвящен внедрению в учебный процесс информационно-коммуникационных технологий, цифровые устройства стали использоваться не только на занятиях по информатике;
- третий этап, с 2018 года, можно говорить о цифровой трансформации применения циф-

ровых технологий во всех процессах в образовании.

В ходе цифровой трансформации образования обновляется и методика преподавания.

Цифровизация обучения не означает, что электронные инструменты заменят собой всю образовательную среду и тем более преподавателей. Результаты исследований показывают, что когда обучение организовано офлайн и частично онлайн, усвоение учебного материала возрастает.

Важным моментом в образовательном процессе, в том числе при выполнении требований

цифровизации обучения, является компонента инклюзивного образования.

В 2008 году Россия подписала Конвенцию ООН «О правах инвалидов». В статье двадцать четвертой Конвенции, говорится о том, что в целях реализации права на образование государства-участники должны обеспечить инклюзивное образование на всех уровнях и обучение в течение всей жизни человека [3].

Целью системы инклюзивного образования (Рис. 2) у нас в стране является создание безбарьерной среды в обучении и профессиональной подготовке людей с ограниченными возможностями [4].



Рисунок 2 – Задачи инклюзивного образования

Овладение новыми методиками и технологиями инклюзивного образования является важной задачей квалификации преподавательского состава.

Можно выделить несколько форм использования информационных технологий в методике цифровизации образования.

1. Коммуникация и глобализация.

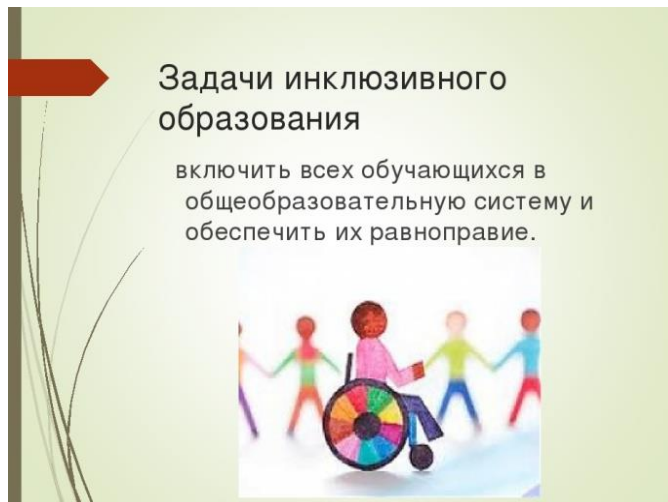
Развитие информационных технологий положительно повлияло на развитие коммуникации между различными образовательными учреждениями, упростился процесс организации различных конференций, олимпиад, разнообразных обсуждений. Все это возможно при использовании технологий видеосвязи, что позволяет более активно привлекать школьников и студентов к научной и исследовательской деятельности. Современные технологии дают возможность организовывать

международные конференции, повышая глобализацию в образовательном процессе.

2. Исследовательская деятельность и самообразование.

Очень важной ролью информационные технологии обладают в самообразовании, с помощью их использования людям доступны большие информационные ресурсы онлайн-библиотек, электронно-библиотечным системам, базам данных. Все это дает возможность использовать большое количество методических пособий, статей, учебников при получении знаний и повышать уровень своего образования. Большое значение имеют информационные технологии и при проведении разнообразных исследований.

3. Дистанционное обучение.

В настоящее время особую актуальность приобретает дистанционное обучение, которое возможно благодаря развитию информацион-

ных технологий. Развитие дистанционного образования делает обучение намного доступнее. Любой человек получает возможность получать образование именно в том вузе, который он выбрал без учета его местоположения. Выполнять самостоятельные работы и изучать материалы он может в любое удобное для себя время. Данный вид образования доступнее по экономическим признакам, так как связан с меньшими расходами на его организацию.

В целом особым преимуществом дистанционного образования является его гибкость и возможность подстраиваться под нужды конкретного обучаемого. При этом данная форма образования не исключает и общения преподавателя со студентом в реальном времени с помощью использования различных коммуникационных технологий [5].

Для настоящего времени характерно наличие большого количества предложений в области дистанционного образования, от не-

больших курсов, до получения диплома о высшем образовании.

4. Разнообразные развивающие игры и видео.

Особенно игровая форма характерна при обучении на первоначальных этапах. В игровой форме часто проще усвоить материал, поэтому существует большое количество развивающих игр, которые знакомят обучающихся с компьютером и учат обращению с ним, иными цифровыми технологиями.

Развитие интернета и информационных технологий привело к массовому использованию их на всех этапах образования, включая самые ранние, а игровая форма позволяет сделать обучение более интересным обучающимся.

При этом игровая форма может использоваться и для обучения студентов.

В принципе информационные технологии дают большое разнообразие в сфере образования, что повышает заинтересованность в их использовании.

Список использованных источников

1. Вычислительные системы, сети и телекоммуникации: Учебник для вузов. 2-е изд./ В.Л. Бройдо. – СПб.: Питер, 2004. - 703 с.: ил.
2. Информатика: Учебник. 5-е изд./В.А. Каймин – М.: МНФРА-М, 2009. – 285с.
3. Частухина С. А., Донгаузер Е. В. Инклюзивное образование в современных российских школах: проблемы и возможности развития // Современные проблемы социогуманитарного образования: сборник студенческих статей / Под ред. Т. С. Дороховой, Е. В. Донгаузер. Екатеринбург: Издательский дом «Ажур», 2016.
4. Очкалова А. А., Донгаузер Е. В. Инклюзивное образование в России: реальность и перспективы // Изучение и образование детей с различными формами дизонтогенеза: Материалы всероссийской научно-практической конференции студентов, магистрантов, аспирантов и слушателей. Екатеринбург: УрГПУ, 2014.
5. Дивин Е.Н. Основные направления внедрения дистанционных образовательных технологий при подготовке специалистов компании ОАО «РЖД» // Материалы VIII Всероссийской научно-практической конференции «История и перспективы развития транспорта на севере России (к 210-летию транспортного образования в России)» (г. Ярославль, 6 июня 2019.).

Сведения об авторе:

Дивин Евгений Николаевич – доцент кафедры «Информационные и вычислительные системы», филиал федерального государственного бюджетного образовательного учреждения высшего образования «Петербургский государственный университет путей сообщения Императора Александра I» в г. Ярославле

Intelligence about the author:

Divin Evgeny Nikolaevich – Associate Professor of the Department of Information and Computing Systems, branch of the Emperor Alexander I St. Petersburg State Transport University in Yaroslavl

ОРГАНИЗАЦИЯ УЧЕБНО-ИССЛЕДОВАТЕЛЬСКОЙ РАБОТЫ ПРИ ИЗУЧЕНИИ ДИСЦИПЛИНЫ «МАТЕМАТИКА»

ORGANIZATION OF EDUCATIONAL AND RESEARCH WORK WHEN STUDYING THE DISCIPLINE «MATHEMATICS»

Аннотация: В материалах статьи рассмотрены вопросы организации и проведения командной учебно-исследовательской работы студентов специальностей, относящихся к информационной безопасности, при изучении дисциплины «Математика». Предложены методы, обеспечивающие повышение качества математической подготовки специалистов по защите информации и формирующие навыки командной работы.

Ключевые слова: Учебно-исследовательская деятельность, математическая подготовка, командная работа.

Abstract: The materials of the article cover the issues of organizing and managing educational and research teamwork of students of related to information security specialties in the study of the discipline «Mathematics». Methods are proposed to improve the quality of mathematical training of information security specialists and form teamwork skills.

Keywords: Educational and research activity, mathematical training, teamwork.

Федеральные государственные образовательные стандарты (ФГОС) 3++ предполагают формирование определенного перечня компетенций, которыми должен владеть выпускник, завершивший обучение в высшем учебном заведении. В Омском государственном университете путей сообщения (ОмГУПС) в настоящее время осуществляется образовательная деятельность в соответствии с ФГОС 3++ специалитета по специальностям 10.05.02 Информационная безопасность телекоммуникационных систем, 10.05.03 Информационная безопасность автоматизированных систем, 10.05.04 Информационно-аналитические системы безопасности.

Учебные планы рассматриваемых специальностей подготовки на первом курсе обучения предусматривают изучение дисциплин «Алгебра» и «Математика». В соответствии с вышеизложенным, процесс организации обучения по отмеченным дисциплинам необходимо направить на формирование у обучающихся базовых математических знаний, умений и навыков, создающих основу для изучения последующих дисциплин. Это первый из аспектов, оказывающих влияние на организацию процесса обучения математическим дисциплинам будущих специалистов по защите информации.

Вторым аспектом, влияющим на обеспечение качественной математической подготовки

является форма учебной деятельности, где особую роль в настоящее время приобретает формирование навыков командной работы и формирование лидерских качеств обучающихся.

Однако, уровень выпускников школ (будущих первокурсников), ориентированных в процессе обучения в средней школе на получение максимально возможного балла единого государственного экзамена (ЕГЭ), в том числе, по математике профильного уровня для поступления на специальности, относящиеся к информационной безопасности, является недостаточным для овладения ими необходимыми знаниями и умениями. Построение математической базы высшей математики предполагает достаточно высокий уровень абстрактного мышления и аналитических способностей, что не является главной задачей при подготовке к ЕГЭ по математике даже на профильном уровне. Сама по себе методология и организация проведения ЕГЭ по математике регулярно подвергается критике, в том числе из-за того, что не обеспечивает корректного отбора при поступлении абитуриентов на выбранные ими специальности и направления подготовки [1, 2, 3]. Этот аспект также следует учитывать при организации учебных занятий на первом-втором курсе.

И, наконец, важнейшим аспектом качественной подготовки является достаточный

уровень мотивации обучающегося.

Исходя из этих аспектов, в рамках изучения дисциплин «Алгебра» и «Математика» предусмотрены задания для обучающихся, выполнение которых повышает качество математической подготовки при осуществлении образовательной деятельности в соответствии с ФГОС 3++. Это своего рода компонент, направленный как на повышение мотивации к изучению математики в целом, так и на формирование навыков командной работы, обеспечивающих формирование как личной, так и коллективной ответственности, так необходимой в любой сфере профессиональной деятельности.

Одной из задач автора настоящей статьи явилась разработка и апробация методики организации учебно-исследовательской работы обучающихся по специальностям, связанным с информационной безопасностью, представляющей собой включение в процесс изучения дисциплины «Математика» специальных заданий.

Выполнение указанных заданий способствует:

- 1) обеспечению формирования достойной базы для изучения последующих дисциплин математической направленности;
- 2) формированию навыков исследовательской работы и творческого мышления;
- 3) формированию навыков командной работы;
- 4) повышению как личной, так и коллективной ответственности.

Изучение дисциплины «Математика» в соответствии с действующими учебными планами в ОмГУПСе по специальностям, относящимся к информационной безопасности, предполагает четыре семестра и завершается на втором курсе. Предложенная методика ориентирована на организацию учебно-исследовательской деятельности второкурсников при завершении изучения дисциплины «Математика». Применение данной методики именно в четвертом семестре оправдывается двумя факторами. Во-первых, можно подвести общий итог освоения всей дисциплины в части прикладного значения изученных в ней разделов. Во-вторых, коллектив студенческой учебной группы к концу второго года обучения становится более сформированным, отношения внутри группы – более стабильными, легче создать команду с достаточным

уровнем коммуникации, который необходим при реализации этой методики.

Отметим, что применяемая методика «Обучения в команде» или Student Team Learning представляет собой разновидность технологий обучения в сотрудничестве, где успешно выполнение всего задания в целом возможно только при активном взаимодействии всех членов команды [4]. Теперь перейдем к более подробному описанию организации самой научно-исследовательской работы в командной форме.

Заключительный раздел дисциплины «Математика» посвящен обзору элементов функционального анализа. В начале изучения раздела из состава студенческой группы формируются команды по 4-6 человек. Каждая команда получает задание, состоящее из двух частей, которое студенты должны выполнить самостоятельно в свободное от аудиторных занятий в вузе время. Первая часть (теоретическая) включает ряд теоретических вопросов, ориентируясь на которые, каждая из команд изучает материал раздела. По каждому из вопросов необходимо подготовить краткий ответ-презентацию. Изучение теоретического материала должно подготовить студентов к выполнению практического задания, а также актуализировать и систематизировать знания, полученные при контактной работе по дисциплине. Вторая часть (практическая) – это некоторый набор задач, которые студенты должны научиться решать. Заключительным этапом является защита выполненных командой заданий в часы контактной работы по дисциплине. Далее приведен пример задания для команды.

1-я часть (теоретическая)

Представляет собой подготовку теоретического материала, необходимого для выполнения практического задания, каждая команда получает заранее перечень вопросов, ориентируясь на которые, изучает выносимый на защиту раздел дисциплины. Приведем для примера несколько таких вопросов по разделу «Элементы функционального анализа».

1. Сходимость в метрическом пространстве: предел, фундаментальная последовательность, сходящаяся последовательность.

2. Понятия нормы, полунормы и банахова пространства.

3. Неравенства Гёльдера для суммируемых числовых последовательностей и функций

4. Понятия скалярного произведения и гильбертова пространства. Неравенство Коши-Буняковского.

5. Весовые пространства Лебега. Понятие среднеквадратичной сходимости.

6. Многочлены Чебышёва, Лагерра, Эрмита.

7. Полиномиальные системы.

8. Разложение вектора по ортонормированной системе в конечномерном пространстве.

9. Приложение рядов Фурье к решению задач аппроксимации.

2-я часть (практическое задание)

В качестве подготовки к выполнению практического задания команды получают список задач, алгоритмы решения которых необходимо самостоятельно разработать на основе теоретических знаний, приобретенных и систематизированных при выполнении 1-ой части задания. Например:

1. Определить, каким из перечисленных пространств: $C[0; 1]$, $L^1(0, 1)$, $L^2(0, 1)$, $L^\infty(0, 1)$, $L^1(1, +\infty)$, $L^2(1, +\infty)$, $L^\infty(1, +\infty)$; принадлежит заданная функция.

2. Найти расстояние между заданными числовыми векторами x и y в пространстве \square^n с тремя разными метриками $\rho_1, \rho_2, \rho_\infty$. В какой метрике расстояние наибольшее, в какой наименьшее?

3. Записать неравенство Гёльдера в пространствах $L^p(a; b)$ и $L^q(a; b)$ с данными показателями p и q . Убедиться, что оно выполнено для данных функций $x = x(t)$ и $y = y(t)$.

4. Записать неравенство Коши-Буняковского в пространстве $L^2(a; b)$ и убедиться, что оно выполнено для данных функций $x(t) = t$, $y(t) = \frac{1}{1+\sqrt{t}}$ ($(a; b) = (0; 1)$).

5. Провести процесс ортогонализации конечной системы $\{1, t, t^2, t^3, t^4\}$ в пространстве $L^{2,\xi}(a; b)$, где скалярное произведение оснащено заданным весом $\xi = \xi(t)$.

После всего объема проведенной командой учебно-исследовательской работы по разделу, на заключительном практическом занятии происходит защита проекта. Команды

готовят заранее и приносят все необходимые материалы в виде схем, таблиц, презентаций, разработанных алгоритмов.

Защита происходит в два этапа. Первый – теоретическая часть, второй – практическая.

На первом этапе преподаватель формулирует один из вопросов. Для обдумывания ответа команда дается время. Право ответа получает команда, первой выразившая готовность. Только после этого выбирается член команды, который будет докладчиком от команды. Поскольку процесс выбора докладчика производится случайным образом, на каждого обучающегося лично накладывается ответственность добросовестного освоения теоретического курса, так как от этого будут зависеть набранные командой баллы, а значит, и полученная в итоге оценка. Важно, что во время выступления член команды может пользоваться заранее подготовленной презентацией, в которую могут входить схемы, примеры, пояснения. Заметим, что время выступления четко регламентируется, а после выступления члены других команд могут задавать вопросы касательно тематики выступления. Оценивается как само выступление докладчика, так и его ответы на заданные вопросы. Полученные выступающим баллы идут в копилку его команды. Вопросы, задаваемые членами других команд также могут учитываться в виде баллов, идущих в копилку этих команд. Количество задаваемых вопросов и опрашиваемых членов команд может варьироваться в зависимости от временных ограничений на проведение защиты.

Второй этап состоит из решения командами предложенных преподавателем задач. После объявления формулировки задачи командам дается время на ее решение. Право ответа получает команда, выразившая готовность первой. Далее процесс защиты решения, полученного командой, предоставляется случайно выбранному представителю команды. Процесс выступления и набора баллов аналогичен процессу первой части защиты.

Итоговым результатом является сумма баллов, набранных командой, каждый из участников получает набранное командой количество баллов.

Подобная методика, как показывает практика, позволяет успешно организовывать учебно-исследовательскую работу на первом-втором курсах обучения. Отмечается заметное

повышение самостоятельности студентов, личной и коллективной ответственности, их мотивации к учебе. Происходит формирова-

ние лидерских качеств студентов и навыков работы в команде

Список использованных источников

1. Нуриева, Л. М. О чем говорит средний балл ЕГЭ? / Л. М. Нуриева, С. Г. Киселев. – Текст : непосредственный // Образование и наука. – 2017. – Т.19. – № 6. – С. 33–51.
2. Степкина, М. А. О готовности первокурсников к изучению математики в вузе / М. А. Степкина, И. А. Байгушева. – Текст : непосредственный // Преподаватель XXI век. – 2016. – № 4. – С. 211–219.
3. Швед Е. А. Возможности оценивания уровня сформированности базовых знаний по математике в формате единого государственного экзамена / Е. А. Швед, В. А. Болотюк, Л. А. Болотюк. – Текст : непосредственный // Мир науки, культуры, образования. – 2022. – № 3 (94). – С. 16-20.
4. Robert E. Slavin. Research on Cooperative Learning: an international perspective / Robert E. Slavin.. – Текст : непосредственный // Scandinavian Journal of educational Research. – 1989. – Vol.33, № 4 – P. 231–243.

**Сведения
об авторе:**

Швед Елена Анатольевна – кандидат физико-математических наук, доцент кафедры «Высшая математика» ФГБОУ ВО «Омский государственный университет путей сообщения»

**Intelligence
about the author:**

Shved Elena Anatolyevna – Candidate of Sciences (Physics, Mathematics), associate Professor of the Department of Higher Mathematics of the Omsk State Transport University

УДК 378.14.017

Н.В. Аверенкова, Ю.В. Мучкина, Е.Е. Задворнова
N.V. Averenкова, Y.V.Muchkina, E.E.Zadornova

ОПЫТ ОРГАНИЗАЦИИ ВОСПИТАТЕЛЬНОЙ РАБОТЫ СО СТУДЕНТАМИ ЧЕЛЯБИНСКОГО ИНСТИТУТА ПУТЕЙ СООБЩЕНИЯ

EXPERIENCE IN ORGANIZING EDUCATIONAL WORK WITH STUDENTS OF THE CHELYABINSK INSTITUTE OF RAILWAYS

Аннотация: Статья посвящена выбору оптимальных форм и методов воспитательной работы со студентами железнодорожного вуза. В технических вузах воспитательная работа играет особую роль, помогая адаптироваться не только в профессии, но и интегрироваться в социум. Авторы, используя он-лайн анкетирование изучили социально-психологический климат в группах студентов и разработали рекомендации направленные на всестороннее развитие будущих специалистов ОАО РЖД.

Ключевые слова: Железнодорожный транспорт, образование, университет, воспитательная работа, профориентация.

Abstract: The article is devoted to the choice of optimal forms and methods of educational work with students of the railway university. Educational work plays a special role. Employees of the educational department helping to adapt in the profession, also to integrate into society in the technical universities. The authors studied the socio-psychological climate in groups of students using an online questionnaire. The authors developed recommendations for the comprehensive development of future specialists of Russian Railways.

Keywords: Railway transport, education, university, educational work, career guidance.

Транспортная отрасль одна из перспективных в российской экономике, поэтому подготовка специалистов для водного, сухопутного, военного, воздушного, железнодорожного транспорта в высших учебных заведениях актуальная и значимая тема для исследования. В настоящее время 9 крупных ведомственных университетов готовят специалистов для ОАО РЖД: Дальневосточный университет путей

сообщения (ДВГУПС), Иркутский университет путей сообщения (ИрГУПС), Российский университет транспорта (РУТ(МИИТ)), Омский университет путей сообщения (ОмГУПС), Петербургский университет путей сообщений (ПГУПС), Ростовский университет путей сообщения (РГУПС), Самарский университет сообщения (СамГУПС), Сибирский университет сообщения (СГУПС), Уральский

университет путей сообщений (УрГУПС) [1]. Челябинский институт путей сообщения (ЧИПС) – один из ведущих филиалов Уральского государственного университета путей сообщения, в котором образование получают студенты по 7 специальностям. На факультете высшего образования в учебном процессе большое внимание уделяется техническим дисциплинам. Деятельность сотрудников воспитательного отдела по организации второй половины дня занятости студентов позволяет гармонизировать образовательный процесс, и способствует разностороннему развитию будущих выпускников [2]. С целью изучения социально-психологического климата среди студентов факультета высшего образования, ежегодно под руководством заместителя декана по воспитательной работе в ЧИПС проводится анкетирование [3]. В 2022/2023 учебном году в анкетировании приняли участие 73 студента (80%) очной формы обучения факультета высшего образования с 1 по 5 курс, в онлайн формате. Анкета состояла из 15 вопросов, которые позволили оценить социально-психологическую обстановку среди студентов. В результате, проведенного анкетирования, были получены ответы, которые позволили определить наиболее эффективные направления воспитательной работы.

Так, для большинства студентов 52%, при выборе учебного заведения, основным мотивом для поступления стала гарантия трудоустройства в будущем, желание овладеть профессией наблюдалось у 47,9% опрошенных, известность и престиж института был важен для 38,4%. При таком серьезном подходе к выбору профессии и учебного заведения со стороны студентов показатели по планированию трудоустройства студентов в железнодорожной отрасли 90,4 % ответили, что свою дальнейшую трудовую деятельность свяжут с железной дорогой, и только 9,6% - не планируют.

На вопрос о том, какое место в группе вы себе отводите, 15,1% считают, что они лидеры, активная позиция у 46,6%, пассивная – 38,4%. Как следствие психологическая атмосфера в учебной группе большинством студентов оценивается как благоприятная 75,3%. Предвзятое отношение со стороны преподавателей ощутили 30,1% студентов. В данном случае, имеет смысл в дальнейшем уточнить, что студенты понимают под пред-

взятым отношением и в какой форме это выражалось. Наличие условий для общекультурного и профессионального развития 71,2% студентов оценили высоко, 23,3% хотели бы их усовершенствовать, и только 5,5% ответили, что условий нет. Одним из важных направлений в вузе считается спортивно-массовая работа, 46,6% оценили ее на отлично, 24,7% - хорошо. В свободное от учебы время студенты общаются с друзьями, знакомыми - 53,4%, занимаются спортом – 39,7%, подрабатывают – 38,4%. На вопрос о предпочтениях участия в мероприятиях вуза студенты отметили, что 80,8% с удовольствием принимали участие в культурно-массовых мероприятиях, в студенческом самоуправлении - 19,2%, в художественной самодеятельности – 17,8%. Студенты 63% уверены, что участие во внеурочных мероприятиях имеет влияние на успешное трудоустройство в будущем, затруднились ответить – 27,4%, не влияет, ответили – 9,6%. По мнению студентов, наиболее востребованы работодателем после окончания учебного заведения такие качества как умение брать на себя ответственность 83,6%, опыт руководства проектами – 60,3%, отличные результаты учебы – 38,4%.

По мнению студентов, патриотическому воспитанию недостаточно уделяется внимания: только 7,5% студентов оценили данное направление на отлично, 12,3% -4, 19,2% -3, 5,5% -2, 5,5%-1. Несмотря на то, что в институте есть компьютерные классы - тренажеры, открыта брендированная зона, коворкинг-пространство, состояние материально-технической базы вуза студенты по пятибалльной шкале оценили невысоко: 42,5% на отлично, 35,6% - хорошо, 19,2% - удовлетворительно, 7% - неудовлетворительно. Внимания со стороны воспитательного отдела требует организация обеденной зоны. Во время обеденного перерыва 72,6% студентов покупают продукты и перекусывают между парами, в ближайшей столовой обедают 6,8%, не обедают вообще 1,4%.

Таким образом, социально психологических портрет студента очной формы обучения ЧИПС – это высокомотивированный, с активной жизненной позицией, ответственный, участвующий в культурно-массовой, спортивной жизни человек.

В результате анализа полученных ответов сотрудникам воспитательного отдела, совместно с кураторами групп важно обратить внимание на патриотическое воспитание, организацию питания студентов и информирование студентов о материально-технической базе института [4].

В Челябинском институте путей сообщения сложилась система управления воспитательной работой, в ее состав включены заместитель директора, по воспитательной работе, заместитель декана по воспитательной работе, кураторы групп, работающие с активом группы (староста, профорг, физорг, культорг), Совет студенческого самоуправления, объединяющий студентов всех курсов, студенческий профсоюзный комитет. Учитывая результаты исследования, Совету студенческого самоуправления было поручено проинформировать студентов о количестве мероприятий и числе участников, патриотической направленности. В 2022/2023 учебном году - это участие студентов всех курсов в олимпиаде, посвященной истории освобождения Ленинграда от фашистской блокады

(образовательная экосистема INNOVATICUM) [5], проведение семинара «Герой России – Евгений Эпов», участие в научно-практической конференции с международным участием, посвященной 80-летию победы в Сталинградской битве, военно-спортивном празднике, посвященном 23 февраля. Кураторам групп важно познакомить студентов с материально-техническим оснащением вуза. ЧИПС максимально оснащен специализированным оборудованием для подготовки железнодорожных специалистов [6].

Опыт работы воспитательного отдела ЧИПС свидетельствует об интеграции и сотрудничестве кураторов с активом группы (староста, культорг, профорг, физорг), членов Совета самоуправления и лидерами профсоюзной студенческой организации. Систематическая работа по планированию, организации, контролю, оценки организации воспитательной работы позволит своевременно решить актуальные проблемы студентов, что отразится на формировании и развитии всесторонне гармоничной личности будущего специалиста ОАО РЖД.

Список использованных источников

1. Учебные заведения Российских железных дорог 2023. URL: <https://edunews.ru/universities> (дата обращения 16.01.2023).
2. Рыбалченко К.Ю., Давыдов А.Н. Подготовка кадров для железнодорожной отрасли. Акредитации в образовании. URL: <https://akvobr.ru> (дата обращения 20.01.2023).
3. Мучкина Ю.В. Психологическое сопровождение студентов как важное условие здоровьесбережения. // Вестник ЮУрГУ. Серия образование. Педагогические науки. - 2017. - Т.9. - №2. - С.89-97.
4. Аверенкова Н.В. Проблемы патриотического воспитания молодежи в современных условиях (по материалам социологического опроса). URL: <https://cyberleninka.ru/article> (дата обращения 20.01.2023).
5. Олимпиада «История освобождения Ленинграда от фашистской блокады». URL: <https://www.innovaticum.ru> (дата обращения 20.01.2023).
6. Почему студенты ЧИПС УрГУПС так востребованы на рынке труда.04.07.2022. URL: <https://74.ru/text/education/2022/07/04/71455877> (дата обращения 21.01.2023).

Сведения об авторах:

Аверенкова Наталья Вячеславовна – кандидат исторических наук, доцент кафедры гуманитарных и социально-экономических дисциплин Челябинского института путей сообщения – филиала федерального государственного бюджетного образовательного учреждения высшего образования «Уральский государственный университет путей сообщения»

Мучкина Юлия Валерьевна – заместитель декана по воспитательной работе факультета высшего образования Челябинского института путей сообщения – филиала федерального государственного бюджетного образовательного учреждения высшего образования «Уральский государственный университет путей сообщения»

Задворнова Елена Евгеньевна – кандидат исторических наук, доцент кафедры гуманитарных и социально-экономических дисциплин Челябинского института путей сообщения – филиала федерального государственного бюджетного образовательного учреждения высшего образования «Уральский государственный университет путей сообщения»

Intelligence about the authors: **Averenkova Natalia Vyacheslavovna** -- Candidate of Historical Sciences, Associate Professor of the Department of Humanities and Socio-Economic Disciplines of the Chelyabinsk Institute of Railways – a branch of the Federal State budgetary educational institution of Higher Education Ural State University of Railways
Muchkina Yulia Valeryevna – Deputy Dean for Educational Work of the Faculty of Higher Education of the Chelyabinsk Institute of Railways – a branch of the Federal State budgetary educational institution of Higher Education Ural State University of Railways
Zadvornova Elena Evgeneievna – Candidate of Historical Sciences, Associate Professor of the Department of Humanities and Socio-Economic Disciplines of the Chelyabinsk Institute of Railways – a branch of the Federal State budgetary educational institution of Higher Education Ural State University of Railways

УДК 37.035.6

А.И. Михайлова, О.С. Каравайская
A.I. Mikhaylova, O.S. Karavayskaya

ИНТЕГРАТИВНЫЙ ПОДХОД В ОБУЧЕНИИ ЛИТЕРАТУРЕ КАК ИНСТРУМЕНТ ПАТРИОТИЧЕСКОГО ВОСПИТАНИЯ В ВУЗЕ

INTEGRATIVE APPROACH TO THE LITERATURE TEACHING AS A TOOL OF PATRIOTIC EDUCATION IN UNIVERSITIES

Аннотация: В статье рассматривается потенциал интегративного подхода в обучении литературоведческим дисциплинам для решения задач духовно-нравственного воспитания и приобщения учащихся к обширному культурно-историческому наследию. Приводятся некоторые примеры тестов, демонстрирующие возможность использования интеграции в рамках традиционной учебной системы вуза.

Ключевые слова: Интегративный подход, литература в вузе, патриотическое воспитание, духовно-нравственное воспитание.

Abstract: The article discusses the potential of an integrative approach in literary disciplines teaching to solve the problems of spiritual and moral education and familiarize students with an extensive cultural and historical heritage. Some examples of texts are given, demonstrating the possibility of using integration within the framework of the traditional educational system of the university.

Keywords: Integrative approach, university literature, patriotic education, spiritual and moral education.

Патриотическое воспитание на сегодняшний день является одним из важнейших направлений деятельности образовательных организаций, в том числе учреждений высшего профессионального образования. Примерная программа воспитания обучающихся, разработанная Минпросвещения РФ, определяет патриотическое воспитание как формирование мировоззренческой установки, сутью которой является «неразрывная связь с историей, традицией, территорией и культурой своей страны, в целом и частном, то есть от уровня малой родины до великой Родины».

Стратегия развития воспитания на период до 2025 года включает в задачи патриотического воспитания «формирование уважения к национальному культурному и историческому наследию и стремления к его сохранению и развитию» а также «гражданской ответственности, основанной на традиционных

культурных, духовных и нравственных ценностях российского общества» [1]. Таким образом, для преподавателя литературоведческих дисциплин в вузе актуальными воспитательными задачами становятся духовно-нравственное развитие молодежи и приобщение ее к культурно-историческому наследию России.

Мы считаем, что одним из путей решения данных задач является использование интегративного подхода в обучении. Интегративный подход определяется как «ориентирующий субъектов на целостное объединение (интеграцию) каких-либо компонентов при решении стратегических и тактических задач образования (науки)» [2]. Н.К. Чапаев справедливо подчеркивает имманентную интегративную природу педагогической деятельности и в частности воспитания [3], которое, с одной стороны обширно и включает все знания, свя-

занные с его предметом и задачами, а с другой – личностно-ориентировано и учитывает особенности каждого воспитанника. Л.П. Водясова считает интеграцию одним из важнейших способов оптимизации учебного процесса [4]. Исследователи также отмечают, что «интегративный тип познания, который сочетает системное мышление, опыт, умение видеть аналогию, творческий подход к решению проблемы, интуицию и ассоциативное мышление, приобретает сегодня особое значение [5].

В нашем случае речь идет об интеграции литературы как области культуры с различными другими видами искусства, а также литературоведения как науки с другими областями знания в рамках компетенций преподавателей литературы без использования пространственных в школьном образовании интегрированных уроков.

Интегративный подход в преподавании литературы в вузе имеет следующие положительные результаты: общее расширение кругозора и/или попутное повторение, закрепление знаний за счет межпредметных связей и – что гораздо важнее – усиление целостности мировосприятия и представления о русской культуре, формирование эстетического вкуса, идущего руку об руку с этической парадигмой.

Интегративный метод может решать множество локальных задач: например, многостороннее раскрытие понятий, обозначающих общекультурные направления или стили (романтизм, авангардизм, рококо, импрессионизм и т.п.), знакомство с региональной культурой, традиции которой реализует или описывает определенный автор (например, казачьи песни и изображение казаков в живописи И. Репина и М. Грекова используются на занятиях, посвященных творчеству М. Шолохова), усвоение особенностей создания художественного образа (сопоставление канонизированного изображения героев житий XII-XVII веков и русская иконопись) т.д.

При применении интегративного подхода происходит активизация эмоциональной и чувственной сферы, что способствует ненавязчивому погружению в рассматриваемую эпоху и культурное наследие и, как следствие, эффективному восприятию и пониманию художественного текста [6]. Так, в рамках темы «Русское барокко. Силлабическая поэзия XVII века» рассматриваются Петровское и Екате-

ринское барокко в архитектуре (Зимний дворец, Екатерининский дворец, Кунсткамера) и живописи (А. Антропов, Глеб и Иван Адольские).

Надо сказать, мы считаем, что сопоставление искусства зарубежного и отечественного в рамках интегративного подхода благотворно сказывается на постижении самобытности и уникальности русской культуры, при таком подходе неизбежно обсуждается разница некоего духовного фундамента тех или иных стилей, методов, высвечиваются доминанты национального характера. Так, на кафедре «Русский и иностранные языки» несколько раз в семестр проводятся занятия по принципу вертикальной интеграции, особенно актуальные или на этапе предварительного знакомства с культурной эпохой, предшествующего изучению определенного периода развития русской и зарубежной литературы, или, наоборот при подведении итогов при завершении освоения тематического блока. Это практические занятия в группах первого курса, изучающих историю отечественной литературы, и третьего, изучающих историю зарубежной литературы. Темы интегрированных занятий: «Демонический сюжет в мировой литературе: «Фауст» И. Гёте и «Мастер и Маргарита» М. Булгакова»; «Поэзия эпохи Просвещения (декламация стихов Н. Карамзина, М. Ломоносова, Г. Державина с последующим обсуждением).

Помимо интеграции других видов искусств для патриотического воспитания очень важны переключки литературных произведений с устным народным творчеством и религией. Необходимость обращения к устному народному творчеству определяется самим содержанием изучаемых в вузе художественных произведений – представленными в них мотивами, образами и т.п. В высшей степени это касается, разумеется, древнерусской литературы, в принципе развивающейся в постоянном диалоге с фольклором, однако и при изучении творчества таких более поздних авторов, как В. А. Жуковский, А. С. Пушкин, М. Ю. Лермонтов, Н. В. Гоголь, М. Е. Салтыков-Щедрин, Н. С. Гумилев, С. А. Есенин, М. И. Цветаева, Т. А. Твардовский и др. обращение к устному народному творчеству также уместно.

В успешной интеграции литературы и фольклора интерпретация и анализ произведе-

дения обычно связаны с обнаружением нравственных, социальных, художественных и других проблем. Эвристическим путем студенты учатся узнавать элементы устного народного творчества в литературном произведении, анализировать влияние фольклорной парадигмы ценностей на характер героев и фабулу, оценивать актуальность традиционных мировоззренческих представлений для эпохи создания изучаемого художественного текста. При регулярном использовании эвристического метода для освоения фольклора у учеников формируется системное, целостное представление о картине мира наших предков, о духовно-нравственном фундаменте отдельных традиций и обычаев, о традиционных ценностях и – что самое главное – причинах их вневременного характера.

Далее следует отметить важность изучения основ религиозной культуры. Как пример, исследование христианских образов и сюжетов в истории литературы. Но влияние православия на духовность русского человека, пусть даже и не соблюдающего формальные каноны церкви, гораздо шире. В первую очередь речь идет о понимании важнейших бытийных категорий – добра и зла, а также основных православных добродетелей: соборность, почитание предков и прародителей, кротость и милосердие, вера, надежда, любовь и мудрость. По И. А. Есаулову, «православный тип духовности определил доминанту русской культуры. (...) Особый православный менталитет, наличествуя в качестве архетипа, отразился в литературных текстах художественных произведений даже тех русских авторов, которые биографически могли и не принимать (на уровне рационального осмысления...) те или иные стороны христианского вероисповедания» [7].

Е. А. Каратыгина дает обширный перечень методологических и педагогических трудов, посвященных вопросам религиозного компонента изучения отечественной литературы. Она отмечает: «Русская литература дает нам богатейший материал для изучения ее отдельных произведений в контексте культуры Православия. В Рабочую программу по литературе для студентов школьного отделения включены произведения отечественной литературы, идейную основу которых составляют религиозно-философские взгляды авторов. Встречающиеся в текстах многочисленные

христианские и православные реалии, имена, понятия требуют детального разъяснения» [8].

Так, постижение древнерусской литературы, без которой невозможно изучение литературы последующих периодов и которая вообще по содержанию была преимущественно церковной, предполагает в первую очередь интеграцию с религиозноведением. Необходимо постижение основных, элементарных знаний: содержание Ветхого и Нового завета, истории сотворения мира, самых почитаемых святых и т.п., но главное – ключевых образов христианской культуры, которые затем становятся прообразами и актуализируются во множестве художественных текстов, в том числе XXI века (Л. Улицкая, А. Иванов, Т. Толстая и др.).

Для формирования навыков духовной культуры эффективно применять религиозно-философский, культурологический, проблемный, ассоциативный виды анализа литературного произведения.

Весьма эффективна, особенно в начале применения интегративного подхода, демонстрация взаимосвязи культуры современной и классической. Самостоятельное обнаружение таких взаимосвязей порождает исследовательский интерес и привлекает внимания. Даже если интеграция современной культуры лишает преподавание некоей доли академичности, то осознание национальной культуры как чего-то единого, цельного и по-прежнему актуального, на наш взгляд, гораздо важнее.

Из личного опыта авторы могут привести в пример знакомство с графическим романом (комиксами) Л. Маврина «Александр Ярославич», сюжет которого основан на «Повести о житии Александра Невского», изучаемой по программе древнерусской литературы, или с песнями современных исполнителей, текстом к которым служат те или иные стихотворения авторов XIX и XX века (М. Цветаева, А. Ахматова, С. Есенин, В. Маяковский, М. Лермонтов и т.д.). При этом здесь появляются безграничные возможности для знакомства с различными актуальными жанрами и исполнителями, в том числе считающимися современной классикой, например, романсы Н. Носкова и А. Малинина, положенные на стихи С. Есенина, или исследованный на рубеже веков «пушкинский текст» русского рока у М. Науменко и Ю. Шевчука и т.д.

В заключении следует отметить, интегративный метод обладает широким диапазоном

приёмов, грамотная комбинация которых ховой культуры студентов вуза. обеспечивает эффективное формирование ду-

Список использованных источников

1. Стратегия развития воспитания в Российской Федерации на период до 2025 года. 29 мая 2015г. утверждена распоряжением Правительства РФ № 996-р. [Электронный ресурс]. URL: <https://government.ru> (дата обращения: 25.12.2022)
2. Иванова М. Ю. Интегративный подход на уроках русского языка и литературы в процессе формирования патриотизма у младших подростков / М.Ю. Иванова // Крымский научный вестник. – 2016. – № 4 (10). – С. 69-79.
3. Чапаев Н. К. Интегративный подход к созданию акмеологически ориентированной системы общепедагогической подготовки педагога профессионального образования / Н. К. Чапаев, О. Б. Акимова // Научный диалог. – 2012. – № 10 – С. 8-18.
4. Водясова Л.П. Интегративный подход в изучении филологических дисциплин в педагогическом институте / Л. П. Водясова // Психология, социология и педагогика. – 2015. – № 3 [Электронный ресурс]. URL: <https://psychology.snauka.ru/2015/03/4534> (дата обращения: 07.12.2022).
5. Ульянова Е.П. Интегративный подход на занятиях по русской литературе в иноязычной аудитории / Е. П. Ульянова, М. Н. Ульянов, Р. А. Арынбаева // Слово, высказывание, текст в когнитивном, прагматическом и культурологическом аспектах. Материалы XI Международной научной конференции. – Челябинск: Челябинский государственный университет, 2022. – С. 293-297.
6. Голубков В.В. Методика преподавания литературы. – М.: Государственное учебно-педагогическое издательство наркомпроса РСФСР, 1945. – 346 с.
7. Есаулов И.А. Категория соборности в русской литературе/ И.А. Есаулов. – Петрозаводск, 1995.
8. Каратыгина Е.А. Особенности религиозного комментария на уроках литературы в формировании духовно-нравственных ценностей студентов / Е. А. Каратыгина // Образовательный портал «Продленка» [Электронный ресурс]. URL: <https://psychology.snauka.ru/2015/03/4534> (дата обращения: 13.02.2022).

Сведения об авторах: **Михайлова Алена Игоревна** – кандидат филологических наук, доцент кафедры «Русский и иностранные языки» ФГБОУ ВО Омского государственного университета путей сообщения
Каравайская Ольга Сергеевна – кандидат филологических наук, доцент кафедры «Русский и иностранные языки» ФГБОУ ВО Омского государственного университета путей сообщения

Intelligence about the authors: **Mikhailova Alena Igorevna** – Candidate of Philology, Associate Professor of the Department of Russian and Foreign Languages, Omsk, Russia Omsk State Transport University.
Karavayskaya Olga Sergeevna – Candidate of Philology, Associate Professor of the Department of Russian and Foreign Languages, Omsk, Russia Omsk State Transport University

СОВЕРШЕНСТВОВАНИЕ АКТИВНЫХ МЕТОДОВ ОБУЧЕНИЯ

IMPROVING ACTIVE LEARNING METHODS

Аннотация: Статья посвящена совершенствованию активных методов обучения в условиях цифровизации образования. Представлены лабораторные работы по дисциплине «Физика», в которых используется цифровой аналог лабораторного оборудования.

Ключевые слова: Активные методы обучения, цифровизация образования, лабораторные работы, лабораторное оборудование, виртуальные аналоги.

Abstract: The article is devoted to the improvement of active teaching methods in the conditions of digitalization of education. Laboratory works on the discipline «Physics» are presented, in which a digital analogue of laboratory equipment is used.

Keywords: Active teaching methods, digitalization of education, laboratory work, laboratory equipment, virtual analogues.

Активным методам обучения, обеспечивающим активизацию мышления обучающихся и направленным на формирование ключевых образовательных и социально-профессиональных компетенций, в настоящее время уделяется особое внимание [1 - 3].

В статье рассматривается совершенствование активных методов обучения в условиях цифровизации образования.

В научной литературе для обозначения данных методов используется ряд близких по значению понятий: «инновационное обучение», «технологии модернизации обучения на основе активизации и интенсификации деятельности обучающихся», «интенсивные методы интерактивного обучения» и т.д. [1]. К числу наиболее распространенных в научно-методической литературе относится классификация, в которой активные методы обучения подразделяются на имитационные и неимитационные [3], рис. 1. К числу активных (неимитационных) методов относятся лабораторные работы [3].

В активных методах и формах обучения ознакомление с учебным материалом сочетается с его закреплением и практическим применением, причем в рамках этих форм обучения могут применяться различные источники информации: учебно-методические тексты, видеоматериалы и т.д. [1 - 3].

Федеральным законом от 29.12.2012 N 273-ФЗ (ред. от 07.10.2022) «Об образовании в Российской Федерации» регламентируется реализация образовательных программ с

применением электронного обучения и дистанционных образовательных технологий (Статья 16). В п.2 статьи 16 указывается, что «Организации, осуществляющие образовательную деятельность, вправе применять электронное обучение, дистанционные образовательные технологии при реализации образовательных программ в порядке, установленном Правительством Российской Федерации (в ред. Федеральных законов от 26.07.2019 N 232-ФЗ, от 26.05.2021 N 144-ФЗ)». В первом пункте данной статьи приводится определение «электронного обучения»: «Под электронным обучением понимается организация образовательной деятельности с применением содержащейся в базах данных и используемой при реализации образовательных программ информации и обеспечивающих ее обработку информационных технологий, технических средств, а также информационно-телекоммуникационных сетей, обеспечивающих передачу по линиям связи указанной информации, взаимодействие обучающихся и педагогических работников».

Для реализации образовательных программ с применением электронного обучения и дистанционных образовательных технологий в соответствии с Федеральным государственным образовательным стандартом высшего образования – бакалавриат по направлению подготовки 35.03.06 Агроинженерия организация должна «электронная информационно-образовательная среда Организации должна дополнительно обеспечивать: ...проведение

учебных занятий, процедур оценки результатов обучения, реализация которых предусмотрена с применением электронного обучения, дистанционных образовательных технологий». ФГОС ВО 35.03.06 Агроинженерия содержит требования к материально-

техническому обеспечению программы бакалавриата, причем в пункте 4.3 указывается, что «допускается замена оборудования его виртуальными аналогами».



Рисунок 1 – Классификация активных методов обучения

С целью совершенствования активных методов обучения по дисциплине «Физика» разработаны лабораторные работы, в которых необходимые приборы и оборудования заменены виртуальными аналогами [4; 5]. Для таких работ составлены специальные лабораторные практикумы и методические указания. Лабораторный практикум «Электромагнетизм. Оптика и квантовая физика» содержит четыре лабораторные работы по электростатике. В состав каждой работы входят следующие структурные элементы: название; цель выполнения лабораторной работы; используемые приборы, оборудование и материалы; краткие

теоретические сведения; порядок выполнения работы; расчетные формулы; таблицы для представления исходных данных, показаний приборов, результатов замеров и расчетов; справочный материал; содержание отчета по лабораторной работе и контрольные вопросы. Во всех лабораторных работах имеющееся оборудование заменено его виртуальными аналогами (табл. 1): содержатся видеофрагменты, которые позволяют ознакомиться с устройством и принципом действия лабораторных установок, выполнить требуемые замеры.

Таблица 1 - Лабораторные работы по разделу физики «Электростатика», включающие в себя виртуальные аналоги оборудования

№	Название	Оборудование и приборы
1	Силовые линии электрического поля	Электрофорная машина, набор электродов
2	Исследование электрического поля	Ванна с подкисленной водой, электроды, источник тока, делитель напряжения, зонд, микроамперметр, вольтметр
3	Определение диэлектрической проницаемости однородного диэлектрика	Гальванометр, источник постоянного тока, вольтметр, переключатель, конденсатор, потенциометр
4	Определение ёмкости конденсатора методом сравнения	Гальванометр, источник постоянного тока, вольтметр, переключатель, набор конденсаторов, потенциометр

Лабораторные работы, приведенные в табл. 1, используются в реализации практической подготовки обучающихся направления 35.03.06 Агроинженерия. Соответствующие учебно-методические разработки размещены в электронной информационно-образовательной среде ФГБОУ ВО «Южно-Уральский государственный аграрный университет».

Использование данных лабораторных работ позволяет создавать условия для полноценного саморазвития и самореализации обучающихся в образовательном процессе,

что необходимо для формирования коммуникативных, интерактивных и социально-профессиональных компетенций.

Таким образом, совершенствование активных методов обучения в условиях цифровизации образовательного процесса способствует созданию творческого, продуктивного характера учебно-познавательной деятельности обучающихся; интенсивному личностному развитию каждого обучающегося и формированию необходимых компетенций.

Список использованных источников

1. Чечет, А.А. Активные методы обучения в педагогическом образовании / В. В. Чечет, С. Н. Захарова. – Минск : БГУ. 2015. – 127 с.
2. Мухина, С. А. Современные инновационные технологии обучения / С. А. Мухина, А. А. Соловьева. - М.: ИНФО. 2018. – 240 с.
3. Гузеев, В. В. Педагогическая техника в контексте образовательной технологии / В. В. Гузеев. - М.: Логос, 2021. – 156 с.
4. Басарыгина, Е.М. Практическая подготовка студентов бакалавриата с применением электронной информационно-образовательной среды / Е.М. Басарыгина, Т.А. Путилова. // Актуальные проблемы развития высшего и среднего образования: межвуз. сб. науч. тр. - вып. XVIII. – Челябинск, 2022. – С. 266 – 269.
5. Басарыгина Е.М. Дистанционные технологии в практической подготовке обучающихся / Е.М. Басарыгина, Н.А. Пахомова, Т.А. Путилова, Мосунов И.А. // Приоритетные технологии развития науки и технологий: доклады XXXI международной науч.-практич. конф. – Тула, 2022. – С. 176 – 176.

Сведения об авторах:

Путилова Татьяна Александровна – доцент кафедры общепрофессиональных дисциплин, филиал ФГБОУ ВО «Уральский государственный университет путей сообщения» в г. Екатеринбурге

Басарыгина Елена Михайловна – заведующий кафедрой «Математические и естественнонаучные дисциплины», ФГБОУ ВО «Южно-Уральский государственный аграрный университет» в г. Челябинске

Intelligence about the authors:

Putilova Tatiana Aleksandrovna – associate Professor of the Department of General Professional Disciplines, Branch of the Ural State University of Railway Engineering in Yekaterinburg

Basarygina Elena Mikhailovna – head of the Department of Mathematical and Natural Sciences, South Ural State Agrarian University in Chelyabinsk

РОЛЬ МЕТОДИЧЕСКИХ КОМИССИЙ В ПОВЫШЕНИИ КАЧЕСТВА ОРГАНИЗАЦИОННО-МЕТОДИЧЕСКОГО ОБЕСПЕЧЕНИЯ УЧЕБНОГО ПРОЦЕССА

THE ROLE OF METHODOLOGICAL COMMISSIONS IN IMPROVING THE QUALITY OF ORGANIZATIONAL AND METHODOLOGICAL SUPPORT OF THE EDUCATIONAL PROCESS

Аннотация: Статья посвящена необходимости участия методических комиссий университетов в формировании образовательного процесса с целью обеспечения необходимых условий для получения знаний соответствующего качества будущими специалистами.

Ключевые слова: Образовательный процесс, высшее учебное заведение, методическая комиссия, учебный план, образовательная программа.

Abstract: The article is devoted to the need for the participation of methodological commissions of universities in the formation of the educational process in order to provide the necessary conditions for obtaining knowledge of the appropriate quality by future specialists.

Keywords: educational process, higher educational institution, methodological commission, curriculum, educational program.

В настоящее время в различных отраслях промышленности страны нужны специалисты достаточно высокого уровня, способные обеспечивать достойную конкуренцию в тех сферах, которые на данный момент испытывают дефицит трудовых высококвалифицированных кадров мирового уровня.

В связи с этим постоянно ужесточаются требования и к высшим профессиональным образовательным организациям и со стороны государства, а также со стороны потенциальных работодателей.

Выполнение этих требований невозможно без соответствующей организации учебного процесса, качество которого во многом определяется работой таких административных органов высших учебных заведений, как методические управления и методические комиссии [1].

Правильная организация работы методической комиссии факультета или института, как звена между выпускающими и общеобразовательными кафедрами и методическим советом университета, может в значительной степени повысить качество обучения, организации и методического сопровождения учебного процесса.

Анализ многолетнего опыта работы методических комиссий в Омском государственном университете путей сообщения помо-

гает определить приоритетные направления их деятельности, которые позволяют грамотно формировать план работы на будущий учебный год.

Одними из основных и наиболее важных направлений работы методических комиссий являются:

- разработка учебных планов;
- разработка и актуализация рабочих программ дисциплин и практик;
- рецензирование печатных работ, представляемых кафедрами к изданию;
- участие во внутри вузовских проверках кафедр при самообследовании перед предстоящими аккредитациями по учебным направлениям;
- контроль за обеспеченностью преподаваемых в университетах и институтах дисциплин;
- непрерывное отслеживание состояния материально-технического обеспечения учебных лабораторий современным оборудованием и т.п.

Основой любого образовательного процесса является учебный план, при должном выполнении которого, обучающиеся гарантированно получают требуемый объем знаний, позволяющий им в дальнейшем успешно развиваться на профессиональном поприще. Таким образом, очень важно на стадии со-

ставлении планов задействовать как можно больше количество заинтересованных сторон, которые будут его в дальнейшем реализовывать. В связи с этим в состав методических комиссии обязательно введение представителей от всех кафедр, которые будут осуществлять образовательную деятельность. Это позволит обеспечить всесторонний анализ разрабатываемых учебных планов по направлениям и специальностям ВУЗ-а и акцентировать внимание на наиболее важных компетенциях будущего выпускника.

Наиболее важными элементами, позволяющими успешно реализовать учебный план, являются рабочие программы дисциплин и практик, разработка которых, как правило, целиком возлагается на ведущих преподавателей кафедр, читающих лекции по данным дисциплинам. В данном контексте необходимо понимать, что даже очень опытному и компетентному преподавателю очень сложно разработать и грамотно составить программу преподавания дисциплины. Именно на данном этапе на помощь должны приходиться сотрудники методических комиссий, позволяющие разобраться в тонкостях и учесть все требования и нюансы постоянно меняющегося законодательства в области образования. Рабочие программы разрабатываются преподавателями и рассматриваются на заседаниях методических комиссий, где осуществляется их детальный анализ и даются конкретные рекомендации преподавателю по их улучшению [2].

Не менее важным является процесс актуализации программ дисциплин, которая должна проходить не реже одного раза за календарный год. Связано это в первую очередь с тем, что постоянно меняются требования к основной и дополнительной литературе, библиотеки университетов теряют либо приобретают новый доступ к публичным литературным сайтам, списывают или покупают новые литературные источники. Ежегодная актуализация программ позволяет преподавателям и обучающимся быть в курсе последних событий в области научной и учебной литературы по интересующим их направлениям и специальностям, что существенно способствует повышению качества образования. Контроль за обеспеченностью преподаваемых дисциплин, а также правильностью и своевременным выполнением актуализации программ, возла-

гается на методическую комиссию факультета или института.

Работа в области образования невозможна и без издания вузами собственной учебной (а в ряде случаев и научной) литературы. Безусловно, при современном доступе к литературным источникам через интернет, как правило, имеется возможность перекрыть требования большинства рабочих программ дисциплин. В первую очередь это касается, конечно, общеобразовательных дисциплин. Однако нужно понимать, что практически во всех высших учебных заведениях учебный процесс достаточно жестко привязан к имеющейся материально-технической базе, которая формировалась годами и десятилетиями. И если лекционные курсы по большинству дисциплин можно перекрыть существующими учебными пособиями и учебниками из центральной печати, то, например, лабораторные и практические работы, а также занятия по курсовому проектированию практически невозможно проводить без специальной литературы, позволяющей установить связь существующего оборудования и технических средств с требованиями реализуемой образовательной программы. В связи с этим все кафедры в течение текущего учебного года формируют план издания сотрудниками университета необходимых учебно-методических материалов на будущий год. Подготавливаемые учебные и учебно-методические пособия, прежде чем будут рассматриваться на методическом совете университета, должны пройти компетентное рецензирование. При этом наиболее эффективной представляется практика рассмотрения на кафедрах двух отзывов на представляемую методическую разработку: от рецензента, назначенного заведующим кафедрой из числа сотрудников кафедры, и от члена методической комиссии факультета (института), и в случае получения хотя бы одного отрицательного отзыва кафедре не представлять разработку к изданию. В данном контексте на членов методической комиссии возлагается анализ разработок на предмет ответственности читаемой дисциплины, видам занятий и действующим в рамках университета и системы образования стандартам, в то время как кафедра дает оценку работы по существу. Такой подход позволяет несколько разгрузить работу методического совета, редакционно-издательского отдела, а также

существенно повысить качество выпускаемых печатных работ, обеспечивающее достойную конкуренцию на рынке образовательной литературы и соответствующий уровень образовательного процесса в самом университете.

Непрерывное отслеживание состояния материально-технического обеспечения учебных лабораторий современным оборудованием и т.п.

В современных условиях интенсивного внедрения инновационных технологий во всех сферах деятельности крайне важно своевременно отслеживать все текущие и будущие изменения в системе образования, и проецировать их на настоящий учебный процесс. В задачи методических комиссий также входит необходимость непрерывного контроля за

обеспеченностью преподаваемых вузе программ образования современными техническими средствами, позволяющими вести занятия на современном уровне.

Учитывая вышесказанное очень трудно переоценить роль участия методических комиссий в организации образовательного процесса. Таким образом, в настоящих условиях непрерывных изменений во всех отраслях и сферах очень важно тесное взаимодействие преподавателей университета, обеспечивающих образовательные программы, и членов методических комиссий, что во многом будет способствовать возможности университета занимать и удерживать ведущие позиции в системе профессионального образования.

Список использованных источников

1. Комякова, Т. В. Участие методических комиссий в повышении качества организационно-методического обеспечения учебного процесса / Т. В. Комякова, Е. Ю. Салита, Т. В. Ковалева // Проблемы качества подготовки специалистов: Материалы научно-методической конференции. Омский гос. ун-т путей сообщения. – Омск, 2010. – С. 75 – 76.

2. Салита, Е. Ю. Роль методических комиссий в повышении качества обучения / Е. Ю. Салита, Т. В. Ковалева, Т. В. Комякова // Качество образования: консалтинг, менеджмент, сертификация. Материалы международной научно-методической конференции 8 – 9 декабря 2004 г. Омский гос. ун-т путей сообщения. – Омск, 2005. – С. 183 – 186.

**Сведения
об авторах:**

Салита Евгений Юрьевич – доцент, кандидат технических наук, доцент, Омский государственный университет путей сообщения

Кремлев Иван Александрович – доцент, кандидат технических наук, доцент, Омский государственный университет путей сообщения

**Intelligence
about the authors:**

Salita Evgeniy Yurievich – Associate Professor, Candidate of Technical Sciences, Associate Professor, Omsk State Transport University

Kremlev Ivan Aleksandrovich – Associate Professor, Candidate of Technical Sciences, Associate Professor, Omsk State Transport University

УДК 343.851.5; 378; 37.01

Е.В. Никульченкова
E.V. Nikulchenkova

ПРЕДУПРЕЖДЕНИЕ МОЛОДЁЖНОГО ЭКСТРЕМИЗМА В ОБРАЗОВАТЕЛЬНОЙ СРЕДЕ

PREVENTION OF YOUTH EXTREMISM IN THE EDUCATIONAL ENVIRONMENT

Аннотация: В статье анализируются причины возникновения молодёжного экстремизма у обучающихся, приводится актуальная статистика несовершеннолетней преступности за 2022 год и данные о разрушительном воздействии на молодёжь криминализации общества, разрушения семейных и духовных ценностей; предпринимается попытка обосновать возможные меры предупреждения молодёжного экстремизма в образовательной среде.

Ключевые слова: Молодёжный экстремизм, обучающиеся, агрессия, жестокость, пермский стрелок, предупреждение молодёжного экстремизма, воспитание.

Abstract: The article analyzes the causes of youth extremism among students, provides up-to-date statistics of juvenile delinquency for 2022 and data on the destructive impact on young people of the criminalization of society, the destruction of family and spiritual values; an attempt is made to justify possible measures to prevent youth extremism in the educational environment.

Keywords: Youth extremism, students, aggression, cruelty, perm shooter, prevention of youth extremism, education.

Социальная напряженность и углубление кризиса в обществе не могут не затронуть подрастающее поколение. На протяжении последних лет в России наблюдается рост количества противоправных посягательств со стороны несовершеннолетних и появление нового криминогенного явления – молодёжного экстремизма. Самым тревожным является то, что положение дел в этой сфере преступности вызывают опасения за будущее подрастающего поколения; ее динамические и структурные процессы, преобладающие направления в значительной мере будут определять будущую криминогенную картину подростковой преступности в России.

За период январь - ноябрь 2022 года правоохранительными органами было выявлено 754884 человека, совершивших преступления, из которых 25470 являлись обучающимися разных учебных заведений – это 29,6 %. Несовершеннолетними или при их участии было совершено 23397 преступлений [1].

Среди факторов, влияющих на эти тенденции, следует выделить общее снижение уровня жизни, увеличение числа несовершеннолетних, оказавшихся без надлежащего родительского попечения, активное ведение экстремистской пропаганды среди подростков в различных её формах и проявлениях, сокращение сферы общественно-полезной занятости, недоступность многих полезных форм досуга.

Существенную роль в криминализации подростков играет доступность алкоголя и наркотиков, эротических и жестоких зрелищ, потеря социальных ориентиров, моральных устоев и традиций [2, с. 3].

Доступ информационных ресурсов со сценами жестокости и насилия, навязывание западной псевдокультуры также несут разрушающее действие на подрастающее поколение и нивелирование традиционных российских ценностей, духовности.

Изучение проблем преступности несовершеннолетних, как и преступности в целом, требует учета конкретной политической и социально-экономической обстановки, на фоне

которой формируются и развиваются криминогенные процессы. В настоящее время она оказывает разрушительное воздействие на молодежную среду. Значительную часть такого разрушающего воздействия оказывает экстремистская деятельность и активное вовлечение в неё молодёжи. Несвоевременное выявление экстремистской деятельности в молодёжной среде правоохранительными органами является одной из детерминант экстремистских преступлений.

Вызывает особую озабоченность значительный рост преступлений экстремистской направленности. По официальным данным статистического отчёта МВД России о состоянии преступности за 2022 год, в январе - ноябре 2022 года зарегистрировано 2109 преступлений террористического характера и 1407 преступлений экстремистской направленности. Прирост по сравнению с прошлым годом составил 43,1%. Из них, например, публичные призывы к осуществлению террористической деятельности, публичное оправдание терроризма или пропаганда терроризма ст. 205.2 УК РФ – было зарегистрировано 454 преступления (прирост 37,2% по сравнению с аналогичным периодом прошлого года) [3].

Понятие экстремизма обосновано в Федеральном законе от 25.07.2002 № 114 «О противодействии экстремистской деятельности» [4]. Экстремистской является широкий спектр противоправных действий, направленных на насильственное изменение основ конституционного строя и (или) нарушение территориальной целостности России; публичное оправдание терроризма и иная террористическая деятельность; возбуждение социальной, расовой, национальной или религиозной розни; пропаганда исключительности, превосходства либо неполноценности человека по признаку его социальной, расовой, национальной, религиозной или языковой принадлежности или отношения к религии; нарушение прав, свобод и законных интересов человека и гражданина в зависимости от его социальной, расовой, национальной, религи-

озной или языковой принадлежности или отношения к религии.

Материалы экстремистского характера активно распространяются через Интернет-ресурсы, мобильную связь, гаджеты, соц. сети, которыми активно пользуется молодёжь, вызывая у несовершеннолетних интерес к новому и неизведанному. Как известно, запретный плод сладок. Подростки активно из любопытства вовлекаются в познание противоправных форм поведения, разжигания религиозной ненависти и вражды, оправдание идей терроризма. С ними работают опытные психологи-манипуляторы, которые затягивают молодёжь в экстремистские группы и толкают их на совершение преступлений.

Во многом неокрепшая подростковая психика не способна сопротивляться мощному манипулятивному деструктивному воздействию. Ребята даже не догадываются о том, что с ними работает опытный манипулятор-преступник.

Несовершеннолетние, у которых проявляется противоправное поведение, как правило, обладают низким интеллектуальным развитием и средними способностями в получении образования. Зачастую они пропускают занятия, не выполняют учебные задания, не способны давать себе адекватную самооценку, поэтому предпочитают приспосабливаться к той среде, в которой им будет комфортно. Такое поведение заставляет подростков формироваться в группы, где неизбежно впоследствии появляется лидер, устанавливающий определённые правила поведения и общения в такой группе. Иногда такие группы становятся асоциальными, и у членов группы вырабатывается противоправное поведение, приводящее к совершению преступлений.

При своевременном выявлении отрицательного лидера и проведении коррекционных мероприятий с подростками может наблюдаться положительная динамика [5, с.23].

В обобщенном виде несовершеннолетний преступник — это человек в возрасте от 14 до 18 лет, характеризующий совокупностью социально-демографических, социально-значимых физиологических, социально-психологических, нравственно-психологических и правовых свойств, признаков, установок, связей, отношений и ценностных ориентаций, имеющих антисоциальную направленность и совершивший преступление [6, с. 70].

Криминологические, социологические и психологические особенности несовершеннолетних от 14 до 17 лет свидетельствуют, что на их поведение оказывают влияние условия жизни и воспитания, семья, социализация в обществе.

Исследования специалистов показывают, что более половины несовершеннолетних преступников относятся к возрастной категории 16 – 17 лет. Подростки 14 – 15 лет совершают 30 – 32% преступлений. Удельный вес преступлений, совершаемых 14 – 15-летними подростками, из года в год растет примерно на 0,6 – 0,7% [7, с. 156].

Поражает своей циничностью жестокость преступных проявлений у несовершеннолетних, готовых на массовые убийства, чтобы повторить преступления Керчинского и Пермского стрелков.

В октябре 2021 года, сразу после расстрела людей в Пермском государственном университете, ученик 6 класса сельской школы в Пермском крае из карабина марки «Сайга», который похитил у отца-охотника, попытался повторить пермскую трагедию, произвёл несколько выстрелов. В этот момент в школе находились около 300 обучающихся и 30 учителей. Осколками разбившегося стекла был ранен один из учеников, подросток 11 лет. Стрелка обезвредила директор школы. У школьника был обнаружен портфель с патронами для оружия. Свой поступок 12-летний школьник объяснил просто – следил за действиями керченского и пермского стрелков, которые не понесли ответственности. Стрельбе из «Сайги» мальчика обучал отец [8].

Только благодаря действиям бесстрашного директора школы – женщины – удалось предотвратить массовую гибель ни в чем неповинных детей и сотрудников. Безответственность охранника школы, который даже не заметил, что ученик пришёл в школу с оружием, поражает своим безразличием к выполнению работы. И всё это случилось практически сразу после трагедии в Пермском университете, что показывает несовершеннолетнюю профилактических мер для предотвращения подобных преступных деяний.

На данном примере видно безразличное отношение к оружию родителей мальчика, которые даже не понимают всей серьёзности ответственности, предоставляя доступ к оружию подростку с неокрепшей психикой.

Если вспомним трагедию, произошедшую в Пермском университете, «пермский стрелок» - Тимур Бекмансуров, по показаниям его матери, копил деньги на оружие с 10 класса. Он задолго до массового расстрела людей принял это решение и постепенно готовился к совершению преступления. У матери подростка почему-то не возникли вопросы и подозрения по поводу поведения сына, что показывает полное её безразличие к жизни своего сына.

Меры профилирования подростковой преступности должны учитывать возрастные и социально-психологические характеристики несовершеннолетних, только в этом случае они будут наиболее действенными. Необходимо со стороны государства не только предпринять срочные меры в отношении возможности приобретения оружия, но и учитывать наличие детей в семьях, куда это оружие приобретается. Возможно, действенной мерой было бы установление запрета на приобретение оружия гражданам, в семьях которых есть несовершеннолетние дети либо запрет хранения оружия дома.

Учитывая психофизиологические особенности взросления и становления личности, на наш взгляд, приобретение оружия должно разрешаться не ранее 25 летнего возраста. С учётом последних событий и трагедий, произошедших в нашей стране, следовало бы совсем запретить продажу оружия на некоторый период времени в стране, поскольку государство не может обеспечить защиту жизни и здоровья детей в образовательных учреждениях.

Причины возникновения агрессии в обществе становятся предметом изучения многих исследователей. Во многом, такими провоцирующими факторами является нестабильная социально-экономическая ситуация в стране, обнищание населения, низкий уровень оплаты труда, неуверенность в будущем, невозможность для большинства людей удовлетворять обыденные социальные потребности. Данные факторы вызывают чувство тревоги и постоянного стресса у населения.

Агрессивное поведение выступает одной из форм реагирования человека на неблагоприятные в физическом и психическом отношении жизненные ситуации, вызывающие стресс, фрустрацию и другие подобные состояния, выражающейся в нападении на

непосредственный источник напряженности или объект, замещающий его. В любом из этих случаев цель нападения психологически заключается в поисках разрядки обусловленной стрессом внутренней психической напряженности [9, с. 40].

Агрессия порождает ненависть, которая в свою очередь даже психически здорового человека может спровоцировать на совершение преступления.

Не смотря на множество нормативных правовых актов и иных документов, регламентирующих работу различных служб, правоохранительных органов, учебных заведений в целях профилактики преступности несовершеннолетних, такие меры реагирования государства видятся недостаточными.

Полагаем, проблему необходимо решать путём принятия Концепции профилирования несовершеннолетней преступности на федеральном уровне, в которой бы учитывались комплексные меры и взаимодействие не только правоохранительных органов, но и возрождение института семьи, привитие ценностей и духовного воспитания, повышение уровня жизни людей в целом в нашем государстве. Более действенной мерой на наш взгляд будет являться возрождение воспитательного процесса несовершеннолетних, с учётом из психолого-физиологического взросления, по примеру той, которая существовала в Советском Союзе.

Привитие нравственных, духовных, моральных ценностей, существенное ограничение доступа к интернет-ресурсам, где в большей степени подростки получают негативную, разлагающую их нравственность информацию, создание бесплатных досуговых учреждений – кружков, спортивных секций и других, с целью вовлечения подростков в здоровый образ жизни – должно быть приоритетным во всех тех программах развития, которые принимают законодательные органы нашей страны, но, которые, к сожалению, в большей степени оказываются не способными решить давно назревшие мега-серьёзные проблемы с воспитанием наших детей.

Важным видится введение в образовательной среде работы по повышению правовой культуры и правовой грамотности обучающихся. Разъяснение им норм Уголовного закона, ответственности за противоправное

поведение. Проведение воспитательной работы, направленной на разъяснение разрушающей деструктивной деятельности экстремизма. В такой работе можно предложить проведение научных конкурсных работ по исследованию проблем экстремизма среди студентов учебных заведений, активное вовлечение молодёжи бесплатные спортивные, художественные, концертные кружки, секции.

Со стороны преподавательского состава и руководства образовательных учреждений должен осуществляться постоянный контроль за поведением обучающихся, в том числе и в молодёжной среде. Необходимо осуществление постоянного мониторинга информационных ресурсов на предмет выявления материалов экстремистского характера.

Список использованных источников

1. Состояние преступности в России за 2022 год. ФКУ «Главный информационно-аналитический центр» МВД России. Официальный сайт. URL: <https://xn--b1aew.xn--p1ai/reports/item/34307225/> (дата обращения: 22.01.2023).
2. Зайко Т.М. Меры борьбы с преступностью несовершеннолетних и молодёжи: правовой и психолого-криминологический аспекты: монография. / Т.М. Зайко. – Тамбов: ООО «Консалтинговая компания Юком», 2017. – 85 с.
3. Состояние преступности в России за 2022 год. ФКУ «Главный информационно-аналитический центр» МВД России. Официальный сайт. URL: <https://xn--b1aew.xn--p1ai/reports/item/34307225/> (дата обращения: 22.01.2023).
4. Федеральный закон от 25.07.2002 № 114 (с изм. от 28 декабря 2022 г. № 569-ФЗ) «О противодействии экстремистской деятельности» // Собрание законодательства Российской Федерации. – 2002. - № 30. Ст. 3031.
5. Кулакова С.В. Учет особенностей личности несовершеннолетних осужденных при организации комплексной работы по ресоциализации / С.В. Кулакова // Уголовно-исполнительная система: право, экономика, управление. – 2020. – № 6. – С. 22-24.
6. Жадан В.Н. О криминологической характеристике личности несовершеннолетних преступников / В.Н. Жадан // Юридическая наука. – 2019. – № 8. – С. 68-75.
7. Криминология: Учебник для вузов / А.Ф. Агапов, Л.В. Барина, В.Г. Гриб и др.; под ред. В.Д. Малкова. 2-е изд., перераб. и доп. М.: Юстицинформ, 2016. 544 с.
8. Стрельба в гимназии № 175. Бизнес-газета 18 октября 2021 год. URL: <https://www.business-gazeta.ru/article/526057> (дата обращения: 20.01.2023).
9. Ениколопов С.Н. Актуальные проблемы исследования агрессивного поведения / С.Н. Ениколопов // Прикладная юридическая психология. – 2010. – № 2. – С. 37-47.

Сведения об авторе:

Никульченкова Елена Владимировна – доцент кафедры «Таможенное дело и право» Омского государственного университета путей сообщения (ОмГУПС), к.ю.н., доцент; доцент кафедры «Уголовное право и криминология» Омского государственного университета им. Ф.М. Достоевского (ОмГУ), к.ю.н., доцент

Intelligence about the author:

Nikulchenkova Elena Vladimirovna - Associate Professor of the Department of Customs and Law of Omsk State University of Railway Engineering (OmGUPS), Candidate of Law, Associate Professor; Associate Professor of the Department of Criminal Law and Criminology of Omsk State University named after F.M. Dostoevsky (OmSU), Candidate of Law, Associate Professor

ПРИМЕНЕНИЕ КОНЦЕПЦИИ ТРОЙНОЙ СПИРАЛИ «ОБРАЗОВАНИЕ-БИЗНЕС-ПРАВИТЕЛЬСТВО» В ЭКОНОМИЧЕСКОМ РАЗВИТИИ РЕГИОНА (НА ПРИМЕРЕ ГОРОДСКОГО ОКРУГА ХУЛУН-БУИР, КНР)

APPLICATION OF THE CONCEPT OF THE TRIPLE HELIX «EDUCATION-BUSINESS-GOVERNMENT» IN THE ECONOMIC DEVELOPMENT OF THE REGION (BY THE EXAMPLE OF THE CITY DISTRICT OF HULUN-BUIR, CHINA)

Аннотация: В настоящее время профессиональное образование в отдельных регионах КНР оторвано от регионального экономического развития, что негативно влияет на региональную промышленную трансформацию и модернизацию, на развитие профессионального образования, а также на процесс урбанизации.

В статье рассматривается опыт экономического развития городского округа Хулун-Буир (КНР), в основу которого положена модель «промышленность-город-образование». Теоретической базой для данной модели послужила широко известная концепция тройной инновационной спирали «образование-бизнес-правительство»

Ключевые слова: Теория тройной спирали; профессиональное образование; интеграция; экономическое развитие; инновации; регион.

Abstract: At present, vocational education in certain regions of China is disconnected from regional economic development, which negatively affects regional industrial transformation and modernization, the development of vocational education, as well as the process of urbanization.

The article discusses the experience of economic development of the urban district of Hulun-Buir (China), which is based on the model «industry-city-education». The theoretical basis for this model was the well-known concept of the triple innovation spiral «education-business-government».

Keywords: Triple helix theory; professional education; integration; economic development; innovation; region.

Концепция тройной инновационной спирали была предложена Генри Эцковицем, социологом из Университета штата Нью-Йорк в США, и профессором Ройтером Редсдорфом из Амстердамского технологического института в Нидерландах в 1990-х годах. Новая парадигма инновационного развития основана на взаимодействии образования, бизнеса и правительства. В модели тройной инновационной спирали указанные стороны больше не действуют независимо. Они усиленно сотрудничают, и помимо выполнения своих традиционных функций, каждая сторона также «принимает на себя роль двух других» [1, с. 243-255]. Это не только укрепляет роль каждой из сторон, но и формирует спиральную структуру взаимодействия трех сторон, способствующую достижению целей инновационного развития [2, с. 77].

Расширенное понимание концепции тройной спирали увеличивает возможности её успешного применения. Такая сторона, как образование, может быть представлена не только университетами. Она может включать более широкий спектр образовательных учре-

ждений, будь то академический университет, прикладной университет, профессионально-технический колледж, высший колледж и т. д. Такая сторона, как бизнес, помимо высокотехнологических предприятий может включать все предприятия в широком смысле, в том числе промышленные, сельскохозяйственные, организации сферы услуг и т. д. Такая сторона, как правительство может включать госорганы всех уровней, включая провинции, города, районы и округа.

В городском округе Хулун-Буир автономного района Внутренняя Монголия (КНР), который является районом проживания этнического меньшинства, в настоящее время реализуется модель развития «промышленность-город-образование», теоретической базой для которой послужила концепция тройной инновационной спирали «образование-бизнес-правительство». Проблема несоответствия между развитием промышленности, подготовкой кадров и развитием города решается за счет интеграции процессов производства, подготовки кадров и урбанизации, что в итоге способствует экономи-

ческому и социальному развитию региона [3, с. 300-304]. Новый тип взаимодействия между правительством, бизнесом и университетами в концепции тройной спирали соответствуют отношениям между городом, промышленностью и системой высшего профессионального образования в модели «промышленность-город-образование». Это даёт теоретическую основу для интеграции промышленности, образования и процессов урбанизации в районах проживания этнических меньшинств.

Согласно концепции тройной спирали, необходимо обеспечить взаимодействие между тремя её участниками. Реализация дополнительной связи между производством и образованием требует реформирования и развития профессионального образования в Китае. Для достижения «обучения на производстве и производства в обучении» профессиональная установка высших профессиональных колледжей должна основываться на стандартах местных предприятий, потребности в талантах и требованиях к работе. Содержание учебных курсов должно быть тесно связано с развитием и культурой предприятий, а модели и методы обучения должны в полной мере использовать местную производственную среду, производственную площадку и производственный процесс предприятия, чтобы реализовать взаимодополняющие преимущества сотрудничества образовательного учреждения и предприятия.

Модель тройной спирали включает в себя механизм взаимодействия между её участниками, характеризующийся перетоком персонала, информации и продуктов. Поток талантов, который перемещает идеи из одной спирали в другую, обеспечивает совместные проекты между организациями различного типа и взаимопонимание между ними [4, с. 100-104]. Исходя из этого, в концепции интеграции промышленности, города и образо-

вания в городском округе Хулун-Буир ключевым элементом является человеческий капитал. Человеческие ресурсы служат движущей силой для интеграции трех сторон процесса.

Промышленные предприятия и город аккумулируют таланты и совместно способствуют динамичному развитию интеграции промышленности, города и образования. С ростом урбанизации городском округе Хулун-Буир увеличивается количество различных учреждений, занимающихся управлением и обслуживанием урбанизации, и существует острая потребность в группе профессионалов, обладающих профессиональными знаниями. Высшее профессиональное образование должно быть связано с местной промышленной структурой и градостроительством, развивать технические таланты, крайне необходимые для местного экономического развития [5, с. 4-5].

По мере экономического развития и институциональных изменений в городском округе Хулун-Буир связь между региональной промышленностью, урбанизацией и высшим профессиональным образованием становится все теснее и теснее. Таланты, технологии и знания высших профессиональных колледжей вносят большой вклад в развитие местной промышленности и урбанизации, в культурное процветание и технологические инновации.

В процессе промышленной трансформации и урбанизации высшее профессиональное образование берет на себя важную задачу по воспитанию большого количества передовых высококачественных талантов для исследований и разработок, производственных и управленческих услуг, а также обеспечивает мощную научно-техническую поддержку для интегрированного развития промышленности, города и образования в районах проживания этнических меньшинств [6, с. 296-301].

Список использованных источников

1. Etkowitz H, Klofsten M: The innovating region: toward a theory of knowledge -based regional development. R&D Management, 2005 – p. 243-255.
2. Etkowitz H. The Triple Helix: University -Industry-Government innovation in action. New York & Abingdon: Routledge, 2008 – p. 77.
3. Zhou Chunyan, Theoretical Discussion on Triple Helix Innovation Model. Journal of Northeastern University, 2008 – p. 300-304.
4. Апанасович, Н. В. Взаимодействие учреждений высшего образования и предприятий в сфере коммерциализации результатов НТД в Республике Беларусь / Н. В. Апанасович, Н. Ф. Зеньчук // Система «наука – технологии – ин-новации»: методология, опыт, перспективы : материалы Международной научно-практической конференции (Минск, 24–25 сентября 2020 г.) / редкол.: В. В. Гончаров (отв. ред.) [и др.]. –

Минск : Центр системного анализа и стратегических исследований НАН Беларуси, 2020. – 656 с. Стр. 100-104.

5. Апанасович, Н. В. Основные предпосылки взаимодействия УВО, предприятий и государственных органов в сфере трансфера и коммерциализации знаний / Н. В. Апанасович, Н. Ф. Зеньчук // Проблемы прогнозирования и государственного регулирования социально-экономического развития: материалы XXI Международной научной конференции (Минск, 22-23 окт. 2020 г.). В 3 т. Т. 3 / Редкол.: Ю.А. Медведева [и др.]. – Минск : НИЭИ М-ва экономики Респ. Беларусь, 2020. – 210 с. Стр. 4-5.

6. Апанасович, Н. В. Формы сотрудничества учреждений высшего образования и предприятий в сфере трансфера и коммерциализации знаний / Н. В. Апанасович, Н. Ф. Зеньчук // Бизнес. Образование. Экономика : Междунар. науч.-практ. конф., Минск, 2 апреля 2020 г. : сб. ст. В 2 ч. / редкол.: В. В. Манкевич (гл. ред.) [и др.]. – Минск : Институт бизнеса БГУ, 2020. – Ч. 2. – 415 с. Стр. 296-301.

Сведения об авторе: Сун Синь – аспирант, ГУО «Институт бизнеса Белорусского государственного университета», Республика Беларусь

Intelligence about the author: Song Xin – PhD student, State Educational Institution «Institute of Business of BSU», Republic of Belarus

УДК 64.012.42

Н.Р. Тяпков, Е.А. Буленков
N.R. Tytkov, Y.A. Bulenkov

ПОВЫШЕНИЕ ЭФФЕКТИВНОСТИ ОБУЧЕНИЯ ИНЖЕНЕРОВ С ИСПОЛЬЗОВАНИЕМ ОБЛАЧНОЙ САПР

INCREASING THE EFFICIENCY OF ENGINEER TRAINING USING CLOUD CAD

Аннотация: В статье рассмотрены особенности использования облачной САПР для проектирования технологического процесса изготовления вала-шестерни. Представлен общий алгоритм проектирования данного технологического процесса.

Ключевые слова: Облачная САПР, Индустрия 4.0, алгоритм проектирования.

Abstract: The article discusses the features of using cloud CAD for designing the technological process of manufacturing a gear shaft. A general algorithm for designing this technological process is presented.

Keywords: Cloud CAD, Industry 4.0, design algorithm.

Важной задачей производства изделий угольного машиностроения является достижение требуемых критериев качества и эффективности [1, 2]. Появление новых технологий проектирования, – облачных САПР, – требует корректировки имеющихся методик разработки технологических процессов, т.к. данные технологии открывают доступ к огромному массиву информации, хранящейся в сети Интернет. Поэтому, разработка общего алгоритма проектирования технологического процесса изготовления деталей машин угольного машиностроения с использованием возможностей современных облачных САПР и баз данных, расположенных в глобальной сети, является актуальной задачей.

Целью выполнения данной работы является разработка общего алгоритма проектирования технологического процесса изготов-

ления вала-шестерни с использованием облачной САПР.

Для достижения поставленной цели был разработан алгоритм решения, включающий следующие этапы:

Исходными данными при разработке технологического процесса является чертеж детали и годовая программа выпуска, а также предельные затраты на проектирование технологии и изготовление единицы изделия, выражающие показателем себестоимости изделия.

Первым этапом разработки технологического процесса является разработка 3Д модели и рабочего чертежа детали «вал-шестерня». Данный процесс целесообразно выполнять в облачной системе Fusion 360 [2]. Система содержит модуль оценки правильности оформления и соблюдения требований ЕСКД.

Далее генерируются наиболее рациональные маршруты обработки каждой поверхности, из последовательности которых формируется общий технологический процесс обработки детали.

При разработке общего маршрутно-операционного технологического процесса рационально использование облачных баз данных оборудования и средств технологического оснащения для осуществления каждой операции в системе Fusion 360.

Следующим этапом выполняется расчет и назначение режимов резания на каждую технологическую операцию, разработка управляющей программы для станков с ЧПУ и определение норм времени. Эти процессы эффективно реализуются с использованием САМмодуля Fusion360 [2].

После полного составления технологического процесса выполняется оценка эффективности технологического процесса. Данный элемент представлен условным блоком в алгоритме. В случае несоответствия степени

эффективности предлагаемого технологического процесса выполняется уточнение исходных данных и переход на блок по созданию возможных вариантов маршрутов обработки элементарных поверхностей, где путем дальнейшего перебора вариантов обработки поверхностей выполняется поиск более эффективных маршрутов обработки поверхностей. После этого дальнейший цикл выполняется повторно.

В случае соответствия экономической эффективности требуемому уровню выполняется вывод результатов разработки в форме представления технологической документации, а также управляющих программ на электронных носителях для их последующей загрузки на станок с ЧПУ.

Результатом разработки технологического процесса по данному алгоритму является получение изделия требуемого качества с технико-экономическими показателями, удовлетворяющими заданному уровню.

Список использованных источников

1. Xi Vincent Wang, Mohammad Givchchi, Lihui Wang (2017) Manufacturing system on the cloud: a case study on cloud-based process planning // Procedia CIRP vol. 63 P.: 39 – 45.
2. Autodesk Fusion 360: комплексный подход к цифровому производству. [Электронный ресурс] Режим доступа: – http://isicad.ru/ru/articles.php?article_num=19637. Последнее обращение - 20.05.2021 г. – Загл. экрана.

Сведения об авторах:

Тяпков Никита Романович – магистрант кафедры технологии машиностроения ГОУВПО «Донецкий национальный технический университет», г. Донецк, ДНР, Российская Федерация
Булеников Евгений Александрович – доцент кафедры технологии машиностроения ГОУВПО «Донецкий национальный технический университет», канд. техн. наук, доц., г. Донецк, ДНР, Российская Федерация

Intelligence about the authors:

Tyapkov Nikita Romanovich – Master's student of the Department of Mechanical Engineering Technology, Donetsk National Technical University, Donetsk, DPR
Bulnikov Evgeniy Aleksandrovich – Associate Professor of the Department of Mechanical Engineering Technology, Donetsk National Technical University, Cand. tech. sciences, associate professor, Donetsk, DPR

АВТОМАТИЗАЦИЯ СИНТЕЗА СТРУКТУРЫ ЗАДАНИЯ ДЛЯ ПРОМЕЖУТОЧНОГО КОНТРОЛЯ

AUTOMATION OF TASK STRUCTURE SYNTHESIS FOR INTERMEDIATE CONTROL

Аннотация: Статья описывает практические результаты работы по автоматизации процесса ежегодного обновления заданий на промежуточную аттестацию при организации процесса контроля знаний обучающихся. В статье описаны разработанные автором и реализованные на практике подходы и методики, которые использовались для создания алгоритма и программы структурного синтеза билетов индивидуальных заданий для промежуточной аттестации в форме экзамена.

Ключевые слова: Автоматизация, контроль знаний, моделирование, документация, структурный синтез.

Abstract: The article describes the practical results of work on automating the process of annual updating of tasks for intermediate certification in the organization of the process of control of students' knowledge. The article describes the approaches and techniques developed by the author and used in practice, which were used to create an algorithm and a program for the structural synthesis of individual task tickets for intermediate certification in the form of an exam.

Keywords: Automation, knowledge control, modeling, documentation, structural synthesis.

Автоматизация рутинных операций, связанных с организационными и отчетными процессами в области образования, приобретают в последнее время большую актуальность. Деятельность преподавателя по написанию отчетов, планов, рецензий и т.п. занимает все большую долю по затратам времени чем в не таком далеком прошлом, при этом нормы нагрузки продолжают расти. Кроме того, использование обучаемыми информационных технологий с целью, чаще всего, имитации процесса обучения, а не его интенсификации, вынуждает находить способы и методики, которые нивелируют эти неблагоприятные тенденции.

Для исключения возможности адаптации обучаемых к содержанию заданий промежуточного контроля знаний путем применения ими цифровых технологий хранения и тиражирования информации о содержании заданий, требуется создавать оригинальные задания заново каждый раз, генерируя новые сочетания вопросов и параметров для формирования уникальных индивидуальных заданий. Так как это связано с большими затратами времени, автоматизация этого процесса является актуальной задачей.

Рассмотрим процесс создания заданий для промежуточного контроля знаний в виде эк-

замена. Результатом этого процесса должен быть пакет бумажных документов в виде множества билетов, количество которых должно быть больше или равно количеству студентов, сдающих экзамен. Возможно использовать только электронные документы в случае, если экзамен сдается дистанционно. Исходными данными для создания вариантов заданий в виде билетов является список изученных вопросов по дисциплине и задания практического характера. Обычно эти вопросы можно сгруппировать по нескольким разделам, внутри которых вопросы чем-то связаны между собой, либо представляют сведения о частных случаях какой-то общей проблемы. Поэтому для качественного контроля всей широты знаний обучаемого требуется обеспечить наличие в индивидуальном задании вопросов, которые взяты из разных разделов изученной дисциплины. Т.е. в исходных данных для задачи синтеза структуры задания должен содержаться признак принадлежности того или иного вопроса к определенной группе вопросов. Основное правило для таких групп – это запрет постановки вопросов из одной группы в один и тот же билет.

К другим правилам синтеза структуры задания можно отнести запрет повторения

одного и того же вопроса в одном билете. Так как количество заданий может превышать число уникальных сочетаний вопросов, повторы вопросов во всем генерируемом множестве билетов разрешены. Основное пра-

вило синтеза структуры задания – это его случайный характер в каждом случае вызова процедуры синтеза. Алгоритм синтеза задания с учетом принятых условий показан на рисунке 1.



Рисунок 1 – Алгоритм синтеза структуры задания для контроля

Поясним этапы синтеза задания в контексте автоматизации образовательной деятельности ВУЗа. Этап подготовки макета листа для распечатки билетов включает в себя адаптацию или создание нового шаблона стандартного листа (обычно это формат А4), на котором в зависимости от объема текста вопроса или задания размещается несколько билетов. По опыту достаточно разместить три билета на одном листе. Это обеспечивает экономию бумаги. А в случае выхода текста задания за границы печати, можно уменьшить размер шрифта при распечатке текста вопросов. Размер и начертание шрифта можно

менять как в шаблоне, так и в готовом электронном пакете документов.

Адаптация шаблона еще состоит из заполнения полей, где указывается кафедра, название организации, название дисциплины и другие сведения, которые приняты в конкретной организации или подразделении. Шаблон создан стандартными средствами офисного приложения и имеет гибкую структуру. Редактируется он стандартными офисными средствами.

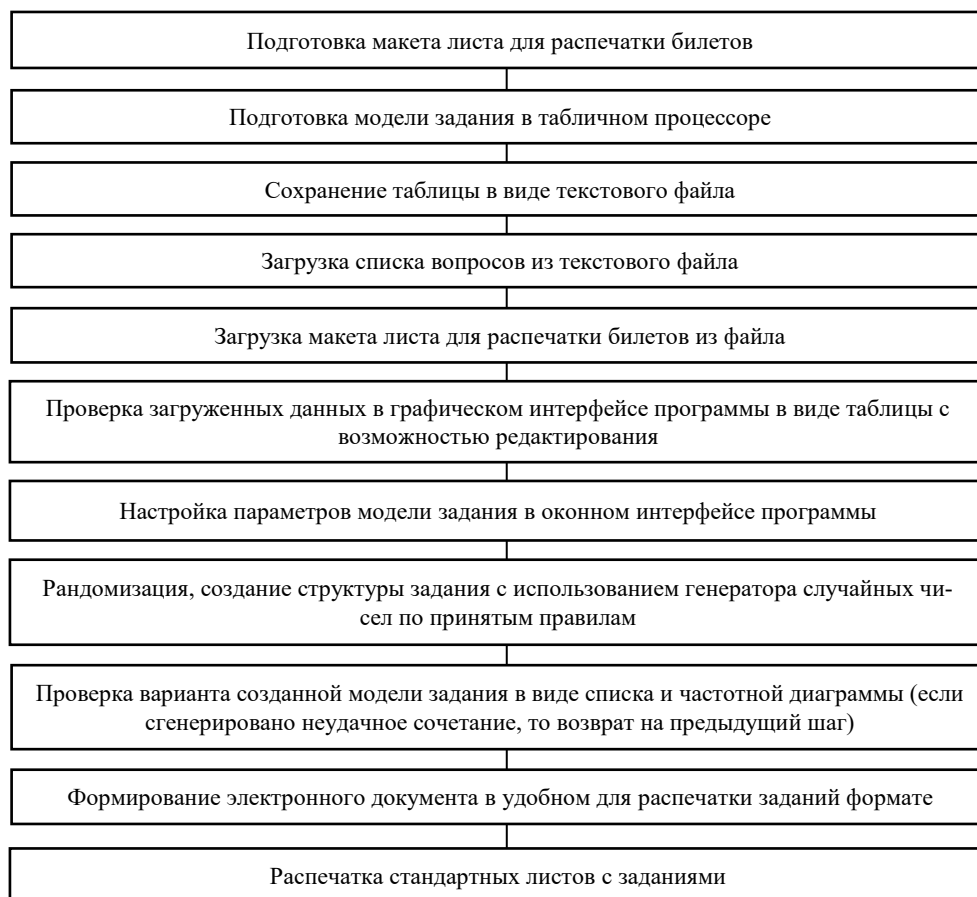
Сам шаблон, который будет заполнен автоматически несколькими вариациями заданий на последующем этапе программой и растражирован, должен реализовываться с

использованием стандартного формата. Это обеспечивает возможность генерирования задания на одной машине, а распечатку на другой. Так как ситуация отсутствия возможности распечатки на персональном компьютере преподавателя – это почти что правило. Таким образом, формат электронного документа должен быть стандартным и распространенным. Например, это может быть формат офисного приложения, PDF, RTF. Удобнее всего в данном случае для создания шаблона использовать формат офисного текстового процессора. А для распечатки удобнее использовать формат, который не искажается при переносе с одной машины на другую и не требует доработки вручную. Но еще удобство может выражаться в том, что средства автоматизации работы с офисными документами (серверы COM, работающие в фоновом режиме) могут обеспечивать пакетные режимы распечатки. Это может быть важным, так как результат работы программы при использовании шаблона будет состоять из множества файлов, содержащих несколько билетов в каждом. Распечатка такого объема документов, особенно если принята схема один билет-один документ, также требует больших затрат времени.

Так как в данной работе уже используется офисный пакет программ, можно воспользоваться для создания исходных данных для синтезирующей программы табличным процессором. В нем генерируется таблица с указанием отношений вопросов к той или иной группе, пересечение которых в одном билете нежелательно. В табличном процессоре можно автоматизировать некоторые процессы обработки текста вопросов и их признаков группировки. Этот этап можно осуществить альтернативным способом, при котором используется редактирование текстового файла с разделителями, который является входными данными для программы.

Текстовый файл открывается в программе генерирования структуры задания. В этой же программе указывается файл шаблона для синтеза электронного листа с заданиями. После загрузки исходных данных вызывается процедура синтеза структуры задания. В ходе выполнения идет проверка на допущенные ошибки и выход за принятые ограничения в параметрах исходных данных. Результат этого синтеза отображается в виде таблицы и ча-

стотной диаграммы, показывающей количество повторений номеров вопросов в структуре задания. При проверке необходимо удостовериться, что все поставленные условия и ограничения соблюдены и задание имеет допустимую структуру.

Если структура задания приемлема, то запускается процедура реализации синтезированной схемы структуры в виде пакета файлов с использованием указанного шаблона для распечатки. После проверки созданных файлов происходит перенос результата на машину, оборудованную печатающим устройством.

В условиях повышения роли дистанционного обучения, синтезированные задания можно использовать и в электронном виде. Для этого в шаблоне нужно вместо нескольких билетов для экономии бумаги разместить один билет. Это допускает пересылку задания обучаемому по сети при организации дистанционного экзамена.

Описанный алгоритм был реализован в среде быстрой разработки приложений. Полученная программа и способ успешно используется для быстрого создания билетов по списку вопросов, адаптированных для текущих условий обучения и контроля.

Что касается аналогов описанной методики и программы. Решенная в данной работе задача не нова. Однако каждый раз такая задача решается авторами по-своему. Например, решение доступное по ссылке [1] отличается жесткой структурой, отсутствием возможности использования генератора случайных чисел, и невозможности использования произвольного формата билета. Результат представляет собой обычный текст, который требует дальнейшей трудоемкой обработки.

Довольно интересно [2] решена задача с использованием только средств одного из офисных приложений. Решение простое и изящное, однако ограничения использованного способа реализации не позволили автору избавиться от множества рутинных операций, которые отнимают время как в ходе генерирования заданий, так и в ходе реализации их на бумаге. Например, в этом способе полностью отсутствует рандомизация при синтезе вариантов. Новые вариации структур заданий нужно создавать вручную каждый раз.

Программа-генератор билетов [3] обладает развитым интерфейсом пользователя, исполь-

зует систему управления базой данных и офисное приложение для распечатки результатов синтеза. Выбор технологий и способов реализации здесь имеет множество пересечений с предметом данной статьи по тем же соображениям, что изложены здесь автором. Однако интерфейс созданной программы пересложен, избыточное количество параметров для группировки вопросов из списка в одном билете делает создание модели задания слишком длительным и сложным процессом. Использование в программе программных средств СУБД неоправданно для такой малообъемной задачи. Предлагаемая программа больше похожа на демонстратор технологий автоматизации, а не на удобное в практическом использовании решение.

В качестве заключения статьи можно сказать следующее. Актуальность рассматриваемой темы связана с реализацией возможностей снижения расходов времени на рутинные операции при организации учебного процесса и повышения степени соответствия заданий для промежуточного контроля знаний тому

объему вопросов, которые были рассмотрены в ходе преподавания дисциплины. Новизна и оригинальность полученных результатов доказывается сравнением возможностей описываемого подхода с существующими способами автоматизированного создания заданий для аттестации. Практическая ценность работы состоит в создании методики и программы, реализующей предложенный подход. Используются современные технологии и алгоритмы моделирования и создания билетов с заданиями. Анализ существующих аналогов показывает с одной стороны универсальность использованных подходов и технологий, а с другой стороны отсутствие такого сочетания средств автоматизации, которое могло бы удовлетворить всех возможных пользователей автоматизированного средства для синтеза структуры задания. Поэтому необходимо поощрять разработку средств автоматизации на конкретном рабочем месте и подразделении, а не искать универсальные программные продукты.

Список использованных источников

1. Создание билетов для зачета или экзамена по спискам вопросов различных типов // Сайт сборник онлайн калькуляторов. URL: <https://planetcalc.ru/9579/> (дата обращения: 14.02.2023).
2. Создание экзаменационных билетов в программе MS Word // Персональная страничка Калитин С. В. instrument-p.narod.ru URL: http://instrument-p.narod.ru/_attest/bilet/bil_w_op.htm (дата обращения: 14.02.2023).
3. Программа "Генератор билетов" (Ticket Generator) // kaiu.narod.ru: авторская страничка сайта KAIU. URL: <https://kaiu.narod.ru/Genbilet/Genbilet.html> (дата обращения: 14.02.2023).

Сведения об авторе: Лексутов Илья Сергеевич – к.т.н., доцент кафедры «Вагоны и вагонное хозяйство», «Омский государственный университет путей сообщения», г. Омск

Intelligence about the author: Leksutov Ilya Sergeevich – Candidate of Technical Sciences, Associate Professor of the Department «Wagons and Wagon Economy», Omsk State University of Railway Transport, Omsk

ИННОВАЦИОННЫЕ ОБРАЗОВАТЕЛЬНЫЕ ТЕХНОЛОГИИ ДЛЯ РЕШЕНИЯ РАЗВИВАЮЩИХ И ВОСПИТАТЕЛЬНЫХ ЗАДАЧ ПРИ ОБУЧЕНИИ ИНОСТРАННОМУ ЯЗЫКУ

INNOVATIONS IN SOLUTION OF EDUCATIONAL PROBLEMS AT FOREIGN LANGUAGE STUDY

Аннотация: В данной статье рассматривается одно из проявлений инновационности: внедрение новых форм организации процесса обучения иностранным языкам. Инновационные технологии обучения являются инструментом, который претворяет в жизнь новую образовательную парадигму. При этом обучающиеся становятся полноправными участниками информационного обмена, их опыт не менее важен, чем опыт ведущего, который не столько дает готовые знания, сколько побуждает к самостоятельному поиску. Аудиовизуальные средства обучения занимают особое место среди других технических средств организации учебного процесса, их применение создаёт благоприятные условия в формировании коммуникативной компетенции студентов. Они необходимы и в процессе нравственного воспитания молодёжи, в формировании правильных целей.

Ключевые слова: Компетентностный подход; внедрение информационных технологий; технические средства; образное восприятие; обучение; эмоциональный тонус; популярные песни; лексика; контекст; прослушивание; мотивация; формирование целей; нравственное воспитание.

Abstract: This article describes innovation in educational process at foreign language study. Innovations in educational process can be considered as an instrument for appearance of new educational paradigm. In this paradigm students are members of information exchange. During studies a teacher not only gives new information, but motivates student to search it themselves. Eventually audio and video materials cultivate communicative competence in students. Communicative competence is important in the moral education and in the formation of the right goals.

Keywords: Competence approach; introduction of information technologies; technical means; figurative perception; training; emotional tone; popular songs; vocabulary; context; listening; motivation; the formation of goals; moral education.

Изменения в общественном сознании предопределили необходимость внедрения новых образовательных технологий в процесс обучения иностранным языкам. Телекоммуникационные и сетевые средства меняют способы освоения и усвоения информации, открывают новые перспективы для интеграции различных видов деятельности, способствуя тем самым достижению значимых на современном этапе целей обучения. Актуальной задачей современной высшей школы является реализация компетентностного подхода в образовании и формирование ключевых компетентностей. Во всех направлениях реализации новой парадигмы высшего образования исключительно важная роль отводится языку – как родному, так и иностранному [3, с.6]. Необходимость усиления языковой составляющей вузовского образования диктуется, прежде всего, процессами глобализации в целом, и ее лингвистическим аспектом в частности. В дополнение к

традиционному общению в областях науки, образования, торговли, профессиональных контактов, дипломатии добавились сферы общения во Всемирной компьютерной паутине – Internet.

Новые информационные технологии позволяют решать педагогические задачи, направленные на развитие интеллектуального и творческого потенциала студента. В рамках новых образовательных стандартов предполагается активное внедрение новых информационных технологий в аудиторный и внеаудиторный процесс обучения студентов языкам [1, с.15].

Инновационность имеет место во всех звеньях современной образовательной системы и проявляется не только в изменении содержания образования, но и в применении новых форм организации процесса обучения иностранным языкам в высшей школе.

Учиться не значит просто слушать доклад и воспринимать знания, учиться значит усваи-

вать знания, активно их перерабатывать так, чтобы применять на практике. Если мы хотим, чтобы что-то было выучено, надо дать студентам возможность интегрировать новые знания в их уже существующую картину мира или соотнести их с собственным опытом. Главная трудность для преподавателя в том, что все студенты разные, с разным уровнем развития, подготовки, да и просто возможностями запоминания.

Согласно исследованиям различают два типа памяти: кратковременную и долговременную. Искусство преподавателя состоит как раз в том, чтобы сделать то, что он говорит на иностранном языке, настолько значимым для студентов, чтобы эта информация попала в хранилище долговременной памяти, откуда её можно было бы потом использовать. Для этого необходимо частое повторение. Забыть информацию в этом случае означает, просто не иметь к ней доступа. Поэтому сохранить доступ к усвоенной информации ещё одна сложность в обучении.

Какие задачи для преподавателя из этого следуют:

1. Чтобы учебный материал прошёл «фильтр» ультракороткой памяти, он должен иметь высокую степень значимости для студентов.

2. Чтобы информация, которая попала в кратковременную память, не потерялась вновь, важно постоянно повторять материал. Повторение должно происходить различными способами, чтобы были задействованы различные каналы восприятия, например, при помощи аудиовизуальных средств.

3. Ну и чтобы усвоенную информацию без проблем извлечь из долговременной памяти, необходимо, чтобы она была в структурированной форме и существующем контексте. [5, с.7].

Кроме всего прочего, лучше всего запоминается и вспоминается всё то, что связано с приятными, положительными эмоциями.

В связи с вышесказанным уместно вспомнить о такой методике как работа с песнями. Она имеет большое значение, это такой же вид творческой деятельности, как, например, театральные постановки или игры. Песни, как и поэзия, – это описание чувств. При использовании музыки на уроке создается благоприятный психологический климат в группе, снимается психологическая нагрузка,

активизируется речемыслительная деятельность, развивается как монологическая, так и диалогическая речь, поддерживается интерес к изучению иностранного языка, повышается эмоциональный тонус. [2,с.10] Песни – это важный вид текстового материала, хорошая помощь при изучении иностранного языка. Они служат хорошим материалом для аудирования – понимания на слух, поскольку здесь используются исключительно аутентичные тексты. Понимание на слух имеет большое значение для изучения иностранного языка, поскольку общение без понимания невозможно. Различают три типа прослушивания:

1. Глобальное прослушивание – это первый контакт с текстом, его задача – понять основную мысль текста.

2. При селективном прослушивании происходит поиск отдельной информации.

3. Тотальное прослушивание служит для восприятия всей информации и всех деталей.

Важно при аудировании создавать ситуации, при которых люди общаются друг с другом. Также помощью для понимания является объяснение, постановка задач или план. Поэтому обязательно нужно ставить задачи перед прослушиванием, при решении которых студент погружается в ситуацию, мобилизует свои знания на данную тему.

Пример такой работы: песня «Nimm mich mit» группы «Zweiraumwohnung». Эта песня относится к популярной музыке, которая нравится студентам, в которой они разбираются, и поэтому их легко замотивировать рассуждать на эту тему, выражать своё отношение и т.д. К тому же язык таких песен прост, эмоционален и доступен для понимания.

Работа над прослушиванием разделяется на 4 фазы [2, с. 8-9]:

1-я фаза: упражнения перед прослушиванием. Здесь активизируются языковые и речевые навыки студентов.

1. Ассоциограмма. На доске пишется опорное слово (обычно тема песни). Студенты называют любые слова на данную тему. Все активны, все придумывают, вспоминают, анализируют. В данном случае ассоциограмма выглядит так:

Blumen; Geschenke; küssen; begleiten; reisen;

Abenteuer Liebe

2. Затем задаётся вопрос:

Wohin kann man reisen?

Собираем предположения.....

3. Можно также предложить студентам придумать небольшой текст на данную тему. Форма текста совершенно свободная: от стихотворения до информационного сообщения.

4. Возможен вариант работы с карточками: на них записаны предложения, из которых студенты должны составить историю.

5. То же самое с картинками.

6. Ещё одно упражнение: задать вопросы по теме.

2-я фаза: упражнения во время 1-го прослушивания:

1. Проверить ассоциограмму: что в действительности происходит.

2. Найти ответ на заданный прежде вопрос.

3. Раздать карточки с определёнными словами: когда студенты слышат это слово, показывают карточку

Возможны другие задания:

1. Проверить и исправить пазлы.

2. Заполнить таблицу.

3. Записать то, что поняли (почувствовали).

3-я фаза: упражнения во время 2-го прослушивания. Во время этой фазы происходит детальная проверка понимания услышанного. В данном случае:

1. Найти ответы на глобальные вопросы.

1) *Worauf wartet das Mädchen?*

2) *Wer ist Tommyboy? (Was bedeutet das Wort) Vermutungen: Anglizismus*

2. Ответить верно – неверно: есть это в тексте или нет.

1) *Es regnet nur im Herbst.*

2) *Das Leben in den Tropen ist langweilig.*

3) *Du bist kein Begleiter.*

4) *Die Chance ist verloren.*

5) *Mein Hund will nicht aus dem Haus.*

6) *Auf dem Land ist am besten.*

7) *Das Telefon geht nur nachts.*

4-я фаза: задания после прослушивания. В данном случае:

1. Составить и разыграть диалоги.

2. Пересказать содержание песни.

3. Предположить, что будет дальше.

Грамматические упражнения:

1) *mit den Blättern arbeiten: Komparativstufen, Modalverben, Präpositionen*

2) *Imperativ mit anderen Verben bilden*

3) *Personalpronomen wechseln*

На последующих нескольких занятиях достаточно повторить песню один-два раза,

чтобы новый материал, который встретился при работе с ней, запомнился прочно и нужные речевые навыки сформировались в достаточной степени [4, с. 20].

Кроме выполнения указанных задач по обучению иностранному языку правильно подобранные иностранные фильмы могут помочь в воспитании современной молодёжи.

Роль воспитательной работы, нравственного воспитания студентов в наше время несоразмерно выросла. Мы воочию видим, как недоработки в патриотическом воспитании молодёжи становятся неразрешимой проблемой, уродуют личности молодых людей.

Сегодня все мы свидетели попыток злостной фальсификации истории. Мы хотим верить, что молодое поколение сумеет противостоять антигуманным идеям, провокациям фанатиков-экстремистов, что их дети и внуки никогда не испытают стыда и покаяния за их действия.

Высшая стадия развития капитализма – это фашизм. Фашизм – это попытка уничтожить человечество, превратить всех в рабов, истребить тех, кто захотел стать свободным. Нынешние события лишней раз доказывают это. По сути дела, Соединенные Штаты и те, кто ими управляют, сеют сейчас семена фашизма во всем мире. Им нужны рабы, остальным надлежит исчезнуть с лица земли. Людоедская психология становится нормальной и привычной для многих. Пожалуй, единственная страна в мире, которая пытается сохранить веру, любовь и нравственность, – это Россия. И нам нельзя проиграть в этой битве. [6]. Поэтому воспитание у молодёжи патриотизма, почитания наших дедов и прадедов, отстоявших нашу Родину от бесчеловечной фашистской агрессии, в настоящее время актуально как никогда. В Великой Отечественной войне победил не просто Советский Союз. Победил народ, поверивший в Бога, народ, стремившийся сохранить свою веру, нравственность и культуру. В России день Победы – это день спасения души. [8, с. 14]

В ноябре к очередной годовщине великой битвы на Волге мы смотрим отрывки из немецкого фильма «Stalingrad», обсуждаем, сравниваем с российской версией режиссёра Ф. Бондарчука. Очень интересен взгляд «с той стороны», к тому же фильмы на иностранном

языке способствуют развитию языковой догадки, окунают студентов в среду изучаемого языка. Но, конечно, в поворотных моментах необходимы пояснения.

К 20 апреля (дню рождения Гитлера) показываю студентам также отрывки из знаменитого «Triumph des Willens». По заказу нацистов киноиндустрия производила множество документальных и – меньше – художественных фильмов пропагандистского содержания. Нацисты «документировали» фюрера, историю партии, ее подразделений. К созданию таких фильмов режим сумел привлечь ряд талантливых режиссеров, например Лени Рифеншталь (1902-2003), которая сняла фильмы «Триумф воли», «Олимпия» и др. [9, с. 32].

Данный фильм («Triumph des Willens»), конечно, носит ярко выраженный пропагандистский характер и полностью смотреть этот фильм – большая нагрузка для психики. Но он хорош, во-первых, своей художественностью, во-вторых, документальностью, в-третьих, тем, что там мало текста и всё понятно, а главное тем, что очень скоро после него (буквально через две недели) мы посмотрим современный немецкий фильм «Untergang» (в русском прокате «Бункер») о последних днях существования третьего рейха. Получается очень наглядно: вот этот бункер, где прячутся и верхушка рейха, и рядовые обыватели, и есть закономерный итог изуверских притязаний фашистов на мировое господство. Вывод напрашивается сам: фашизм нежизнеспособен, потому что суть фашизма – это превосходство одного человека над другим. Это изуверская картина мира, когда можно истреблять людей, которые не соответствуют какому-то определённом критерию. В случае

победы фашистской идеологии у человечества нет будущего.

Большое место в духовном порабощении населения и армии Германии занимали средства массовой информации. Для идеологического одурманивания широко использовалось кино. В этой связи мы обсуждаем современную информационную войну. Сейчас трудно разобраться, что происходит, кто прав, кто виноват. Когда человек разбирается в таких понятиях как «хорошо» и «плохо», он ориентируется, он защищён. Поэтому очень важно понять и почувствовать правильную точку отсчёта. Она связана с главными ценностями и главным смыслом жизни.

Главное помнить, что воспитание – это всегда диалог, это взаимодействие студента и преподавателя. Хочется надеяться, что зёрна, посеянные в души студентов на наших занятиях, возрастут ростками веры, любви, помогут в формировании правильных целей и мировоззрения.

При применении звуковых кинофильмов, телепередач, видеозаписей – в создании звукозрительного образа участвуют изображение, звучащее и написанное слово, музыка, шумы, а часто и цвет. Синтез всего этого выразительного ряда делает их очень действенным средством обучения и воспитания. Ведь образное восприятие мира необходимо для усвоения и дальнейшего использования понятий. При этом на занятиях успешно реализуются дидактический принцип наглядности, возможность индивидуализации обучения и, в то же время, массового охвата обучающихся, усиливается мотивационный аспект занятий по иностранному языку [4, с. 4].

Список использованных источников

1. Осин А.В. Мультимедиа в образовании: контекст информатизации. – М.: Агентство «Идеальный сервис», 2004 – 320 с.
2. Stanislav Popelka. Lieder im Deutschunterricht. – Masaryk-Universität in Brunn Philosophische Fakultät, Lehrstuhl Germanistik, Nordistik, 2014 – 45с.
3. Мартынова Л.И., Селиванова Н.А. Синтез мультимедиа и традиционных аудиовизуальных средств в целях интенсификации обучения иностранным языкам // Компьютерные технологии в обучении иностранным языкам. Н. Новгород, НА МВД, 2012. С. 25-33.
4. Обучение второму иностранному языку с использованием видеоматериалов.// Проблемы лингвистики и методики преподавания иностранных языков. Bbin.IV. – М., 2010 С. 18-21.
5. Daniela Schultz, Martin Bradbeer, Virginie Bimont, Greg Bond, Adrian Stiglbauer. Aktivierende Methodik im Fremdsprachenunterricht – TH Wildau, Wissenschaftliche Beiträge, 2013.
6. Vladimir Kadavy. Rahmencurriculum für Deutsch als Fremdsprache im studienbegleitenden Fremdsprachenunterricht an Universitäten und Hochschulen.–Goethe-Institut Belgrad, 2015 /www.goethe.de/resources/files/pdf96/pk69799131

7. Григорьев С.Г. Мультимедиа в образовании /С.Г.Григорьев, В.В.Гриншкун. – М.: Педагогика, 2012.
8. Лазарев С. Н. Опыт выживания. Ч.6. СПб, 2012.
9. Мединский В. Война 1939-1945. – М.: ОЛМА Медиа Групп, 2014.

Сведения об авторе: Денисова Татьяна Леонидовна – старший преподаватель кафедры русского и иностранных языков, Омский государственный университет путей сообщения, г.Омск

Intelligence about the author: Denisova Tatiana Leonidovna – the head teacher of the Department of Russian and foreign languages, Omsk State Transport University, Omsk

УДК 37.012

О.Н. Бакаева
O.N. Bakaeva

ИСПОЛЬЗОВАНИЕ КОМПЬЮТЕРНЫХ ИГР В СЕМЕЙНОМ ВОСПИТАНИИ ДЕТЕЙ 5-8 ЛЕТ

THE USE OF COMPUTER GAMES IN THE FAMILY EDUCATION OF CHILDREN 5-8 YEARS OLD

Аннотация: В статье рассматриваются теоретические подходы к изучению игровой деятельности, показана роль игры в развитии детей дошкольного возраста и приведена классификация детских игр. Особое внимание уделяется понятию и характеристике компьютерных игр, а также их использованию в процессе семейного воспитания.

Ключевые слова: Игра, компьютерная игра, семья, семейное воспитание, дети старшего дошкольного возраста.

Abstract: The article discusses theoretical approaches to the study of play activity, shows the role of play in the development of preschool children and provides a classification of children's games. Special attention is paid to the concept and characteristics of computer games, as well as their use in the process of family education.

Keywords: Game, computer game, family, family education, older preschool children.

Игра представляет собой особую деятельность, которая расцветает в детские годы и сопровождает человека на протяжении всей его жизни. Не удивительно, что она привлекает внимание педагогов, психологов, философов, социологов, этнографов, искусствоведов, биологов, историков и пр. (Л.С. Выготский, Д.В. Менджерицкая, А.Н. Леонтьев, П.Ф. Лесгафт, Е.И. Тихеева, А.П. Усова, К.Д. Ушинский, Д.Б. Эльконин, А. Адлер, Ж. Пиаже, З. Фрейд, и др.). Естественно, что представителей научных отраслей в области игры интересуют «свои» аспекты: как важнейшее средство воспитания личности ребенка, взаимосвязь психических процессов в игре; как деятельность, обусловленная биологическими причинами (инстинкты, влечения). Все они сходятся во мнении, что именно игровая деятельность является неотъемлемой частью человеческой культуры.

Как и любая другая деятельность – игра не возникает сама по себе, не изобретается ре-

бенком: она задается взрослыми, которые учат его играть, передают общественно сложившиеся способы игровых действий: как использовать игрушку, предметы-заменители, другие средства изображения образа; выполнять условные действия, строить сюжет, подчиняться правилам и т.д. Одновременно обращается внимание на то, что в семейном воспитании игре уделяется особая ответственная роль, так как семья остается основным фактором формирования характера, привычек, нравственных качеств, эстетических вкусов ребенка, по крайней мере, в дошкольный период. Усваивая технику различных игр в общении со взрослыми, ребенок обобщает игровые способы и переносит их в реальные ситуации. Тем самым игра становится формой собственного творчества ребенка, а это обуславливает ее развивающий эффект (А.В. Запорожец, В.В. Давыдов, Н.Я. Михайленко).

Существует различные классификации детских игр. Для нас представляет интерес

классификации детских игр С.Л. Новоселовой, в основе которой лежит представление о том, по чьей инициативе возникают игры (ребенка или взрослого). Ею выделяются три вида игр: 1) игры, возникающие по инициативе ребенка (детей), т.е. самостоятельные игры; 2) игры, возникающие по инициативе взрослого, использующего их с образовательной и воспитательной целями; 3) игры, идущие от исторически сложившихся традиций этноса (народные), которые могут возникать по инициативе взрослого или старших детей: традиционные или народные (исторически лежащие в основе многих игр, относящихся к обучающим или досуговым) [1]. В этой классификации особое внимание уделяется компьютерной игре.

«Компьютерные игры, разновидность игр, в которых компьютер выполняет роль ведущего или партнера по игре, а игровое поле и возникающие по ходу игры игровые ситуации, как правило, воспроизводят на экране дисплея или обычного телевизора» (Л.С. Глебова). Классификация компьютерных игр до сегодняшнего дня детально не изучена, однако можно выделить следующие их виды: логические, к которым относятся традиционные настольные игры (шашки, нарды, «крестики-нолики» и т.п.); обучающие и развивающие (различные головоломки, мозаики); динамические игры типа ACTION (действие). По способу организации их условно можно разделить на две основные группы: игры, основанные на противодействии случайному процессу, типа «Тетрис», т.е. размещение случайно попадающих на поле блоков «тетрамино» на прямоугольном пространстве экрана и динамические аркадные игры типа игр-путешествий, где играющий управляет неким персонажем, перемещающимся в игровой среде (например, в лабиринте) [2].

Хотим мы того или не хотим, но компьютерные игры повсеместно становятся массовыми, доступными для ребенка. Компьютер как новое явление активно входит в мир детства. Ребенок может приобщаться к этой суперигрушке с раннего возраста, и от позиции взрослых, их отношения зависят результат и последствия воздействия «многоликого джинна», выпущенного на свободу.

Многие исследователи считают необходимым подготовить молодежь к жизни в условиях постоянно развивающегося компью-

теризованного общества, по их мнению, обучение информатике должно начинаться с детского сада и начальной школы (Е.П. Велихов, А.П. Ершов, Ю.А. Первин, Т. Вамош и др.). Внимание педагогических кругов к компьютерному обучению в старшем дошкольном и младшем школьном возрасте характеризуется рядом преимуществ по сравнению с другими техническими средствами, одним из которых можно назвать фактор привлекательности. Движение, звук, цвет на экране дисплея способствуют передаче информации в понятной и увлекательной форме, а новизна работы, как считает Е.И. Машбиц, вызывает у детей повышенный интерес и усиливает мотивацию учения. Желание играть, заниматься на компьютере настолько велико, что побуждает даже 3-4 летнего ребенка научиться читать и писать [3].

Наиболее ясно суть компьютерного обучения для детей дошкольного возраста выразил С. Пейперт. По его мнению, в ходе традиционного обучения ребенок получает определенные знания, приобретает умения. Взрослые обращают внимание на приобретенные навыки чтения, рисования, забывая о навыках самообучения, на котором ребенок строит свою модель мира, свой процесс обучения. Основа использования компьютера для образования, как отмечает автор, не в том, что каждый должен знать что-то о компьютере. Суть дела в следующем: для многих людей компьютерное программирование должно стать ареной важного процесса обучения учиться, так как компьютер – это машина, которая может отвечать разным интересам (к рисованию, к сочинительству, к музыке). Ребенок, пользуясь компьютером, должен открывать для себя что-то новое, исследовать окружающий мир. Основные тезисы компьютерного обучения С. Пейперта основаны на «персональном открытии», потому что развитие творческой личности, создание прогрессивного общества невозможно без того, чтобы возбудить в каждом желание добывать знания самому [4].

Первыми взрослыми, вводящими ребенка в мир компьютера должны стать его родители, которым следует учитывать требования использования компьютера в работе с детьми дошкольного возраста: время пребывания ребенка за компьютером 10-15 минут в день; компьютер – средство для развития ребенка;

учет индивидуальных и возрастных особенностей в подборе игр и др.

В нашем исследовании предпринята попытка изучить специфику использования компьютерных игр в семейном воспитании детей старшего дошкольного возраста. С этой целью был проведен констатирующий эксперимент. В качестве базы исследования выступало МДОУ «Сказка» с. Становое Липецкой области. Основными методами были опросные (анкетирование и беседа). Было опрошено 24 семьи, воспитывающих детей 5-8 лет. В анкету было включено 24 вопроса, которые условно можно разделить на две части. В первой части анкеты вопросы были составлены с учетом изучения паспортных данных семьи, т.е. тип семьи, возраст супругов, количество детей в семье, место проживания семьи, образование супругов, место работы. Вопросы второй части анкеты предполагали выявить интересы семьи, ее увлечения, взаимоотношения ребенка с разными членами семьи. Представим некоторые результаты опытно-экспериментальной работы.

В ходе опросных методов было установлено, что в 70,8 % респондентов имеют компьютер. Такие семьи характеризуются благополучием и высоким материальным достатком. Компьютер для родителей является средством получения информации и средством связи. 29,2 % семей не имеют компьютер, но активно используют современные гаджеты и девайсы (мобильные телефоны, смартфоны, айфоны, планшеты и пр.).

91,6 % родителей ответили, что они используют компьютер как средство семейного воспитания ребенка, из них 54,2 % семей указали на то, что компьютер наносит вред здоровью ребенка и, тем не менее, разрешают детям много времени просиживать за компьютером. 45,8 % респондентов выделили положительное значение компьютерных игр.

По их мнению, компьютер способствует развитию познавательных процессов и проявлению интереса у детей. 9,4 % респондентов не считают необходимым применять компьютер в воспитании своего ребенка. 12,4 % семей при отсутствии компьютера используют игровые приставки типа: Dandy, Sony Play Station, тетрис, игры на мобильном телефоне и пр.

Результаты опроса родителей показали, что тематика компьютерных игр однообразна. В основном дети играют во встроенные игры: «Косынка», «ZUMA», «Mystery Solitaire», «Backspin Billiards», «Kick Rush», которые не соответствуют их возрастным особенностям. Большинство родителей (64 %) не уделяют должного внимания к отбору игр. При их покупке они руководствуются желанием ребенка, очень часто покупаются игры-стрелялки, боевики и др., развивающий эффект которых минимален. Еще одна проблема, с которой сталкиваются современные педагоги, состоит в том, что многие молодые родители и сами увлечены компьютером, используют его для того, чтобы занять свой досуг. В это время ребенок предоставлен сам себе. В лучшем случае, он находится под присмотром матери или прародителей.

Поэтому нами предпринята попытка дать советы и рекомендации для родителей по отбору компьютерных игр, и их использованию в семейном воспитании детей старшего дошкольного возраста. Назовем некоторые из них: соблюдайте требования к отбору компьютерных игр, учитывайте при этом индивидуальные и возрастные особенности, способности и интересы Вашего ребенка; не позволяйте ребенку играть в те игры, которые Вы сами еще не видели; не позволяйте много времени просиживать за компьютером; играйте вместе с ребенком и т.д.

Список использованных источников

1. Новосёлова, С.Л. Родителям о детских играх и игрушках: советы психолога / С.Л. Новоселова. – М., 1992. – 16 с.
2. Новосёлова, С.Л. Компьютерный мир дошкольника / С.Л. Новосёлова, Г.П. Петку. – М.: Новая школа, 1997. – 128 с. /olderfiles/1/1-1/Part1_c.0-43.pdf /olderfiles/1/1-1/Part2_c.43-85.pdf /olderfiles/1/1-1/Part3_c.86-127.pdf.
3. Машбиц Е.И. Психолого-педагогические проблемы компьютеризации обучения / тЕ.И. Машбиц. – М., 2003.
4. Пейперт, С. Переворот в сознании: дети, компьютеры и плодотворные идеи: пер. с англ. / Под ред. А.В. Беляевой, В.В. Леонаса / С. Пейперт. – М.: Педагогика, 1989. – 224 с.

Сведения об авторе:	Бакаева Ольга Николаевна – заведующий кафедрой гуманитарных дисциплин и сферы обслуживания, кандидат педагогических наук, доцент, Елецкий филиал АНО ВО «Российский новый университет»
Intelligence about the author:	Bakaeva Olga Nikolaevna – Head of the Department of Humanities and Services, Candidate of Pedagogical Sciences, Associate Professor of the Yelets branch of the ANO VO «Russian New University»

УДК 316.354.4

Ю.В. Божанова
Yu.V. Bozhanova

ПОЧЕМУ ТРУДНО БЫТЬ ВОЛОНТЕРОМ И ЧТО С ЭТИМ ДЕЛАТЬ? (НА ПРИМЕРЕ РЕАЛИЗУЕМЫХ ПРОЕКТОВ ДОБРОВОЛЬЧЕСКОГО ОБЪЕДИНЕНИЯ «ЕТЖТ.48», ЕТЖТ – ФИЛИАЛ РГУПС)

WHY IS IT DIFFICULT TO BE A VOLUNTEER AND WHAT TO DO ABOUT IT?
(ON THE EXAMPLE OF ONGOING PROJECTS OF THE VOLUNTEER ASSOCIATION
«ETZHT.48», ETZHT IS A BRANCH OF THE RSUPS)

Аннотация: В статье рассматриваются социальные аспекты добровольческой деятельности, приводится опыт социальных проектов, реализуемых Добровольческим объединением «ЕТЖТ.48», раскрывается сущность волонтерства в современном российском обществе.

Ключевые слова: Волонтерство, социальный проект, добровольческое объединение, молодежь, общественное движение, социальная общность, волонтерские ресурсы, координатор волонтеров, студенты, развитие, мотивы волонтерства.

Abstract: The article discusses the social aspects of volunteering, presents the experience of social projects implemented by the ETZhT.48 Volunteer Association, reveals the essence of volunteering in modern Russian society.

Keywords: Volunteering, social project, volunteer association, youth, social movement, social community, volunteer resources, volunteer coordinator, students, development, volunteering motives.

Сегодня наша страна переживает один из сложных исторических периодов. Однако самая большая опасность сейчас, по нашему мнению, – это не экономическая ситуация и изменения в политической системе, а то, что, к сожалению, ныне материальные ценности доминируют над духовными, что приводит к частичной или полной деградации личности. У молодых людей искажается представление о доброте, великодушии, справедливости, гражданской позиции и патриотизме.

В современном мире волонтерство и благотворительность воспринимаются как важный ресурс экономического и социального развития общества, повышения качества жизни, позволяющего решать проблемы не только на местном, но и на региональном и федеральном уровне.

Добровольчество сегодня – это популярный молодежный тренд не только в нашей стране, но и во многих странах мира. Ранее этим занимались пионеры, тимуровцы, сестры

милосердия и те, кто не смог видеть свою жизнь без помощи людям [1].

В том или ином виде волонтерство существовало всегда и среди людей находились те, кто был готов помочь тем, кто в этом нуждался. Однако, сам термин появился ориентировочно в XVII веке и был связан с призывом на военную службу. Уже значительно позднее, к 1755: году, «волонтерство» получило не только милитаристское: значение. Первая волонтерская организация в Европе - YMCA («Юношеская христианская ассоциация», появившаяся в 1844 году в Лондоне). Стать частью этой кампании мог любой желающий, независимо от пола: и социальной принадлежности, что: было достаточно необычно для того времени [2, 3].

Всех, кто помогает безвозмездно на мероприятиях любой направленности, будь то социальная, медицинская помощь либо иная гордо называют волонтерами. Сегодня это стало модным, а главное, нужным. Но так ли

легко быть волонтером? Почему, зачастую, приходится сталкиваться с трудностями при оказании бескорыстной помощи? Мы попытаемся дать ответ на эти вопросы.

В некоторой степени волонтерами можно было назвать тех, кто добровольно приходил на работу в монастыри и трудился там не: за деньги, а «во славу Божию». Начиная с Крещения Руси такой вид деятельности был довольно популярен, поскольку: «христианская добродетель»: была очень велика, а авторитет церкви безоговорочно: высок. Именно тогда начала развиваться и благотворительность: (уже при Ярославе Мудром: на Руси существовали школы, которые содержались за счет пожертвований: знати) [4].

С конца 90-х годов XX века добровольческое движение началось постепенно возрождаться, а до 2010-х годов волонтерские начинания в нашей стране носили точечный характер: студенты занимаются донорством, принимают участие в экологических акциях, посещают хосписы, дома престарелых. Исключением становятся лишь федеральные акции [0].

Важные изменения произошли в связи с подготовкой сочинской олимпиады. Именно тогда начинает активно развиваться волонтерское движение (в большей степени на базе ВУЗов), а большинство молодых людей становится единой волонтерской командой [0,0].

Учитывая важность проводимой работы к 2016 году в большей или меньшей степени волонтерством занимаются уже более 24,6% россиян.

Сегодня популярность волонтерства продолжает расти. К концу 2022 года только на платформе Добро.ру официально зарегистрировано более 4,4 млн. волонтеров, почти 70 тысяч организаций и проведено 337 370 добрых дел.

В настоящее время одним из эффективных и перспективных, на наш взгляд видов деятельности в организации содержательного досуга и профилактической работе в образовательной организации является поддержка и сопровождение волонтерского движения, позволяющего привлекать подростков к проведению мероприятий, в том числе направленных на пропаганду здорового образа жизни, бережного отношения к окружающей среде, формирование толерантных установок, повы-

шение уровня правовой грамотности несовершеннолетних.

Волонтерская деятельность на базе Елецкого техникума железнодорожного транспорта началась совершенно случайно в 2014 году на эстафете Олимпийского огня Сочи – 2014, когда вся страна стала единой командой. Уже потом были ежегодные новогодние утренники, которые мы со студентами проводили для детей сотрудников техникума в канун новогодних праздников. Силами наших добровольцев было организовано общегородское новогоднее представление «В гостях у сказки...» при открытии Петровского парка в г. Ельце.

В 2015 году из числа активных студентов было официально сформировано Добровольческое объединение «ЕТЖТ.48», в ряды которого вступило уже более 160 человек, все они официально зарегистрированы на сайте Добровольцы России, имеют электронные волонтерские книжки, регулярно проходят курсы на платформе «Мои университеты».

Профиль организации официально верифицирован. На сегодняшний день организовано и проведено за весь период регистрации на портале более 140 мероприятий. Наше объединение входит в Ассоциацию волонтерских центров России «СВОИ», подписаны соглашения о сотрудничестве с 5 общественными организациями.

На сегодняшний день мы реализуем 3 социально-значимых проекта, которые в рамках медиаволонтерства освещаются на страницах нашего сообщества <https://vk.com/public171543797>.

Проект «Елец. Добро».

В рамках проекта добровольцы оказывают реальную социальную помощь пенсионерам-железнодорожникам, ветеранам, труженикам тыла, блокадникам Ленинграда и просто одиноким пенсионерам нашего города. Работа ведется в тесном контакте с Советом ветеранов Елецкого железнодорожного узла. На сегодняшний день проект стал долгосрочным. Сегодня уже не мы ищем ветеранов, а нам звонят и просят помощи. В городе Ельце благодаря информационным новостным лентам в социальных сетях стали видеть и слышать о нашем Добровольческом объединении.

Проект «Коробка храбрости».

Если вы не знаете, что такое «Коробка Храбрости», то значит, что ваши дети и дети ваших близких, друзей, знакомых здоровы!

«Коробка Храбрости» — это обычная коробка с игрушками, которую мы размещаем в кабинете ЛФК ГУЗ «Елецкая детская больница», где маленькие детки проходят длительное и тяжёлое лечение. Малышам приходится каждый день проходить очень болезненные процедуры. Но, когда после них, ребенку показывают полную коробку игрушек и говорят: «Ты герой! Ты заслужил награду!» И малыш, зарывшись в игрушки, быстро забывает о всей боли и слёзки на глазах высохли, а на лице появилась счастливая улыбка.

И в следующий раз малыш уже более стойко перенесёт все процедуры, зная, что потом его будет ждать награда!

Проект «Особый формат» (реализуется совместно с ЕГОО РВД «Пространство добра»).

Именно этот проект стал точной преткновением, где нами были встречены трудности при его реализации.

Самая главная проблема – это отсутствие финансовой поддержки.

Регулярно волонтерами объединения организуются и проводятся выездные праздничные поздравления ко дню рождения детей-инвалидов и детей с ОВЗ, которые состоят на персонифицированном учете в ОБУ «Центр социальной защиты населения по г. Ельцу». А пойти с пустыми руками к особенному ребенку, без подарка, без обычных надувных шариков, торта – так не по-праздничному. Все это денежное бремя ложится на руководителя проекта, наших волонтеров.

Проект реализуется благодаря сотрудничеству с Елецкой городской общественной организацией по развитию добровольчества «Пространство добра». Благодаря нашему сотрудничеству с благотворительным фондом «Почет» (г. Москва) наш проект был размещен на фандрайзинговой платформе «Поможем» вместе» в соответствии с заявленной сметой и календарным планом.

Убеждена, что реализуемые проекты доказывают, что Елецкий техникум железнодорожного транспорта, помимо оказания образовательных услуг, выступает и как

социальная площадка, позволяющая сформировать вокруг себя общее социальное пространство города.

На вопрос, так ли легко быть волонтером сегодня, хочется заметить, что главная причина трудностей, через которые проходят многие – это, во-первых, смущение – «я не умею»: не умею выразить и заявить о своих истинных возможностях, чувствую вину перед больными детьми или сиротами, не умею делиться своими трудностями с координатором и другими волонтерами... А не нужно уметь... нужно просто верить в то, что именно ты сможешь помочь в той или иной ситуации.

Тоже большая проблема – волонтер очень много держит в себе. Ему сложно поделиться с другими тем, что ему сегодня было не так-то и просто с каким-то ребенком, что его испугали рассказ или поведение чьей-то мамы. Молодой человек думает, что это с ним что-то не то, и таким образом испытывает большой дискомфорт. Обязательно нужно делиться. Всегда приходят и делятся со мной, если что-то личное; или проговаривают что-то со своими друзьями, потому что на самом деле подобные проблемы могут испытывать и другие члены нашего добровольческого объединения. И совершенно нормально это всё проговорить [7].

Вот, пожалуй, и все основные проблемы.

Меня часто спрашивают: «Зачем вам это надо?» А, действительно, зачем?

Как куратору волонтерского движения в Елецком техникуме железнодорожного транспорта, как руководителю всех добровольческих проектов мне очень важно помочь молодому человеку найти себе дело по душе, научиться быть нужным, открыть этот мир по-иному, получив возможность делиться своим, пусть даже и небольшим опытом – это очень ценно и важно. «Мы вас ценим!» - услышать это дорогого стоит от сегодняшней молодежи. Особенно для нас, тех, кто работает в образовании и ведет такую сегодня сложную воспитательную работу. Уверена, что принадлежать к огромному количеству счастливых и успешных людей, которые всегда в центре событий, — это здорово. А видеть сияющие счастьем глаза людей, которым помог, — это больше, чем просто мотивация.

Список использованных источников

1. Горюва, К. П. Волонтерство как проявление социальной активности молодежи / К. П. Горюва // Актуальные вопросы образования и науки: сборник научных трудов по материалам Международной научно-практической конференции: в 11 частях, Тамбов, 30 сентября 2014 года. – Тамбов: ООО "Консалтинговая компания Юком", 2014. – С. 47-49. – EDN SWCZIT.
2. Локтионова, Т. А. История возникновения и становления волонтерства в России / Т. А. Локтионова // Молодой ученый. – 2012. – № 8. – С. 267-269. – EDN PHDXID.
3. Бидерман, К. Координация работы добровольцев и менеджмент волонтерских программ в Великобритании [Текст] / К. Бидерман / пер. с нем. М. Санниковой, И. Мюллер. - М.: British association of settlements and social action centres, 1999.
4. Кудринская, Л.А. Добровольческий труд: опыт теоретической реконструкции [Текст]: дис. д-ра социолог. наук / Л.А. Кудринская. - М., 2006. - 298 с.
5. Габдрахманова, Р. А. Волонтерская деятельность в России и за рубежом / Р. А. Габдрахманова // Вестник Казанского государственного энергетического университета. – 2012. – № 4(15). – С. 119-131. – EDN RAFVER.
6. Менщикова, И. Ю. Социальная работа и волонтерство: ценностно-практический аспект взаимодействия в среде высшей школы / И. Ю. Менщикова // Научные исследования в образовании. – 2008. – № 1. – С. 42-43. – EDN LANHVN.
7. Певная Мария Владимировна Российские перспективы и мировые тенденции в развитии волонтерства: опыт сравнительного анализа // Вестник Сургутского государственного педагогического университета. 2015. №3 (36). URL: <https://cyberleninka.ru/article/n/rossiyskie-perspektivy-i-mirovye-tendentsii-v-razvitiiv-volonterstva-opyt-sravnitel'nogo-analiza>

**Сведения
об авторе:**

Божанова Юлия Валентиновна – заместитель директора по воспитательной работе, Елецкий техникум железнодорожного транспорта – филиал федерального государственного бюджетного образовательного учреждения высшего образования «Ростовский государственный университет путей сообщения», г. Елец

**Intelligence
about the author:**

Bozhanova Yulia Valentinovna– Deputy Director for Educational Work, Yelets College of Railway Transport - branch of the federal state budgetary educational institution of higher education «Rostov State University of Railways», Yelets

УДК 377.169.3

А.Ю. Сизиков, У.М. Шереметьева
A.U. Sizikov, U.M. Sheremetyeva

РАЗРАБОТКА И СОЗДАНИЕ ЛАБОРАТОРНОГО СТЕНДА ДЛЯ ПРОВЕДЕНИЯ ЗАНЯТИЙ ПО ДИСЦИПЛИНЕ «ЭЛЕКТРИЧЕСКИЕ ИЗМЕРЕНИЯ»

DEVELOPMENT AND CREATION OF A LABORATORY STAND FOR THE CLASSIS IN THE DISCIPLINE «ELECTRICAL MEASUREMENTS»

Аннотация: Лабораторные стенды как средства обучения обеспечивают высокоэффективный учебный процесс. В данной статье представлено обоснование необходимости, описание конструкции и функционала разработанного лабораторного стенда для дисциплины «Электрические измерения».

Ключевые слова: Электрические измерения, лабораторный стенд, лабораторные занятия, конкурс.

Abstract: The laboratory stands as teaching tools provide a highly effective educational process. This article presents the rationale for the need, the description of the design and functionality of the developed laboratory stand for the discipline «Electrical measurements».

Keywords: Electrical measurements, laboratory stand, laboratory classes, contest.

Современный уровень развития аппаратуры, устройств автоматики и телемеханики предъявляет повышенные требования к уров-

ню подготовки специалистов, выполняющих измерения.

Учебная дисциплина «Электрические измерения» обеспечивает формирование про-

фессиональных и общих компетенций по всем видам деятельности ФГОС СПО по специальности 27.02.03 Автоматика и телемеханика на транспорте (железнодорожном транспорте) [1]. Рабочей программой дисциплины «Электрические измерения» предусматривается изучение принципов работы, схем, конструкций, способов включения измерительных приборов и методики общих измерений электрических величин в электротехнических устройствах железнодорожного транспорта.

Для достижения знаний и умений в освоении дисциплины предусмотрены практические и лабораторные занятия, которые проводятся на лабораторных стендах с электроизмерительными приборами, коммутационной аппаратурой, наборами резисторов, конденсаторов, катушек индуктивностей, нелинейных элементов [2].

Ранее все лабораторные занятия по дисциплине «Электрические измерения» проводились на учебном лабораторном стенде в специализированном кабинете-лаборатории по электротехнике. У данного стенда есть существенный недостаток, отсутствие гибкости (ограничение по радиокомпонентам и способам их подключения). Лабораторные стенды такого типа только стационарные и требуют специальной подготовки кабинета по требованиям электробезопасности.

Для повышения качества обучения по дисциплине «Электрические измерения» в техникуме был разработан лабораторный стенд «ЭИ». В настоящее время используется уже четвёртая версия. Данный лабораторный стенд не требует специализированного помещения, достаточно евразетки с подключенным общим заземлением. Схему можно собирать из радиокомпонентов, подходящих по монтажу к безопасной колодке.

В 2017 году, после ряда экспериментов в качестве дипломного проекта были разработаны и изготовлены мини-лабораторные стенды (рис. 1). Встроенные только щитовые вольтметр и миллиамперметр, остальные измерительные приборы были внешними.

Через три года появилась потребность в оснащении лабораторных стендов по максимуму. Аналоговый и цифровой мультиметры с мини цифровым осциллографом стали интегрированными, соответственно и увеличился его размер (рис. 2). При этом, лабораторный стенд свободно помещается на учебный стол (рис. 3). В настоящее время, продолжается комплектация подобными стендами для полного обеспечения учебного процесса одной учебной группы.



Рисунок 1 – Первый основной комплект лабораторных стендов



Рисунок 2 – Внешний вид лабораторного стенда «ЭИ», четвёртая версия

Основная цель стенда «ЭИ», это получение начальных навыков работы с измерительными приборами, такими как аналоговый и цифровой мультиметры, а также проведение и анализ полученных измерений с помощью цифрового осциллографа.

Лабораторный стенд позволяет собирать на беспаячной колодке различные схемы. Возможность сборки не ограничивается только рамками учебного процесса. Можно при проведении электрических измерений использовать любые другие измерительные приборы, не входящие в состав лабораторного стенда.

Возможности лабораторного стенда «ЭИ» ограничиваются наличием источников питания и конструктивной возможностью самой беспаячной колодки для сборки электрических схем. Пример, для проведения лабораторной работы по исследованию параметров тиристора (дисциплина «Электронная техника») были изготовлены специальные плашки, на которых спаяна тиристорная схема. Её достаточно только подключить проводниками к источнику питания постоянного или переменного тока. Параметры снимаются имеющимися на лабораторном стенде измерительными приборами.

Рассмотрим принцип использования учебного лабораторного стенда «ЭИ» на примере проведения конкурса по дисциплине «Электрические измерения» на тему «Проведение электрических измерений с помощью аналогового мультиметра».

Данный конкурс проводится в рамках работы цикловой комиссии специальности 27.02.03 Автоматика и телемеханика на транспорте (железнодорожном транспорте). Предварительно студенты должны выполнить лабораторную работу по изучению аналогового мультиметра и изучить принципы проведения измерений на данном измерительном приборе. Также по дисциплине «Электронная техника» студенты должны знать предназначение электронных компонентов, используемых на конкурсе и уметь правильно подключить радиодетали в соответствии с электрической принципиальной схемой. Для выполнения задания выдается избыточное количество сопротивлений. Поэтому необходимо подбирать резисторы в соответствии с заданными электрическими параметрами.

То есть, необходимо подключить светодиод, где падение напряжения на светодиоде и его номинальный ток заданы. Предварительно необходимо измерить входное напряжение, поступающее на диодный мост, затем выходное выпрямленное напряжение с диодного моста. Рассчитать необходимое сопротивление для подключения светодиода к диодному мосту. Так как, предложено несколько сопротивлений, поэтому с помощью мультиметра подбирается наиболее подходящее по расчётным параметрам. Подключить через выбранный резистор светодиод, показать преподавателю. При верном подключении элементов схемы включить питание стенда. По окончании необходимо выполнить измерения

электрических параметров работающей схемы. Полученные измерения могут отличаться от теоретических расчётов, но полученные значения не должны выходить за пределы заданных параметров. Результат выполненной работы вносится в таблицу, где заполняются

не только электрические параметры измерений, но и какие значения были выбраны на самом мультиметре. Это позволяет преподавателю оценить правильность и качество работы с измерительным прибором.



Рисунок 3 – Работа студентов за стандом

В результате проведения данного конкурса студенты получают практические навыки по работе с аналоговым мультиметром: измеряют переменное и постоянное напряжение, ток и сопротивление.

Лабораторный стенд с точки зрения электрической безопасности является безопасным. В случае неверного подключения схемы к источникам питания (короткое замыкание), перегорит предохранитель для переменного напряжения или блок питания уйдёт в защиту на постоянном напряжении. Максимально допустимый ток при подключении схем на лабораторном стенде, это 250 мА, при этом, все задания рассчитаны на ток не более 50 мА. Сам стенд подключен к земляной клемме евровилки, внутри он выполнен таким образом,

что 220 вольт физически не может попасть на токопроводящие элементы корпуса.

Вывод

Разработанный в нашем техникуме лабораторный стенд является универсальным, с достаточно большим набором возможностей, поэтому на его базе можно построить целый комплекс лабораторных работ для полноценного обучения студентов.

Стенд эффективно можно использовать для демонстрации экспериментов на лекционных занятиях, на лабораторно-практических работах, конкурсе по дисциплинам «Электрические измерения», «Электронная техника» и в исследовательских работах студентов как экспериментальную площадку для отладки схем, в том числе при выполнении дипломных проектов.

Список использованных источников

1. Федеральный государственный образовательный стандарт среднего профессионального образования по специальности 27.02.03 Автоматика и телемеханика на транспорте (железнодорожном транспорте), (утв. приказом Министерства образования и науки РФ от 28 февраля 2018 г. № 139).

2. Хрусталёва З.А. Электротехнические измерения. Практикум: учебное пособие / Хрусталёва З.А. – Москва: КноРус, 2021. – 239 с. – режим доступа: URL: <https://book.ru/book/936265>.

**Сведения
об авторах:**

Сизиков Алексей Юрьевич – преподаватель первой квалификационной категории, Новосибирский техникум железнодорожного транспорта – структурное подразделение ФГБОУ ВО СГУПС

Шереметьева Ульяна Михайловна - преподаватель высшей квалификационной категории, Новосибирский техникум железнодорожного транспорта – структурное подразделение ФГБОУ ВО СГУПС

**Intelligence
about the authors:**

Sizikov Alexey Yurievich – teacher of the first qualification category, Novosibirsk College of Railway Transport - a structural subdivision of the Siberian Transport University
Sheremetyeva Ulyana Mikhailovna - teacher of the highest qualification category, Novosibirsk College of Railway Transport - a structural subdivision of the Siberian Transport University

УДК 37.013

С.В. Некрасов, А.В. Некрасов, О.И. Сидорчева
S.V. Nekrasov, A.V. Nekrasov, O.I. Sidorcheva

ИСПОЛЬЗОВАНИЕ ЭФФЕКТА ФРЕЙМИНГА В СОВЕТСКОЙ ТРАДИЦИИ ВОСПИТАНИЯ И В СОВРЕМЕННОСТИ

THE USE OF THE FRAMING EFFECT IN THE SOVIET TRADITION OF EDUCATION AND IN MODERN TIMES

Аннотация: Статья посвящена исследованию традиции воспитания в советской школе исходя из современной, активно используемой в науках о человеке и его поведении концепции фрейминг эффекта. Также обсуждается интересный кейс по внедрению проверенных временем методов и приемов советской школы в современный процесс воспитания с применением цифрового контента и медиаресурсов.

Ключевые слова: Эффект фрейминга, традиция, советская школа, воспитание, концепция, медиаресурсы.

Abstract: The article is devoted to the study of the tradition of education in the Soviet school based on the modern concept of framing effect, which is actively used in the sciences of man and his behavior. An interesting case on the introduction of time-tested methods and techniques of the Soviet school into the modern process of education with the use of digital content and media resources is also discussed.

Keywords: Framing effect, tradition, Soviet school, education, concept, media resources.

Опыт советской школы оставил нам богатое педагогическое наследство, которое требует переосмысления с позиций современных достижений науки. Актуальна задача развития и активного внедрения в школьную практику наиболее эффективных методов и традиций той эпохи. В этой связи весьма интересны достижения в области воспитания подрастающего поколения, которые, несомненно, были характерны для советского времени и затем в значительной мере утрачены в последующие десятилетия. Если сейчас во всем мире продвигается концепция lifelong learning - обучения на протяжении всей жизни, то советская модель наряду с обучением уделяла не меньшее, а может быть и большее внимание воспитательной работе, которая по большому счету также длилась на протяжении всей жизни советского человека. И в этом подходе заключен огромный смысл. В первых, планомерное и глубокое усвоение

знаний требует от человека определенных волевых качеств и правильной системы ценностных ориентиров. А во-вторых, индивид, напичканный знаниями, без должного воспитания, в соответствии с интересами общества, в котором он живет, может принести гораздо больше вреда, чем неуч. Исторических примеров можно привести очень много, начиная от времен Ивана Грозного, с блистательно образованным для того времени изменником князем Курбским и вплоть до позднейших времен и современности.

Важным достоинством советской системы воспитания является ее системность и планомерность, работа по формированию советской системы ценностей у человека начиналась еще с детского сада и сопровождала человека на всех последующих этапах его развития, давая на каждом из них соответствующие эталоны поведения (пионеры-герои, комсомолка Зоя Космодемьянская, писатели и ученые, ветера-

ны ВОВ и др.). Не случайно, что работа по демонтажу советской системы, которая активно велась в 1990-х годах первым делом была направлена на очернение советских идеалов и искажение фактов из биографий прославлявшихся в СССР людей-эталонов для подрастающего поколения.

Здесь мы подходим к эффекту фрейминга (от англ. frame — рамка), суть которого состоит в том, что контекст активно влияет на принятие решений человеком, используется для объяснения различных фактов и явлений. Фрейминг — хорошо известное психологическое явление. Психологи Даниэль Канеман (Daniel Kahneman) и Амос Тверски (Amos Tversky) исследовали, как эффект фрейминга влияет на принятие решений людьми. Они обнаружили, что одна и та же информация может привести к противоположным выводам, в зависимости от того, какая формулировка используется для ее представления [2]. Сужение или расширение информационных рамок, подчеркивая (или игнорируя) отдельные аспекты ситуации, в значительной мере влияет на интерпретацию полученных сведений и выводы лица, принимающего решение.

Учитывая, что суть воспитания — это влияние на систему принятия решений индивидуумом, когда в результате повторения выработываются определенные паттерны и шаблоны, с одной стороны облегчающие человеку принятие решений, а с другой стороны постепенно формирующие его систему ценностей, то использование фрейминг эффекта должно иметь важное значение в педагогике. Когнитивные искажения у человека неизбежны, но задача педагогической науки состоит в том, чтобы эти искажения носили положительный для общества и индивидуума характер, подкрепляли правильные формы поведения. Советские педагоги интуитивно понимали данную концепцию, поэтому система воспитания была основана на том, чтобы оградить внимание детей от негативных шаблонов поведения. В случае невозможности оградить внимание ребенка от вредной по своей сути информации, советская школа давала ей обоснованно негативную характеристику и интерпретацию. При этом фокус внимания детей в целом направлялся к позитивным, полезным для общества примерам человеческого поведения. Данная работа шла системно и поддерживалась другими социальными и

информационными каналами: книгами, радио, телевидением, общественными мероприятиями.

С развалом СССР ситуация кардинально изменилась, негативные информационные потоки активно стали действовать на все слои общества, но наибольший негативный эффект, конечно оказывался на более податливую и только формирующуюся систему ценностей детей. С появлением интернета и бурным развитием медиаресурсов, что характерно для современной информационной среды, количество негативных примеров из СМИ и их отрицательный эмоциональный подтекст лишь усиливается, что вносит хаос и сумятицу в воспитательный процесс, делает его результаты менее предсказуемыми.

За тридцать лет с момента распада СССР многие иллюзии относительно недостатков советской системы воспитания нивелировались, особенно на фоне сравнения ситуации с воспитанием детей тогда и сейчас. Появилось новое понимание опыта тех лет и его ценности, а также осознание того факта, что советские методы и традиции воспитания вполне применимы в наши дни, как ответ на новые вызовы, которые стоят перед педагогической наукой. Многочисленные научные исследования указывают на угрозы для общественной безопасности в связи с когнитивными искажениями, возникающими в результате информационных атак. Причем особое беспокойство вызывает как раз детская и подростковая аудитория, которая не имеет иммунитета к подобной искажающей систему ценностей человека информации. В качестве примера приведем цитату из статьи [0]: «Перечень информационных угроз обширен и сложен для систематизации как ввиду неоднородности уже существующих угроз, так и вследствие постоянного их изменения, возникновения новых видов. В целях дестабилизации общественно-политической ситуации в Российской Федерации может распространяться недостоверная информация, в информационно-телекоммуникационной сети Интернет могут размещаться материалы террористических и экстремистских организаций, призывы к массовым беспорядкам, осуществлению экстремистской деятельности...».

Ностальгия по советской стабильности и предсказуемости в настоящее время формирует социальный запрос по возврату к

традициям советской школы. Также необходимо отметить и интерес к данной теме со стороны институтов власти. Конечно, «ренессанс» советской школы вряд ли будет полной реставрацией прошлого. Мир сильно изменился. Как совершенно правильно отмечено в статье [0]: «Кризис классической методологии, начавшийся во второй половине XX века, связан с проблемой поиска познавательных средств, соответствующих новым представлениям о быстроменяющейся социокультурной действительности. Новые познавательные инструменты должны быть релевантны нестабильности, непредсказуемости, «мозаичности» окружающей действительности, а также должны обладать достаточным исследовательским потенциалом, чтобы «схватить» ее многообразие, изменчивость и переходность». С другой стороны, нельзя не учитывать и сложившиеся традиции, большинство из которых вполне адаптируемы к текущей ситуации.

В качестве удачного, на наш взгляд, кейса можно привести пример народного проекта «Киноуроки в школах России» [0]. Этот проект, который воспитывает у школьников этические качества через искусство кино и добрые дела на примере героев фильмов. Всего за 4 месяца с начала 2022 учебного года школьные классы всех регионов нашей страны совершили более 30 тысяч добрых дел в рамках данного проекта. Проект объединил общей целью — воспитание положительных качеств личности у школьников — более 11 тысяч педагогов. И всё это только начало осознания необходимости и ценности детской инициативы в проявлении коллективного творческого труда. Как заявлено на сайте проекта, реализация этой воспитательной стратегии позволит нашей стране иметь самый высокий человеческий потенциал, обеспечить развитие государства в любых условиях, стать примером возможностей нового пути для многих мировых держав.

Даже беглый взгляд на сайт проекта и видеоролики, которые были созданы под его

эгидой, позволяет увидеть, что проект во многом основан на традициях воспитания советской школы, но при этом представляет собой не простое копирование, а вполне гармоничный синтез традиции и современных инноваций в области информационных и медиатехнологий. Также очевидно, что проект активно использует фрейминг-эффект, транслируя детям пусть и немного преувеличенные, но положительные образы. Успех данного проекта позволяет надеяться, что такая воспитательная стратегия будет все шире внедряться в нашей стране, вытесняя негативные тренды и деструктивные субкультуры, транслирующие негативную информацию.

Таким образом, идея когнитивных искажений в результате фрейминг-эффекта активно развивается и используется в настоящее время в психологии, экономике, политике, менеджменте, идеологической и рекламной деятельности. Весьма плодотворной может быть данная концепция и для развития педагогических наук, в частности при анализе эффективности советской модели воспитательной работы и адаптации ее методов в российской школе 21 века. Хотя современная концепция фрейминг-эффекта в целом была не знакома советским педагогам в своем целостном виде, но была интуитивно понятна и активно использовалась в практике воспитательной работы. На современном этапе есть потребность в развитии традиций советской школы, но при этом требуется гармоничное и системное сочетание методов и приемов тех лет с современными медиатехнологиями, которые близки и понятны детям. Народный проект «Киноуроки в школах России», на наш взгляд, прекрасный пример такого использования советского опыта с целью создания у детей положительно окрашенного фрейминг-эффекта, что позволяет добиваться прекрасных результатов в воспитательной работе. Надеемся, что этот опыт будет расширяться, а сам проект получит поддержку как в обществе, так и со стороны государственных структур.

Список использованных источников

1. Богатырев К. М. Угрозы медиабезопасности в цифровой среде: систематизация и анализ // Актуальные проблемы российского права. – 2022. – Т. 17. – №. 7 (140). – С. 136-142.
2. Канеман, Д. Рациональный выбор, ценности и фреймы / Д. Канеман, А. Тверски // Психологический журнал. – 2003. – Т. 24, № 4. – С. 31-43. – EDN O0YA0X.
3. Макарова Н. С., Дроботенко Ю. Б. Фокус-групповое исследование изменений образовательного процесса в современном вузе // Вестник евразийской науки. – 2014. – №. 2 (21). – С. 162.

4. Народный проект «Киноуроки в школах России»: [Электронный ресурс]. URL: <https://kinouroki.org>. (дата обращения: 17.02.2023).

Сведения об авторах: Некрасов Сергей Владимирович – старший преподаватель, ФГБОУ ВО «Омский государственный педагогический университет», г. Омск
Некрасов Алексей Владимирович – к.э.н., доцент, ФГБОУ ВО «Нижевартовский государственный университет», г. Нижневартовск
Сидорчева Ольга Игоревна – преподаватель, СП СПО «Омский техникум железнодорожного транспорта», г. Омск

Intelligence about the authors: Nekrasov Sergey Vladimirovich – Senior Lecturer, Omsk State Pedagogical University, Omsk
Nekrasov Alexey Vladimirovich – Candidate of Economics, Associate Professor, Nizhnevartovsk State University, Nizhnevartovsk
Sidorcheva Olga Igorevna – teacher of the joint venture «Omsk Technical School of Railway Transport», Omsk

УДК 377

Е.Ю. Андреева, М.С. Григорьев, С.Е. Семенков
E.I. Andreeva, M.S. Grigoriev, S.E. Semenov

ИСПОЛЬЗОВАНИЕ ИГРОВЫХ ТЕХНОЛОГИЙ В ФОРМИРОВАНИИ ПРОФЕССИОНАЛЬНОЙ КУЛЬТУРЫ БУДУЩЕГО СПЕЦИАЛИСТА

THE USE OF GAMING TECHNOLOGIES IN THE FORMATION OF THE PROFESSIONAL CULTURE OF THE FUTURE SPECIALIST

Аннотация: В статье приведен опыт использования игровых технологий в процессе формирования профессиональной культуры студентов специальности «Техническая эксплуатация подвижного состава железных дорог» в государственном профессиональном образовательном учреждении Ярославской области Даниловском политехническом колледже.

Ключевые слова: Профессиональная культура, игровые технологии, деловая игра.

Abstract: The article presents the experience of using gaming technologies in the process of forming the professional culture of students of the specialty «Technical operation of railway rolling stock» in the state professional educational institution of the Yaroslavl region Danilovsky Polytechnic College.

Keywords: Professional culture, gaming technology, business game.

*«Если проанализировать любую человеческую деятельность до самых пределов нашего познания, она покажется не более чем игрой»
Й. Хейзинга Homo Ludens
(Человек играющий)*

Профессиональная культура обеспечивает высокое качество трудовой деятельности человека, его нравственный облик, профессиональные мотивы, интересы, ценности, а также профессиональную компетентность, мобильность и успешность социальной адаптации, что обеспечивает конкурентоспособность специалиста на рынке труда.

Основная роль в формировании профессиональной культуры отводится учреждениям

профессионального образования. Это обусловлено тем, что достижение определенного уровня профессиональной культуры способствует и достижению профессионального успеха будущего специалиста.

Формирование профессиональной культуры студента в колледже осуществляется в двух направлениях: развитие профессиональной индивидуальности и формирование личности будущего специалиста. Единство этих

двух направлений и позволяет получить конкурентоспособного выпускника.

Основой формирования профессиональной культуры будущих специалистов железнодорожников являются корпоративные ценности ОАО «РЖД»:

- мастерство (развитие профессиональных компетенций у студентов, формирование углубленных и разносторонних знаний теоретического материала);

- целостность (обеспечение практической ориентированности на совершенствование

профессиональных знаний и умений; способность самостоятельно изучать, осваивать и применять на практике полученные умения);

- обновление (использование информации, необходимой для эффективного выполнения профессиональных задач, профессионального и личностного развития) [1].

Модель компетенций ОАО «РЖД» «5К+Л» коллирируется с требованиями ФГОС СПО по специальности в части формирования общих компетенций (таблица 1).

Таблица 1 — Сопоставление модели компетенций «5К+Л» ОАО «РЖД» и ФГОС СПО по специальности 23.02.06 Техническая эксплуатация подвижного состава железных дорог

Модель компетенций «5К+Л»	Применяемые формы, методы, технологии	Требования к результатам освоения ППССЗ по специальности
Компетентность	Компьютерная симуляция, кейс метод	ОК 01. Выбирать способы решения задач профессиональной деятельности применительно к различным контекстам ОК 09. Пользоваться профессиональной документацией на государственном и иностранном языках
Клиенто-ориентированность	Деловая игра, тренинг, ролевая игра	ОК 06. Проявлять гражданско-патриотическую позицию, демонстрировать осознанное поведение на основе традиционных общечеловеческих ценностей, в том числе с учетом гармонизации межнациональных и межрелигиозных отношений, применять стандарты антикоррупционного поведения
Корпоративность и ответственность	Тренинг	ОК 03. Планировать и реализовывать собственное профессиональное и личностное развитие, предпринимательскую деятельность в профессиональной сфере, использовать знания по финансовой грамотности в различных жизненных ситуациях
Качество и безопасность	Деловая игра, кейс метод	ОК 07. Содействовать сохранению окружающей среды, ресурсосбережению, применять знания об изменении климата, принципы бережливого производства, эффективно действовать в чрезвычайных ситуациях
Креативность и инновационность	Web-квест	ОК 02. Использовать современные средства поиска, анализа и интерпретации информации, и информационные технологии для выполнения задач профессиональной деятельности
Лидерство	Деловая игра	ОК 04. Эффективно взаимодействовать и работать в коллективе и команде

Применение игровых методов обучения позволяет активизировать деятельность обучаемого, представить его главным действующим лицом в учебном процессе. Доказано, что чем больше вовлеченность в процесс, тем эффективнее проходит усвоение информации.

Кроме этого, игра тренирует сообразительность, а это, по мнению большинства работодателей, важнее объема знаний и уровня образования.

В учебной игре обучающийся выполняет деятельность, сочетающую в себе учебный и

профессиональный элемент. Знания и умения усваиваются им не абстрактно, а накладываясь на канву профессионального труда. Обучающийся приобретает общие компетенции: навыки взаимодействия и управления людьми, коллегиальность, умение руководить и подчиняться. Игра позволяет студентам раскрепоститься интеллектуально и эмоционально, проявить творческую инициативу. Таким образом, развиваются личностные качества и формируются компетенции.

Использование в образовательном процессе деловой игры способствует накоплению у будущих специалистов среднего звена управленческого опыта, который в дальнейшем будет широко востребован в реальных ситуациях.

Деловые игры «От идеи к действию», «Планируй и контролируй» не только достаточно хорошо имитируют существующую действительность и создают динамичные организационные модели, но и более интенсивно побуждают к решению намеченных целей.

В процессе организации деловой игры используются тренажерные комплексы, которые

позволяют обучиться в кабине электропоезда и управлять его движением. Видеосистема создает иллюзию присутствия в реальном локомотиве благодаря отображению путевой обстановки как в лобовом окне с помощью проектора, так и в боковых окнах на экранах телевизоров.

Кроме этого, активно используются компьютерные симуляторы, одним из преимуществ которых перед профессиональными тренажерами является их доступность. Используемый в учебном процессе и при проведении профессиональных проб для учащихся школ симулятор *ZDSimulator55* не требует специального программного обеспечения. С его помощью можно увидеть узлы и аппараты в работе, посмотреть визуализацию электрических схем. В режиме «машинист» смоделировать ведение поезда (грузового или пассажирского) с выбором локомотива, веса, количества вагонов.

На рисунке 1 представлены критерии сформированности профессиональной культуры выпускника колледжа.



Рисунок 1 – Критерии сформированности профессиональной культуры

Использование игровых технологий в образовательном процессе позволяет выделить комплекс проблем конкретной ситуации, определить ее структуру и факторы, обусловившие возникновение данной ситуации, ее моделирование; построить систему действий в нестандартной ситуации, спрогнозировать бу-

дущее состояние, разработать рекомендации и программы действий по решению ситуации. Что важно, так это умение найти баланс между учебной и игровой.

Будучи сформированной в качестве устойчивой интегративной характеристики личности, профессиональная культура во всех своих

существенных компонентах проявляется не только в сфере основной профессионально-трудовой деятельности выпускника, но и в других сферах жизнедеятельности, в его отношении к окружающим людям, к природе, к миру, науке, технике, морали и искусству.

Профессиональная культура, представляя неотъемлемую часть общей культуры человека, характеризует его профессиональную компетентность и является динамичным явлением.

Список использованных источников

1. Вознюк, О. Н. Формирование профессиональной культуры будущих специалистов железнодорожного транспорта / О. Н. Вознюк. — Текст: непосредственный // Молодой ученый. — 2013. — № 11 (58). — С. 579-581. — URL: <https://moluch.ru/archive/58/8129/> (дата обращения: 16.05.2022)..
2. Образовательная платформа Joyteka. URL: <https://joyteka.com/ru> (дата обращения: 16.05.2022).

Сведения об авторах:

Андреева Елена Юрьевна – старший методист высшей квалификационной категории, государственное профессиональное образовательное учреждение Ярославской области Даниловский политехнический колледж
Григорьев Максим Сергеевич – мастер производственного обучения, государственное профессиональное образовательное учреждение Ярославской области Даниловский политехнический колледж
Семенов Сергей Евгеньевич – преподаватель, государственное профессиональное образовательное учреждение Ярославской области Даниловский политехнический колледж

Intelligence about the authors:

Andreeva Elena Yuryevna – senior methodist of the highest qualification category, state professional educational institution of Yaroslavl Region Danilovsky Polytechnic College
Grigoriev Maxim Sergeevich – master of industrial training, state professional educational institution of Yaroslavl region Danilovsky Polytechnic College
Semenkov Sergey Evgenievich – teacher, State professional educational institution of the Yaroslavl region Danilovsky Polytechnic College

УДК 37.026.3

З.Н. Бокарева, В.Н. Бегимбетова
Z.N. Bokareva, V.N. Begimbetova

БЛОЧНО – МОДУЛЬНАЯ ТЕХНОЛОГИЯ ОБУЧЕНИЯ КАК СРЕДСТВО ПОВЫШЕНИЯ КАЧЕСТВА ОБУЧЕНИЯ

MODULAR TRAINING TECHNOLOGY AS A MEANS OF IMPROVING THE QUALITY OF TRAINING

Аннотация: Статья посвящена одной из современных технологий обучения в педагогической деятельности – блочно – модульной технологии, которая соответствует целям, задачам и требованиям ФГОС СПО и может быть использована как средство повышения качества обучения.

Ключевые слова: Современная педагогическая технология, блочно – модульная технология, сущность технологии, цели создания блок – модулей, структура и содержание блок – модулей.

Abstract: The article is devoted to one of the modern teaching technologies in pedagogical activities - block-modular technology, which meets the goals, objectives and requirements of the SFAS and can be used as a means of improving the quality of training.

Keywords: Modern pedagogical technology, block - modular technology, essence of technology, goals of creating block - modules, structure and content of block - modules.

Стремительные изменения в современном обществе, в период возрастания объема информации, требуют от педагога новых продуктивных подходов к обучению, которое должно

быть эффективным и личностно – ориентированным [1]. А это значит, что каждый педагог должен выбрать для себя современную педагогическую технологию, которая будет соответствовать целям, задачам и требованиям ФГОС СПО.

гогическую технологию, соответствующую целям, задачам и требованиям ФГОС.

Одной из таких технологий, обеспечивающих формирование профессиональных компетенций является блочно – модульная технология обучения. Данная технология способна сделать обучение гибким, динамичным, комплексным, проблемным, направленным на активизацию и повышение качества обучения [2].

Содержание блочно – модульной технологии, как способа организации учебного процесса, заключается в уровне дифференциации обучающихся, развитии самостоятельности обучающихся, умении работать с учетом индивидуальных способностей при изучении учебного материала [3].

Сущность блочно – модульного обучения.

Блочно – модульная технология имеет четкую структуру, которая позволяет распределить весь изучаемый материал в строгой последовательности – блок – модулях в соответствии с рабочей и примерной программами по изучаемым дисциплинам и профессиональным модулям [4].

Как пример из педагогической практики можно остановиться на МДК 04.03. Технология оказания медицинских услуг по специальности 34.02.01. Сестринское дело в части освоения основного вида профессиональной деятельности Выполнение работ по одной или нескольким профессиям рабочих, должностям служащих:

1. Блок – модуль №1 Прием пациента в стационар.

2. Блок – модуль №2 Оценка функционального состояния пациента.

3. Блок – модуль №3 Личная гигиена тяжелобольного пациента. Профилактика пролежней.

4. Блок – модуль №4 Кормление тяжелобольных пациентов. Ведение документации.

5. Блок – модуль №5 Методы простейшей физиотерапии. Оксигенотерапия.

При этом каждый блок – модуль рассматривается как самостоятельное звено в выстроенной цепи изучаемого материала [5].

Цели создания блок – модулей, как одной из современных технологий обучения:

1. Оказание методической помощи преподавателю при проведении занятий аудиторных и внеаудиторных.

2. Увеличение времени педагога при проведении аудиторных часов (экономия аудиторного времени за счет огромной работы при подготовке педагога составляет до 30%).

3. Комплексное использование как традиционных, так и нетрадиционных разнообразных форм обучения, форм самоконтроля и контроля знаний обучающихся.

4. Организация самостоятельной работы обучающихся.

5. Индивидуализация обучения в зависимости от уровня подготовки обучающегося, его темперамента.

6. Мотивирование обучающихся к работе в коллективе (работа малыми группами), в дальнейшем в профессиональном коллективе.

Все вышеприведенные цели обеспечат повышение качества обучения.

Структура и содержание блок – модулей предусматривает:

1. Блок – вход: дидактические единицы, основная и дополнительная литература, предтестовые задания, упражнения на соответствие.

2. Теоретический блок: требования к знаниям и умениям, профессиональные и общие компетенции, лекционный материал и граф – структуры, презентации уроков и учебных материалов, хронокарты теоретических уроков, методики проведения уроков, наглядные пособия и муляжи, технические средства обучения, контрольные вопросы.

3. Экспериментальный блок: хронокарты практических уроков, методики проведения уроков, методические пособия для самостоятельной аудиторной и внеаудиторной работы обучающихся, сборники ситуационных и проблемных задач, практические работы, алгоритмы практических навыков (манипуляций) простейших медицинских услуг, работа с нормативной документацией, оформление медицинской документации, перечень организованных рабочих мест, выполнение рефератов, докладов, сообщений, памятки по профилактике и реабилитации пациентов, по уходу за пациентом, работа кружка, научно – исследовательская работа обучающихся, виды работ по учебной практике, виды работ по производственной практике.

4. Блок – стыковки: вопросы – точки пересечения пройденного материала со смежными МДК и дисциплинами, блок – стыковки

внутри МДК (дисциплины), с будущей профессией.

5. Блок – консультации (расширение и углубление теоретического материала, решение нестандартных задач): уроки – конференции, уроки – КВН, уроки с применением информационно – компьютерных технологий, уроки – соревнования, тематические групповые и индивидуальные консультации.

6. Блок – выход: посттестовые задания, выполнение граф – структур, аналитический диктант, заполнение таблицы, упражнение на соответствие, исправление ошибок, оформленные медицинских бланков по утвержденным формам, выполнение алгоритмов практических манипуляций индивидуально и в группе, презентации по темам, выполнение работ по учебной и производственной практике, контрольные вопросы и билеты с эталонами ответов.

В блок – модулях четко поставлены цели каждого занятия, методически обоснованы все

элементы занятий, деятельность преподавателя и обучающихся [6].

Видны разнообразные формы контроля и самоконтроля знаний обучающихся, разнообразна наглядность, отражены межпредметные и междисциплинарные связи [7].

Обучающимся предлагается принять участие в конкурсах, КВН, конференциях, конкурсах на лучший постер, памятку по профилактике и реабилитации пациентов, по уходу за пациентом, оценивается работа кружковцев. Результаты учитываются на рубежном контроле данного блока – модуля.

Используемая блочно – модульная технология обучения позволила развивать познавательную активность и самостоятельность обучающихся, включила их самостоятельную поисковую деятельность, развила мыслительные способности [8]. Повысилась качественная успеваемость по МДК, дисциплине (как пример по МДК 04.03 качественная успеваемость составляет 85%, средний балл 4,6, общая успеваемость 100%).

Список использованных источников

1. Белогунова, В. А. Учебно-методическое обеспечение образования на основе модульно-компетентного подхода / В. А. Белогунова, Г. В. Ярочкина // Сестринское дело. – 2008. – № 3. – С. 33–35.
2. Алиев, Т. Д. Проблемно-модульная технология организации учебного процесса в вузе: [модульность выступает как один из основных принципов системного подхода, определяющий динамичность и мобильность функционирования образовательной системы] / Т. Д. Алиев // Фундаментальные исследования. – 2012. – № 3. С. 16–20. – URL: <http://elibrary.ru/item.asp?id=17866142>
3. Дейнега, С. А. Особенности реализации проектно-модульного обучения в техническом вузе: [предлагается модификация проектно-модульного обучения на основе деятельностного подхода к процессу и содержанию образования] / С. А. Дейнега // Сибирский педагогический журнал. – 2011. – № 1. – С. 94–101. – URL: <http://elibrary.ru/item.asp?id=17993799>.
4. Мандель, Б. Р. Технологии проблемно-модульного обучения и самостоятельная работа студентов / Б. Р. Мандель // Alma mater. – 2012. – № 12. – С. 107–110.
5. Жуйкова, С. И. Модульное обучение и профессиональная компетенция / С. И. Жуйкова // Сестринское дело. – 2010. – № 2. – С. 20–21.
6. Егорова, И. О. О применении модульной системы обучения / И. О. Егорова, Т. Е. Воробьева // Специалист. – 2008. – № 9. – С. 19–20.
7. Ибрагимов, Г. И. Развитие урока в условиях модульного обучения / Г. И. Ибрагимов // Инновации в образовании. – 2008. – № 5. – С. 21–31.
8. Сергеева, М. Г. Перспективные технологии обучения в профессиональном образовании: [в статье дан обзор современных образовательных технологий, в т. ч. модульной] / М. Г. Сергеева // Специалист. – 2009. – № 1. – С. 26–31.

Сведения об авторах:

Бокарева Зоя Николаевна – преподаватель высшей квалификационной категории, Елецкий техникум железнодорожного транспорта – филиал федерального государственного бюджетного образовательного учреждения высшего образования «Ростовский государственный университет путей сообщения», г. Елец
Бегимбетова Вера Николаевна – преподаватель высшей квалификационной категории, Елецкий техникум железнодорожного транспорта – филиал федерального государственного бюджетного образовательного учреждения высшего образования «Ростовский государственный университет путей сообщения», г. Елец

Intelligence about the authors: **Bokareva Zoya Nikolaevna** - teacher of the highest qualification category, Yelets College of Railway Transport - branch of the federal state budgetary educational institution of higher education «Rostov State University of Railways», Yelets
Begimbetova Vera Nikolaevna - teacher of the highest qualification category, Yelets College of Railway Transport - branch of the federal state budgetary educational institution of higher education «Rostov State University of Railways», Yelets

УДК 371

И.С. Колкунова
I.S. Kolkunova

ВОЛОНТЕРСКАЯ ДЕЯТЕЛЬНОСТЬ КАК ФАКТОР ФОРМИРОВАНИЯ ЛИЧНОСТИ УЧАЩЕГОСЯ КОЛЛЕДЖА

VOLUNTEER ACTIVITIES AS A FACTOR IN THE FORMATION OF A COLLEGE STUDENT'S PERSONALITY

Аннотация: В статье рассматриваются вопросы организации волонтерского клуба в учреждении среднего специального образования и его роль в становлении личности. Представлены проекты деятельности клуба «Волонтерское движение и социальные инициативы».

Ключевые слова: Социум, помощь, поддержка, социальные инициативы, волонтерское движение.

Abstract: The article deals with the organization of a volunteer club in an institution of secondary special education and its role in the formation of personality. The projects of the activity of the club «Volunteer movement and social initiatives» are presented.

Keywords: Society, help, support, social initiatives, volunteer movement.

В каждом социуме есть люди, для которых труд на благо других людей является важным способом связи и общения с миром и самим собой, средством самореализации и самосовершенствования.

Одним из способов реальной помощи и социального служения выступает волонтерство.

Волонтерское движение в Беларуси приобрело массовое распространение в 2000 годы. На предприятиях, в различных учреждениях, учебных заведениях была организована волонтерская работа. Появилась особая группа волонтеров – «волонтеры серебряного возраста», но наиболее широкое распространение волонтерство приобрело в учреждениях среднего, среднего специального и высшего образования Беларуси.

Волонтерская деятельность – это практическая деятельность, направленная на помощь и организацию взаимопомощи тем людям, которые оказались в трудной жизненной ситуации. В трудной жизненной ситуации может оказаться любой человек, поэтому важно, чтобы наряду с профессиональной подготовкой специалистов, развивалось волонтерство, как способ социального служения человека независимо от своей профессии.

Сегодня волонтерство признано одной из действенных форм воспитания современной молодежи. У волонтеров есть распространенный тезис: «Помогаю другим – помогаю себе!». И действительно, помогая другим, подростки и молодые люди, успешно реализуют в рамках волонтерской деятельности и свои потребности.

Одна из основных потребностей молодого человека это **потребность человека быть нужным другому человеку**. Волонтерство позволяет ощутить свою полезность. Став волонтером и приняв участие в волонтерских мероприятиях, молодой человек понимает, что он необходим, в нем нуждаются другие люди, часто незнакомые ранее, разного возраста, эти люди считают его полезным. Такие переживания обладают несомненной ценностью для самоопределяющейся личности.

Потребность в общении. Как известно, для подросткового возраста и молодежи общение является ведущим видом деятельности. Большинство молодежных волонтерских акций и проектов – это массовые мероприятия, реализуемые группой волонтеров, тем самым реализуя еще одну потребность, потребность в общении.

В волонтерском клубе нашего колледжа состоят учащиеся разных курсов, разных отделений, они знакомятся, часто на долгие годы становятся друзьями. В компании единомышленников учащимся интересно работать, у них «расширяется круг общения». Этот новый опыт общения с представителями других возрастов, других социальных и профессиональных групп является серьезным и осознанным мотивом активной волонтерской деятельности. И это очень серьезное новое качество общения - ведь учащихся с этими людьми объединяет общее дело, общие трудности и общий успех. В совместной общественно значимой деятельности происходит становление социально ответственного поведения, формируются навыки самоконтроля в нетипичных ситуациях, развиваются проективные, аналитические, коммуникативные умения.

Потребность в творчестве. В волонтерские акции и проекты включаются молодые люди из разных сфер – учащиеся и студенты гуманитарных и технических учебных заведений. И вне зависимости от профессиональной подготовки и места учебы у волонтеров есть возможность включаться в творческий процесс. Это могут быть и выступления перед публикой, подготовка сценариев, дизайн, реклама. В ходе разработки и реализации проекта волонтерам бывает нужно составить листовку, сочинить и написать текст и продумать оформление. В разработке сценария важно уметь написать стихи или сочинить песню, выполнить коллаж или плакат, подготовить выступление на сцене, написать статью, сделать презентацию и многое-многое другое.

По мнению исследователей, искусство и творчество обладают неисчерпаемыми возможностями для самовыражения, саморазвития и самопознания личности. Они позволяют сформировать эстетические ценности и ценностные ориентации человека, развить коммуникативные способности, связанные с обменом мыслями, идеями и эмоциями.

Еще одна важная потребность молодого человека, это **потребность в самореализации и построении карьеры.** Участие в волонтерской деятельности позволяет учащимся устанавливать деловые и личные связи. У многих учащихся проявляются и развиваются организаторские, лидерские способности.

Каждый волонтер может попробовать себя в разных «ролях», на разных участках работы, сравнить, выбрать для себя наиболее интересную, привлекательную, в меру сложную, но достижимую ее часть.

Потребность в приобретении социального опыта. Как известно, человек становится личностью в процессе и в результате формирования определенного социального опыта. И чем больше социального опыта, (разнообразных переживаний и эмоций, всевозможных отношений и событий), тем в большей степени развиваются личностные качества молодого человека. Участие в волонтерской деятельности позволяет нашим учащимся формировать опыт «обнаружения и определения» различных социальных проблем, развивать умения выявлять их причины. Это такой опыт, который позволяет успешно и легко решать собственные профессиональные и личные задачи.

Работая над серьезными «взрослыми» социальными проблемами, молодые волонтеры демонстрируют обществу свою зрелость, оригинальность, самостоятельность, тем самым реализуют **потребность в подтверждении самостоятельности и взрослости.**

Кроме удовлетворения потребностей, интересов и личностных мотивов, включаясь в волонтерскую деятельность, учащиеся становятся обладателями сопутствующих благ. Участники волонтерских акций и проектов получают одежду (футболки, бейсболки), фирменную продукцию (ручки, блокноты, сувениры), питание. Волонтеры, участники многочисленных конкурсов и фестивалей награждаются ценными призами, бесплатными образовательными курсами и прочее.

Таким образом, участвуя в волонтерской деятельности, молодые люди приобретают ряд **практических навыков**, необходимых им и в повседневной жизни. К их числу относятся: умение слышать и слушать; умение вести за собой; умение расположить к себе собеседника; умение принимать решения; опыт работы с группой; знание основ психологии; организаторские и лидерские способности и др.

Анализ волонтерской практики показывает, что организация и участие в волонтерской деятельности способствует развитию у молодых людей таких **личностных качеств**, как уверенность в себе, общительность, ответственность, бесконфликтность, эмпатия,

толерантность. Наблюдается динамика в развитии творческого потенциала, гибкости и нормативности поведения, увеличивается потребность молодых людей в саморазвитии и самосовершенствовании.

Все эти потребности успешно реализуются нашими учащимися- волонтерами в клубе «Волонтерское движение и социальные инициативы». Клуб работает достаточно давно, за это время сложились определенные традиции, было проведено много полезных дел, интересных мероприятий. Но больше всего мы ценим наши долгосрочные проекты и сотрудничество. Проекты, которые не заканчиваются, когда работающие в них волонтеры заканчивают обучение в колледже, приходят новые волонтеры и продолжают эту работу. Мы рассказываем новым волонтерам об особенностях работы в наших проектах, и они сами решают, продолжать или нет. Продолжая, они стараются подойти к этой работе творчески, креативно внести что-новое.

Мы – волонтеры Красного Креста, и больше всего мероприятий проводим в *сотрудничестве с РО «Красный Крест»*. Это и обучающие семинары, совместные проекты и акции, каждый год, в международный день волонтера РО «Красный Крест» собирает лучшие волонтерские группы, где волонтеры выступают с презентацией своей деятельности за текущий год. А организаторы мероприятия благодарят волонтеров за работу. Мы постоянные участники этого мероприятия. Мы являемся членами координационного волонтерского Совета РО «Красный Крест».

Один из последних совместных проектов — это проект «Первая помощь». Пройдя курсы в рамках проекта БОКК, волонтеры учат оказывать первую помощь, участвуя в мероприятиях колледжа, г. Борисова и других городах Беларуси.

В сотрудничестве с ГУ «Территориальный центр социального обслуживания населения Борисовского района» долгое время реализуется акция «Ветеран живет рядом». Наши волонтеры оказывают посильную помощь одиноким и одиноко проживающим жителям нашего микрорайона.

С 2021 года с ГУ «Территориальный центр социального обслуживания населения Борисовского района» реализуем совместный проект «Добрыя справы». В рамках проекта для ребят моделируется ситуация, где они

имеют возможность пропустить проблемы людей с инвалидностью через себя, пережить это эмоционально. После таких мероприятий, ребята становятся еще внимательнее к людям, которым они оказывают помощь.

Уже несколько лет активно взаимодействуем с благотворительным общественным объединением поддержки детей с аутизмом «Другое детство». Началось всё во Всемирный день распространения информации о проблеме аутизма. Наши волонтеры творчески и ответственно подошли к подготовке и проведению этого мероприятия. С этого праздника завязалась наша дружба. В канун Нового года, в День защиты детей наши волонтеры являются организаторами и участниками праздничных мероприятий.

Долгое время мы сотрудничаем с Борисовской епархией Белорусской Православной Церкви. Одним из долгосрочных проектов являются акции – «Соберем портфель вместе» и «Подари радость на Рождество». Акции проходят в крупных торговых центрах и длятся неделю. Организаторы акций говорят, что, когда приходят наши волонтеры, корзины для подарков наполняются быстрее. Акция «Соберем портфель вместе» проходит во время летних каникул, и ребята всегда находят время для участия, приезжают даже из других городов во время каникул. Собранные подарки передаются людям с инвалидностью, детям-сиротам, многодетным и малообеспеченным семьям, одиноким престарелым и тяжело больным людям.

Один из сложных, но любимых волонтерами проектов — проект с клубом «Солнышко» для детей с особенностями развития. Проект длится более 10 лет. Все это время волонтеры филиала БНТУ «Борисовский государственный политехнический колледж» радуют детей праздничными концертами, игровыми программами, театрализованными представлениями. Сами готовят костюмы, реквизит, подбирают музыкальное сопровождение.

Видя работу наших волонтеров, взрослые благодарят их, а многие говорят, что и не думали, что есть такая молодежь.

В волонтерскую работу, как правило, включаются учащиеся, уже имеющие необходимый и достаточно высокий уровень социального, духовного и нравственного развития. Вместе с тем волонтерская работа

может выступать воспитывающей средой, в становлении и развитии личности.

Список использованных источников

1. Волонтерское движение / С.О. Горбунова-Рубан, О.В. Кулинич, Т.А. Любимый, О.В. Парщик. - М.: Фактор, 2004. - 98 с.

2. Крастинова В.А., Ларионова Н.Б., Песоцкая О.П., Волонтерство как фактор личностного профессионального развития будущих социальных педагогов и работников // Сборник научных трудов ЛПУ. - Л, 2007.

**Сведения
об авторе:**

Колкунова Ирина Сергеевна – педагог дополнительного образования первой квалификационной категории, руководитель клуба «Волонтерское движение и социальные инициативы», филиал БНТУ «Борисовский государственный политехнический колледж», Республика Беларусь

**Intelligence
about the author:**

Kolkunova Irina Sergeevna – teacher of additional education of the first qualification category, head of the club «Volunteer movement and social Initiatives», branch of BNTU «Borisov State Polytechnic College», Republic of Belarus

УДК 37

Т.А. Лилеева
T.A. Lileeva

ИСПОЛЬЗОВАНИЕ ТЕХНОЛОГИИ КВИЗА ВО ВНЕКЛАССНЫХ МЕРОПРИЯТИЯХ

USING QUIZ TECHNOLOGY IN EXTRACURRICULAR ACTIVITIES

Аннотация: Статья посвящена описанию технологии квиза, ее принципов, возможностей применения в образовательном процессе, приведены примеры применения технологии квиза на практике на основе разработанного и проведенного автором квиза по информатике для учащихся средних профессиональных заведений города.

Ключевые слова: Квиз, игровые технологии, инновационные методы.

Abstract: The article is devoted to the description of the quiz technology, its principles, the possibilities of application in the educational process, examples of the use of quiz technology in practice are given on the basis of the computer science quiz developed and conducted by the author for students of secondary vocational educational institutions of the city.

Keywords: Quiz, game technologies, innovative methods.

Цель современного образования – формирование конкурентоспособной личности, способной самостоятельно решать жизненно важные задачи, готовой брать на себя ответственность. Важно развивать творческие способности и социально значимые качества личности. Студент в процессе обучения должен овладеть необходимым объемом знаний, умений и навыков, раскрыть свой потенциал, научиться адаптироваться к изменяющейся социальной среде.

Формирование и активизация данных способностей происходит непосредственно с участием педагога. В этот процесс формирования способностей и усвоения знаний, умений и навыков преподаватель может

включать различные технологии, в том числе и игровые.

Феномен игры давно исследовался философией, психологией и педагогикой. Этой темой занимались К.Д. Ушинский, Д.Б. Эльконин, З. Фрейд и другие деятели. В их трудах обоснована роль игры в процессе обучения, социализации и развития личности [3].

Одной из форм игры является квиз. Движение квизов набрало огромную популярность в нашей стране и в нашем городе. Ежедневно в Ярославле проходят квизы различных видов и тематик. Но исследования показывают, что использование квизов в образовательном процессе ещё не набрало популярность.

В данной статье рассматривается опыт применения квиза в образовательном процессе в виде внеклассного мероприятия по дисциплине Информатика.

Тема является актуальной, так как глобальный переход человечества в онлайн, увеличение развлекательного контента и безграничный доступ к информации формируют у современного поколения желание все делать по пути наименьшего сопротивления, избегать стресса и напряжения. В связи с этим применение в образовании новых видов игровых технологий будет способствовать усвоению материала и формированию нужных качеств.

Квиз – это командная образовательная игра формата «вопрос-ответ». Игра делится на раунды, в каждом – определённое число вопросов на логику и смекалку. Задача игроков – письменно ответить на вопросы и набрать наибольшее число баллов, полученных за правильные ответы. По итогам всех раундов побеждает команда, которая набрала больше всех баллов [1].

Квиз помогает развить важные качества: критическое и логическое мышление, умение работать в команде и вести переговоры. Регулярное участие в подобных образовательных играх развивает лидерские и организаторские качества учащихся. Это помогает вовлечь их в решение различных социальных вопросов [1].

Самое раннее появление слова quiz, согласно Оксфордскому словарю было зафиксировано в 1782 г. Именно тогда такой термин стали использовать в обиходе. Эпитет использовался для обозначения странного или неординарного человека. Существует легенда, что слово появилось в результате пари. Ричард Дэйли, владелец театра в Дублине поспорил, что сможет ввести в английский язык новое слово в течение 24 часов. Позднее он нанял толпу попрошайек, которые расписали весь Дублин буквами Q, U, I, Z все окна и ставни. Недоуменные горожане замучили друг друга, спрашивая о том, что же это значит. Это произвело большой резонанс и привело к победе в пари [2].

Как термин, относящийся к проверке знаний, слово quiz впервые появилось в печати в 1867 г., согласно Оксфордскому словарю английского языка, когда оно применялось конкретно к набору вопросов, используемых для оценки знаний человека в академическом контексте. Этот специфический смысл слова

сохранился и до сих пор используется преподавателями для обозначения тестов, которые недостаточно длинны, чтобы квалифицироваться как экзамены.

В русском языке аналогом слова квиз является викторина. Впервые в России этот термин появился в 1928 г. в журнале «Огонек». В нем была предложена интеллектуальная игра, состоящая из 50 вопросов по разным областям знаний.

В российском образовании квизы только начинают активно использоваться. Роль квиза заключается в сильнейшем воздействии на эмоциональную составляющую обучающихся, пробуждает любознательность и удовлетворенность от правильных решений. При использовании такой формы работы также уместно применение мультимедиа презентаций, что позволит наглядно и структурированно преподнести информацию.

Красочное оформление слайдов, художественное слово, звуковое сопровождение, игровой формат – все это направлено на создание комфортной атмосферы на занятии, повышение интереса к обучению, минимизацию чувств стресса в формате проверки знаний.

Квизы отличаются рядом правил, среди которых можно выделить следующие:

1. тема квиза должна быть актуальной;
2. уровень сложности вопросов должен исходить из уровня знаний обучающихся, основываться на изученном материале;
3. поиск ответов на вопросы игры не должен быть сверхтруден;
4. вопросы квиза должны отличаться четкостью и понятностью.

Участники игрового процесса

Модератор – это ключевая фигура игры. Модератор ведёт игру, объясняет правила, читает вопросы, принимает окончательное решение по спорным моментам. Модератор должен обладать хорошей дикцией, иметь навыки работы с аудиторией, владеть на должном уровне языками, на которых проходит игра.

Ассистент – вспомогательная фигура. Его задача – своевременно раздавать и собирать бланки для ответов, безошибочно проверять ответы и контролировать соблюдения правил игры. Для комфортного проведения игры на 10 команд необходимо минимум 3 человека: модератор и 2 ассистента. Если у вас больше

10 команд, рекомендуется предусмотреть на каждые 7 команд по 1 ассистенту.

Без ассистентов. Если игра проходит в рамках урока или небольшого мероприятия, модератор может предложить участникам проверить бланки друг друга. Затем подсчитывается сумма набранных баллов и узнайте. Далее команды возвращают бланки друг другу и сверяют правильность подсчётов.

Команды. Команды формируются: участниками, модератором или жребием. В команде от 4 до 8 человек. Рекомендуется не больше 6 игроков. Для сохранения соревновательного интереса, в игре должно быть не менее 3 команд. Максимальное количество команд ограничивается вместительностью игрового пространства.

Зрители. Если на игре присутствуют зрители, чаще всего это родители, друзья и учителя, модератор должен проинструктировать их о правилах игры и последствиях их несоблюдения. Зрители не должны подсказывать командам. В случае подсказки зрителя просят выйти из зала.

Функции участников

Что могут делать игроки?

1. Обсуждать вопросы с членами своей команды.
2. Письменно отвечать на вопросы.
3. Задавать уточняющие вопросы модератору и ассистентам.
4. Следовать правилам игры.

Что игрокам нельзя делать?

1. Выкрикивать ответы во время игры.
2. Подсказывать другим командам.
3. Искать ответы в интернете и пользоваться гаджетами.
4. Подслушивать ответы и обсуждение других команд.
5. Принимать ответы от зрителей.

Что должен делать модератор?

1. Проводить игру и принимать решения в соответствии с правилами игры.
2. Подготовиться к игре и подготовить всё для неё необходимое.
3. Заранее прочитать вопросы, ответы и комментарии к ним.
4. Читать вопросы и ответы без ошибок.
5. Зачитывать ответы с объяснением логики вопроса и других комментариев.
6. Координировать действия игроков и ассистентов.
7. Управлять всем игровым процессом.

8. Дружелюбно общаться со всеми участниками игры.

9. Не допускать утечки вопросов и ответов.

Что модератору нельзя делать?

1. Отступать от правил.
2. Засуживать игроков.
3. Предвзято оценивать ответы команд.
4. Подсказывать ответы конкретной команде

Что должен делать ассистент?

1. Раздавать и собирать бланки с ответами.
2. Следить за соблюдением правил во время игры.
3. Сообщать модератору о нарушении правил.
4. Проверять бланки и вносить результаты в таблицу.

Что ассистенту нельзя делать?

1. Отступать от правил.
2. Подсказывать ответы конкретной команде.

Компоновка игры

Шаг 1. Выбрать тему или несколько тем для игры.

Шаг 2. Выбрать необходимое количество и виды раундов для вашего мероприятия.

Шаг 3. Создать вопросы для каждого раунда.

Шаг 4. Оформить вопросы и ответы в интерактивной форме, например, в презентации.

Шаг 5. Распечатать раздаточный материал в необходимом количестве.

Исходя из соображений новизны и актуальности мной было разработано и проведено внеклассное мероприятие Кибер-квиз по дисциплине Информатика. В квизе приняли участие 5 команд учащихся СПО города Ярославля.

Квиз состоял из 8 раундов в одной тематике (компьютеры и все, что с ними связано), но абсолютно разными правилами. Благодаря тому, что виды заданий в каждом раунде были абсолютно разные, можно было поддерживать высокий темп игры, участники не уставали от однообразных заданий, с удовольствием участвовали в каждом раунде. Роль модератора выполняла я, в роли ассистента была одна из студенток филиала. Впечатления и отзывы об игре у всех участников остались положительные.

Применение технологии квиз оказалось успешным. Считаю, что и дальнейшее применение является рациональным и оправданным,

так как это сможет улучшить и упростить работу педагога. Формат подходит для разных тем и позволяет любому педагогу самостоятельно разрабатывать квизы внутри своего предмета.

Список использованных источников

1. Гид по проведению образовательных игр // Unicef.org: 2020. URL: <https://www.unicef.org/moldova/ru/media/4841/file> (дата обращения: 27.01.2023)
2. История возникновения и применение КВИЗ-технологий как педагогической инновации при проведении учебных занятий//informio.ru: 2021. URL: <https://www.informio.ru/publications/id6542/Istorija-vozniknovenija-i-primenenie-KVIZ-tehnologii-kak-pedagogicheskoj-innovacii-pri-provedenii-uchebnyh-zanjatij> (дата обращения: 31.01.2023)
3. Применение квиз технологий в образовании // cyberleninka.ru: Научная электронная библиотека «КиберЛенинка». 2022 URL: <https://cyberleninka.ru/article/n/primenenie-kviz-tehnologii-v-obrazovanii/viewer> (дата обращения: 31.01.2023)

Сведения об авторе: Лилеева Татьяна Александровна – преподаватель высшей квалификационной категории, филиал федерального государственного бюджетного образовательного учреждения высшего образования «Петербургский государственный университет путей сообщения Императора Александра I» в г. Ярославле

Intelligence about the author: Lileeva Tatyana Aleksandrovna – teacher of the highest qualification category, branch of the Emperor Alexander I St. Petersburg State Transport University in Yaroslavl

УДК 621.33

Е.А. Алексеева
E.A. Alekseeva

ПРИМЕНЕНИЕ КЕЙС-МЕТОДА ПРИ ПРОВЕДЕНИИ ЛАБОРАТОРНОГО ЗАНЯТИЯ «ИЗУЧЕНИЕ КОНСТРУКЦИИ, СХЕМЫ ПОДКЛЮЧЕНИЯ, ПАРАМЕТРОВ РУБИЛЬНИКОВ, ПЕРЕКЛЮЧАТЕЛЕЙ НАПРЯЖЕНИЕМ ДО 1000 В»

APPLICATION OF THE CASE METHOD DURING THE LABORATORY LESSON «STUDY OF CONSTRUCTION, CONNECTION DIAGRAMS, SWITCH PARAMETERS, SWITCHES WITH VOLTAGE UP TO 1000 V»

Аннотация: Статья посвящена повышению активности обучающихся на лабораторном занятии при закреплении знаний устройства рубильников и переключателей и формированию умений разработки схем питания 0,4 кВ путем внедрения кейс-метода.

Ключевые слова: инновационная деятельность педагога, кейс-метод, электроснабжение.

Abstract: The article is devoted to increasing the activity of students in a laboratory lesson while consolidating knowledge of the device of switches and switches and the formation of skills to develop circuits for connecting switches by introducing a case method.

Keywords: innovative activity of a teacher, case-method, power supply.

Одним из направлений деятельности СП СПО «Омского техникума железнодорожного транспорта» в области повышения качества образования является постоянное совершенствование уровня профессиональной подготовки выпускников за счет применения современных образовательных технологий. Для студентов, обучающихся по специальности 13.02.07 Электроснабжение (по отраслям), при

освоении междисциплинарного курса «Электроснабжение электротехнического оборудования», преподавателями предметной (цикловой) комиссии специальности широко применяются интерактивные методы обучения [1]. С целью повышения активности обучающихся при лабораторной подготовке, для закрепления знаний по устройству рубильников и переключателей и формирования

умений разрабатывать схемы питания 0,4кВ, на занятии внедрен кейс-метод.

Кейс-метод – метод активного проблемно-ситуационного анализа, основанный на обучении путем решения конкретных задач – ситуаций (решение кейсов). Данный метод ставит акцент обучения на выработку решения поставленной проблемы, его результатом является закрепление знаний и формирование умений. Технология метода заключается в следующем: разрабатывается модель конкретной ситуации, отражается тот комплекс знаний и умений, которые обучающимся нужно получить, при этом преподаватель выступает в роли диспетчера процесса [2].

Рассмотрим пример кейс-задания при изучении конструкции, схемы подключения, параметров рубильников и переключателей по междисциплинарному курсу «Электроснабжение электротехнического оборудования».

Задача кейса. Изучить конструкции и параметры рубильников, переключателей и разработать схему питания.

Схема. Учебная группа разбивается на команды от двух до четырех человек. Подзадания с 1 по 9 выполняются командно (время на выполнение – пятьдесят минут); подзадание 10 – индивидуально (время на вычерчивание – двенадцать минут). Командная защита принятых решений перед учебной группой (время на обдумывание – три минуты, презентация материала командой – две минуты).

буква Р	с боковой рукояткой	первая цифра 2	переключатель
первая буква П	номинальный ток 250А	первая цифра 3	номинальный ток 400А
вторая буква П	рубильник	вторая цифра 1	однополюсной
буква Б	с центральной рукояткой	вторая цифра 2	двухполюсной
буква Ц	трехполюсной	цифра 4	с предохранителем
первая цифра 1	номинальный ток 630А	цифра 6	номинальный ток 100А

Рисунок 1 – Буквенно-цифровые обозначения рубильников и переключателей

Подзадание 6 (Определение марок рубильников и переключателей). Определить по

Подзадание 1 (Определение понятий «Рубильник» и «Переключатель»).

Дать определения понятиям «Рубильник» и «Переключатель».

Подзадание 2 (Конструкции рубильников и переключателей).

Подготовить таблицу 1: выполнить по тексту ссылку на таблицу; название таблицы – «Конструкции рубильников и переключателей»; шапка состоит из столбцов – внешний вид, составные элементы, марки с расшифровкой, условные схематические обозначения; пример заполнения таблицы приведен для первой строки.

Подзадание 3 (Конструкции рубильников и переключателей).

Изучить конструкцию лабораторного оборудования: рубильников и переключателей. Указать на рисунках внешнего вида (таблица 1) номера составных элементов, которые приведены в следующем столбце.

Подзадание 4 (Наименования низковольтных аппаратов и количество полюсов).

Определить (устно) для каждого изучаемого низковольтного аппарата наименование и количество полюсов.

Подзадание 5 (Буквенно-цифровые обозначения рубильников и переключателей).







Найти соответствие зеленых и синих карточек (рисунок 1).

табличкам оборудования марки и указать их в третьем столбце таблицы 1.

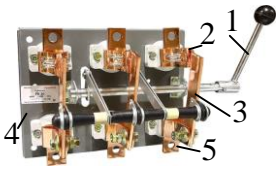
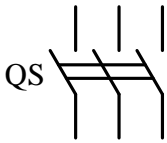
Подзадание 7 (Расшифровка марок рубильников и переключателей).

Расшифровать (письменно) марки, определенные в третьем столбце таблицы 1.

Таблица 1 – Конструкции рубильников и переключателей

Внешний вид	Составные элементы	Марки с расшифровками	Условные схематические обозначения
	<p>1 – боковая рукоятка, 2 – неподвижный контакт, 3 – подвижный контакт, 4 – основание из диэлектрика, 5 – контакты для присоединения кабеля, 6 – центральная рукоятка, 7 – привод подвижного контакта, 8 – предохранитель</p>	<p>РБ-36 – трехполюсный рубильник с боковой рукояткой на номинальный ток 630А</p>	
			
			
			
			
			
			

Подзадание 8 (Условные схематические обозначения низковольтных коммутационных аппаратов).

Согласно рисунку 2 найти (устно) соответствие букв (а, б, в, г) с наименованиями низковольтных коммутационных аппаратов: трехполюсной рубильник, двухполюсной ру-

бильник, однополюсной переключатель и предохранитель.

Подзадание 9 (Чтение схемы питания 0,4 кВ).

Определить (устно) по рисунку 2 д: уровень напряжения и количество фаз, количество фидеров и наименования низковольтных коммутационных аппаратов.

Подзадание 10 (Разработка схемы питания 0,4 кВ).

Разработать схему питания 0,4 кВ для нечётного варианта с тремя потребителями, для четного – с четырьмя потребителями; вычертить аккуратно и технически грамотно;

указать уровни напряжения и количество фаз; указать буквы условных схематических обозначений низковольтных аппаратов и фидеров с выполнением нумерации; самостоятельно найти марку аппаратов и указать ее по краю схемы (слева или справа).



Рисунок 2 – Электрические схемы: а, б, в, г – условные схематические обозначения низковольтных аппаратов, д – схема питания 0,4 кВ

Преподаватель контролирует весь процесс и вносит коррективы по ходу учебного занятия, по окончании проводит оценку выполнения задания.

Четкое соблюдение последовательности действий и внимание при их выполнении, что достигается работой в команде, позволяют успешно справиться с заданием и положительно влияет на формирование профессиональных и общих компетенций обучающихся.

В заключение можно сделать вывод, что внедрение кейс-метода, при изучении кон-

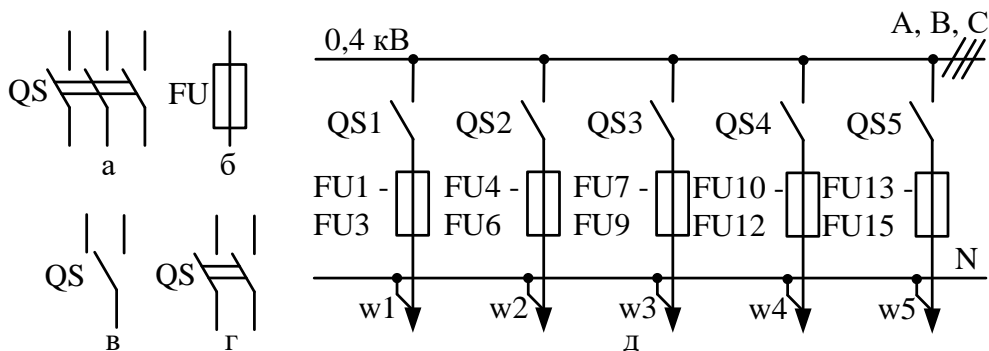
струкции и параметров рубильников, переключателей и разработке схемы питания по междисциплинарному курсу «Электроснабжение электротехнического оборудования», позволяет на практике реализовать компетентный подход, развивает методику преподавания и обогащает содержание междисциплинарного курса. Таким образом, осуществляется активизация процесса обучения и повышается его результативность.

Список использованных источников

1. Федеральный государственный образовательный стандарт среднего профессионального образования по специальности 13.02.07 Электроснабжение (по отраслям), утвержденный приказом Министерства образования и науки РФ от «14» декабря 2017 г. № 1216

2 Реутова Е. А. Применение активных и интерактивных методов обучения в образовательном процессе вуза (методические рекомендации для преподавателей Новосибирского ГАУ). – Новосибирск: НГАУ, 2012. – 58 с.

Сведения об авторе:

Алексеева Елена Анатольевна – преподаватель высшей квалификационной категории, структурное подразделение среднего профессионального образования «Омский техникум железнодорожного транспорта» – ФГБОУ ВО «Омский государственный университет путей сообщения»

Intelligence about the author:

Alekseeva Elena Anatolyevna – teacher of the Omsk State Transport University (OSTU), Omsk, the Russian Federation

ЛИТЕРАТУРНАЯ ГОСТИНАЯ КАК ОДНА ИЗ ФОРМ ОРГАНИЗАЦИИ ВОСПИТАТЕЛЬНОГО ПРОЦЕССА СТУДЕНТОВ-МЕДИКОВ

LITERARY SALON IS ONE OF THE FORMS OF THE EDUCATIONAL PROCESS ORGANIZATION IN A MEDICAL COLLEGE

Аннотация: В статье рассматривается одна из форм организации воспитательного процесса. Литературная гостиная направлена на развитие интеллектуальной и духовно-нравственной сферы личности.

Ключевые слова: Медицина, литература, литературная гостиная, А.П. Чехов.

Abstract: The article covers one of the forms of educational process organization in a medical college. The literary salon is aimed at developing the intellectual and moral sphere of the individual.

Keywords: Medicine, Literature, literary salon, A. Chekhov.

Актуальным направлением модернизации системы профессионального образования является художественно-эстетическое воспитание как одно из основных средств духовно-нравственного, культурного развития личности. Сегодня, когда возрастает интерес к проблеме развития личности и понимание её роли в современном обществе, необходимо искать инновационные формы организации воспитательного процесса в системе среднего профессионального образования.

Профессиональное образование медицинского работника не может ограничиваться лишь комплексом профессиональных медицинских знаний, необходимо формирование таких общечеловеческих качеств, как доброта, терпимость, сострадание, милосердие. Развитию таких качеств во многом способствует чтение художественной литературы, ведь во все времена литература служила моральному и эстетическому воспитанию людей.

На современном этапе развития образования внеаудиторная работа актуализируется, приобретая значимость. Для внеаудиторных занятий характерны свои особые формы работы, которые должны способствовать возникновению душевной беседы, выбору увлекательных, тематических занятий, иметь возможность высказать свое мнение, а также формы, которые требуют активной, творческой деятельности студентов, большего развития их склонностей и способностей в области литературы. Литературная гостиная – это та форма, которая располагает к душевному общению по выбранным литературным темам.

Многие художественные произведения являются важнейшими источниками по истории медицины. И особый интерес вызывает творческое наследие А.П. Чехова, ведь его произведения представляют большую ценность для обучающихся медицинских образовательных организаций, так как большинство из них написаны на медицинскую тематику. К тому же Антон Павлович писал о медицине не понаслышке, а руководствуясь личным опытом, потому что профессионально занимался врачебной практикой на протяжении всей своей жизни. Чтение таких произведений влияет на формирование у обучающихся положительного отношения к медицине, а личные качества литературных героев способствуют созданию в сознании читателя образа идеального медицинского работника, на которого хочется равняться и быть похожим. Следовательно, художественные произведения, связанные с медициной, могут сыграть важную роль не только в повышении общей культуры, но и в профессиональном становлении медика.

Традиция объединения литературы и медицины восходит к античности. Символ этого «брака» - Аполлон, бог-поэзии и бог-врачеватель.

Как видим, параллель между литератором и медицинским работником очевидна: и тот и другой проявляют интерес к человеку и его судьбе. Поэтому, история образования свидетельствует о том, что были времена, когда медицинский работник допускался к профессиональной деятельности, лишь имея степень

бакалавра искусств, – гуманитарное образование было обязательным для медика [1].

Не зря Григорий Антонович Захарьин, знаменитый русский врач-терапевт, наставляя своих учеников, говорил: «Медик должен быть гуманным и всесторонне образованным человеком. Сколько бы вы, милостивые государи, ни выслушивали, ни выступивали, вы никогда не сможете безошибочно определить болезнь, если не прислушиваетесь к словам самого больного» [2].

Современному обществу также необходим образованный медицинский работник. Польза литературы для медицинского образования очевидна: она вносит в него эмоциональную ноту. Вымышленные медицинские работники: врачи, фельдшера, акушеры, медицинские сестры и медицинские братья – становятся образцами для подражания. Истории болезней литературных персонажей могут стать предметом обсуждения студентов на занятиях по профессиональным дисциплинам. Медикам литература необходима для понимания типических человеческих реакций или эмоций и для обогащения языка и мышления.

Тогда возникает закономерный вопрос: Произведения каких писателей читать, чтобы польза от чтения была ощутимой?

В истории литературы есть две категории писателей, на которых студентам медикам, стоит обратить внимание. Первая категория – это писатели, которые не будучи врачами затрагивали в своем творчестве медицинскую тематику, касались вопроса врачебной практики. Это такие классики мировой литературы, как Л.Н. Толстой, И.С. Тургенев, А.И. Солженицын и др. Вторая категория – это врачи, ставшие известными писателями, которые писали о медицине, руководствуясь личным опытом, так как профессионально занимались врачебной практикой. Среди них – А.П. Чехов, В.И. Даль, М.А. Булгаков и др.

Более подробно обратим свое внимание на замечательного врача и гениального писателя А.П. Чехова, который однажды сказал: «Фамилию я отдал медицине, с которой не расстанусь до гробовой доски. С литературой же мне рано или поздно придется расстаться». Однако до конца своих дней Антон Павлович не расстался ни с одним из своих призваний, дарованных ему судьбой.

С целью демонстрации обучающимся-медикам образцы этического поведения меди-

цинского работника в разных ситуациях мной была организована и проведена литературная гостиная по теме «Медицина и литература: исцеление души» по рассказам А.П. Чехова. Для наилучшего усвоения материала мероприятием было построено в 2 этапа: демонстрирование сходства медицины и литературы; театрализованные постановки произведений А.П. Чехова на медицинскую тематику.

В рассказе «Враги» изображен конфликт между врачом и пациентом. Тема эта весьма актуальная, имеющая серьезное общественное значение. Ведь в настоящее время то и дело поступают жалобы на формализм врачей и отсутствие у них гуманизма. В рассказе «Враги» конфликт разгорелся по вине доктора: он, подобно Абогину, стал «вещать и обличать», что абсолютно не допустимо. Однако стоит отметить, что образ доктора, созданный Чеховым в рассказе, является положительным, ведь мы видим перед собой медицинского работника, который следит за своим внешним обликом, а его профессионализм не вызывает сомнений.

В рассказе «Хирургия» образ фельдшера, без сомнений, является отрицательным.

Во-первых, фельдшер Курятин «небрежно одет». А ведь очень важно, чтобы внешний вид медика был идеальным. Еще Гиппократ считал, что от внешности медработника зависит процесс исцеления пациента. Недопустимо, чтобы из-за внешнего вида страдал престиж профессии.

Во-вторых, фельдшер «ведет прием больных с сигарой в руке», что абсолютно не позволительно. От медработника не должны исходить какие-либо отталкивающие запахи – табака, пота, еды. Обонятельный образ медика, равно как и внешний, должен быть идеальным. Он обязан блистать и пахнуть чистой.

В-третьих, в финале произведения, Курятин, причинив пациенту страдания, не пытается исправить положение, а, напротив, усугубляет его неприкрытым хамством и безразличием. Его поведение противоречит образу медицинского работника. Демонстрация таких фрагментов ярче запоминается студентами и заставляет их размышлять, анализировать и делать соответствующие выводы.

Следовательно, внеаудиторные мероприятия такого рода направлены на развитие

интеллектуальной и духовно-нравственной сферы личности. Литературные гостиные не только дают возможность повысить языковую и речевую компетенцию студентов, но и формируют их читательский интерес.

Литературная гостиная играет значительную роль в нравственно-этическом воспитании студентов медицинского колледжа. Художественные произведения, раскрывающие различные стороны деятельности врача, способствуют проникновению в его душевный мир, способствуют профессиональному совершенствованию студентов-медиков, их

критическому отношению к себе, к уровню своих знаний и более ответственному отношению к медицинскому образованию.

В заключение хочется вспомнить слова выдающегося хирурга С.С. Юдина, который говорил: «Медик должен обладать внутренней потребностью в непрерывном повышении своего интеллектуального развития, которое достигается чтением художественной литературы, посещением театров, музеев. Без такой духовной пищи медик не будет развиваться и в собственной специальности» [3].

Список использованных источников

1. Медицина в литературе и искусстве / Б. А. Боравский // Асклепий. - 2001. - №1. - С. 78-88.
2. Баранова, И. А. Литература и медицина: трансформация образа врача в русской литературе XIX века // Вестник Самарской гуманитарной академии. Вып. «Философия. Филология». - 2010. - № 2 (8). - С. 186-194.
3. Богданов, К. А. Врачи, пациенты, читатели. Патографические тексты русской культуры XVIII-XIX веков / К. А. Богданов. - М.: ОГИ, 2005. - 504 с.

Сведения об авторе: **Иванова Татьяна Николаевна** – преподаватель первой квалификационной категории, Медицинский колледж железнодорожного транспорта ФГБОУ ВО ИрГУПС, г. Иркутск

Intelligence about the author: **Ivanova Tatyana Nikolaevna** – teacher of the first qualification category, Medical College of Railway Transport, Irkutsk State Transport University

УДК 37

О.А. Ярунина
O.A. Yarunina

ФОРМИРОВАНИЕ ФУНКЦИОНАЛЬНОЙ МАТЕМАТИЧЕСКОЙ ГРАМОТНОСТИ ОБУЧАЮЩИХСЯ

FORMATION OF FUNCTIONAL MATHEMATICAL LITERACY OF STUDENTS

Аннотация: Статья посвящена исследованиям функциональной грамотности обучающихся. Приводятся примеры заданий для диагностики и формирования математической грамотности обучающихся и результаты их апробации.

Ключевые слова: Функциональная грамотность, математическая грамотность, комплексное задание, обучающийся.

Abstract: The article is devoted to the research of functional literacy of students. Examples of tasks for the diagnosis and formation of mathematical literacy of students and the results of their approbation are given.

Keywords: Functional literacy, mathematical literacy, complex task, student.

Международные исследования в области образования год за годом подтверждают, что российские учащиеся сильны в области предметных знаний, но у них возникают трудности во время переноса предметных знаний в ситуации, приближенные к жизненным реальностям. Основной причиной невысоких ре-

зультатов российских учащихся 15-летнего возраста (выпускников основной школы) является недостаточная сформированность у учащихся способности использовать (переносить) имеющиеся предметные знания и умения при решении задач, приближенных к реальным ситуациям, а также невысокий уро-

вень овладения общеучебными умениями – поиска новых или альтернативных способов решения задач, проведения исследований или групповых проектов [2].

Решение задачи развития у учащихся способности использовать в реальной жизни знания и умения из различных областей, осваиваемых в образовательной организации – это принципиально новый ожидаемый образовательный результат.

Согласно определению известного психолога А.А. Леонтьева, *функциональная грамотность* предполагает способность человека использовать приобретаемые в течение жизни знания, умения и навыки для решения максимально широкого диапазона жизненных задач в различных сферах человеческой деятельности, общения и социальных отношений [1].

Опыт показывает, что формирование функциональной грамотности в рамках одного какого-либо предмета малоэффективно. Эффект дает выход за рамки предмета в более широкое образовательное пространство.

Специалисты ФГБНУ «Институт стратегии развития образования Российской академии образования» выделяют шесть направлений функциональной грамотности: математическая, читательская, естественно-научная, финансовая, глобальные компетенции, креативное мышление.

Все шесть направлений функциональной грамотности тесно связаны друг с другом. Так, например, многие проблемы имеют свои истоки в недостаточном развитии читательской грамотности, несформированности смыслового чтения. Но в данной статье рассмотрим более подробно вопросы, связанные с формированием математической функциональной грамотности.

Ошибочно думать, что цель изучения курса математики, как в школе, так и в учреждениях среднего профессионального образования – это получение предметных знаний. В современном, быстроразвивающемся мире этого недостаточно, необходимо развивать математическую грамотность обучающихся.

Математическая грамотность – это способность индивидуума проводить математические рассуждения и формулировать,

применять, интерпретировать математику для решения проблем в разнообразных контекстах реального мира [2].

По заданию Министерства просвещения Российской Федерации специалистами ФГБНУ «Институт стратегии развития образования Российской академии образования», в помощь педагогам, разработан инструментарий, обеспечивающий методическое сопровождение формирования функциональной грамотности обучающихся.

Это не контроль и не проверка с выстраиванием рейтингов образовательных организаций или регионов. Основой внедрения проекта являются идеи формирующего оценивания: поддержка и обеспечение формирования функциональной грамотности. Система заданий и диагностических материалов разрабатывается с учетом подходов и инструментария международного исследования PISA. При этом используются все отечественные инновационные разработки в данной области [3].

Используется следующая *структура комплексного задания*: даётся описание ситуации, к которой предлагаются от двух до шести связанных с ней вопросов (заданий). Информация, сообщаемая в задании, даётся в различных формах: знаковой (число, формула), текстовой, графической (график, диаграмма, схема, изображение и др.), она может быть структурирована и представлена в виде таблицы. Оказать помощь учащимся в части мысленной визуализации и погружения в сюжет должны фото и рисунки.

Приведем, в качестве примера методического использования заданий, направленных на формирование математической грамотности, одно из заданий, которое построено на исследовании двух шкал температур – шкалы Цельсия и шкалы Фаренгейта (рисунок 1).

Данное задание интересно своей связью с физикой: учащиеся задумаются, знания из какого школьного предмета им потребуются при выполнении заданий и ответе на поставленные вопросы. Кроме того, оно связано с жизнью, с системами, принятыми с других странах. Это дает возможность увязывать основное предметное содержание с развитием функциональной грамотности.

Шкалы температур

Задание 1 / 4

Прочитайте текст «Шкалы температур», расположенный справа. Запишите свой ответ на вопрос в виде числа.

Турист из США планирует через два дня прилететь в Санкт-Петербург и просит сотрудника российской турфирмы сообщить ему температуру в городе в день его прилёта.

Используя приведённые формулы, определите, какую температуру по шкале Фаренгейта надо сообщить туристу из США, если по прогнозу погоды в городе ожидается 10°C .

Запишите свой ответ в виде числа.

ШКАЛЫ ТЕМПЕРАТУР

В России для измерения температуры воздуха и тела человека используется шкала Цельсия, а в США – шкала Фаренгейта.

Для пересчёта температурных значений пользуются формулами, представленными в таблице:

Формула	Перевод значения температуры
$^{\circ}\text{C} = (^{\circ}\text{F} - 32) : 1,8$	из шкалы Фаренгейта в шкалу Цельсия
$^{\circ}\text{F} = 1,8 \times ^{\circ}\text{C} + 32$	из шкалы Цельсия в шкалу Фаренгейта

Рисунок 1 – Задание на формирование математической грамотности

По результатам выполнения диагностической работы на основе суммарного балла, полученного учащимся за выполнение всех заданий, определяется **уровень сформированности математической грамотности**, формируются статистические данные о результатах выполнения работы отдельными обучающимися и классом (группой) в целом. Показатели, характеризующие основные результаты выполнения диагностических работ, включают средний результат выполнения диагностической работы и уровень сформированности функциональной грамотности. Уровень определяется по результатам шкалирования. Выделяют **5 уровней сформированности функциональной грамотности**: недостаточный, низкий, средний, повышенный и высокий. Второй уровень – низкий – считается пороговым. После достижения этого уровня учащиеся могут применить знания в простейших не учебных ситуациях. На чет-

вертом – повышенном – уровне учащиеся способны получать и интерпретировать новую информацию на основе имеющихся знаний и умений. На пятом – высоком – уровне они проявляют способность самостоятельно разобраться в сложных ситуациях. По результатам выполнения диагностической работы определяется индивидуальный уровень учащегося, а также предлагается обобщенная статистика распределения учащихся класса (группы) по уровням сформированности функциональной грамотности по данному направлению.

Данные работы были использованы для формирующего оценивания уровня функциональной математической грамотности студентов одной из групп 1 курса ЯФ ПГУПС, поступивших на базе 9 классов. Студентам были предложены работы разного уровня сложности (для 7 и для 9 классов). На рисунке 2 представлены результаты справляемости с заданиями.



Рисунок 2 – Сформированность функциональной математической грамотности студентов 1 курса

В обоих случаях большинство студентов показали средний и повышенный уровень сформированности математической грамотности.

Но в случае с заданиями для 9 класса, ни один человек не смог справиться полностью со всей работой. Кроме того, были выявлены

обучающиеся, показавшие недостаточный уровень сформированности математической грамотности. Они не могут применять знания в простейших не учебных ситуациях, а значит не смогут переносить их в свою профессиональную деятельность, что говорит о необходимости индивидуальной работы с данными студентами. Для постепенного развития их математической грамотности можно использовать задания, рассчитанные на более младший возраст, постепенно повышая уровень сложности заданий.

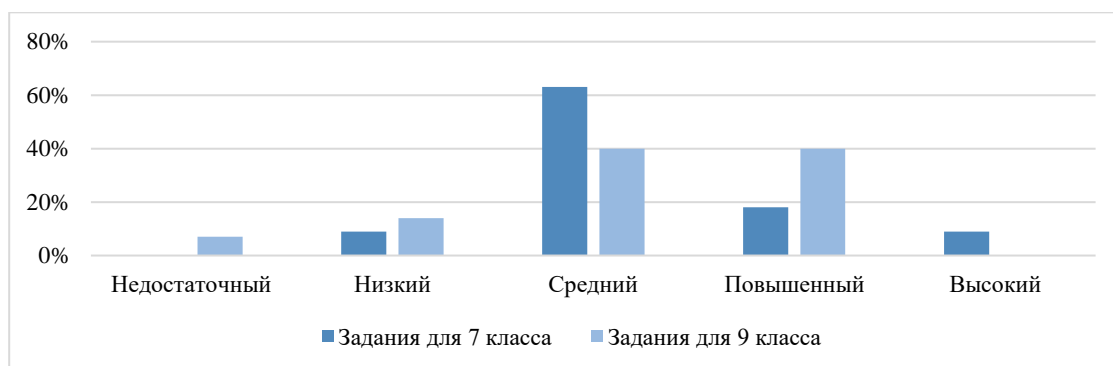
В целях *формирования математической грамотности* комплексные задания Института стратегии развития образования могут использоваться как для фронтальной, так и для групповой или индивидуальной работы. Поскольку комплексное задание содержит от 3 до 6 вопросов или заданий, то для работы с ним можно выделить фрагмент занятия или можно целиком посвятить занятие работе с выбранным комплексным заданием, погрузив учащихся в предложенную ситуацию.

Выполнение обучающимися контекстных заданий по проблематике различных направ-

лений функциональной грамотности, разработанных на основе проблемных ситуаций, является важным видом познавательной и практической деятельности, в ходе которой развивается функциональная грамотность [2]. Эта деятельность требует, во-первых, применения осваиваемых знаний, умений и опыта, а во-вторых, переноса осваиваемых в рамках предметных областей знаний и умений на более широкие области: познавательную и практическую. В дальнейшем именно функциональная грамотность становится основополагающим фактором успешного освоения профессиональных учебных дисциплин и самореализации в профессиональной деятельности.

Главной заботой системы образования выступает не столько система знаний, сколько формирование функционально грамотной личности. Другими словами, для того чтобы выпускник был востребован обществом при любых условиях, в том числе и в профессиональной сфере, надо научить его учиться.

Список использованных источников

1. Леонтьев А. А. Педагогика здравого смысла / А. А. Леонтьев — НПФ «Смысл», 2016. – 33с.
2. Математическая грамотность: Методические рекомендации по формированию математической грамотности обучающихся 5-9-х классов с использованием открытого банка заданий на цифровой платформе / под ред. Г.С. Ковалевой, Л.О. Рословой - М.: изд. ФГБНУ «Институт стратегии развития образования Российской академии образования», 2021. – 87с.
3. Математическая грамотность//Банк заданий. Сетевой комплекс информационного взаимодействия субъектов Российской Федерации в проекте «Мониторинг формирования функциональной грамотности учащихся» URL: <http://skiv.instrao.ru/content/board1/> (дата обращения: 20.01.2023).

**Сведения
об авторе:**

Ярунина Ольга Алексеевна – преподаватель, филиал федерального государственного бюджетного образовательного учреждения высшего образования «Петербургский государственный университет путей сообщения Императора Александра I» в г. Ярославле

**Intelligence
about the author:**

Yarunina Olga Alekseevna – teacher, branch of the Emperor Alexander I St. Petersburg State Transport University in Yaroslavl

УДК 37 (377)

Д.В. Колесников, О.А. Терентьева
D.V. Kolesnikov, O.A. Terenteva

СЕТЕВОЕ ВЗАИМОДЕЙСТВИЕ КАК ОБРАЗОВАТЕЛЬНАЯ ТЕХНОЛОГИЯ ПРИ ФОРМИРОВАНИИ КОМПЕТЕНЦИЙ ОБУЧАЮЩИХСЯ КОЛЛЕДЖА В УСЛОВИЯХ ТРАНСФОРМАЦИИ СИСТЕМЫ ОБРАЗОВАНИЯ

NETWORKING AS AN EDUCATIONAL TECHNOLOGY IN THE FORMATION OF COLLEGE STUDENTS COMPETENCIES IN THE CONTEXT OF THE TRANSFORMATION OF THE EDUCATION SYSTEM

Аннотация: Статья посвящена обобщению опыта сетевого взаимодействия между ГАПОУ СО УРТК им. А.С. Попова и филиалом Акционерного общества «Российский концерн по производству электрической и тепловой энергии на атомных станциях» «Белоярская атомная станция», а также Корпоративной Академией Росатом в целях подготовки обучающихся колледжа и специалистов в области радиоэлектроники.

Ключевые слова: Сетевое взаимодействие, отраслевой центр, профессиональное мастерство, сертификационные испытания, реформы в образовании, профессиональные компетенции, образовательные технологии.

Abstract: The article is devoted to the generalization of the experience of network interaction between the URTC A.S. Popova and the branch of the Company «Russian Concern for the Production of Electric and Thermal Energy at Nuclear Power Plants» «Beloyarskay Nuclear Power Plant», as well as the Rosatom Corporate Academy in order to train college students and specialists in the field of radio electronics.

Keywords: networking, industry center, professional skills, certification tests, educational reforms, professional competencies, educational technologies.

Несмотря на реформы, происходящие в профессиональном образовании России в последнее время, например, изменен Порядок проведения государственной итоговой аттестации по образовательным программам среднего профессионального образования [1], изменены комплекты оценочных материалов для демонстрационных экзаменов, проводимых в форме государственной итоговой аттестации [2, 3], специфика реализуемых в ГАПОУ СО «Уральский радиотехнический колледж им. А.С. Попова» профессиональных образовательных программ по укрупненной группе специальностей 11.00.00 Электроника, радиотехника и системы связи обязывает педагогический коллектив колледжа все время изучать и применять инновационные технологии, обеспечивая образовательный процесс необходимыми ресурсами: современными педагогическими методиками, оборудованием и квалифицированными кадрами.

Одной из таких образовательных технологий является участие преподавателей и студентов в мероприятиях, организуемых и проводимых работодателем – филиалом Акционерного общества «Российский концерн по

производству электрической и тепловой энергии на атомных станциях» «Белоярская атомная станция», а также Корпоративной Академией Росатом. Важнейшим элементом сети является Отраслевой центр компетенции электроника, который функционирует на базе лабораторий колледжа, руководителем центра является специалист по электронике филиала АО «Концерн Росэнергоатом» «Белоярская атомная станция» В. Б. Тукмачев.

Взаимодействие элементов, образующих сеть, осуществляется по следующим направлениям:

- ранняя профориентация и профессиональная подготовка школьников в рамках проекта «Билет в будущее»;
- развитие творческого потенциала студентов через привлечение к участию в конкурсах профессионального мастерства, олимпиадах, демонстрационных экзаменах, отраслевых конференциях, иных мероприятий, включая проводимые по методике WorldSkills;
- выстраивание непрерывной образовательной траектории для подготовки профессионалов по схеме «школа-колледж-вуз-производство»;

- формирование моделей компетенций рабочих и специалистов, определение уровня и качества их подготовки, численной потребности;

- создание профессионального лифта для молодежи, мотивированной на достижение профессионального мастерства и построения успешной карьеры;

- совместная разработка «коротких» и «длинных» профессиональных программ (подготовки, переподготовки, повышения квалификации кадров) и последующая их реализация, в том числе с использованием обучения в форме стажировок, включая участие в проекте «Навыки мудрых»;

- подготовка педагогических кадров для образовательных организаций Свердловской области;

- мониторинг востребованности персонала по необходимым региону профессиям и специальностям, анализ уровня подготовки рабочих и специалистов.

Также материально-техническая база отраслевого центра компетенций Росатома используется для проведения лабораторных работ при освоении профессиональных модулей следующих видов профессиональной деятельности:

- организация и выполнение сборки и монтажа радиотехнических систем, устройств и блоков в соответствии с технической документацией;

- настройка и регулировка радиотехнических систем, устройств и блоков;

- проведение стандартных и сертификационных испытаний узлов и блоков радиоэлектронного изделия;

- программирование встраиваемых систем;

- выполнение работ по профессии рабочих, должностям служащих 14618 Монтажник радиоэлектронной аппаратуры и приборов; 14995 Наладчик технологического оборудования; 17861 Регулировщик радиоэлектронной аппаратуры и приборов.

Рациональное использование ресурсов сети и применяемых образовательных технологий доказало свою эффективность при формировании цифровых компетенций в условиях трансформации системы образования и позволило получить следующие результаты.

В течение 2017 – начала 2023 года в рамках сетевого взаимодействия на базе Отраслевого центра компетенций по электронике проведено 6 дивизиональных чемпионатов профессионального мастерства концерном Росэнергоатом – «Reaskills» с участием вне конкурса студентов колледжа специальностей 11.02.01 Радиоаппаратостроение и 11.02.02 Техническое обслуживание и ремонт радиоэлектронной техники. Подготовка к участию и участие в дивизиональном Чемпионате формирует профессиональные и общие компетенции не только у студентов, но и у преподавателей, участвующих в подготовке участников, подготовке оборудования, рабочих мест. Педагогический коллектив и обучающиеся испытывают чувство радости и удовлетворения от факта, что практически на каждом дивизиональном чемпионате участниками и призерами являются выпускники колледжа, например, Кузьминых И., Хуртин С., Зарифуллин Э., в настоящее время работающие на Ленинградская АЭС.

Формирование элементов профессиональных компетенций осуществляется и экспертами Чемпионата Reaskills, которые ежегодно проводят мероприятия неосценимой важности для колледжа, демонстрируя мастер-классы для студентов на актуальные темы по электронике, например, «Электроника и обеспечение функционала АСУ», «Практическое применение принципов электроники».

Результатом сетевого взаимодействия со специалистами энергетического дивизиона государственной корпорации Росатом является и практическое обучение студентов первого курса в формате проведения семинаров на занятиях физики, математики и информатики. Так в ноябре 2022 года специалистами энергетического дивизиона были проведены практические семинары по следующим темам: взаимодействие микроконтроллеров с внешним миром через датчики и интерфейсы связи; влияние ненадежного оборудования на производственный процесс и профилактическое техобслуживание; микроконтроллеры как основа для встраиваемых инженерных систем; доработка и устранение ошибок проектирования в соответствии с отраслевыми стандартами; значение контроля различных параметров электронных приборов и устройств в процессе эксплуатации. Участие в семинарах приняли 124 человека.

Также неопределимым элементом образовательных технологий в формате сетевого взаимодействия является участие студентов и преподавателей колледжа в финальном Отраслевом чемпионате профессионального мастерства Госкорпорации «Росатом» – AtomSkills. Так в Чемпионате AtomSkills -2022 года в качестве экспертов на площадке Чемпионата по компетенции электроника работало 47% преподавателей ЦМК Радиотехнических дисциплин. Колледж стал площадкой бенч-марк тура «Применение лучших практик системы подготовки кадров для управленческих команд территорий, реализующих дорожные карты «Миссия: Талант. 2030» в рамках выездной сессии «Изучение лучших практик развития системы подготовки кадров» деловой программы VII Отраслевого Чемпионата профессионального мастерства AtomSkills-2022.

Также образовательной технологией является участие студентов и преподавателей колледжа в отраслевых конференциях по электронике. В Соглашении по проведению отраслевых конференций на базе колледжа в формате функционирования Отраслевого центра компетенции определено, что организация взаимовыгодного партнерского сотрудничества в области профессиональной подготовки кадров для Концерна – Госкорпорации «Росатом» заключается в повышении кадрового потенциала отрасли и развития компетенций у работников Концерна вследствие повышения качества труда специалистов и востребованности профессий, а для колледжа – это формирование общих и профессиональных компетенций у студентов колледжа.

Формирование общих и элементов профессиональных компетенций в рамках участия в отраслевых конференциях определяется обсуждением вопросов стратегии развития компетенции «Электроника»; ключевые инструменты и решения для развития рабочих и инженерных компетенций в отрасли; эффективное использование новых возможностей САПР для ускорения разработки электронных приборов; организация и проведение мероприятий для усиления системы подготовки кадров; жизненный цикл создания радиоэлектронных устройств; этапы, командное

взаимодействие, практическое применение; обзор рынка измерительного оборудования, тенденции развития, оборудование для пайки.

Приведенные примеры показывают, что деятельность Отраслевого центра ГК Росатом по электронике, функционирующего в лабораториях колледжа нацелена на совершенствование системы подготовки по основным и дополнительным профессиональным образовательным программам, а также подготовку выпускников, в первую очередь, к тому, чтобы они обладали навыками, которые позволят им учиться и переучиваться всю оставшуюся жизнь.

Используемое в центре современное оборудование и применяемые методики позволяют повышать квалификацию преподавателей не только колледжа, но и других образовательных организаций, а также специалистов атомной отрасли, кроме того, Отраслевой центр компетенции по электронике выступает в роли связующего звена между студентами и социальными партнерами.

Итогом применения вышеописанных образовательных технологий является подготовка востребованных работодателем выпускников, обладающих необходимыми компетенциями, умениями, что подтверждается результатами итоговой аттестации 2020-2022 годов в форме демонстрационного экзамена по методике «Молодые профессионалы (Ворлдскиллс Россия): из восьмидесяти четырех человек, сдававших демонстрационный экзамен по компетенции Электроника семьдесят восемь человек выполнили профессиональные модули «Проектирование прототипа аппаратного обеспечения» и «Поиск неисправностей и ремонт» на 70% – 100%, что соответствует требованиям стандарта Ворлдскиллс Россия. Комплект оценочной документации для сдачи демонстрационного экзамена по компетенции Электроника в 2022 году был разработан на основе заданий, выполняемых на профессиональном конкурсе специалистов государственных корпораций WorldSkills Hi-Tech 2021.

Приведенные примеры иллюстрируют эффективность применения образовательных технологий колледжа по направлению электроника в условиях трансформации системы образования.

Список использованных источников

1. Приказ Министерства просвещения Российской Федерации от 8 ноября 2021 г. № 800 «Об утверждении порядка проведения государственной итоговой аттестации по образовательным программам среднего профессионального образования».

2. Оценочные материалы базового уровня по специальности СПО 11.02.01 Радиоаппаратостроение//FIRPO.RU. URL: https://om-s3.dp.firpo.ru/esatk-prod/public_files/57222fca-6bdb-4f86-b276-89e2b44d6341-d6ab8f34571d738962d22863842afa46f90a7d2f1a37220003bc70b50e0d2414.pdf (дата обращения: 06.02.2023).

3. Оценочные материалы базового уровня по специальности СПО 11.02.02 Техническое обслуживание и ремонт радиоэлектронной техники // FIRPO.RU. URL: https://om-s3.dp.firpo.ru/esatk-prod/public_files/a5165ed3-0b85-4477-bced-2f7996c4b919-f791cc6e6ff2889f3bb5dff00b1d7d0ccccf086333bf2f6afd2d64bd3e66044fb.pdf (дата обращения: 06.02.2023).

Сведения об авторах:

Колесников Дмитрий Владимирович – преподаватель высшей квалификационной категории, ГАПОУ СО «Уральский радиотехнический колледж им. А.С. Попова»
Терентьева Ольга Арсеньевна – преподаватель высшей квалификационной категории, ГАПОУ СО «Уральский радиотехнический колледж им. А.С. Попова»

Intelligence about the authors:

Kolesnikov Dmitry Vladimirovich - teacher of the highest qualification category, Ural Radiotechnical College A.S. Popova
Terenteva Olga Arsenevna - teacher of the highest qualification category, Ural Radiotechnical College A.S. Popova

УДК 377.6

А.И. Трофимова
A.I. Trofimova

ОПЫТ ИСПОЛЬЗОВАНИЯ ЭЛЕМЕНТОВ ЭЛЕКТРОННОЙ ОБРАЗОВАТЕЛЬНОЙ СРЕДЫ MOODLE ДЛЯ КОНТРОЛЯ И УЧЕТА СФОРМИРОВАННОСТИ КОМПЕТЕНЦИЙ ПРИ РЕАЛИЗАЦИИ ОПОП СПО, АКТУАЛИЗИРОВАННЫХ В СООТВЕТСТВИИ СО СТАНДАРТАМИ WORLDSKILLS

EXPERIENCE OF USING THE ELEMENTS OF THE LEARNING PLATFORM MOODLE FOR CONTROL AND ACCOUNTING FOR THE FORMATION OF COMPETENCES, UPDATED IN ACCORDANCE WITH WORLDSKILLS STANDARDS

Аннотация: В данной работе затронута тема интегрирования двух важнейших направлений в развитии образования: дистанционных образовательных технологий и компетентностно-ориентированного образования.

Ключевые слова: WorldSkills, Moodle, дистанционное образование, компетентностно-ориентированное образование, ДОТ, автоматизация, индивидуальная оценка.

Abstract: This paper touches upon the topic of integrating two major areas in the development of education: distance learning technologies and competence-based education.

Keywords: WorldSkills, Moodle, distance education, competency-based education, automation, individual assessment.

Кардинальные изменения, происходящие в экономике, и вообще, в развитии страны, требовали внедрения в производство инновационных технологий, а смена приоритетов на федеральном и региональных рынках труда обусловили рост требований к профессиональным компетенциям инженерно-техни-

ческих работников. По сей день на мировом рынке труда сохраняется дефицит высококвалифицированных рабочих кадров. Проблему обеспечения соответствия качества подготовки специалистов рабочих профессий мировым стандартам предполагается решать за счет модернизации системы СПО путем введения

новых ФГОС СПО, опирающихся на стандарты WorldSkills.

Ещё совсем недавно, каждое выступление, связанное с дистанционным образованием необходимо было непременно сопровождать вступительной информацией о том, что в нашей стране реализуется ряд инициатив, направленных на развитие в России цифровой экономики, для которой нужны компетентные кадры. А для их подготовки необходимо модернизировать систему образования и привести образовательные программы в соответствие с нуждами цифровой экономики, и, следовательно, внедрить цифровые инструменты учебной деятельности.

В настоящий момент пандемия Covid-19 внесла свои коррективы в процесс образования, более резко и резво, чем все предыдущие обстоятельства. Начиная с весны 2020 года дистанционные образовательные технологии являются неотъемлемой частью учебного процесса, они плотно внедрились в образовательную среду даже при очном обучении и больше не нуждаются в перечислении их достоинств.

Следует напомнить только то, что проектом «Современная цифровая образовательная среда в Российской Федерации» предусмотрен постоянный рост количества студентов и школьников обучающихся с помощью ДОТ, и к концу 2025 года их должно быть более 11 миллионов. И «Уральский радиотехнический колледж» с каждым годом обучает на своих курсах все больше студентов, становится реализовано все больше различных общеобразовательных и профессиональных дисциплин.

Автоматизация и переход к цифровой экономике создали потребность в рабочих кадрах нового типа, способности которых измеряются компетенциями, а не дипломами и грамотами. Соревнования WorldSkills постоянно повышают планку, устанавливают новые стандарты современных рабочих профессий, формируют качественно новые требования к компетенциям рабочих кадров, определяют необходимость готовить адаптированного к современным реалиям специалиста, способного постоянно расширять свои знания. Для этого требуется «тонкая» индивидуальная оценка подготовки в своей области каждого выпускника, поскольку традиционная пяти-

балльная система становится всего лишь «грубым квантованием знаний».

Как на чемпионатах WorldSkills каждому модулю, выполняемому участником, соответствует определенный набор стандартов спецификаций (WSSS), также каждой учебной дисциплине, осваиваемой студентом, теперь соответствует определенный набор общих и профессиональных компетенций. То есть можно сказать, что компетенция рассматривается в качестве заданной нормы образовательной подготовки, а компетентностная модель является важнейшим условием модернизации образования и приведения его результатов в соответствие с международными стандартами.

Не смотря на то, что за формирование тех или иных профессиональных, и тем более общих, компетенций не могут «отвечать» отдельные учебные дисциплины, в качестве эксперимента решено было в течение семестра отслеживать освоение девяти общих компетенций и четырех профессиональных компетенций по дисциплине «Системы связи», преподаваемой на специальности 11.02.02 «Техническое обслуживание и ремонт электронной техники», да еще и с помощью дистанционных образовательных технологий.

В «Уральском радиотехническом колледже» одной из основных платформ для дистанционного обучения является платформа Moodle, и описывать ее достоинства тоже уже не актуально, следует только упомянуть, что она бесплатная и легкая в обслуживании. Но данная платформа недостаточно гибкая для того, чтобы в полной мере оценивать знания и умения студентов, и уж тем более их компетентность. Несмотря на это, в Moodle имеется инструмент, позволяющий отслеживать освоение компетенций студентами, который тоже недостаточно гибкий, несомненно, требует доработки, но, тем не менее, вполне может применяться в учебном процессе.

Как говорилось выше, данный инструмент был пробно введен в эксплуатацию на дисциплине «Системы связи» (Рисунок 1) и по окончании студентами курса, позволил собрать некоторую статистику, способствующую дальнейшему внедрению этого инструмента в процесс дистанционного обучения. «Системы связи» вариативная дисциплина, которая на 50% реализуется через Moodle, то есть все лекционные занятия и срезы знаний

проводятся на платформе, а все практические занятия – очно.

С использованием дополнительного модуля «Электронный деканат», были созданы

учебные планы для двух групп специальности 11.02.02 и, в общей сложности для 59 студентов (рисунок 2).

		Количество элементов, реализующих компетенцию												
		ОК 1	ОК 2	ОК 3	ОК 4	ОК 5	ОК 6	ОК 7	ОК 8	ОК 9	ПК 1.1	ПК 2.2	ПК 3.1	ПК 3.2
Разделы курса	Введение	2	4	2	2	4	2	2	2	4	2	2	2	2
	ТФОП	10	16	8	8	16	0	0	0	16	8	8	8	8
	Подвижная связь	8	10	5	5	10	0	0	0	10	5	5	5	5
	IP-телефония	6	8	4	4	8	0	0	0	8	4	4	4	4
ИТОГО элементов		26	38	19	19	38	2	2	2	38	19	19	19	19

Рисунок 1 – Распределение компетенций на курсе Системы Связи



Рисунок 2 - Учебные планы для специальности 11.02.02

В учебном плане были созданы компетенции, осваиваемые на дисциплине «Системы связи» в соответствии с рабочей программой (рисунок 3). Каждой компетенции в курсе «Системы связи» был присвоен набор инструментов взаимодействия со студентом (лекций, книг, тестов), изучение которых позволяло студенту продвигаться в освоении определенной компетенции (рисунок 2).

Принцип заключается в том, что если студент просмотрел все книги соответствующие конкретной компетенции, выполнил все задания и тесты по этой компетенции на приемлемую оценку, заранее указанную в критериях освоения, компетенция автоматически отображается как освоенная (рисунок 4 и рисунок 5). Минусом системы является общий «Прогресс-бар» для всех компетенций и его отсутствие для каждой компетенции отдельно.

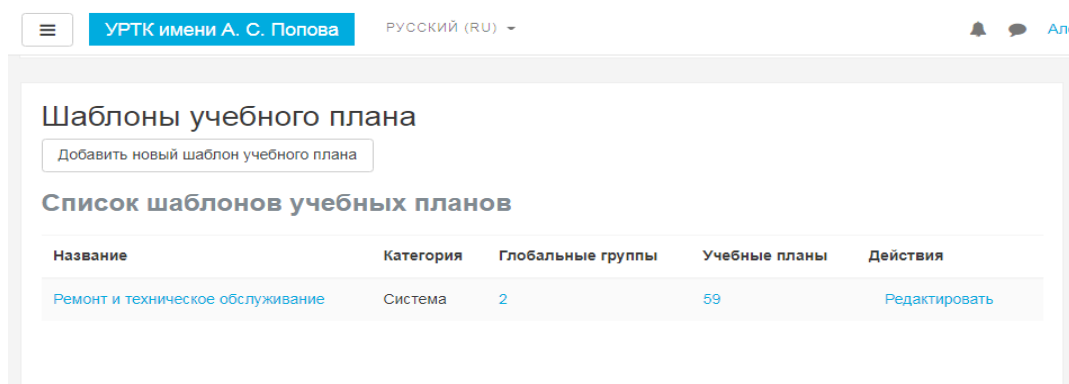

Рисунок 3 – Инструменты, соответствующие компетенции ПК3.2



Рисунок 4 – «Прогресс-бар» студента освоившего 10 компетенций из 12.

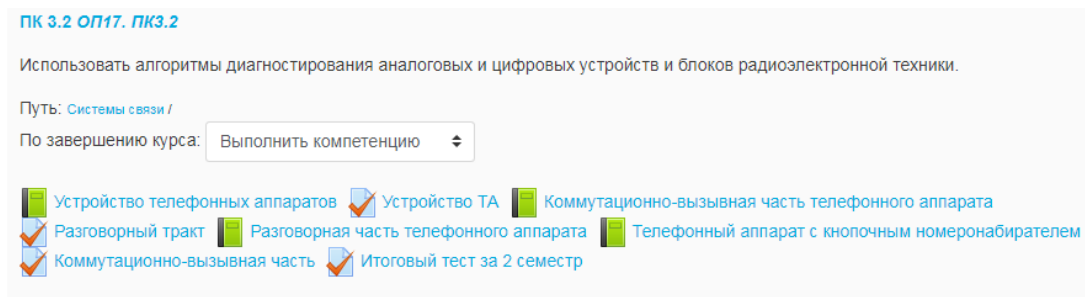

Рисунок 5 – «Прогресс-бар» студента, не освоившего ни одну компетенцию.

После завершения обучения студентов по данной дисциплине, удалось собрать некоторую статистику, позволяющую сделать выводы о целесообразности использования данного инструмента в обучении и корректировках, которые необходимо внести.

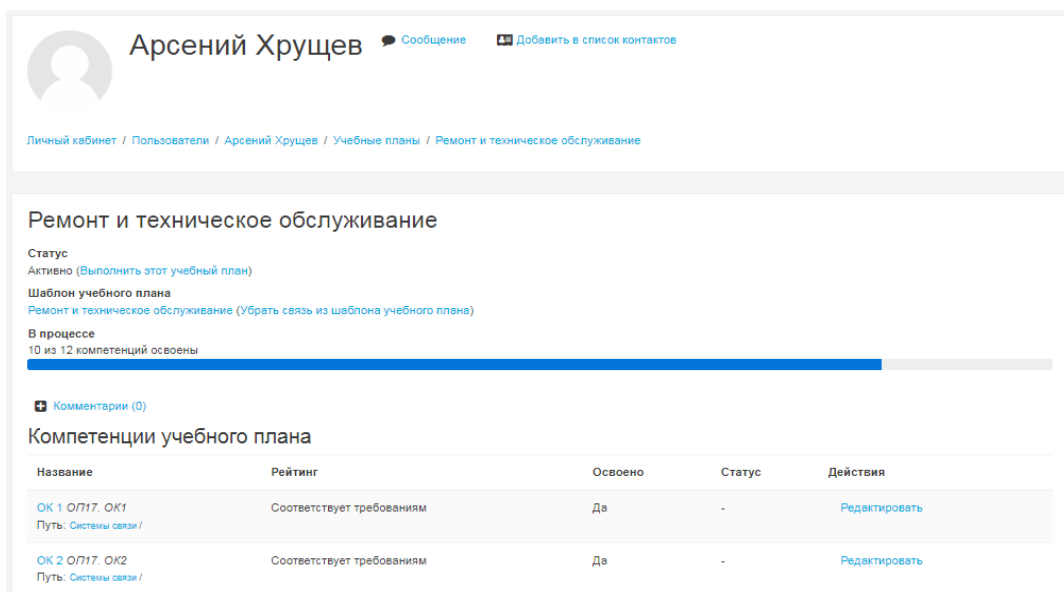
Во-первых, на степени освоения компетенции напрямую сказывается количество инструментов курса, закрепленных за ней, поскольку студенту достаточно «пропустить» один элемент и компетенция уже не будет

освоенной. Например, самой осваиваемой компетенцией оказалась «ПК 3.2. Использовать алгоритмы диагностирования аналоговых и цифровых устройств и блоков радиоэлектронной техники», поскольку за ней были закреплены всего 8 инструментов из одного раздела. Наименее осваиваемые компетенции: «ОК 2. Организовывать собственную деятельность, выбирать типовые методы и способы выполнения профессиональных задач, оценивать их эффективность и качество», так как за

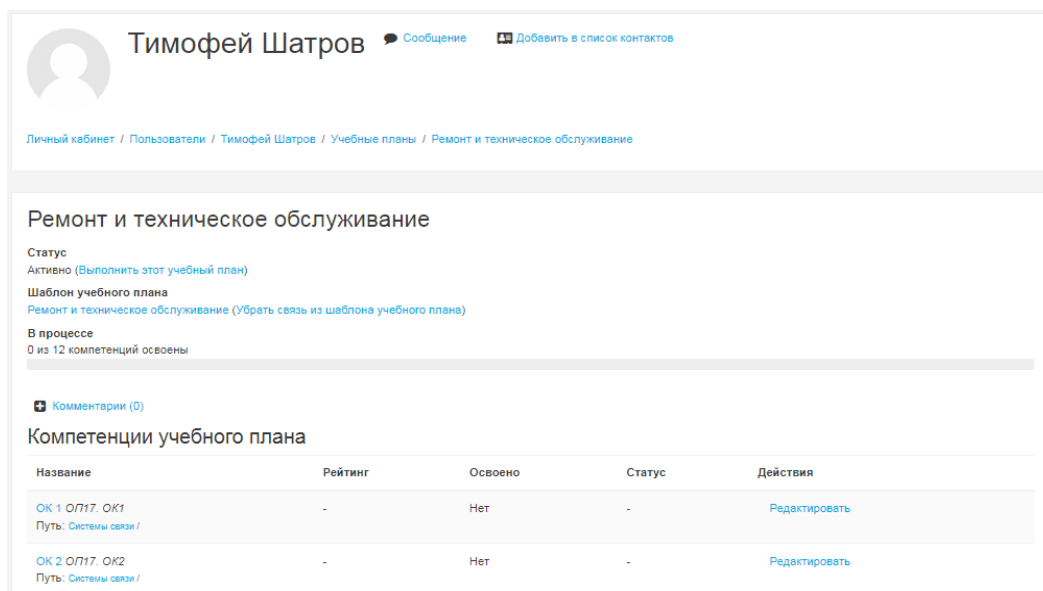
ней были закреплены все инструменты из курса, и «ОК8. Самостоятельно определять задачи профессионального и личностного развития, заниматься самообразованием, осознанно планировать повышение квалификации», поскольку за ней было закреплено всего два обязательных инструмента).

В общей сложности, нет ни одной компетенции, которая оказалась бы освоена полностью всеми студентами группы. Максимум (22 человека из 25) освоили всего две компетенции, «ПК 3.2. Использовать алгоритмы диагностирования аналоговых и цифровых устройств и блоков радиоэлектронной техники» и «ПК1.1 Использовать технологии, техническое оснащение и оборудование для сборки, монтажа и демонтажа устройств, блоков и приборов различных видов радиоэлектронной техники».

Всего в группе из 25 человек освоили не менее 50% всех компетенций 16 человек. Если сравнить данную статистику с оценками, полученными ими в результате итоговой аттестации по дисциплине «Системы связи»,

можно наблюдать полное совпадение результатов.

Так же из всех представленных компетенций 4 были освоены минимальным количеством студентов, что напрямую связано со сложностью отслеживания и реализацией данных компетенций через инструменты Moodle (приложение 1).

Выводы:

1. Инструмент отслеживания освоения компетенций в системе дистанционного образования Moodle вполне можно использовать, если грамотно распределить инструменты, и внести корректировки в учебный план.

2. Для удобства применения инструмента, можно сначала разработать карту курса, в которой продумать какие элементы будут соответствовать каждой конкретной компетенции, или как та или иная компетенция будет реализовываться.

3. Для полноты отображения картины, добавить в качестве контрольных точек освоения компетенции работу на очных практических занятиях.

Список использованных источников

1. Гречушкина, Н. В. Педагогическое общение в электронной информационнообразовательной среде : учебное пособие / Н. В. Гречушкина, Н. В. Мартишина. – Москва : Русайнс, 2020. – 179 с. – ISBN 978-5-4365-5889-9. – URL: <https://book.ru/book/938328>
2. Молоткова, Н. В. Педагогическое сопровождение творческого саморазвития студента в условиях цифровизации образования : учебное пособие / Н. В. Молоткова, А. И. Попов. – Тамбов : Тамбовский государственный технический университет, ЭБС АСВ, 2019. – 80 с. – ISBN 978-5-8265-2131-1. – URL: <http://www.iprbookshop.ru/99778.html>
3. Федеральные государственные образовательные стандарты третьего поколения (ФГОС-3). [Электронный ресурс]. – Режим доступа: <http://минобрнауки.рф/документы/336>
4. Антони М. А. Интерактивные методы обучения как потенциал личностного развития студентов // Психология обучения. – 2010. – N 12. – С. 53-63.
5. Минько, Э.В. Менеджмент качества образовательных процессов: / Э.В. Минько, Л.В. Карташева и др. // Учебное пособие под ред. Э.В. Минько, М.А. Николаевой. – М.: Норма: НИЦ ИНФРА-М, 2013. – 400 с.
6. Князева О.Г. Компетентностный подход в профессиональном образовании в условиях реализации ФГОС СПО [Текст] // Проблемы и перспективы развития образования: Материалы VI междунар. науч. конф. (г. Пермь, апрель 2015 г.). – Пермь: Меркурий, 2015. – С. 236–237.

**Сведения
об авторе:**

Трофимова Александра Ивановна – преподаватель высшей категории, ГАПОУ СО «УРТК имени А. С. Попова»

**Intelligence
about the author:**

Trofimova Alexandra Ivanovna – teacher of the highest qualification category « URTC named A. S. Popov»

НОВЫЕ ОРИЕНТИРЫ В ДУХОВНО-ПРАВСТВЕННОМ ВОСПИТАНИИ

NEW GUIDELINES IN SPIRITUAL AND MORAL EDUCATION

Аннотация: В статье раскрывается роль духовно-нравственного воспитания в современных условиях.

Ключевые слова: Духовно-нравственное воспитание, ценностные ориентации, инновации в воспитании.

Abstract: The article reveals the role of spiritual and moral education in modern conditions.

Keywords: Spiritual and moral education, value orientations, innovations in education.

Возрождение современного российского общества и человека на сегодняшний день становится всеобщей идеей нашего государства и системы образования. Сейчас к нам постепенно возвращается национальная память, и мы по-новому начинаем относиться к базовым национальным ценностям, хранимым в социально-исторических, культурных, семейных традициях многонационального народа России, передаваемым от поколения к поколению и обеспечивающим успешное развитие страны в современных условиях.

В ст. 2 закона РФ «Об образовании в Российской Федерации» духовно-нравственное воспитание рассматривается как важнейший приоритет государственной образовательной политики. Оно направлено на духовную и социальную консолидацию российского общества, укрепление гражданской идентичности, формирование общих духовных и нравственных основ национального самосознания.

Духовность и нравственность неразрывно связаны с социальной ответственностью, которая не может утверждаться без средств, обеспечивающих духовное и нравственное развитие человека.

Формирование общественно-полезных духовных ценностей основывается на четырех основных правилах нравственного воспитания:

- Не делай другим того, чего не желаешь себе.

- Твори для других добро, если для этого у тебя есть возможности.

- Будь патриотом своей нации и своей страны, защищай Отечество.

- Будь законопослушным, не допускай нарушения правопорядка.

Дать новый импульс на пути к столь желанным переменам и как можно быстрее закрепить их в обществе поможет систематическое накопление и обогащение опыта нравственного поведения обучающихся путем организации их учебной и внеучебной деятельности.

Развитие общества непосредственным образом зависит от ценностных ориентаций, включающих гражданскую позицию каждого человека, его мотивационно-волевую сферу, нравственные убеждения, моральные нормы и духовные ценности.

Ценностные ориентации определяют особенности и характер отношений личности с окружающей действительностью и, тем самым, в определенной мере детерминируют ее поведение. Несмотря на различные подходы к пониманию природы ценностных ориентаций, все исследователи признают, что особенности строения и содержания ценностных ориентаций личности обуславливают ее направленность и определяют позицию человека по отношению к тем или иным явлениям действительности.

Итак, ценностные ориентации. Десять лет назад всем хорошо запомнились слова президента Путина из Послания Федеральному Собранию: «Мне больно об этом говорить, но сказать я об этом обязан. Сегодня российское общество испытывает явный дефицит духовных скреп». В настоящее время, рассказывая о целях специальной военной операции РФ по защите Донбасса, он процитировал строки из Священного Писания: «...нет больше любви, как если бы кто-то отдал душу свою за друзей своих». В российском обществе обострились вопросы: может ли общество жить без идеологии? без идей? без примеров и образцов? кто и

как сегодня задает нам эти образцы? как транслируются вечные ценности и устанавливаются те самые «духовные скрепы»?

В последнее время человек утратил важные жизненные ценности, которые определяли уклад его жизни до середины прошлого столетия (семья, вера), и приобщился к новым бездуховным «ценностям» (материальные блага, успех, свобода и личности, и совести). Современный человек стал долго жить, мало двигаться, много есть, приобрел множество вредных привычек, утратил духовность, в результате этого он начал болеть и тосковать. Человек начал терять совесть, ему становится все труднее различать понятия «добро» и «зло», «истина» и «ложь». Современный человек, «чтобы совесть не мучила», прибегает к порочной практике нейтрализации совести при помощи алкоголя, наркотиков, ложной идеологии, вместо того, чтобы изменить свою жизнь и «жить по совести». «Трудно себе представить то благотворное изменение, которое произошло бы во всей жизни людской, если бы люди перестали бы одурманивать и отравлять себя водкой, вином, табаком и опиумом», - писал Лев Толстой.

Разумный человек вынужден ограничивать свои желания ради сохранения здоровья. Вести здоровый образ жизни, безусловно, важно, но вторично по отношению к здоровью души и духа. Без достижения душевного благополучия, здоровье человека невозможно в принципе.

Какие духовно-нравственные качества хотят видеть большинство родителей в своих детях? Милосердие, доброта, мужество, мудрость, верность, бескорыстие, справедливость, скромность... Именно их воспитание и культивирование должно быть предметом молодежной политики. Но никакие нравоучения и административные меры здесь совершенно не работают.

Герои – вот носители тех самых главных, вечных ценностей. Именно на них в обществе возложена задача действенной передачи этих ценностей от поколения к поколению, от сердца к сердцу. Почитание предков и национальных героев должно быть возведено в незыблемую традицию [1].

Сейчас СМИ уже не предлагают молодежи «героев» гламура, которые несли и успешно передавали ей «ценности», прямо противоположные высшим: вместо скромности – наглая

заносчивость, вместо благородства – расчетливость, вместо мужества – демонстративное приспособленчество. Каждый день мы узнаем новые имена настоящих героев, которые демонстрируют стремление к исполнению нравственного долга перед самим собой, своей семьей и своим Отечеством.

Ключевая роль в духовно-нравственном сплочении общества отводится образованию. В современных условиях образование и воспитание должны и могут стать источником не только личного успеха и ресурсом общественного развития, но и инструментом реализации важнейших общечеловеческих ценностей. Инновации в воспитании – это нововведения, основанные на использовании новых воспитательных технологий. Современные инновационные технологии, используемые в воспитательном процессе, должны не только способствовать социализации обучающихся, но и обеспечить формирование позитивных личностных качеств, тех самых, которые хотят видеть родители в своих детях.

Инновации в воспитании, направленные на решение современных задач, используют новые, более эффективные методы и формы работы. Методики ориентированы на создание условий, обеспечивающих не только информирование обучающегося о тех или иных ценностях, но и открывающих перед ним возможности для нравственного поступка, морального выбора. Инновационные воспитательные технологии многообразны по решаемым задачам и используемым средствам, сферам применения и ведущим концепциям: проектные методики, игровые технологии, интерактивные технологии, здоровьесберегающие технологии, кейс-технологии и др.

С этого учебного года во всех школах и учреждениях среднего профессионального образования каждый понедельник начинается с занятия «Разговоры о важном», основные темы которого связаны с ключевыми аспектами жизни человека в современной России.

Созданию условий по сохранению и укреплению традиционных российских духовно-нравственных ценностей способствуют национальные проекты, всероссийские и региональные конкурсы, олимпиады, конференции, в которых студенты Ярославского филиала ФГБОУ ВО «Петербургский государственный университет путей сообщения Императо-

ра Александра I» принимают активное участие.

Инновационная деятельность педагога невозможна без повышения его научно-методического мировоззрения, непрерывного развития творческого потенциала, а также обмена и распространения опыта. Современные вызовы стали сложнее и требуют абсолютно новых способов разрешения: новые подходы к содержанию подготовки учителя; самообразование и непрерывное обучение; полисубъектный подход; интегрированное обучение и междисциплинарный подход; адаптивность теории и практики; повышение роли культуры.

На сегодняшний день появилась уникальная для молодежи социальная ситуация

развития: сложились новые ориентиры и ценности общества. В этом случае молодые люди получают шанс сделать самостоятельный выбор тех нравственных, политических, социальных и духовных ценностей, на основе которых они начнут строить свое будущее и будущее всего общества. И образованию отводится важнейшая роль в духовно-нравственной консолидации российского общества, его сплочении перед лицом внешних и внутренних вызовов, в укреплении социальной солидарности, в повышении уровня доверия человека к жизни в России, к согражданам, обществу, государству, настоящему и будущему своей страны.

Список использованных источников

1. Архимандрит Тихон: Герои – это носители вечных ценностей цивилизации [Электронный ресурс]: / Российская газета, 2013. – Режим доступа: <https://rg.ru/2013/03/14/tikhon.html>.
2. Шишарина, Н.В. Инновации в воспитании: характеристика критериев, признаков, условий / Н.В. Шишарина // Сибирский педагогический журнал. – 2014. – №1. – С. 40–44.

**Сведения
об авторе:**

Клюева Ирина Борисовна – преподаватель, филиал федерального государственного бюджетного образовательного учреждения высшего образования «Петербургский государственный университет путей сообщения Императора Александра I» в г. Ярославле

**Intelligence
about the author:**

Klyueva Irina Borisovna – teacher, branch of the Emperor Alexander I St. Petersburg State Transport University in Yaroslavl

УДК 37

Ю.Е. Кондырева
Y.E. Kondyreva

ОСОБЕННОСТИ ВНЕДРЕНИЯ В ОБРАЗОВАТЕЛЬНЫЙ ПРОЦЕСС КОНЦЕПЦИИ ВОСПИТАНИЯ В РАМКАХ КОМПЛЕКСНОЙ ПЕРЕЗАГРУЗКИ СИСТЕМЫ СПО

FEATURES OF THE INTRODUCTION OF THE CONCEPT OF EDUCATION INTO THE EDUCATIONAL PROCESS WITHIN THE FRAMEWORK OF A COMPREHENSIVE REBOOT OF THE SPO SYSTEM

Аннотация: В статье рассмотрено понятие воспитания применительно к системе среднего профессионального образования (СПО), современные подходы к воспитанию студенческой молодежи при обучении в СПО.

Ключевые слова: Воспитание, профессиональное образование, воспитательная система, студент, концепция воспитания.

Abstract: The article considers the concept of education in relation to the system of secondary vocational education (SPE), modern approaches to the education of students when studying in SPE.

Keywords: Education, professional education, educational system, student, concept of education.

«Воспитание – деятельность, направленная на развитие личности, создание условий для самоопределения и социализации обучающихся на основе социокультурных, духовно-нравственных ценностей и принятых в российском обществе правил и норм поведения в интересах человека, семьи, общества и государства, формирование у обучающихся чувства патриотизма, гражданской ответственности, уважения к памяти защитников Отечества и подвигам Героев Отечества, закону и правопорядку, человеку труда и старшему поколению» такое определение дано термину воспитание в Федеральном законе № 304-ФЗ от 31.07.2020 и оно значительно расширено по сравнению с предыдущими версиями.

В советской, а позже российской педагогической науке и практике всегда уделялось большое внимание воспитанию, которое строилось на духовно-нравственных, культурно-исторических ценностях и традициях нашей страны. Педагогика, как и многие другие процессы, подвергается постоянным обновлениям и «перегрузкам». [1]. Российское общество на современном этапе сформулировало запрос на укрепление воспитательных функций всех основных институтов социализации. В настоящее время происходит становление новой системы воспитания, сравнимой с мировой педагогической практикой, происходит смена авторитарной парадигмы, предлагаются другие подходы и отношения, иной педагогический менталитет.

В современной России правовое регулирование в сфере воспитания осуществляется с учетом международных юридических документов и на основе отечественных нормативно-правовых актов. К признаваемым международным правовым источникам обычно относят Конвенцию о правах ребенка (принята 44-й сессией Генеральной Ассамблеи ООН, ратифицирована Постановлением Верховного Совета СССР от 13.06.1990).

Основополагающий государственный нормативно-правовой акт – Конституция Российской Федерации – дает определение ценности, которые задают целевые ориентиры воспитанию: права и свободы человека; гражданский мир и согласие; равноправие и самоопределение народов; память предков и другие.

Законодательство последних лет укрепило рядом ключевых документов, затрагивающих воспитание. Особо стоит отметить

«Стратегию развития воспитания в Российской Федерации на период до 2025 года» и изменения по вопросам воспитания, внесенные в Федеральный закон «Об образовании в Российской Федерации» в 2020 году и в федеральные государственные образовательные стандарты (ФГОС).

31 июля 2020 года президент РФ подписал Федеральный закон «О внесении изменений в Федеральный закон «Об образовании в Российской Федерации» по вопросам воспитания обучающихся». Закон устанавливает систему организации воспитательной работы в сфере образования и предусматривает механизм организации воспитательной работы, которая будет являться составной частью образовательных программ.

В рассматриваемом документе делается акцент на усиление воспитательного потенциала образовательных организаций, создание системы воспитания не только на уровне образовательной организации, но и на уровне муниципального образования, региона и федерации в целом. Изложены общие требования к организации воспитания на всех уровнях образования, в которых отмечено, что «воспитание должно стать составной частью всех образовательных программ».

Воспитательная работа в образовательных учреждениях СПО является неотъемлемой частью образовательного процесса. Профессиональное образование сегодня ориентируется на подготовку выпускников, обладающих высоким уровнем профессионализма и компетентности, стремящихся к непрерывному образованию и самообразованию. Качество подготовки таких выпускников зависит от общей культуры личности, которая формируется в образовательной среде СПО. Воспитывающее воздействие образовательного процесса заключается, прежде всего, в его духовной и культурной направленности, формировании гуманистического мировоззрения, в раскрытии связей знаний и умений с жизнью, в приобретении позитивного социального опыта.

В законе сформулировано девять обязательных направлений воспитательной деятельности, охватывающей все уровни образования от начального до магистратуры. Это формирование чувства патриотизма, чувства гражданственности, уважение к памяти защитников Отечества и к подвигам героев

Отечества, уважение к закону и правопорядку, уважение к человеку труда, уважение к старшему поколению, взаимное уважение, бережное отношение к культурному наследию и традициям многонационального народа Российской Федерации и бережное отношение к природе и окружающей среде. Данные направления задают цели и содержание деятельности образовательных организаций в том числе и СПО.

Законом определены содержательные аспекты в воспитательных функциях образовательных организаций, предписана необходимость разработки каждым учреждением следующих документов:

- Устав ОО;
- Концепция воспитательной деятельности СПО;
- Программ СПО – Программа профилактики девиантного поведения и предупреждения правонарушений обучающихся;
- Программа гражданско-патриотического воспитания;
- Локальные нормативные акты СПО.

В Ярославском филиале ПГУПС разработаны и приняты вышеперечисленные нормативно-правовые акты, в их числе рабочая программа воспитания и календарный план воспитательной работы. Программа воспитания подготовлена на основе примерной программы, разработанной Министерством просвещения совместно с Институтом стратегии развития образования РАО в 2019 году, с учетом анализа существующих программ воспитания и социализации обучающихся, а также с учетом требований федерального государственного образовательного стандарта общего образования. Программа содержит конкретное описание предстоящей работы с обучающимися, а не общие рассуждения о воспитании.

В календарный план воспитательной работы входят значимые даты и события федерального, регионального, городского уровней, а так же значимые даты и традиционные события Ярославского филиала, что позволяет организовать воспитательную работу в зависимости от возможностей учебного заведения. Особое внимание при разработке программы воспитания обращалось на использование примеров, рассказывающих о наших соотечественниках, совершивших героические поступки, добившихся личного успеха в слу-

жении на благо общества и государства. Уделено внимание истории и традициям региона, чтобы обучающиеся больше узнавали свою малую Родину.

Документ задает новую стратегию воспитательной деятельности на длительную перспективу и порождает новую реальность. Сегодня главной целью образования становится формирование профессионально и социально компетентной личности, способной к творчеству и самоопределению в условиях меняющегося мира, обладающей развитым чувством ответственности.

Внедрение ФГОС в профессиональных образовательных учреждениях доказало необходимость реализации компетентного подхода и стало основой изменения результата подготовки специалиста. Новые образовательные результаты – это сформированные у выпускников общие и профессиональные компетенции, предусмотренные ФГОС, в соответствии со специальностью (профессией). Под компетенцией в ФГОС понимается способность применять знания, умения, личностные качества и практический опыт для успешной деятельности в определенной области. Выделяют 7 ключевых компетенций:

1. Ценностно-смысловые компетенции.
2. Общекультурные компетенции.
3. Учебно-познавательные компетенции.
4. Информационные компетенции.
5. Коммуникативные компетенции.
6. Социально-трудовые компетенции.
7. Компетенции личностного самосовершенствования.

Формированию профессионального сознания, интереса к выбранной профессии и понимания её социальной значимости способствуют деловые игры, психологические тренинги, конкурсы профессионального мастерства, конкурсы эрудитов по профессиональным дисциплинам, экскурсии на профильные предприятия, работа с социальными партнёрами, круглые столы, декады по специальности, мастер-классы по профессиям и специальностям.

Таким образом, в рамках современной концепции воспитательная работа в организациях СПО обретает следующие цели:

- Воспитание гармонично развитой личности, обладающей личностными качествами.
- Создание условий для самоопределения и социализации обучающихся на основе социо-

культурных, духовно-нравственных ценностей и принятых в российском обществе правил и норм поведения в интересах человека, семьи, общества и государства,

- Формирование у обучающихся чувства патриотизма, гражданской ответственности, уважения к памяти защитников Отечества и подвигам Героев Отечества, закону и правопорядку, человеку труда и старшему поколению, взаимного уважения,

- Воспитание бережного отношения к культурному наследию и традициям многонационального народа РФ, природе и окружающей среде.

Основным субъектом образовательной деятельности педагогического коллектива профессионального образовательного учреждения является студенческая группа, в которой студенты проводят значительную часть своего времени. Особая роль в организации деятельности студенческой группы и реализации воспитательного процесса отводится куратору учебной группы. Роль куратора в студенческой среде еще более важна и ответственна, так как юношеский возраст еще не обладает психологической устойчивостью, проявляется порою переоценка или, наоборот, недооценка своих сил и возможностей. Юношеству свойственны и такие качества, как категоричность в суждениях, отрицания прошлого опыта, максимализм и т. п. Таким образом, реализуя деятельность со студентами учебной группы в соответствии с приоритетными направлениями профстандарта профессиональной деятельности педагога, куратор решает приоритетную задачу воспитания – создание оптимальных педагогических условий для самоопределения, саморазвития и самореализации студентов. Кураторство студенческими учебными группами, как традиционное явление в образовательных учреждениях, требует постоянного совершенствования.

Так в 2022 году 55 преподавателей ЯФ ПГУПС, большинство которых являются кураторами студенческих групп, прошли обучение по дополнительной профессиональной программе «Организация воспитательной работы в образовательных организациях си-

стемы среднего профессионального образования» в ФГБОУ «Всероссийский детский центр «Смена» в очном либо дистанционном формате. Участники обучения смогли усовершенствовать и получить новые знания, необходимые для профессиональной деятельности и повышения профессионального мастерства, методически компетентных и психологически грамотных в постоянно обновляющихся условиях модернизации образования, о новых требованиях и технологиях современного образования.

Организационная культура в студенческой среде является сложным социальным явлением, которое формируется под воздействием ряда факторов. В силу возраста, студенты в значительной степени подвержены влиянию организационной культуры, но и оказывают непосредственное влияние на ее изменение и формирование. Основные характеристики организационной культуры в студенческой среде: Внешний вид студента и имидж; Организация взаимоотношений в студенческой среде; Подготовка к выступлениям на публике; Соблюдение студентами норм поведения в университете; Творческая активность студентов; Способность формулировать мысли письменно; Планирование времени.

В 2022 году Ярославским филиалом ПГУПС было принято положение о внешнем виде обучающихся и осуществлен планомерный переход на использование форменной одежды.

Под результатами воспитательного процесса понимают те изменения, которые произошли с участниками педагогического процесса и в отношениях между ними. Критериями внутренней оценки итогов воспитательной работы современной концепции являются:

- уровень воспитанности студентов;
- индивидуальные учебные и внеучебные достижения студентов (по результатам участия студентов в конкурсной, творческой и общественной жизни образовательного учреждения, округа, города);
- социальная успешность и конкурентно-способность выпускников на рынке труда.

Список использованных источников

1. Колинченко, А. В. Повышение квалификации педагога / А. В. Колинченко, А. В. Колинченко. — Текст : непосредственный // Молодой ученый. — 2016. — № 25 (129). — С. 552-554. — URL: <https://moluch.ru/archive/129/35812/> (дата обращения: 07.02.2023).

2. Материалы Первого Всероссийского Образовательного Форума «Система СПО — время современных перемен» — URL: <https://www.informio.ru/publications/id6383/Vospitatelnaja-deyatelnost-v-SPO-perezagruzka-2021> (дата обращения 26.01.2023).

3. Кисиева Н.М. «Воспитательная деятельность в организациях СПО» — URL: <https://kopilka.edu-eao.ru/vospitatelnaya-deyatelnost-v-organizatsiyah-spo/>:

4. Эгамова, С. Т. Проблемы управления воспитательным процессом в учреждениях среднего профессионального образования / С. Т. Эгамова, Т. А. Султанова. — Текст : непосредственный // Молодой ученый. — 2021. — № 44 (386). — С. 292-294. — URL: <https://moluch.ru/archive/386/84988/> (дата обращения: 01.02.2023).

**Сведения
об авторе:**

Кондырева Юлия Евгеньевна – преподаватель высшей категории, филиал федерального государственного бюджетного образовательного учреждения высшего образования «Петербургский государственный университет путей сообщения Императора Александра I» в г. Ярославле

**Intelligence
about the author:**

Kondyreva Yulia Evgenievna – teacher of the higher category, branch of the Emperor Alexander I St. Petersburg State Transport University in Yaroslavl

УДК 377

А.А. Котова, В.В. Кривошея
A.A. Kotova, V.V. Krivosheya

ПРИМЕНЕНИЕ ПЕДАГОГИЧЕСКИХ ТЕХНОЛОГИЙ НА РАЗЛИЧНЫХ ЭТАПАХ ЦИФРОВИЗАЦИИ ОБРАЗОВАТЕЛЬНОГО ПРОЦЕССА

APPLICATION OF PEDAGOGICAL TECHNOLOGIES IN VARIOUS STAGES OF DIGITALIZATION OF THE EDUCATIONAL PROCESS

Аннотация: Статья посвящена применению отдельных педагогических технологий в ходе цифровизации образовательного процесса. Использование педагогических технологий рассматривается на примере технологии внедрения SAMR.

Ключевые слова: Педагогическая технология, цифровизация профессионального образования, технология «перевернутый класс», технология «дифференцированного обучения», технология «критического мышления», технология «ротация станций».

Abstract: The article is devoted to the application of certain pedagogical technologies in the course of digitalization of the educational process. The use of pedagogical technologies is considered on the example of SAMR implementation technology.

Keywords: pedagogical technology, digitalization of professional education, «inverted classroom» technology, «differentiated learning» technology, «critical thinking» technology, «station rotation» technology.

Значимость внедрения цифровых технологий в систему профессионального образовательного процесса вызвана необходимостью адаптации системы профессионального образования к запросам цифровой экономики и цифрового общества. Построение цифровой экономики и цифрового образования являются значимыми приоритетами государственной политики Российской Федерации.

Адаптация системы среднего профессионального образования под запросы цифровой экономики связана с формированием самой цифровой образовательной среды и глубокой модернизацией образовательного процесса.

Необходимость внедрения цифровых технологий в образовательный процесс обусловлена формированием требований к современным кадрам, особенностями самого нового поколения обучающихся, успешно владеющих цифровыми и информационными технологиями.

Изучением особенностей внедрения цифровой среды в образовательный процесс занимаются многие отечественные и зарубежные исследователи. Процесс внедрения новых технологий не может быть быстрым и требует тщательной подготовки. При этом использование цифровых технологий создает новые

возможности для построения всего образовательного процесса. Влияние цифровых технологий на образовательную деятельность можно рассмотреть на примере модели SAMR, разработанной Р. Пуэнтедура [1]. Она представляет собой иерархию из четырех уровней интеграции цифровых технологий: подмена (Substitution) – замена традиционных методов обучения; накопление (Augmentation) – цифровые технологии как инструмент оптимизации; модификация (Modification) – существенные функциональные изменения внедряются в образовательный процесс и взаимодействие его участников; преобразование (Redefinition) – при помощи цифровых технологий возможна постановка и решение новых педагогических задач, которые не могли быть решены ранее.

Рассмотрим подробнее особенности реализации каждого из этапов.

Педагогическая технология – это научная область, исследующая эффективные принципы, пути обучения и воспитания, а также практика поэтапной реализации методов педагогической работы, гарантирующих планируемый результат. Образовательные технологии – это раздел дидактической теории и практика образования, связанные с проектированием и использованием средств и методов, управляющих процессом обучения.

Энциклопедия образовательных технологий трактует термин «образовательная технология» как систематический, интерактивный процесс проектирования обучения, используемый для повышения производительности образовательного процесса [2].

Цифровизация изменила мир обучения и педагогическую деятельность. Практический опыт преподавательской деятельности показывает, что технология не может заменить преподавателя, и цифровое обучение полностью не заменит эмоциональную и социальную связь между преподавателем и обучающимся. При этом достижения в области интеграции цифровых, коммуникационных и лично ориентированных образовательных технологий включаются в традиционные методы обучения. Можно выделить следующие направления включения цифровых технологий в традиционные технологии:

1. направление «Улучшение взаимодействия преподавателя с обучающимся». Технология представляет множество инструментов,

которые помогают стимулировать взаимодействие преподавателя с обучающимися в режиме реального времени. Например, в то время как преподаватели использовали бумажные носители, сегодняшнее образовательное программное обеспечение взяло эти старые методы и модернизировало их, позволяя преподавателям скрывать и раскрывать информацию на экране. В реальной практике преподаватель применяет наглядные, словесные и практические методы обучения, трансформируя их для улучшения коммуникаций с учащимися.

2. направление «Повышение эффективности деятельности». Сегодня преподаватель не готовит заранее необходимую для занятия информацию на доске. Преподаватели активно используют различные платформы и редакторы для создания новых и импорта существующих занятий многократно.

3. направление «Включенное обучение». Исторически обучающиеся имели возможность учиться по учебникам. Внедрение дополненной и виртуальной реальности, геймификация и 3D-принтеры позволяют создавать мультисенсорное, захватывающее обучение (например, стать виртуальным участником исторических).

4. направление «Улучшенная персонализация». Современные технологии позволяют подбирать и формировать индивидуальные задания с учетом особенностей учащихся и разнообразных возможностей цифровых платформ.

5. направление «Улучшенный доступ к ресурсам». Ранее книги и учебники были единственным способом получить ценный учебный материал. Современные образовательные инструменты предоставляют доступ к множеству онлайн образовательных ресурсов и новейшему веб-контенту, это может помочь дополнить информацию, полученную на занятиях, обеспечить ее актуальность.

6. направление «Увеличение вовлеченности обучающихся». В течение многих лет преподаватели задавали свои вопросы обучающимся для того, чтобы стимулировать обсуждение и обратную связь. Сегодня технологии позволяют обучающимся отправлять ответы со своего устройства непосредственно на устройство преподавателя, способствуя более глубокому обучению и вовлечению при

одновременном расширении участия всех обучающихся.

Этап накопления непосредственно связан с процессами понимания и применения своих знаний, умений. Чтобы каждый обучающийся работал в полную меру своих сил, чувствовал уверенность в себе, ощущал радость учебного труда, сознательно и прочно усваивал программный материал, продвигался в развитии, учебный процесс необходимо строить на основе принципа индивидуального подхода. Один из путей индивидуального подхода - дифференциация обучения, которая не исключает групповую форму работы. Она ни в коей мере не исключает индивидуальной работы с отдельными обучающимися. Технология дифференцированного обучения позволяет создавать ситуации успеха, способствует повышению самооценки обучающихся и уровня его мотивации.

Еще одним примером технологии, применяемом на данном уровне модели SAMR, является технология критического мышления [3]. Она предполагает развитие рефлексивности, коммуникативности, креативности, мобильности, самостоятельности, толерантности, ответственности за собственный выбор и результаты своей деятельности. Развитие критического мышления тесно связано с аналитической деятельностью. Деятельность обучающихся должна быть направлена на выделение причинно-следственных связей; рассмотрение новых идей и знаний в контексте уже имеющихся; выделение ошибок в рассуждениях; умение отличать факт, который всегда можно проверить, от предположения и личного мнения, стимулирование самостоятельной поисковой творческой деятельности, запуск механизмов самообразования и самоорганизации. Реализация данного уровня модели SMAR может осуществляться при помощи электронного тестирования с использованием, например, Google-форм, дистанционных платформ. Также при применении этой технологии можно использовать различного рода прикладные программы, в том числе MS Power Point – для создания презентаций по заданной теме, MS Word – при создании схем, MS Excel – при анализе различных статистических данных и приведения их в наглядную форму.

Третий этап внедрения цифровых технологий по концепции SAMR называется моди-

фикация. Она предполагает функциональные изменения в образовательном процессе, когда взаимодействие участников выходит на новый уровень. Примером изменения такого взаимодействия является система смешанного обучения. Смешанное обучение – это педагогическая технология, предполагающая сочетание сетевого (онлайн) обучения с очным или автономным обучением [4]. Смешанное обучение сочетает традиционные формы аудиторного обучения с элементами электронного обучения, при этом применяются такие средства информационно-коммуникационные технологии, образовательные платформы, социальные сети, аудио и видео, интерактивные элементы.

Смешанное обучение строится на принципах последовательности, наглядности, доступности и поддержки. Это обеспечивает постоянное взаимодействие обучающихся с преподавателем и между собой, экономит время, дает возможность выбора обучающимся собственного темпа и стиля учебной деятельности. Оно создаёт условия для углубления освоения обучающимися учебного материала, побуждает их к поиску и творческому преобразованию профессиональной информации.

Смешанное обучение предоставляет возможность использовать такую педагогическую технологию как «Перевернутый класс». «Перевернутый класс» называется перевернутым именно потому, что представляет собой логическую противоположность обычному («объяснительному») классу, являясь как бы зеркальным его отображением. В условиях реализации модели «Перевернутый класс» дидактический цикл начинается в форме самостоятельного изучения обучающимися нового материала с использованием тех или иных электронных ресурсов, а завершается в очном формате (аудиторное закрепление, применение знаний и умений, а также сопутствующее текущее оценивание). При работе в режиме модели «Перевернутый класс» возрастает доля ответственности самого обучающегося, стимулируется развитие его личностных характеристик (ответственность, инициативность) и Soft skills - надпрофессиональные навыки (самоорганизация, тайм-менеджмент).

Для преподавателя данная модель даёт возможность реализовать интерактивные формы работы на занятии, освобождает от необходимости знакомить всех с новым мате-

риалом фронтально. Но существуют определенные технические требования для реализации этой модели: наличие у обучающихся электронных устройств с доступом в интернет.

Этап преобразования является самым продуктивным. На данном уровне обучающиеся анализируют, синтезируют, оценивают. Они могут создавать что-то новое или преобразовывать уже известное, но в новом формате. На этом уровне, общие задачи и информационные технологии существуют не как цель, а как средство для обучения, в фокусе которого находится обучающийся. Сотрудничество становится необходимым и технологии позволяют организовать его, например, путем создания проектов, видеороликов. Роль преподавателя на данном уровне становится второстепенной, они направляет, оказывает поддержку. Примером служит технология ротации станций, которая подразумевает групповую работу [5]. Часть обучающихся начинает занятие под руководством преподавателя (необходима для эффективной обратной связи), в то время, как остальные работа-

ют в группах или занимаются онлайн. Затем группы переходят на другие станции так, чтобы за время занятия посетить каждую. Например, группа, работавшая с преподавателем, переходит на станцию проектной деятельности, где работает над коллективными проектами (дает возможность применить знания и навыки в новых, практических ситуациях, развить коммуникативные компетенции и получить обратную связь от одноклассников). Последняя станция для этой группы — станция онлайн-обучения, где обучающиеся занимаются за компьютерами или работают с планшетами (дает возможность развить навыки самостоятельной работы, личную ответственность, развить саморегуляцию).

Внедрение персональных компьютеров, развитие информационно-коммуникационных технологий оказывает заметное влияние на развитие человека, на его мировоззрение, систему личностных ценностей. Использование цифровых технологий создает новые возможности для построения образовательного процесса.

Список использованных источников

1. Педагогическая концепция цифрового профессионального образования и обучения. Дидактическая концепция цифрового профессионального образования и обучения/ под науч.редакцией В.И. Блинова – М., 2020. – 98 с.
2. Селевко Г.К. Энциклопедия образовательных технологий в 2-х т. Т.1. – М.: Народное образование, 2005. – 556 с.
3. Технология развития критического мышления на уроке и в системе подготовки учителя: учебное методическое пособие / И. В. Муштавинская; [2-е изд.] — Санкт-Петербург: КАРО, 2015. — 144 с.
4. Н.В. Гараншина, А.А. Дружинина. Трансформация методов обучения как компонентов технологий деятельности современного учителя// Известия Волгоградского педагогического университета, 2022, № 4.
5. Центр смешанного обучения. Модель ротация станций. URL: http://blendedlearning.pro/blended_learning_models/station-rotation/ (Дата обращения: 13 февраля 2023).

Сведения об авторах:

Котова Анна Андреевна – преподаватель первой квалификационной категории, филиал федерального государственного бюджетного образовательного учреждения высшего образования «Петербургский государственный университет путей сообщения Императора Александра I» в г. Ярославле

Кривошея Вера Всеволодовна – преподаватель высшей квалификационной категории, филиал федерального государственного бюджетного образовательного учреждения высшего образования «Петербургский государственный университет путей сообщения Императора Александра I» в г. Ярославле

Intelligence about the authors:

Kotova Anna Andreevna - teacher of the first qualification category, branch of the Emperor Alexander I St. Petersburg State Transport University in Yaroslavl

Krivosheya Vera Vsevolodovna - teacher of the highest qualification category, branch of the Emperor Alexander I St. Petersburg State Transport University in Yaroslavl

ПРИМЕНЕНИЕ СОВРЕМЕННЫХ ИНТЕРАКТИВНЫХ МУЛЬТИМЕДИЙНЫХ ТЕХНОЛОГИЙ НА УРОКАХ ИНФОРМАТИКИ

THE USE OF MODERN INTERACTIVE MULTIMEDIA TECHNOLOGIES IN COMPUTER SCIENCE LESSONS

Аннотация: В статье рассматривается применение современных интерактивных мультимедийных технологий на уроках информатики для студентов средних профессиональных образовательных учреждений.

Ключевые слова: интерактивные технологии; интерактивное обучение; интерактивное внеклассное мероприятие; инновационная деятельность.

Abstract: The article discusses the use of modern interactive multimedia technologies in computer science lessons for students of secondary vocational educational institutions.

Keywords: Interactive technologies; interactive learning; interactive extracurricular activities; innovative activity.

Основная задача современного образования в СПО заключается в формировании творческой личности будущего специалиста, его способности к саморазвитию и самообразованию, участию в инновационной деятельности. Решение этой задачи невозможно только путем передачи готовых знаний от преподавателя к студенту, необходимо сделать процесс обучения интересным для студента, динамичным, современным и здесь на помощь преподавателю приходят интерактивные технологии [1].

Интерактивные технологии представляют собой такую организацию учебного процесса, в которой невозможно неучастие студента в коллективной работе, основанной на взаимодействии всех участников процесса обучения. Интерактивное обучение, в первую очередь, предполагает наличие диалогового общения, в ходе которого осуществляется непосредственное взаимодействие преподавателя и студента при помощи интерактивных технологий [2].

Моим педагогическим опытом в применении таких технологий на уроках информатики для студентов СПО стала разработка и проведение интерактивного внеклассного мероприятия – викторины «Своя игра».

Целью данного мероприятия являются расширение кругозора студентов, активизация интеллектуальной деятельности через использование игровой формы, развитие логического мышления, памяти и эрудиции, развитие познавательного интереса к информатике, повторение изученного на уроках материала, а так-

же воспитание культуры общения студентов, чувства, самостоятельности, уважения к сопернику. Для проведения викторины необходимы персональный компьютер, проектор, экран, звуковые колонки, интерактивная мультимедийная презентация «Своя игра», музыкальное сопровождение, рейтинговая таблица.

Викторина состоит из трех раундов, в первом раунде 25 вопросов, во втором раунде 20 вопросов и финальном, третьем раунде – 1 вопрос-ребус. Вопросы раундов сгруппированы по темам, которые преподаватель выбирает самостоятельно, в финальном раунде студентам предлагается разгадать ребус по информатике. Для каждого вопроса определена его оценочная шкала в баллах и время на ответ, игроки отвечают на вопросы в соответствии со своими порядковыми номерами. В первых двух раундах вместо любого вопроса на табло игроку может выпасть вопрос «Кот в мешке», и он передает право ответа кому-то из своих соперников.

После каждого раунда преподаватель подводит промежуточные итоги, суммирует баллы каждого игрока и заносит их в рейтинговую таблицу, по сумме баллов за три раунда определяются победители игры, которые впоследствии поощряются.

Мультимедийная презентация полностью интерактивна и настроена таким образом, что в ходе игры автоматически открываются вопросы, осуществляются переходы между

раундами, звучат специальные музыкальные эффекты и звуковое сопровождение.

Известно, что информация, получаемая студентами на уроках с помощью органов зрения, составляет около 80%, поэтому мое мероприятие с применением интерактивных технологий, звукового сопровождения, зани-

мательных вопросов, загадок, ребусов воспринимается студентами с неподдельным интересом, они, активно и с удовольствием принимают в нем участие. Как показала практика, в игровой форме студенты лучше воспринимают новый и повторяют изученный ранее учебный материал.

Список использованных источников

1. Поляков, С.Д. «В поисках педагогической инновации» / С.Д. Поляков. – М.: Дрофа, 2003.
2. Суворова, Н.И. «Интерактивное обучение: новые подходы» / Н.И. Суворова. – М.: Учитель, 2000. – № 1. – С. 25–27.

**Сведения
об авторе:**

Авдеева Ирина Николаевна – преподаватель высшей квалификационной категории, филиал ФГБОУ ВО «Самарский университет путей сообщения» в г. Саратове

**Intelligence
about the author:**

Avdeeva Irina Nikolaevna – teacher of the highest qualification category, branch of the Samara State Transport University in Saratov

УДК 37.026.6

В.П. Голубева
V.P. Golubeva

ИГРА КАК ФОРМА ВНЕАУДИТОРНОЙ РАБОТЫ ПО УЧЕБНОЙ ДИСЦИПЛИНЕ ИНЖЕНЕРНАЯ ГРАФИКА

GAME AS A FORM OF OUT-OF-AUDIT WORK IN THE DISCIPLINE OF ENGINEERING GRAPHICS

Аннотация: Статья посвящена вопросам использования информационных технологий в образовательном процессе при изучении учебной дисциплины Инженерная графика. Графическое образование обучающихся может быть расширено и продолжено за счет внеаудиторной работы. Использование информационных технологий, в данном случае, оказывает неоценимую услугу и дает широкие возможности для организации и проведения интересного и познавательного внеаудиторного мероприятия. Это, в свою очередь, помогает преподавателю выявить наклонности обучающегося, его индивидуальные качества, способности к творческой работе, разносторонние интересы.

Ключевые слова: Информационные технологии, инженерная графика, внеаудиторная работа, викторина – «Своя игра», фрактальная графика, образовательные и воспитательные технологии.

Abstract: The article is devoted to the use of information technologies in the educational process in the study of the educational discipline Engineering graphics. Graphic education of students can be expanded and continued through out-of-audit work. The use of information technologies, in this case, provides an invaluable service and provides ample opportunities for organizing and conducting an interesting and informative out-of-audit event. This, in turn, helps the teacher to identify the student's inclinations, his individual qualities, abilities for creative work, and versatile interests.

Keywords: Information technologies, engineering graphics, out-of-audit work, quiz – «Own game», fractal graphics, educational and educational technologies.

В век развития технического прогресса и информационных технологий изучение такого предмета, как инженерная графика в системе среднего профессионального образования (СПО) приобретает особенно важное значение. В условиях современного производства знание и умение читать чертежи, работать по

ним, а также передавать с помощью графического языка свои технические замыслы является обязательным условием становления специалиста среднего звена с высокой производственной и технической культурой [0].

Изучение курса инженерной графики готовит обучающихся к будущей практической

деятельности, помогает лучше познать современную технику и технологию производства, вникать в суть технического прогресса. Кроме того, развивает техническое мышление, пространственное представление, эстетический вкус, учит анализировать, наблюдать, т.е. формирует у обучающихся весьма важные свойства всесторонне развитой личности. Поэтому, работа преподавателя не должна ограничиваться только уроками. Рамки учебной программы не дают возможность углубленно изучать темы, не позволяют включать творческие задания и игровые ситуации в том объеме, в каком хотелось бы преподавателю.

Графическое образование обучающихся может быть расширено и продолжено за счет внеаудиторной работы. Использование информационных технологий, в данном случае, оказывает неоценимую услугу и дает широкие возможности для организации и проведения интересного и познавательного внеаудиторного мероприятия. Это, в свою очередь, помогает преподавателю выявить наклонности обучающегося, его индивидуальные качества, способности к творческой работе, разносторонние интересы [0].

Существуют различные формы внеаудиторной работы по инженерной графике: организация работы кружка, выставки и конкурсы графических работ, викторины, олимпиады. Все эти формы работы пробуждают познавательный интерес к дисциплине, акти-

визируют на более углубленное изучение, воспитывают дух соревнования, формируют у обучающихся умение применять элементы графики на уроках других дисциплин, учат самостоятельно вникать в суть вопросов [0].

Хотелось бы поделиться опытом в проведении мероприятия, приобщенного к предметной неделе в техникуме. Это мероприятие по учебной дисциплине Инженерная графика - викторина «Своя игра». План подготовки мероприятия включает в себя следующую работу:

- за несколько дней до мероприятия вывешивается объявление, в котором сообщается день и час проведения мероприятия;
- подготавливается сценарий викторины: ставятся конкретные цели и задачи; определяются конкурсы, технические задачи и практические задания, которые будут предложены обучающимся;
- формируются команды (по три человека в команде) и группы поддержки;
- с целью объективного подведения итогов викторины формируется судейская команда в количестве не менее трех человек;
- готовится презентация, в сопровождении которой проходит викторина.

Именно, профессионально подготовленная мультимедийная презентация позволяет провести внеурочное мероприятие в интересной и познавательной форме, способствует лучшему восприятию и наглядности (рисунок 1).



Рисунок 1 – Слайды презентации.

Содержание конкурсов должно соответствовать характеру мероприятия: проверить технические знания, практические умения, смекалку обучающихся. Задания должны быть разноплановыми и охватывать весь спектр изучаемых тем. Они не должны быть громозд-

кими, мероприятие занимает не более одного академического часа. Вопросы по темам чередуются с вопросами «Кот в мешке» и «Музыкальными паузами», увеличивающими время обсуждения ответа.

Использование информационных технологий и Интернет-ресурсов позволило подобрать интересный материал заданий. Для «Музыкальных пауз» были выбраны видеоролики на тему «Фракталы», которая не изучается на занятиях, но тесно связана с графикой. В ходе мероприятия обучающимся демонстрировались завораживающие фрактальные изображения в сопровождении красивой музыкальной композиции, созданные художниками с помощью компьютерных программ. Фрактальная графика является на сегодняшний день одним из самых быстро развивающихся и перспективных видов компьютерной графики. Образы живой и неживой природы, различные композиции, узоры на экране компьютера, построенные самим компьютером по заданной программе в музыкальном сопровождении способствовали созданию благоприятной атмосферы в ходе мероприятия. Знакомство обучающихся с понятием фрактальной графики развивает познавательную активность, творческую деятельность, стимулирует самообразование и тем самым повышает качество знаний.

Для успешного проведения мероприятия преподавателю необходимо так же проконтролировать подготовку команд к викторине. Домашнее задание включает в себя теоретические вопросы на применение знаний внутри предмета. Важно продумать оформление места проведения мероприятия (плакаты, высказывания) и подготовить призы участникам и болельщикам.

Успешность проведенного занятия зависит от опорных знаний обучающихся:

1. Обучающиеся должны уметь:

- оформлять проектно-конструкторскую, технологическую и другую техническую документацию в соответствии с действующей нормативной базой; выполнять изображения, разрезы и сечения на чертежах; решать графические задачи.

2. Должны знать:

- основные правила построения чертежей и схем; способы графического представления пространственных образов;

3. Должны иметь навык:

- проектирования деталей общего машиностроения;
- работы со справочной литературой;
- работы с чертежами деталей.

Формирование необходимых навыков и умений, а также проверка и закрепление теоретических знаний в игровой форме более эффективны по сравнению с традиционными методами обучения. Использование информационных технологий во внеурочных мероприятиях повышает интерес к предмету, активизирует обучающихся, делая каждого участником игры, создаёт определённый эмоциональный настрой на получение знаний. Использование презентаций во время игры способствует формированию такого целостного опыта, который пригодится в будущей учебной и практической деятельности (рисунок 2).



Рисунок 2 – Образцы заданий.

Во время проведения викторины повторяется ранее изученный материал. А задачи на логику являются важным этапом в обучающем процессе, способствуют применению теорети-

ческих знаний на практике, т.е. формируют профессиональные навыки и умения обучающихся, расширяют кругозор.

Воспитательная цель предусматривает формирование у обучающихся навыков работы в коллективе, чувство самоуважения и гордость за проделанную работу [4].

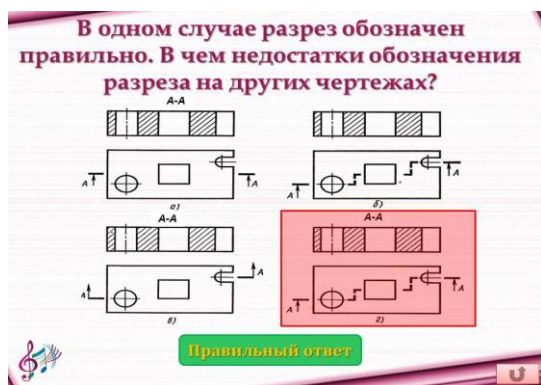
Проведение подобного мероприятия развивает процесс мышления, умение сравнивать, анализировать, выделять главное, нестандартно мыслить, быстро ориентироваться в ситуации, слушать и делать выводы.

В ходе проведения викторины устанавливаются и укрепляются межпредметные связи, происходит повторение и закрепление пройденного материала, развивается интерес и способности к графическим дисциплинам и конструированию.

Кроме этого, мероприятие способствует:

– созданию неформальных связей и межличностных симпатий;

– выбору участниками комфортного положения в коллективе;

– использованию информационных технологий в профессиональной деятельности;

– формированию умения действовать сообща и решать текущие проблемы вместе;

– налаживанию оптимального уровня психологической и эмоциональной совместности в команде.

Использование информационных технологий и мультимедийных средств помогает отобрать и подготовить материал для мероприятия, позволяет сделать его современным, более увлекательным и интересным, оживляет и делает внеклассную работу яркой и запоминающейся, что в свою очередь повышает качество образовательного процесса.

Список использованных источников

1. Панюкова, С.В. Использование информационных и коммуникационных технологий в образовании [Текст] // С.В. Панюкова.– М.: Академия, 2010. — 224с.
2. Лямина К. М. Особенности использования информационных технологий в образовательном процессе среднего профессионального образования // Молодой ученый. — 2017. — №8. — С. 351-353.
3. Хайдаров Ж.С. Технология игры в обучении и развитии. М., 1996
4. Щукина Г.И. Проблема познавательного интереса в педагогике. – М.: Просвещение, 1991.

**Сведения
об авторе:**

Голубева Валентина Петровна – преподаватель первой категории, Елецкий техникум железнодорожного транспорта – филиал федерального государственного бюджетного образовательного учреждения высшего образования «Ростовский государственный университет путей сообщения», г. Елец

**Intelligence
about the author:**

Rodionov Andrei Valentinovich – teacher of the highest category, Yelets College of Railway Transport - branch of the federal state budgetary educational institution of higher education «Rostov State University of Railways», Yelets

УДК 796.011.1

И.А. Губенский
I.A. Gubensky

ТЕОРЕТИЧЕСКИЕ ОСНОВЫ ФОРМИРОВАНИЯ МОТИВАЦИИ К ЗАНЯТИЯМ ФИЗИЧЕСКОЙ КУЛЬТУРОЙ У СТУДЕНТОВ СРЕДНИХ СПЕЦИАЛЬНЫХ УЧЕБНЫХ ЗАВЕДЕНИЙ

THEORETICAL FOUNDATIONS OF FORMATION MOTIVATION TO ENGAGE IN PHYSICAL EDUCATION IN STUDENTS OF SECONDARY SPECIALIZED EDUCATIONAL INSTITUTIONS

Аннотация: В статье рассматриваются мотивы занятий физической культурой и пути формирования мотивации к ним.

Ключевые слова: Формирование мотивации, занятия физической культурой, студенты.

Abstract: The article discusses the motives of physical education and the ways of forming motivation for them.

Keywords: Motivation, physical education, students.

Мотивационная сфера – ядро личности, включающее систему мотивов (мотивацию) в их соподчиненной взаимосвязи (иерархии). Мотивы выражают сущность личности, обеспечивают ее взаимодействие с окружающей средой и социальными условиями.

Мотивация – одно из базовых понятий в психологии, которое используется для объяснения движущих сил поведения, деятельности человека. В психологической литературе анализируются различные подходы к освещению мотивации. Существующая трактовка проблем мотивации настолько неоднозначна, что отыскать их общий знаменатель достаточно трудно.

Мотивация, которую понимают как источник активности и одновременно как систему побуждений любой деятельности, исследуется в самых разнообразных аспектах, в силу чего она трактуется авторами по-разному. Исследователи определяют ее и как один конкретный мотив, и как единую систему мотивов, и как особенную сферу, которая включает в себя потребности, мотивы, цели, интересы в их переплетении и взаимодействии.

Понятие «мотив» определяет понятие «мотивация», которое является тем сложным механизмом соотношения личностно внутренних и внешних факторов поведения, который определяет направление, возникновение, а также методы осуществления определенных форм деятельности.

Мотив – это осознанное индивидом побуждение его действий и поведения, постигнутое через сопоставление предмета потребности (стремления, желания), эмоционального или эффектного содержания переживания этой потребности и ожидаемого результата его удовлетворения [1].

Итак, «мотивация» является более широким понятием, чем «мотив». Слово «мотивация» в современной психологии используется в двойном смысле: во-первых, – это совокупность возбуждений, вызывающих активность человека и как определяют ее активность, т.е. система факторов, детерминирующих поведение (сюда входят: потребности, мотивы, цели, намерения, стремления и т. п.), а во-вторых, – это процесс формирования мотивов, характеристика процесса, который стимулирует и поддерживает поведенческую активность на определенном уровне.

Цель – это направленность активности на промежуточный результат. Чтобы учащиеся понимали цель своих действий и соотносили их с мотивами физического самосовершенствования, цель двигательной активности может оставаться одной и той же, а содержание должно меняться – стать чемпионом, быть материально обеспеченным, нравиться преподавателям противоположного пола и тому подобное.

Цель – это то, к чему стремится человек, для чего он работает, за что он борется, чего хочет достичь в своей деятельности. Между целью и мотивами деятельности человека есть определенная связь. С одной стороны, цель и мотивы побуждают каждого человека к деятельности, определяют его содержание и способы выполнения, с другой, они формируются в процессе деятельности под влиянием условий, при которых она происходит [1].

Чтобы молодые люди занимались физической культурой, их необходимо мотивировать и поощрять к занятиям ею. Важным компонентом в структуре обучения двигательным действиям на уроках по физической культуре является мотивация учащихся к занятиям. Ее можно определить как сложную многоуровневую систему возбудителей, включая потребности, мотивы, идеалы, стремления, установки, эмоции, ценности и т. д.

Одним из ведущих компонентов учебной мотивации является интерес. Необходимым условием формирования интереса к урокам физической культуры является предоставление учащимся возможности показать свои возможности и способности. Чем активнее методы обучения, тем легче заинтересовать учеников. Интересной для них является работа, которая требует постоянного напряжения. Легкие задачи не вызывают интереса. Преодоление трудностей учебной деятельности – важное условие возникновения интереса к ней. Однако трудность учебного материала приводит к повышению интереса только тогда, когда эта трудность посильная и ее можно преодолеть. В противном случае интерес быстро падает.

Основой по формированию мотивации молодежи к систематическим занятиям физической культурой и спортом являются:

- формирование у учащихся умения самостоятельно заниматься физическими упражнениями;

- овладение учащимися теоретическими знаниями, что осуществляется в специальной теоретической части урока;

- планирование учебных занятий с учетом различных уровней физической подготовленности учащихся и соблюдения принципа личных рекордов;

- использование специальных тренировочных средств в процессе самостоятельных занятий, важным условием которых является проведение регулярного комплексного контроля с целью определения положительных сдвигов, произошедших в организме и наглядной демонстрации их обучающимся [2].

Формирование у студентов интереса к физической культуре является также важным условием их успешного физического воспитания. Ведь только так можно достичь всестороннего развития молодежи, нравственного их здоровья и поддержания на высоком функциональном уровне физических и психических сил и возможностей, когда студенты с интересом относятся к урокам физкультуры, по собственному желанию стремятся заниматься в группах общей физической подготовки или в спортивных секциях, выполняют физические упражнения в домашних условиях, рационально проводят выходные дни и каникулы [1].

Существенными педагогическими условиями, способствующими поддержке и развитию глубокого устойчивого интереса студентов к занятиям физической культурой, являются:

- разнообразие средств, методов, способов организации студентов на уроках;

- применение игрового и соревновательного метода на этапе совершенствования изученных движений;

- обеспечение ясного, точного, глубокого понимания учащимися значения каждой учебной темы, раздела программы;

- постановка конкретных посильных для студентов задач обучения и тренировки;

- использование нестандартного инвентаря и оборудования;

- побуждение учащихся к самостоятельным занятиям физическими упражнениями во внеурочное время, используя систему поощрений и др. [3].

Итак, основой по формированию мотивации молодежи к систематическим занятиям физической культурой и спортом являются:

- формирование у студентов умения самостоятельно заниматься физическими упражнениями;

- овладение учащимися теоретическими знаниями, что осуществляется в специальной теоретической части занятия;

- планирование учебных занятий с учетом различных уровней физической подготовленности студентов и соблюдения принципа личных рекордов;

- использование специальных тренировочных средств в процессе самостоятельных занятий, важным условием которых является проведение регулярного комплексного контроля с целью определения положительных сдвигов, произошедших в организме и наглядной демонстрации их студентам.

Список использованных источников

1. Алексеев М.И. Мотивы обучения учащихся / М.И. Алексеев. – М.: Просвещение, 2013. – 334 с.
2. Антонова Т.В. Педагогические условия валеологического саморазвития студента в процессе физического воспитания [Текст]: автореф. дис. ... канд. пед. наук: 13.00.04. / Т. В. Антонова. – Чебоксары. – 2015. – 20 с.
3. Анпилов, И.Е. Исследование представлений о роли жизненных ценностей в спорте студентов СГАФКСТ: магист. дисс. / И.Е. Анпилов. – Смоленск, 2007. – 82 с.

Сведения об авторе:

Губенский Игорь Александрович – преподаватель первой квалификационной категории, филиал федерального государственного бюджетного образовательного учреждения высшего образования «Петербургский государственный университет путей сообщения Императора Александра I» в г. Ярославле

Intelligence about the author:

Gubensky Igor Alexandrovich – teacher of the first qualification category, branch of the Emperor Alexander I St. Petersburg State Transport University in Yaroslavl

ПРОЕКТ «ТЕАТРАЛЬНЫЙ КРУЖОК «ЭТАЛОН» В УСЛОВИЯХ СОВРЕМЕННОГО ВОСПИТАНИЯ И ОБРАЗОВАНИЯ

PROJECT «THEATER GROUP «ETALON» IN THE CONDITIONS OF MODERN UPBRINGING AND EDUCATION

Аннотация: Статья посвящена работе проекта «Театральный кружок «Эталон», возникшего в 2015 году. Работа основана на деятельности конкретного проекта, имеющего практическую направленность.

Ключевые слова: Воспитание, образование, театрализация, игры, проект.

Abstract: The article is about the working of the project «Theater group «Etalon», which was founded in 2015. The work is based on the activity of the specific project having the practical orientation.

Keywords: Upbringing, education, staging, games, project.

В современном мире, где остается все меньше объединяющих факторов между студентами и преподавателями, студентами и сверстниками, подростками и реальной жизнью, Родиной, разными поколениями, воспитание становится основным и в ФГОС: на новом этапе развития системы образования происходит смещение направленности с образовательной на воспитательную деятельность, делается больший упор на раскрытие индивидуальности личности, развитие ее самостоятельной творческой деятельности. Важными здесь становятся умения человека жить в обществе, устанавливать коммуникации с другими членами социума, нравственное поведение. Именно эти ориентиры помогут воспитать поколение, каждый субъект которого является истинным гражданином России. Отчетливо роль воспитания прописана в новом «Законе об образовании», который вступил в силу 1 сентября 2013 года. Там сказано: «...воспитание – специально организуемая в системе образования деятельность, направленная на развитие личности, создание условий для самоопределения и социализации обучающегося на основе социокультурных и духовно-нравственных ценностей, принятых в обществе правил и норм поведения в интересах человека, семьи, общества, государства; образование – общественно значимое благо, под которым понимается целенаправленный процесс воспитания и обучения в интересах человека, семьи, общества, государства, а также совокупность приобретаемых знаний, умений, навыков, ценностных установок, опыта деятельности и компетенций...».[1]

Поэтому важно не потерять ценности, которые остаются не только важными, но и жизненно необходимыми и в образовании, и в воспитании, и в жизни.

На сегодняшний день существует много разнообразных методик, концепций, которые помогают преподавателям реализовывать поставленные в учебном процессе цели, интересно объяснять материал, делать уроки необычными. И, безусловно, каждый педагог, в том числе и я, старается научить студентов своему предмету, вложить в них частичку доброты, дать необходимый запас знаний, который не только пригодится им в работе, но и в жизни. Но почему же тогда вопрос воспитания становится основным?

О воспитании говорилось всегда и много. Это не ново. Образовательные учреждения старались и стараются уделять этому достаточно внимания. Но сегодня вопрос воспитания стоит особо остро, так как век современных технологий навязывает свои стереотипы и модели поведения. Учителю становится трудно противостоять всему «новому», «модному», «удивительному», что волнует детей и подростков. Людей, которых подчас выбирают объектами для подражания, нельзя назвать ни образцовыми, ни воспитанными, ни морально-нравственными. Происходит подмена понятий. Быть добрым, жалостливым, милосердным, скромным теперь становится не актуально. А между тем ни человек, ни общество, ни мир не могут обойтись без этих самых простых законов морали, нравственности и воспитания. На этом построен мировой порядок.

Так что же может предложить современный педагог в противовес ложным стереотипам? Только выбор. Разговоры не помогут, лекции и объяснения тоже. Нужно сделать так, чтобы студент сам встал перед выбором, но его нужно правильно предложить.

Ребенок с раннего возраста любит играть. Именно при помощи игр происходит процесс взросления, моделирования, познания мира, общения, воспитания, развития... Великий русский педагог К.Д. Ушинский рассматривал игру как естественное состояние и деятельность здорового развивающегося ребенка. Он указывал на то, что в ней формируются все стороны души человеческой, его ум, его сердце и его воля. Он писал, что игра – серьезное занятие для ребенка, в котором формируются качества его личности и душевное развитие. Он отмечал влияние окружающей обстановки на содержание детских игр. По мнению К.Д. Ушинского, игры не проходят бесследно для будущей жизни ребенка и в известной мере содействуют формированию его личности.[2]

Но компьютерные игры – это беда 21 века. Почему так происходит? Игры восполняют студентам то, чего не хватает в жизни. Это может быть и заниженная самооценка, желание почувствовать себя «супергероем», и уход от проблем, возможность расслабиться или просто «убить время». Но, как правило, ни к чему хорошему это не приводит. И здесь на первый план выходит такой вид деятельности, как театрализация.

Театральный кружок всегда обладал огромным многообразием приемов для работы. Помимо неповторимого эмоционального опыта театр дарит ощущения радости, сопричастности, командного духа... Это хорошая альтернатива всем видам игровой деятельности, а также возможность проявить и раскрыть себя без отрыва от реального мира. К тому же театральные постановки могут и не ограничиваться только образовательным учреждением. И моя задача – помочь студентам испытать внутреннее перерождение. Решая данную задачу, я, прежде всего, использую театральную деятельность.

Наш проект «Театральный кружок «Эталон» начал свою активную работу с 2015 года и вначале существовал в качестве волонтерского движения. Его основными целями были:

1) приобщение маленьких детей к русским народным сказкам;

2) привитие малышам правильных представлений о добре и зле, о справедливости, о взаимовыручке, дружбе...

3) развитие навыков коммуникации у студентов, постановка правильной театральной техники речи, развитие лидерских качеств, а также фиксация умения выступать перед публикой.

Но если сам актер не несет в себе тех качеств, которые необходимы для хорошего воспитания, он не сможет стать достойным примером для малышей. Поэтому в процессе репетиций, так называемых проживаний ролей, взаимодействия с командой уже происходит становление личности, воспитания и образования.

За 3 года волонтерское движение успело порадовать своими выступлениями многие социальные учреждения города Курска.

В сентябре 2017 по июнь 2018 года на базе волонтерского движения был создан театральный клуб «Эталон». Ребята распределили между собой обязанности и полностью включились в деятельность театра. Подготовка декораций, создание костюмов, написание сценариев для новых постановок, а также постоянные репетиции – всё это лишь малая часть того, чем занимались и занимаются первокурсники и в настоящее время. Театральная жизнь полностью захлестнула и заморозила их. А в декабре 2018 состоялось первое выступление перед юными зрителями.

В постановки всегда активно вовлекаются и сами дети. Таким образом, они не только получают возможность почувствовать свою причастность к происходящему, но и становятся частью самой сказки.

И, конечно же, юные зрители не остаются в конце праздника, устраиваемого для них нашими студентами, без подарков. Каждый ребенок получает сладкое угощение, а также поделки, которые студенты первых и вторых курсов заранее собственноручно мастерят для малышей.

Ощущение праздника, объединение маленьких и больших детей, неподдельная радость дошкольников, а также приподнятое настроение студентов свидетельствуют об успешно проведенных мероприятиях. Это также подтверждает и большое количество благодарственных писем, вручаемых нашему

коллективу от руководителей социальных учреждений, в которых проводились мероприятия.

Сегодня проект получил широкое распространение и совершенствуется с каждым разом, пробуя себя в новых направлениях и осваивая другие горизонты. На данный момент на его счету более 25 выступлений на различные темы как в учебном заведении («А зори здесь тихие», «30-летию вывода советских войск из Афганистана посвящается», «Нужное, доброе, вечное», посвященное 160-летию со дня рождения А.П. Чехова, «По дорогам памяти», «Горжусь тобой, моя Россия!», вечер поэзии и романа «Пока горит свеча!», так и за его пределами (детские сады, санатории им. Черняховского, «Соловьиные зори», центры развития детей), видео- и фотоматериалы выступлений, методические разработки и продукты мероприятий, а детский сад комбинированного вида № 67 (для детей с заболеваниями органов зрения) до настоящего времени является нашим социальным партнером. Мы не только даем в нем представления, но и участвуем в совместных акциях, например, таких, как «Искорки Победы».

Но самая главная победа – сами студенты, вовлеченные в театральную деятельность, их групповые и личностные изменения. Приходя в кружок совершенно разными, иногда неуверенными в себе, боящимися презентовать себя, не умеющими выступать на публике, где-то озлобленными, со своими проблемами, лишенными мотивации радоваться жизни, получить профессию, за достаточно короткий срок становятся совсем другими. Работа в группе дает ощущение семьи, команды, где

каждый несет ответственность за свой вид деятельности, переживает за конечный результат, успех, настроение и трудности членов коллектива. К тому же, проживая на сцене разные эмоции и примеряя разные роли, студент обогащает различным опытом свою эмоциональную сферу, учится на собственном примере выстраивать отношения не только в группе, но и с разными людьми всех возрастов. Маленькие и большие победы дарят уверенность в себе, повышают чувство значимости, помогают студенту не только раскрыться, но и сделать выбор, кем и каким он хочет стать. Ненавязчиво и незаметно театральный кружок решает все воспитательные и образовательные задачи. Подросток сам приходит к выводу, что нет смысла погружаться в виртуальный мир, когда все потребности и проблемы реализовываются и решаются в реальном мире с реальными людьми. Улучшается качество знаний и по другим предметам. Не заставить, а предложить альтернативу, а значит и выбор – девиз нашего кружка. И он действует по сей день, приводя к значительным результатам.[3]

Конечно, сама театрализация не является чем-то ранее неизвестным в методике преподавания, но, используя нетрадиционные подходы в ее реализации (Проект «Театральный кружок «Эталон»»), можно выйти на инновационный уровень получения достойного воспитания и образования наряду с западными технологиями и методиками. А то, что дает превосходные и быстрые результаты, необходимо совершенствовать, давая новую жизнь и адаптируя под условия современной жизни.

Список использованных источников

1. Закон об образовании. 2013. Статья 2. Основные понятия, используемые в настоящем Федеральном законе.
2. Горячева И.А. Учебные книги К.Д.Ушинского как образец педагогической классики. – Концептуальное и историко-педагогическое обоснование 277 программы работы по книгам К.Д. Ушинского. – М., 2010. – 304 с.
3. Бондаревская Е. В. Воспитание как встреча с личностью (Избр.пед.труды): в 2 т. — Ростов н/Д: Изд-во РГПУ, 2006.–т. 2.–504 с.

**Сведения
об авторе:**

Дерюгина Светлана Леонидовна – преподаватель высшей квалификационной категории, ОБПОУ «Курский монтажный техникум» в г. Курске

**Intelligence
about the author:**

Derjugina Svetlana Leonidovna – teacher of the highest qualification category, OBPOU Kursk assembly college in Kursk

**ПРАКТИЧЕСКИЙ ОПЫТ УЧАСТИЯ ОБУЧАЮЩИХСЯ
КГБПОУ «АЛТАЙСКАЯ АКАДЕМИЯ ГОСТЕПРИИМСТВА»
ВО ВСЕРОССИЙСКОМ ЧЕМПИОНАТЕ ПО ФИНАНСОВОЙ ГРАМОТНОСТИ
И ПРЕДПРИНИМАТЕЛЬСТВУ**

**EXPERIENCE OF PARTICIPATION OF STUDENTS OF THE ALTAI ACADEMY OF
HOSPITALITY IN THE ALL-RUSSIAN CHAMPIONSHIP ON FINANCIAL LITERACY
AND ENTREPRENEURSHIP**

Аннотация: Статья посвящена участию обучающихся КГБПОУ «Алтайская академия гостеприимства» во Всероссийском Чемпионате по финансовой грамотности и предпринимательству.

Ключевые слова: Финансовая грамотность, компетентность, коммуникативные и финансовые бои.

Abstract: The article is devoted to the participation of students of the Altai Academy of Hospitality in the All-Russian Championship on Financial Literacy and Entrepreneurship.

Keywords: Financial literacy, competence, communicative and financial battles.

Проект «Всероссийский чемпионат по финансовой грамотности и предпринимательству» проводится с 2019 года в рамках Плана мероприятий по реализации Стратегии повышения финансовой грамотности в Российской Федерации на 2017–2023 годы, утверждённой 25 сентября 2017 года правительством РФ.

С каждым годом количество молодых людей и педагогов, участвующих в коммуникативных и финансовых боях по финансовой грамотности, растёт. Всего на платформе Чемпионата зарегистрировано около 45000 человек в составе 6500 команд.

Чемпионат проводится в формате командной кейс-игры с вопросами по личным финансам, ответы на которые необходимо готовить и отрабатывать заранее. С развитием финансового рынка изменяется содержание сборников коммуникативных и финансовых боев.

В критериях оценивания учитывается как содержательная часть – умение работать с источниками информации, подготовка аргументов и актуальной статистики, так и soft skills – те необходимые мягкие навыки, которые помогают командам доказывать свою точку зрения и в итоге побеждать в коммуникативном поединке.

В рамках ВЧФГ проводят два типа соревнований:

1) коммуникативные бои – публичная дискуссия на неоднозначные вопросы по финансовой грамотности. Участники демонстрируют своё умение грамотно формулировать мысль, отстаивать точку зрения и выступать на публику. В рамках коммуникативных боев члены команд решают проблемные вопросы, связанные с ролью денег в жизни современного человека, что позволяет им строить личную позицию грамотного финансового поведения.

2) финансовые бои – особая форма соревнования команд на основе решения финансовых задач трёх типов: закрытых (1 решение и 1 ответ); открытых (несколько решений и 1 ответ); кейс (несколько решений и ответов).

В рамках финансовых боёв члены команд решают задачи по финансовой грамотности, что позволяет им осваивать и совершенствовать знания и умения грамотного финансового поведения.

Финансовая грамотность включает в себя множество взаимосвязей, в том числе и с общеобразовательными предметами, поэтому в ответах оценивается, прежде всего, связка между финансовыми темами. Например, в задании про планирование семейного бюджета необходимо учитывать финансовые продукты. Ну, и, конечно, компетенции soft skills: гибкость, лидерские качества, ответственность, умение брать на себя задачи и доводить реше-

ния до логического завершения, эффективность, коммуникативные навыки, стрессоустойчивость, умение слушать и давать обратную связь, импровизировать.

КГБПОУ «Алтайская академия гостеприимства» участвует в ВЧФГ с 2020 года, как только стало возможным участие команд СПО. Команды Алтайской академии гостеприимства «Академики» и «FinАктив» за последние два учебных года являлись победителями и призерами регионального чемпионата, два раза становились победителями федерального кубка по коммуникативным боям, финалистами кубка по финансовым боям, серебряными призерами Суперфинала ВЧФГ и предпринимательству. На текущий момент команда FinАктив ААГ возглавляет федеральный рейтинг чемпионата среди команд СПО.

Успех Алтайской академии гостеприимства во ВЧФГ и предпринимательству объясняется комплексным подходом к преподаванию основ финансовой грамотности.

Алтайская академия гостеприимства в проекте с 2014 года, как только Алтайский край вошел в число пилотных регионов. Сначала сотрудники и обучающиеся академии участвовали в апробации учебно-методических пособий по финансовой грамотности, приводимой Министерством финансов Российской Федерации, целью которой было не только проведение занятий с использованием УМК, но и просвещение взрослого населения – родителей, обучающихся через их детей.

С 2016 года академия стала официальным участником проекта и внесена в соответствующий реестр на сайте Министерства финансов Алтайского края.

В 2014-2015, 2015-2016 учебных годах просветительская деятельность по финансовой грамотности в академии велась через включение основ финансовой грамотности в учебные программы отдельных дисциплин, где присутствовало сопряжение, это отдельные экономические дисциплины. В 2016-2017, 2017-2018 учебных годах дисциплина основы финансовой грамотности была включена в дополнительные образовательные программы по ряду профессий и специальностей. Помимо этого, обучающиеся академии принимали активное участие в научно-исследовательской работе по финансовой грамотности, различного рода конкурсных мероприятиях. Академия

принимала активное участие в неделях финансовой грамотности и неделях сбережений, привлекая к данным мероприятиям не только обучающихся, но и их родителей.

При проведении мероприятий Академия активно сотрудничала с министерством финансов Алтайского края, отделением Центрального банка в г. Барнауле и с другими финансовыми организациями, участниками проекта.

Начиная с 2018-2019 учебного года дисциплина основы финансовой грамотности на постоянной основе преподается в Алтайской академии гостеприимства по всем направлениям подготовки, как на очном, так и на заочном отделении. Год начала преподавания ОФГ в рамках отдельной дисциплины совпал с апробацией ЭУММ, которые по заказу Министерства финансов Российской Федерации, создало НЧОУ «Сетевая академия». ААГ была активным участником апробации. И до сих пор использует на занятиях, как печатные версии УМК, которыми благодаря Министерству финансов, обеспечены библиотеки академии, так и электронные версии данных учебников, что очень удобно при гибридном формате обучения (совмещении очных и дистанционных занятий), в связи с эпидемиологической ситуацией.

На постоянной основе в академии в рамках краевой с международным участием конференции работает секция по финансовой грамотности, в которой принимают участие учащиеся школ, обучающиеся СПО и Вузов, а экспертами выступают представители образовательных организаций, Министерства образования и Министерства финансов, ЦБ, АИРО. Обучающиеся академии продолжают активно участвовать в неделях финансовой грамотности, где экспертами выступают представители финансово-кредитных организаций, в частности Социального фонда Российской Федерации.

На базе академии действует волонтерский отряд по финансовой грамотности, который проводит просветительские мероприятия, как для обучающихся всех корпусов и филиала академии, так и для учащихся школ города Барнаула. Преподаватели академии занимаются активной просветительской деятельностью в области финансовой грамотности и транслируют свой опыт путем участия семинарах,

вебинарах, фестиваля, конкурсах, различного уровня от краевого до международного.

Обучающиеся академии также активно участвуют в конкурсах по финансовой грамотности. Начиная с 2019-2020 учебного года ААГ является одним из соорганизаторов регионального конкурса «Азбука финансов», преподаватели выступают экспертами и на базе академии проходит очный – заключительный этап конкурса.

У Алтайской академии гостеприимства есть самостоятельный опыт проведения конкурсных мероприятий по финансовой грамотности, как внутренних, так и краевых, с привлечением школьников и студентов образовательных организаций Алтайского края (Хакатон по финансовой грамотности, внутренние чемпионаты по чемпионаты по финансовой грамотности).

При проведении Чемпионата Алтайской академии гостеприимства по финансовой грамотности и предпринимательству за почётный трофей и очки в общем рейтинге Всероссийского чемпионата соревнуются студенты разных специальностей и направлений подготовки. Внутренний Чемпионат также проводится в два этапа.

Коммуникативные бои основаны на противопоставлении двух позиций: «да, потому что» и «нет, потому что». Зачастую та позиция, которая выпала участникам, не совпадает с их собственной точкой зрения. Однако со-

гласно правилам, команда должна провести работу с источниками и представить аргументы максимально убедительно. Это тоже помогает формировать финансовую грамотность, знакомиться с основными финансовыми инструментами.

Кубок по финансовым боям — это состязание команд в публичной защите финансово-математического решения кейса. Команда должна не только найти верное решение, но и защитить его, грамотно парируя критические вопросы команды-соперника. Роль оппонирования чрезвычайно велика. Именно коммуникация команд является уникальным отличием «боя» от решения олимпиадных задач. Оппонирование и всё то, чем оно сопровождается, превращает привычное решение задач в новую, интересную для участников интерактивную форму.

Всероссийский чемпионат по финансовой грамотности и предпринимательству – это только игра и соревнование, у Чемпионата огромный обучающий потенциал. В обычной жизни они, как правило, не задаются вопросами семейного бюджета. В поисках ответа на задания участники должны предложить те аргументы, которые поймут и их коллеги, и жюри, и наставники, и оппоненты. Это тоже связано с формированием финансово грамотного поведения, когда иная точка зрения позволяет выстроить собственную аргументированную позицию.

Список использованных источников

1. Дробышева Е.А. Современное состояние и проблемы развития среднего профессионального образования в России // Молодой ученый. – 2020. – №36. – С.89-91.
2. Ларионова М.В. Актуальные вопросы развития образования в странах ОЭСР // Среднее профессиональное образование. – 2020. – №1. – С.42-47.

Сведения об авторе: Соловьёва Юлия Валерьевна – преподаватель экономических дисциплин высшей квалификационной категории, КГБПОУ «Алтайская академия гостеприимства»

Intelligence about the author: Solovyova Yulia Valeryevna – teacher of economic disciplines of the highest qualification category, KGBPOU «Altai Academy of Hospitality»

ИНФОРМАЦИОННЫЕ ТЕХНОЛОГИИ В ОБРАЗОВАНИИ

INFORMATION TECHNOLOGIES IN EDUCATION

Аннотация: В статье рассмотрена современная система образования, которая включает в себя применение информационных технологий в процессе обучения; обосновано развитие информационных технологий как основополагающего фактора современного образовательного процесса; рассмотрены перспективы ИТ-технологий в образовании.

Ключевые слова: ИТ-технологии, образовательный процесс, инновации, развитие, обучение.

Abstract: The article examines the modern education system, which includes the use of information technologies in the learning process; the development of information technologies as a fundamental factor of the modern educational process is substantiated; the prospects of IT technologies in education are considered.

Keywords: IT-technologies, educational process, innovation, development, training.

Подготовка конкурентоспособных специалистов – единственно верный путь построения современного общества в XXI веке. Образование – это реальная общественная обязанность и социальная значимость государства. Даже в такой консервативной сфере, как образование, происходят изменения: формируются новые подходы к обучению и меняются цели.

Очевидно, что одной из главных задач образования является подготовка преподавателей, которые разбираются в современных знаниях, и не будут отставать от продвинутых и помешанных на ИТ-технологиях обучающихся. Многие образовательные учреждения руководствуются необходимостью внедрения в профессиональную практику новых подходов к повседневной жизни. Эти подходы существенно меняют программы обучения студентов и обновляют программы обучения, как для профессоров, так и для ИТ-специалистов, в том числе по дисциплинам, связанным с интерактивным и мобильным обучением.

Образование становится более личным. Ни для кого не секрет, что технологии, связанные с автоматизацией, информацией и связью, стремительно меняют нашу реальность. Даже экспертам иногда бывает трудно идти в ногу с новейшим аппаратным и программным обеспечением. Потребность в высококвалифицированных ИТ-специалистах, в связи с расширением сферы применения новейших технологий, растет в геометрической прогрессии [1].

Информационные технологии очень помогают преподавателям. Это отличный способ получить всю необходимую информацию и создать актуальные занятия. Образовательная система постоянно меняется, но с помощью интернета легко сделать занятия максимально полезными для обучающихся.

В образовании информационные технологии помогают не только найти необходимую статью или текст, а также видео, иллюстрации и слайды для презентаций по теме. Теперь обучение становится интересным и приятным, так как проходит не только в виде рассказов преподавателей, но и с помощью компьютеров и проекторов. Благодаря им информация преподносится в максимально удобном для обучающихся формате.

Большим прорывом в доступности и повышении качества образовательного процесса стал проект по переводу библиотечных изданий в электронный формат – электронная библиотека. Теперь любая книга есть буквально в каждом доме, в котором есть интернет. Доступна уникальная литература, которая ранее была лишь у узкопрофильных специалистов в той или иной сфере. И это все не только для студентов образовательных учреждений, где электронные библиотеки разработаны вузом, но и у обычных людей. Электронные книги для личного пользования становятся все более популярными.

Новые образовательные технологии и дистанционное обучение расширяют возможности для потенциальных абитуриентов, ведь обучение в солидном вузе становится доступ-

ным жителям отдаленных сел. Самое главное – это доступ в Интернет, и вы можете заниматься в удобное для вас время, не выходя из дома, а каждый преподаватель выступает в роли помощника и наставника.

Также есть возможность общаться с преподавателем в интерактивном режиме. Экзамены могут проводиться дистанционно, с использованием электронного тестирования. Для этих программ существует специальный термин – система управления обучением (LMS). Дистанционные методы обучения уже используются и в очной форме обучения.

Сегодня сети дополнительного образования для выпускников расширяются за счет распределенных веб-ресурсов. Помимо ресурсов, созданных и работающих для удовлетворения потребностей обучающихся в конкретных образовательных учреждениях, также создан открытый информационный портал, на котором размещено огромное количество учебных материалов по конкретной сфере.

Это связано с тем, что дистанционное обучение имеет свою специфику, заключающуюся в навыках работы в сети Интернета и персонального компьютера. Поэтому дистанционное обучение особенно востребовано и актуально при подготовке специалистов в области информационных технологий [2].

Доступность образования с использованием информационных технологий никогда не прекращается. Помимо традиционного сообщения, для подготовки учебных материалов также используются различные современные технологии создания аудиовизуальных ресурсов – мультимедиа. Учебные фильмы, видеоролики, аудиозаписи в форматах, доступные через удаленные веб-ресурсы. Во время вождения вы можете освоить сложнейшую новую дисциплину. А заодно прослушать обучающий курс по аудиозаписи.

Очень радует, что в современные общеобразовательные учреждения приходят современные методики обучения и IT-технологии. До недавнего времени исследования школьных данных сильно отставали от других автоматизированных систем. В школах компьютерные классы, чаще всего, доступны для использования только в старшей школе. Программа подключения школ к Интернет-ресурсам помогла учащимся обзавестись новыми компьютерными классами и начать

использовать информационные технологии в школьном образовании с первых уроков в первом классе [3].

Современные учащиеся и обучающиеся сейчас проводят максимум времени в сети Интернет. Само происхождение понятия E-learning (сокращение от Electronic Learning), которое ЮНЕСКО определяет как «обучение с использованием Интернета и медиа-ресурсов» знают далеко не все, но все знают его возможности в изучении разнообразных дисциплин и иностранных языков [4].

В ближайшие годы для IT-решений в образовании появилась новая серьезная, но не менее интересная задача. Необходимо будет создать быстрый и доступный способ для сбора и передачи знаний, который будет использоваться для повышения доступности сферы IT в образовании.

Сюда можем отнести:

1. Доступ к мировым знаниям и практическому опыту по необходимым сферам деятельности. Создание базы для оказания образовательных услуг.

2. Разработка инновационного обеспечения для расширения сфер знаний.

3. Создание и использование сетевого, облачного механизма для вычислений и обработки данных.

4. Переработка социальных сетей и дистанционного обучения.

5. Совмещение программ для повышения знаний в иностранных языках с GPS-навигацией (возможность доступа к лексике, относящейся к объекту, на котором пользователь находится в определенный момент времени).

6. Новейший стиль обучения, включая усовершенствование мобильных устройств.

Исходя из статистики, на сегодняшний день Российская Федерация обеспечивает себя программными продуктами всего лишь на 25%. Было констатировано, что современный рынок испытывает острую нехватку IT-специалистов [5].

Ведущие эксперты, аналитики и руководители компаний IT-отрасли вместе с представителями Уральского федерального университета обсудили первые шаги и перспективы реализации стратегии развития индустрии информационных технологий в России. Первый начальный комплекс Технополиса Уральского университета, который

будет построен у озера Шарташ, станет центром исследований и изучения информационных технологий и телекоммуникационных систем. Новый научно-образовательный центр будет способствовать эффективному решению всех направлений развития IT-отрасли.

Роль государства в решении различных проблем IT-отрасли является одной из ключевых. Без реализации многих инфраструктурных проектов и систем быстрый рост рынка будет непростым. Яркий пример такого проекта – коммунальная служба. Это проект изначально с четкой стратегией развития, но, к сожалению, он уже не может выполнять свою прежнюю вдохновляющую роль в IT-индустрии.

В 2023 г. нельзя разделять IT и программирование как разные направления деятельности. Знание технических особенностей в отрасли плотно вошло в сферы, которые раньше казались максимально далекими от программирования и IT. Большое количество предприятий сейчас используют информационные технологии для производства или автоматизации процессов, на которые раньше

уходило много сил и времени у обычных работников.

Аналитики в данном вопросе «сдались» одними из первых. Для работы с огромными наборами данных основ Excel было недостаточно. На Западе знание SQL и Python уже стало обязательным условием для приема на работу нового специалиста. Как мы знаем, в Россию все инновационные процессы приходят с задержкой, но уже сейчас можно с уверенностью говорить о том, что в 2025 г. и у на рынке рабочей силы РФ знание программирования будет основным критерием при найме на работу.

Таким образом, рынок IT-профессий растет стремительными темпами, поглощая все новые и новые направления. То, что раньше казалось невозможным, уже сейчас использует каждый второй. И это все благодаря развитию и спросу на IT-профессии. Как отмечают рекрутеры, знание английского языка перестало быть конкурентным преимуществом, более или менее им владеют почти все. Поэтому сейчас просто необходимо развиваться в сфере программирования и осваивать новые IT-профессии.

Список использованных источников

1. Долинина, О. И. IT-образование сегодня: проблемы и перспективы // Высшее образование в России / О. И. Долинина. – 2016. – № 2. – URL: <https://cyberleninka.ru/article/n/it-obrazovanie-segodnya-problemy-i-perspektivy> – Загл. с экрана.
2. Машекуашева, М. Х. Дистанционное образование в высшей школе: проблемы и перспективы / М. Х. Машекуашева, З. Х. Кочесокова // Право и управление. – 2022. – № 6. – URL: <https://cyberleninka.ru/article/n/distantcionnoe-obrazovanie-v-vysshey-shkole-problemy-i-perspektivy> – Загл. с экрана.
3. Журавлева, О. И. Перспективы развития дистанционных технологий открытого образования в современной высшей школе / О. И. Журавлева // Проблемы современного педагогического образования. – 2019. – № 63-1. – С. 115-118.
4. Реальность и перспективы рынка IT-профессий. – [Электронный ресурс]. – Режим доступа: <https://mobile-review.com/all/articles/misc/realnost-i-perspektivy-rynka-it-professij/> – Загл. с экрана.
5. Перспективы развития IT-образования. – [Электронный ресурс]. – Режим доступа: https://akvobr.ru/perspektivi_it_obrazovania.html – Загл. с экрана.

Сведения об авторах:

Жильченкова Виктория Витальевна – доцент кафедры менеджмента и хозяйственного права ГОУВПО «Донецкий национальный технический университет»
Хоришман Полина Владимировна – обучающийся группы МОМ-21 направления подготовки 38.04.02 «Менеджмент» ГОУВПО «Донецкий национальный технический университет»
Мальцев Павел Юрьевич – обучающийся группы ОБ-7350-21 направления подготовки 09.03.03 «Прикладная информатика» ФГБОУВО «Российская академия народного хозяйства и государственной службы при Президенте Российской Федерации», г. Москва

Intelligence about the authors:

Zhilchenkova Victoria Vitalievna – Associate Professor of the Department of Management and Economic Law of the Donetsk National Technical University
Khorishman Polina Vladimirovna – student of the MOM-21 group of training areas 38.04.02 «Management» of the Donetsk National Technical University

Maltsev Pavel Yurievich – student of the OB-7350-21 group of training areas 09.03.03 «Applied Informatics» FGBOUVO «Russian Academy of National Economy and Public Administration under the President of the Russian Federation», Moscow

УДК 37

И.Е. Ильина, А.Ю. Ильина
I.Ye. Iljina, A.Yu. Iljina

ИСПОЛЬЗОВАНИЕ STEM-ТЕХНОЛОГИЙ В ВОСПИТАТЕЛЬНОМ ПРОЦЕССЕ И ПРОФЕССИОНАЛЬНОЙ ПОДГОТОВКЕ СПЕЦИАЛИСТОВ

THE USE OF STEM TECHNOLOGIES IN THE EDUCATIONAL PROCESS AND PROFESSIONAL TRAINING OF SPECIALISTS

Аннотация: Данная статья посвящена вопросам подготовки специалистов к профессиональной деятельности в информационном пространстве современного общества. В статье описываются комплексный характер на основе STEM-образования. В ней рассматривается информационная грамотность и средства ее формирования, элементы STEM-образования, апробации и внедрения новейших педагогических подходов к преподаванию. Приводятся конкретные организационные формы, а также методы и инструменты реализации STEM-образования на профессиональном педагогическом уровне.

Ключевые слова: STEM-образование, интеграция, компетенции, образовательный процесс, межпредметная интеграция.

Abstract: The article is devoted to the issues of training specialists for professional activity in the information space of modern society. This article examines information literacy and the means of its formation, elements of STEM education, testing and implementation of the latest pedagogical approaches to teaching. The specific forms of organizational methods tools for implementing STEAM education are shown from the sight of a professional pedagogical level.

Keywords: STEM-education, integration, competencies, educational process, interdisciplinary integration.

Социум переживает смену экономической формации, в этой связи возникает необходимость пересмотра функционирования высшей и средней школы. В этом контексте меняется и сам подход к процессу обучения, при котором обучающиеся становятся субъектами собственного развития.

Говоря о реформах образования, о новых методах и подходах, мы все чаще встречаем аббревиатуру STEM (Science, Technology, Engineering and Mathematics). STEM – это маркер выхода образования на новый уровень поиска, доступа к прорывным, инновационным технологиям как для всего общества, так и для отдельного человека.

STEM-образование является одним из направлений развития у обучающихся ключевых компетенций XXI века. В будущем будут необходимы специалисты, которые бы могли решать разноплановые и разномасштабные междисциплинарные задачи, разрабатывать и конструировать объекты и материалы для реализации проектов по решению глобальных и региональных проблем. Внедрение STEM-

образования требует от педагогов активного введения в образовательный процесс элементов STEM-образования, апробации и внедрения новейших педагогических подходов к преподаванию и оценке, применения инновационных междисциплинарных методик обучения, в частности, с получением знания на основе интегративного подхода, развития методов и средств формирования исследовательских и инновационных навыков.

Однако, чтобы осуществить полноценную интеграцию STEM-подхода в образовательное пространство, требуются педагоги, знающие и владеющие методикой организации обучения в логике STEM. Именно поэтому STEM-подход актуален в подготовке будущих специалистов на компетентностной основе.

На основе опыта работы, можно отметить, что с каждым годом объем информации, обязательной для усвоения учащимися, неуклонно увеличивается. Кроме того, информация профессиональной направленности довольно быстро устаревает и нуждается в обновлении.

В этой связи, одной из основных задач преподавателя является необходимость так формировать мышление студента, чтобы он мог самостоятельно находить и усваивать новую информацию, касающуюся своей будущей профессии или специальности.

Когда абитуриенты приходят в учреждение образования целенаправленно, для освоения конкретной профессии или специальности, тогда, они готовы больше времени уделять обучению, и в этом случае с такими заинтересованными в профессии учениками работать намного приятнее – ведь они инициативны и активны.

Сегодня STEM-подход широко используется в образовательной практике не только США, но и множества стран мира, а STEM-образование является одним из мировых образовательных трендов. Интерес к STEM-образованию возник в инновационном ландшафте современной системы образования в разных странах. Университеты занялись разработкой модели STEM-образования, учреждения общего среднего образования начали эксперименты с учебными планами, методической литературой, разнообразными STEM-инициативами, представители сферы бизнеса стали оказывать помощь в реализации проектов эффективного STEM-образования.

Понимание термина STEM- образование концентрирует внимание на творческом подходе и синтезе гуманитарных и социальных наук. Акцент в содержании современного естественнонаучного образования смещается с базовых понятий отдельных дисциплин на освоение метапонятий, на исследовательские и инженерные практики. Изучение технологий не должно происходить в отрыве от изучения естественных, общественных и гуманитарных наук, искусства. В Беларуси быстро растет число образовательных STEM-инициатив [4].

По итогам такого интенсивного развития STEM-образования в мире, в том числе и в Республике Беларусь, определилось 10 путей инклюзии STEM-подхода в образовательное пространство:

1. Включение элементов STEM-образования в образовательный стандарт и учебные планы учреждений образования.

2. Использование проблемно-ориентированной учебной деятельности (дидактических элементов) в логике STEM в рамках препода-

вания учебных предметов или учебных дисциплин.

3. Интеграция параллельно преподаваемых предметов естественнонаучного цикла для реализации STEM-обучения на основе междисциплинарного плана в рамках стандартов общего образования.

4. Проведение разовых интегрированных уроков разного уровня и характера на междисциплинарных началах (интегрированное обучение в соответствии с определенными темами).

5. Разработка, конструирование и внедрение в образовательное пространство учреждений образования учебных дисциплин, ориентированных на использование STEM-подхода.

6. Использование внеаудиторного времени или дополнительного образования (факультативов, кружков) для реализации интегрированных программ в STEM-векторе.

7. STEM-образование как профориентационное направление: установление и развитие партнерских связей между учащимися и представителями STEM-профессий.

8. Создание, функционирование и развитие STEM-ячеек: STEM-центров, STEM-школ, STEM- лабораторий и т. п.

9. Проведение неформальных программ STEM-образования (например, организация летних лагерей, внешкольных мероприятий, конкурсов и др.), которые привлекают внимание обучающихся к STEM-профессиям.

10. Дистанционные формы учебной коммуникации в контексте STEM-образования (онлайн-школы, онлайн-курсы, виртуальные лаборатории и т. д.).

Учитывая современные элементы образовательных программ, очевидно, что принятие такого STEM-подхода требует реструктуризации многих элементов, начиная от изменения структуры образовательных программ, пересмотра методов измерения оценки образовательных результатов и подготовки STEM-педагогов, чтобы и в школах, и в СУЗах и ВУЗах было достаточно учителей и преподавателей, которые являются экспертами в области STEM.

Сегодня во всех областях знания достигнут порог: информация не существует изолированно в рамках одной области, а «перетекает» в другие, и интеграция достигает уже не междисциплинарного уровня, а междисципли-

линарного и трансдисциплинарного. Интересны с этой точки зрения на предмет интеграции взгляды российского педагога В. Ю. Пузыревского [5]. Он отмечает, что вопрос межпредметной интеграции далеко не новый в современном образовании, он то возникает, то вновь появляется под влиянием каких-либо факторов и требований времени. И в этом контексте интегративные связи школьных учебных предметов он образно называет «вспоминания».

Знания, умения и опыт, накопленные студентами, не просто приплюсовываются, а приобретают качественно новый общий итог учебной деятельности – освоение STEM-подхода. И этот процесс идет поэтапно посредством применения на учебных занятиях форм и методов STEM-образования:

- STEM-кейс – реальная ситуация, основанная на конкретных экономических, экологических и социальных проблемах междисциплинарного характера, анализ практических ситуаций (case-study).

- STEM-урок – вариативный логически выстроенный процесс обучения с обозначенной проблемной областью межпредметного и прикладного характера.

- STEM-игра – средство организации учебно-познавательной деятельности учащихся на основе межпредметного подхода через развитие эмоциональной сферы (квесты, настольные, деловые, ролевые, компьютерные игры и др.).

- STEM-проект – система взаимосвязанных блоков, построенных на основе принципа междисциплинарности и нацеленных на решение обозначенной проблемы.

- STEM-день – система взаимосвязанных общей тематикой или проблемой интегрированных уроков.

- STEM-неделя – обоснованная на системе межпредметных связей и общей проблематике серия интегрированных уроков по различным учебным предметам.

- STEM-конференция – форма организации учебно-познавательной деятельности учащихся с целью представления результатов собственных исследований и обсуждения определенных тем в логике STEM.

- STEM-лагерь – особый вид организации внеаудиторной деятельности учащихся.

- STEM-сообщества – организованные объединения педагогов для распространения

опыта и методики организации образовательного процесса в логике STEM.

- STEM-ячейки как формы эффективной организации учебно-познавательной деятельности учащихся во внеучебное время, осуществляющие STEM-ориентированную экспериментальную научно-исследовательскую, методическую и учебную работу: STEM-лаборатории, STEM-центры, STEM-школы.

- STEM-центр – специализированное образовательное учреждение, созданное при организации, учебном заведении, предприятии или их объединении с целью предоставления STEAM-ориентированных образовательных услуг и предназначенное для взаимодействия заинтересованных лиц.

Формирование общих и профессиональных компетенций возможно только в системе применения активных методов обучения, которые создают условия для активизации познавательной самостоятельности обучающихся, что выражается в стремлении и умении самостоятельно мыслить, способности ориентироваться в новой ситуации, умении принимать решения в стандартных и нестандартных ситуациях. При этом каждый находит свой подход к решению проблемы. В целях развития реальных профессиональных качеств в учебный процесс внедряются ситуационные или ситуативные задачи.

Анализ ситуации помогает обучающемуся привлекать ресурсы своей памяти, развивать свои когнитивные способности. Этот метод эвристичен, так как у обучающегося нет готового решения поставленной задачи, и он в ходе исследовательской, аналитической деятельности должен найти и обосновать такое решение.

Современные технологии вносят свой вклад в разработку и реализацию STEM-образования несколькими способами: 1) использование технологий в качестве инструмента для подготовки и организации STEM-образования; 2) прямое использование цифровых технологий при реализации STEM-образования.

Перспективными направлениями использования цифровых технологий как в подготовке, так и непосредственно в реализации STEM-подхода в образовании являются:

- приемы работы с графикой, видео-, аудиоконтентом (компьютерная графика и ее

роль в дизайне STEAM-урока, интерактивное видео и др.);

- онлайн-сервисы для STEM-обучения;
- приемы работы с интерактивной доской;
- компьютерное моделирование;
- компьютерные симуляции;
- визуализация информации;

- визуальная коммуникация;
- цифровой сторителлинг;
- веб-дизайн;
- программное обеспечение для организации проектного обучения;
- объект-ориентированные языки.

Список использованных источников

1. Акулова О.А., Писарева С.А., Пискунова Е.В. Конструирование ситуационных задач для оценки компетентностей учащихся: Учебно-методическое пособие для педагогов школ. - СПб: КАРО, 2008. - 96 с.
2. STEM-подход в образовании: идеи, методы, перспективы [Электронный ресурс] / Т. Водолажская [и др.] // Репозиторий БГПУ. – Режим доступа: <http://elib.bspu.by/handle/doc/41934>. – Дата доступа: 15.02.2021.
3. Красикова, Е.Н. Кейс-метод как инновационный метод обучения в дополнительном профессиональном образовании [Текст] / Е.Н. Красикова, А.С. Калашова // Сборник трудов по проблемам дополнительного профессионального образования. – 2016. – № 29.–С. 211-218.
4. STEM-подход в образовании: идеи, методы, перспективы [Электронный ресурс] / Т. Водолажская [и др.] // Репозиторий БГПУ. – Режим доступа: <http://elib.bspu.by/handle/doc/41934>. – Дата доступа: 15.01.2022.
5. Межпредметные интегративные погружения. Из опыта работы «Эпишколы» Образовательного центра «Участие» / В. Ю. Пузыревский [и др.]. – СПб.: Шк. лига: Лема, 2012. – 232 с.
6. Фейдл, Ч. Четырехмерное образование. Компетенции, которые нужны для успеха / Ч. Фейдл, М. Бялик, Б. Триллинг. – М.: Центр образоват. разработок МШУ Сколково, 2016. – 212 с.

Сведения об авторах:

Ильина Ирина Евгеньевна – преподаватель первой квалификационной категории, филиал Гомельский государственный дорожно-строительный колледж имени Ленинского комсомола Беларуси УО «Республиканского института профессионального образования», г.Гомель, Республика Беларусь
Ильина Алина Юрьевна – преподаватель первой квалификационной категории кафедры иностранных языков и межкультурных коммуникаций, филиала международного университета МИТСО, г.Гомель, Республика Беларусь

Intelligence about the authors:

Pjina Irina Yevgenjevna – teacher of the first qualification category, branch of the GomeI State road-construction college named after Lenin Komsomol of Belarus educational institution “Republican Institute of Professional Education”, Gomel, Republic of Belarus
Pjina Alina Yurievna – teacher of the first qualification category, the department of foreign languages and intercultural communications branch of the educational institution of the trade union federations «International university MITSO», Republic of Belarus

ОПЫТ ПРИМЕНЕНИЯ ТРЕНАЖЕРНОЙ ПОДГОТОВКИ В ОБУЧЕНИИ ПО СПЕЦИАЛЬНОСТИ 23.02.06 ТЕХНИЧЕСКАЯ ЭКСПЛУАТАЦИЯ ПОДВИЖНОГО СОСТАВА ЖЕЛЕЗНЫХ ДОРОГ

EXPERIENCE IN THE USE OF SIMULATOR TRAINING IN TRAINING IN THE SPECIALTY 23.02.06 TECHNICAL OPERATION OF RAILWAY ROLLING STOCK

Аннотация: В статье отражена роль практической подготовки студентов с применением процедурных тренажеров А3404.00.00 РЭ.

Ключевые слова: Тренажерная подготовка, процедурный тренажер, сетевое взаимодействие.

Abstract: The article reflects the role of practical training of students using procedural simulators А3404.00.00 РЭ.

Keywords: Simulator training, procedural simulator, networking.

В условиях внедрения современных технологий в ОАО «РЖД», связанных с повышением уровня безопасности движения поездов, введением в эксплуатацию новых видов подвижного состава, оптимизацией расходов топливно-энергетических ресурсов и др. возрастают требования к практическим навыкам работников, являющиеся необходимой составной частью их квалификаций, которые должны приобретаться не только на производстве, но и на стадии обучения [1]. Опыт показывает, что весомую роль в подготовке специалистов для железнодорожного транспорта, связанных с движением поездов и маневровой работой играет подготовка на тренажерах, имитирующих будущее рабочее место. Однако, вопрос ее применения с точки зрения нормативного закрепления в образовательный процесс урегулирован недостаточно. Статья 85 Федерального закона от 29.12.2012 №273-ФЗ «Об образовании в Российской Федерации» [2] содержит информацию о том, что реализация ППССЗ и основных программ профессионального обучения для железнодорожного транспорта, непосредственно связанных с движением поездов и маневровой работой, включает в себя теоретическую, тренажерную и практическую подготовку по эксплуатации объектов транспортной инфраструктуры и транспортных средств по видам транспорта. А также, что организации, осуществляющие образовательную деятельность по образовательным программам в области подготовки работников железнодорожного транспорта, непосредственно связанных с

движением поездов и маневровой работой, должны иметь учебно-тренажерную базу, в том числе транспортные средства и тренажеры, требования к которым предусмотрены соответствующими федеральными государственными образовательными стандартами, типовыми основными программами профессионального обучения или типовыми дополнительными профессиональными программами. На момент подготовки статьи для реализуемой ППССЗ по специальности 23.02.06 Техническая эксплуатация подвижного состава железных дорог (локомотивы) в Федеральном реестре примерных образовательных программ СПО [3] нет примерной программы данной специальности, в действующем ФГОС [4] не прописаны требования к тренажерам.

Наличие самой статьи в №273-ФЗ «Об образовании в Российской Федерации» [2] обязывает ПОО включать в ППССЗ тренажерную подготовку.

До 2022 года наш техникум при организации тренажерной подготовки студентов использовал возможности договора сетевого взаимодействия с Вологодским подразделением Северного учебного центра профессиональных квалификаций, где наши студенты занимались практической подготовкой и обучались на тренажерах локомотивов: Электровоз ВЛ80С, Электровоз 2ЭС5К «Ермак», Электровоз 2ЭС7 «Черный гранит». Но, в рамках учебной программы, в Центре постоянно проходило обучение машинистов и помощников машиниста. Это вызывало опре-

деленные трудности в составлении расписания, выборе времени для практических занятий на базе другой организации и др.

Ситуация изменилась в марте 2022 года. В нашем техникуме Северная железная дорога при поддержке ОАО «РЖД» установила и ввела в эксплуатацию класс процедурных тренажеров типа А3404.00.00 РЭ (рис. 1). Данный процедурный тренажер предназначен для изучения различных систем локомотива, обучения управлению локомотивом и поездом, работе систем безопасности и микропроцессорных систем управления локомотивом, а также проведению лабораторных работ по изучению тормозного оборудования локомотивов. В тренажерах такого назначения пульта, приборы и органы управления имитируются с помощью сенсорных мониторов. Для удобства отдельные пульта и органы управления представлены в виде полноразмерных макетов. Одним из главных преимуществ тренажеров является их инновационность и возможность за счет внесения изменений в программное обеспечение следовать всем изменениям и нововведениям.

Нами разработан локальный акт «Положение о тренажерной подготовке обучающихся по железнодорожным специальностям (программы подготовки специалистов среднего звена) и основным программам профессионального обучения», который устанавливает порядок и организацию тренажерной подготовки в Вологодском техникуме железнодорожного транспорта – филиале ПГУПС. Распорядительным актом назначены ответственные, разработаны графики работы кабинета и занятий студентов, формы контроля.



Рис. 1 – Процедурный тренажер А3404.00.00 РЭ (рабочее место)

На заседании цикловой комиссии специальности внесены изменения в ОПОП по специальности, т.е. часть практических занятий на 3 и 4 курсе по МДК.01.02. Эксплуатация подвижного состава (по видам подвижного состава) и обеспечение безопасности движения поездов стала проводится в форме тренажерной подготовки.

Анализ возможностей тренажерного комплекса и первый опыт по его применению позволил сделать следующие выводы.

1) У студентов появилась возможность практически на имитируемом рабочем месте формировать базовые умения и навыки.

2) Студенты учатся передовым методам управления тяговым подвижным составом, рациональным способам вождения поездов, в том числе с оценкой энергоэффективности управления тяговым подвижным составом, действиям в аварийных и нестандартных ситуациях.

3) Приобретают навыки работы с устройствами безопасности КЛУБ-У, КОН и микропроцессорными системами управления.

4) Процедурные тренажеры обеспечивают отработку регламента переговоров между машинистом и дежурным по станции, машинистом и диспетчером, машинистом и помощником машиниста.

5) Вносится разнообразие при проведении практических и лабораторных занятий, повышается наглядность изучаемого материала.

Тренажерная подготовка включена в основные программы профессионального обучения подготовки по рабочим профессиям 16878 Помощник машиниста тепловоза, 16885 Помощник машиниста электровоза, которые реализуются для студентов техникума и для слушателей, направленных на обучение от центра занятости или управления дороги.

Наличие кабинета процедурных тренажеров способствует привлекательности образовательной организации для будущих абитуриентов, у которых есть возможность познакомиться с ним при проведении Дней открытых дверей. Для будущих студентов разработан преемственный курс «Junior – ЛОКО», при реализации которого предусмотрена работа на тренажерах.

Благодаря новому учебному оборудованию, наши студенты могут получать первоначальные практические навыки управления электровозом и тепловозом. После получения

базовых навыков и доведения их до автоматизма на процедурном тренажерном комплексе, работа на котором стоит значительно дешевле, чем на полномасштабном тренажере, будут назначаться занятия на тренажерах локомотивов Электровоз ВЛ80С, Электровоз 2ЭС5К «Ермак», Электровоз 2ЭС7 «Черный гранит».

Наличие кабинета процедурных тренажеров выдвинуло необходимость обучения преподавателей, которые проводят занятия практической подготовки в кабинете процедурных тренажеров, по дополнительным профессиональным программам (программы повышения квалификации). Мониторинг предлагаемых программ показал, что по данному направлению их нет. Поэтому в

настоящее время ведется разработка программ:

- «Психолого-педагогические и дидактические аспекты организации практической подготовки студентов с использованием процедурных тренажеров локомотивов»;

- «Нормативная база тренажерной подготовки студентов СПО»;

- «Тренажерная подготовка при реализации основных программ профессионального обучения».

Обсуждается возможность применения данного вида тренажеров при проведении в марте 2023 года регионального этапа чемпионата профессионального мастерства «Профессионалы», который проводится как альтернатива чемпионату по стандартам Ворлдскиллс.

Список использованных источников

1. Российские железные дороги. Годовой отчет – 2021. – URL: <https://company.rzd.ru> (дата обращения: 15.08.2022).

2. Российская Федерация. Законы. Об образовании в Российской Федерации: Федеральный закон № 273-ФЗ: текст с изм. и доп. вступ. в силу с 01.09.2022: [принят Госдумой 21 декабря 2012 года; одобрен Советом Федерации 26 декабря 2012 года]. – URL: <http://www.consultant.ru> (дата обращения: 15.08.2022).

3. Федеральный реестр примерных образовательных программ СПО. – URL: <http://reestrspo.ru> (дата обращения: 13.08.2022).

4. Приказ Минобрнауки России от 22.04.2014 № 388 (ред. от 13.07.2021) «Об утверждении федерального государственного образовательного стандарта среднего профессионального образования по специальности 23.02.06 Техническая эксплуатация подвижного состава железных дорог»: [зарегистрировано в Минюсте России 18.06.2014 № 32769].

**Сведения
об авторе:**

Кишкина Ольга Валерьевна – методист, Вологодский техникум железнодорожного транспорта – филиал ФГБОУ ВО «Петербургский государственный университет путей сообщения Императора Александра I»

**Intelligence
about the author:**

Kishkina Olga Valeryevna – methodologist, Vologda Technical School of Railway Transport – branch of the St. Petersburg State University of Railways of Emperor Alexander I

КЕЙС-МЕТОД КАК ОСНОВНАЯ ОБРАЗОВАТЕЛЬНАЯ ТЕХНОЛОГИЯ ПРИ ИЗУЧЕНИИ АНГЛИЙСКОГО ЯЗЫКА В УСЛОВИЯХ ЦИФРОВИЗАЦИИ ОБЩЕСТВА

THE CASE METHOD AS THE MAIN EDUCATIONAL TECHNOLOGY FOR LEARNING ENGLISH IN THE CONTEXT OF DIGITALIZATION OF SOCIETY

Аннотация: Статья посвящена применению цифровых инструментов и сервисов студентами при изучении английского языка для активизации лексики и для работы с терминами. Работа представляет кейсы, созданные студентами в рамках программы учебной дисциплины.

Ключевые слова: Цифровые технологии, цифровые инструменты, интерактивные задания, познавательный интерес, кейс-метод.

Abstract: The article is devoted to the use of digital tools and services by the students when studying English to activate vocabulary and to work with terms. The work presents cases created by the students within the framework of the academic discipline program.

Keywords: Digital technologies, digital tools, interactive tasks, cognitive interest, case- method.

На современном этапе развития общества в различные сферы деятельности человека активно внедряются новации, что требует от людей, во-первых, постоянного развития и совершенствования имеющихся знаний и умений, во-вторых, креативности, творческого мышления и готовности к сотрудничеству. В связи с чем, особую значимость приобретают информационно-коммуникационные технологии. Предоставление полной, доступной и достоверной информации – залог успеха в любой сфере деятельности.

Важно отметить, что Указом Президента Российской Федерации от 9 мая 2017 г. № 203 «О Стратегии развития информационного общества в Российской Федерации на 2017-2030 годы» утверждена программа «Цифровая экономика Российской Федерации» на 2017 – 2030 годы, направленная на информатизацию и цифровизацию общества. [1] В документе также указывается, что население страны, активно использующее цифровые ресурсы, должно составлять не менее 40% уже к 2024 году. Данное требование, однозначно, требует существенной перестройки в системе образования, связанной как с использованием информационно-коммуникационных технологий, так и с цифровой социализацией учащихся и совершенствованием ИКТ-компетенций.

Использование цифровых технологий наряду с традиционными позволят существен-

но повысить гибкость и технологичность образования, а также мотивационную составляющую обучающихся к учебному процессу. Перед современными преподавателями встала задача объединить педагогические технологии с цифровыми инструментами. Мы попытались сделать это на примере кейс-метода. Мы считаем, что использование данного метода на занятиях иностранного языка позволяет развить помимо языковых компетенций, также и общие компетенции: принимать решения в стандартных и нестандартных ситуациях; работать в коллективе и команде; эффективно общаться с коллегами, осуществлять поиск и использование информации, необходимой для эффективного выполнения поставленных задач, которые играют немаловажную роль в формировании грамотного специалиста. Перед выполнением задания обговариваем цель конкретной ситуации; задачу к этой ситуации; выбираем цифровой инструмент для решения. «В описании кейса должна присутствовать проблема или ряд прямых или косвенных затруднений, противоречий, скрытых задач для решения» [2, С. 61]. Ю. В. Рындина отмечает, что «одним из важных моментов является то, что акцент делается не на сообщение готовых знаний, а на побуждение студентов к размышлению, к самостоятельному поиску информации, к самостоятельным выводам и сообщением, а также «перенос на себя», то есть

апелляция к жизненному и речевому опыту студентов» [3, С. 611].

На уроках английского языка мы активно используем следующие инструменты, это LearningApps.org, MyQuiz, Puzzle.org.

Puzzle.org – цифровой конструктор, используем его для создания кроссвордов по темам в качестве закрепления материала.

Приведем несколько примеров кейсов, созданных с применением цифровых инструментов.

Кейс 1: Кроссворд Тема: Здоровьесберегающие технологии.

Across	Down
2 a complex of medical, sanitary, hygienic, pedagogical and socio-economic measures aimed at preventing diseases and eliminating risk factors	1 a set of measures aimed at eliminating microorganisms to prevent the spread of diseases caused by bacteria and viruses
3 a medical discipline that uses the means of physical culture for the purpose of treating and rehabilitating the sick and disabled, as well as preventing diseases	4 a medical science that studies the influence of environmental factors on the human body in order to optimize favorable and prevent adverse effects
5 a state of complete physical, mental and social well-being and not merely the absence of disease or infirmity	
6 the process of processing (disinfection) of premises, objects, the human body with ultraviolet radiation from a quartz or bactericidal lamp	
7 a set of restrictive and regime anti-epidemic measures aimed at limiting the contacts of an infected person or a person suspected of being infected	

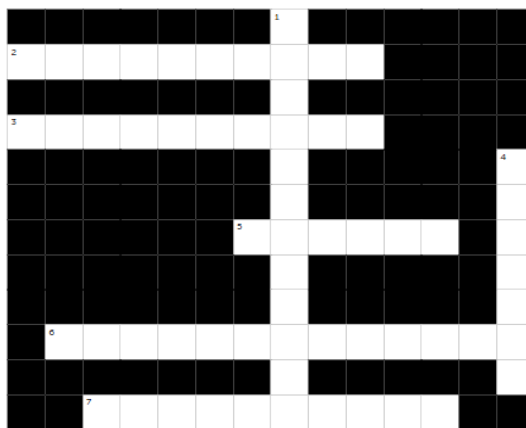

На платформе MyQuiz студентами были созданы викторины по теме: «Здоровьесберегающие технологии». Студенты заходят в игру по ссылке <https://play.myquiz.ru/p/> (заранее нужно зарегистрироваться на сайте).

Кейс 2: Викторина

1. What affects the health of students?

- A) bad light
- B) teacher's bad mood
- C) bad mark

2. Which of the following is not a factor that harms the health of students?

- A) lack of physical activity of students
- B) improper catering
- C) good sanitary and hygienic conditions of the school environment

3. What distance should be from the eyes to the monitor?

- A) 40-50 centimeters
- B) 60-70 centimeters
- C) 35-45 centimeters

4. How must the student sit at the desk correctly?

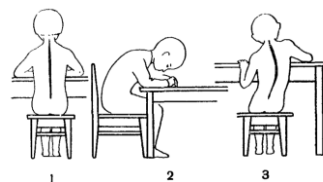

- A) 1
- B) 2
- C) 3

5. Which factor is controlled by the nurse at school?

- A) classes attendance
- B) decrease in physical activity of students
- C) reduction the incidence of students

6. What should be done to improve the mental performance of children, prevent premature fatigue and relieve muscle static tension?

7. What is the main requirement for the school to ensure the health safety of students?

- A) adherence school rules
- B) compliance with fire safety rules
- C) do homework

(Ответы: 1.А, 2.С, 3.В, 4.А, 5.С, 6. physical exercises break, 7.В).

Список использованных источников

1. Программа «Цифровая экономика Российской Федерации», утвержденная распоряжением Правительства Российской Федерации от 28.07.2017 №1632-р [Электронный ресурс]. – Режим доступа: <http://static.government.ru/media/files/9gFM4FHj4PsB79I5v7yLVuPgu4bvR7M0.pdf> (дата обращения: 24.11.2022).

2. Андусев Б. Е. Кейс — метод как инструмент формирования компетентностей [Текст] // Директор школы. — № 4. — 2010. — С. 61–69. Панюкова С.В. Цифровые инструменты и сервисы в работе педагога. Учебно-методическое пособие. – М.: Изд-во «Про-Пресс», 2020. – 33 с.

3. Рындина Ю. В. Индивидуально-дифференцированный подход в обучении иностранному языку студентов неязыковых специальностей [Текст] // Молодой учёный.- 2013. — № 10 (57). — С. 610–612.

Сведения
об авторе:

Ракевич Людмила Ивановна – преподаватель высшей квалификационной категории, филиал СГУПС в г.Новоалтайске

Intelligence
about the author:

Rakevich Liudmila Ivanovna - teacher of the highest qualification category, branch of the Siberian State Transport University in Novosibirsk

УДК 37

Е.С. Русинова
E.S. Rusinova

МЕТОДИКА ИСПОЛЬЗОВАНИЯ ЦИФРОВЫХ ОБРАЗОВАТЕЛЬНЫХ ИНСТРУМЕНТОВ

METHODOLOGY FOR USING DIGITAL EDUCATIONAL TOOLS

Аннотация: В статье рассматривается процесс проектирования современного занятия с использованием электронных образовательных ресурсов и цифровых инструментов, роль средств обучения в образовательном процессе. Проанализирована дидактическая модель В.П. Смирнова, которая применяется и в традиционном и дистанционном обучении. Посмотрен процесс проектирования занятия через эту модель. В педагогической практике при формулировке результатов обучения изучена таксономия мыслительных умений, предложенная американским педагогом Б. Блумом. В соответствии с ней результаты обучения позволяют понять на сколько хорошо обучающийся освоил содержание дисциплины. Изучены исследования Роберта Ганье, который выработал простой алгоритм из 9 шагов, способный сделать процесс обучения максимально эффективным. За каждым из шагов закреплена конкретная задача, помочь ее реализовать преподавателю смогут различные приемы, методы, а также, средства обучения, в том числе, и электронные образовательные ресурсы. Преподавателю предложено аккуратно отнестись к выбору цифровых инструментов для внедрения в свою профессиональную деятельность, использовать хорошо зарекомендовавшие приемы и средства обучения, вводить новые ресурсы постепенно.

Ключевые слова: Электронные образовательные ресурсы; цифровые инструменты; современные педагогические приемы.

Abstract: The article discusses the process of designing a modern lesson using electronic educational resources and digital tools, the role of teaching aids in the educational process. The didactic model of V.P. Smirnov, which is used in both traditional and distance learning. The process of designing a lesson through this model is looked at. In pedagogical practice, when formulating learning outcomes, the taxonomy of mental skills proposed by the American teacher B. Bloom has been studied. In accordance with it, the learning outcomes make it possible to understand

how well the student has mastered the content of the discipline. The studies of Robert Gagne were studied, who developed a simple 9-step algorithm that can make the learning process as efficient as possible. A specific task is assigned to each of the steps, various techniques, methods, as well as teaching aids, including electronic educational resources, will be able to help the teacher realize it. The teacher is asked to be careful about the choice of digital tools for implementation in their professional activities, to use well-established teaching methods and tools, to introduce new resources gradually.

Keywords: Electronic educational resources; digital tools; modern pedagogical methods.

Информатизация общества задает новый вектор развития сфере образования. Огромный массив разнообразных онлайн-досок, виртуальных комнат, редакторов текста, пакетов для построения графиков лавиной обрушиваются сегодня на преподавателя. Могут ли в действительности они стимулировать обучающихся «цифрового» века, экономить время преподавателя и обучающегося? Зависит ли объем знаний, умений и навыков конкретного обучающегося от количества применяемых преподавателем разнообразных средств обучения?

Преподаватель, оттолкнувшись от цели, движется к результатам обучения через содержание, принципы, методы, формы и средства обучения. Данная модель с успехом применяется как в традиционном, так и в дистанционном обучении. Обе формы обучения преследуют единые цели, достижение которых подтверждают, либо опровергают результаты обучения. При условии, что традиционное и дистанционное обучение имеют одни программы, будет схожим содержание.

У преподавателя сегодня большое разнообразие средств обучения, использование которых возможно как условиях очного, так и онлайн обучения. В их число входят и те, что появились благодаря развитию компьютерных и интернет-технологий. Общее название для последней группы средств обучения – электронные образовательные ресурсы, подгруппой которых выступают цифровые образовательные ресурсы.

Подчеркнем, что, несмотря на качественное отличие в скорости обработки информации и объеме ее хранения, функциональное предназначение ЭОРов осталось прежним. Так же как привычные средствами обучения они используются в качестве инструмента для работы. Это положение важно учитывать при проектировании занятия. Проектирование занятия начинается с планирования результатов обучения, которые должны дать ответ на вопрос «Что будут знать и уметь обучающиеся по итогам?». Только после этого приступаем к

подбору средств, приемов и методов обучения.

В педагогической практике при формулировке результатов обучения широко применяется таксономия мыслительных умений, предложенная американским педагогом Б. Блумом. В соответствии с ней результаты обучения позволяют ответить на вопрос «Насколько хорошо обучающийся освоил содержание дисциплины?». Она включает в себя шесть уровней усвоения учебного материала.

Современных преподавателей интересует прежде всего практическое применение таксономии. Ценно, что каждый ее уровень содержит четкие требования к знаниям и умениям ученика. Написание результатов обучения следует начинать с глагола действия, за которым следует объект этого глагола. Предложения должны быть краткими, чтобы обеспечить большую ясность. Прогнозируемые результаты должны поддаваться оценке.

Например, обучающийся, отвечая материал по новой теме, производит по памяти конкретные факты, имена, пересказывает текст своими словами, приводит примеры. В соответствии с рассматриваемой иерархией уровней его действия указывают на то, что им освоены два нижних уровня усвоения учебного материала – «Знание» и «Понимание». На них будут базироваться другие уровни пирамиды.

Требования к уровням усвоения учебного материала позволяют выбрать инструменты для их формирования и контроля.

К примеру, какое средство изберет педагог для одновременной проверки знаний всей группы? В большинстве случаев это будут тесты. Обратите внимание: выбран инструмент только после того, как определились с планируемыми результатами. Но какой тест выбрать: автоматизированный, созданный на основе компьютерных технологий, или проведенный временем, тот, что распечатан на бумаге?

С одной стороны, компьютерные тесты автоматизируют процесс выдачи и проверки ответов на задания, значительно снижая временные затраты педагога, предоставляют материал для анализа успеваемости отдельно обучающегося и всей группы. При использовании компьютерных тестов преподаватель получает доступ к большому количеству заданий, созданных профессиональными разработчиками.

С другой стороны, тесты «на бумаге» более привычны для преподавателей и учащихся, для работы с ними не требуется дополнительное время на изучение особенностей работы программы, обучающиеся заполняют бланки ответов, которые аналогичны тем, что используются при других тестовых процедурах, например, при сдаче государственных экзаменов. Это важно, т.к. придает стрессовой ситуации контроля элемент стабильности. Как видим, у каждого из двух видов тестов есть свои преимущества и недостатки.

Анализ, Синтез и Оценка относятся к верхним уровням усвоения учебного материала по таксономии Б.Блума. Каждой категории таксономии соответствует определенный набор ключевых глаголов, которые помогают подобрать средства обучения для достижения планируемых результатов.

Несмотря на то, что в настоящее время имеется множество доступных образовательных ресурсов по различным дисциплинам, разработка «авторских» ЭОР по-прежнему остается актуальной проблемой.

Средства, вне зависимости от формы обучения, позволяют облегчить обучающемуся процесс понятия, осмысления и запоминания фактов и закономерностей, делают наглядными и понятными явления и объекты, которые недоступны для наблюдения в реальной жизни. С их помощью учащиеся могут развивать свои познавательные возможности, психологическую сферу, волю. Этим средствам под силу выступать источниками знаний, упрощать процесс усвоения учебного материала, стимулировать познавательную активность. В зависимости от целого ряда факторов различные виды средств могут быть включены в учебный процесс или наоборот отвергнуты на этапе отбора.

К числу значимых факторов отбора можно отнести:

- индивидуальные возможности и потребности обучающихся;
- планируемые результаты;
- предпочтения преподавателя.

Средства обучения выполняют на занятии несколько функций: выступают источниками информации и средствами контроля уровня усвоения учащимся учебного материала.

Роберт Ганье – педагог и психолог второй половины XX века на основе исследования поведения людей выработал простой и понятный алгоритм из 9 шагов, который способен сделать процесс обучения максимально эффективным. За каждым из шагов закреплена конкретная задача, помочь ее реализовать преподавателю смогут различные приемы, методы, а также, средства обучения, в том числе, и электронные образовательные ресурсы.

Шаг 1 – привлечение внимания. Если привлечь внимание учеников целесообразно при помощи ЭОР, используйте его.

Шаг 2 – информировать о целях урока.

Шаг 3 – актуализация знаний. На данном шаге преподаватель может вовсе обойтись без средств обучения, а, скажем, использовать широко известный прием фронтального опроса. Важно помнить, что все используемые преподавателем приемы, методы и средства призваны помочь обучающимся достичь запланированных результатов обучения, достичь цели. Сделать это можно только в совместной деятельности, при эмоциональном включении всех участников учебного процесса.

Шаг 4 – предъявление учебного материала. Человеческая психика склонна к выборочному запоминанию. Как бы просто не излагался материал преподавателем, к середине или к концу занятия некоторые его элементы просто не задерживаются в памяти. Один из путей решения - создание авторского ЭОР, в котором представлен весь необходимый для работы на уроке материал. Используя яркую визуализацию, интерактивный компонент, интересные видео- и аудиоресурсы, с помощью средства обучения осуществляется переход от объяснительно-иллюстрированного способа обучения к деятельностному. Таким образом, обучающийся становится активным участником образовательного процесса.

Шаг 5 – руководство процессом обучения. На протяжении всего занятия преподавателю важно удерживать внимание ребят. Деятель-

ность человека будет гораздо эффективнее, если он понимает, что ему предстоит сделать, как и в какой последовательности.

Шаг 6 – организация отработки на практике.

Шаг 7 – предоставление обратной связи. Пришло время обучающимся продемонстрировать факт приобретения новых знаний и умений. Традиционно для выполнения этой методической задачи используют индивидуальные карточки с заданием. В этом случае у преподавателя нет возможности сразу указать на достоинства или ошибки в работе, по прошествии времени анализ работ может быть не актуален для обучающегося. Классная доска и сегодня одно из широко используемых средств, благодаря которому осуществляется практическая работа. Но работать на ней может один-три человека, в то время как остальные остаются внимательными наблюдателями. Благодаря использованию онлайн доски все участники класса смогут на ней работать. Используем функционал онлайн-доски Padlet. Выбор данного сервиса продиктован понятным интерфейсом на русском языке, предоставлением в бесплатное пользование трех досок, отсутствием регистрации для обучающихся.

Шаг 8. – оценивание результатов обучения. Использование автоматизированного теста, который сразу предоставит обучающимся сведения о качестве усвоения ими учебного материала.

Шаг 9 – обобщение. Заключительный шаг, по мнению Р. Ганье, состоит в том, что закрепить в сознании обучающегося знания и навыки возможно только при постоянном обращении к ним во время практических занятий. Этот шаг для преподавателя – долгосрочная задача. Для ее выполнения в одной ситуации он изберет одни инструменты, в другой – другие. Главное, их выбор должен быть методически грамотным, учитывать индивидуальные потребности и способности обучающихся, цифровую компетенцию преподавателя.

На этапе внедрения в собственную профессиональную деятельность ЭОРа преподаватель сталкивается с выбором: какие ресурсы и, главное, в каком объеме использовать в уроке, чтобы сделать его эффективным и результативным. Азарт и рвение одновременно и помогают, и могут навредить преподавателям. Новые игры, тренажеры, веб-квесты хочется попробовать сразу. Но стоит делать это аккуратно. Используйте хорошо зарекомендовавшие в вашей профессиональной деятельности приемы и средства обучения, вводите новые ресурсы постепенно, помня, что обучающимся также требуется время для адаптации к ним. Электронные образовательные ресурсы должны помогать в достижении результатов обучения, а не отвлекать обучающегося, эмоционально и физически перегружая его. Количество используемых на уроке ЭОРов должно соответствовать принципу целесообразности и здоровьесбережения.

Список использованных источников

1. Что такое ЭОР URL: <https://rosuchebnik.ru>
2. «Мегаэнциклопедия Кирилла и Мефодия» URL: megabook.ru
3. Данилюк А.Я., Факторович А.А. Цифровое общее образование. М.: Авторская мастерская. 2019. 229с
4. Эрдынеева К.Г., Васильев А.А. Формирование цифровой культуры обучающихся колледжа: субъектно-деятельностный подход // Ученые записки ЗабГУ. 2020.
5. Киселева Н. Подвиг учителя в дистанте // Педсовет: Персональный помощник педагога URL: <https://pedsovet.org/beta/article/podvig-ucitela-v-distante>
6. Вербицкий А.А. «Цифровое поколение»: проблемы образования // Профессиональное образование. Столица. 2016.
7. Врублевская Н.М. Электронная информационно-образовательная среда в системе оценки качества профессионального образования // Среднее профессиональное образование. 2020.

**Сведения
об авторе:**

Русинова Елена Сергеевна – преподаватель, Филиал федерального государственного бюджетного образовательного учреждения высшего образования «Ростовский государственный университет путей сообщения», филиал РГУПС в г. Воронеж

**Intelligence
about the author:**

Rusinova Elena Sergeevna – teacher, Branch of the Federal State Budgetary Educational Institution of Higher Education «Rostov State Transport University», branch of RGUPS in Voronezh

ЦИФРОВЫЕ ТЕХНОЛОГИИ В СОВРЕМЕННОМ ОБРАЗОВАНИИ

DIGITAL TECHNOLOGIES IN MODERN EDUCATION

Аннотация: В статье рассматриваются вопросы внедрения цифровых технологий в систему образования. Проанализирован научный взгляд влияния цифровых технологий на систему образования. Выявлены достоинства и недостатки влияния цифровых технологий на образование. Описаны перспективы и тенденции влияния цифровых технологий на систему образования.

Ключевые слова: Цифровые технологии, искусственный интеллект, система образования, образование, цифровое образование, цифровые технологии, геймификация и виртуальная реальность.

Abstract: The article discusses the issues of the introduction of digital technologies in the education system. The scientific view of the influence of digital technologies on the education system is analyzed. The advantages and disadvantages of the influence of digital technologies on education are revealed. The prospects and trends of the influence of digital technologies on the education system are described.

Keywords: Digital technologies, artificial intelligence, education system, education, digital education, digital technologies, gamification and virtual reality.

Развитие системы образования требует внедрения новых методов обучения и воспитания молодежи. Преподаватели профессионального образования стараются не отставать от инновационных методов преподавания общеобразовательных предметов, специальных предметов и занятий производственного обучения. Основное направления системы образования – идея развития личности, формирования механизмов развития и саморазвития системы образования, превращение образования в действенный фактор развития общества. Все это направлено на необходимость выпустить специалиста не только с хорошими знаниями, но умеющего на практике их использовать. Чтобы научить студентов самостоятельно мыслить, принимать решения, работать в группах, развивать коммуникативные, творческие способности, брать ответственность на себя, преподавателям и мастерам приходится изучать и использовать новые методики.

На современном этапе все более очевидным становится то, что традиционные методы преподавания, ориентированные на передачу знаний, умений и навыков, не успевают за темпами их наращивания. Профессионализация педагога и вхождение его в инновационный режим работы невозможны без творческого самоопределения, в котором ведущую роль играют инновационные педагогические технологии.

В современном мире близится момент внедрения *искусственного интеллекта* (ИИ) в систему образования. Но важно узнать, что такое ИИ, внесёт ли он какую-то образовательную революцию или наоборот сделает хуже учащимся. Давайте разбираться.

В последнее время наши знания о том, какие функции доступны машине, а какие – только человеку, постоянно меняются. Специалисты трактуют искусственный интеллект (ИИ), как область информатики, которая объединяет и фундаментальные исследования, и перспективные разработки, и прикладные проекты, а также многочисленные технические решения и приложения.

Методы ИИ продолжают развиваться при решении самых разных групп задач: игры (шахматы, покер, Го и др.), взаимодействие с компьютером на естественном языке, распознавание зрительных образов и рукописного текста, построение экспертных систем, систем для автоматического управления автомобилем, машинного перевода, конструирование интеллектуальных роботов и т.п.

Можно сказать, что искусственным интеллектом обладает любое техническое устройство, которое:

– разработано для взаимодействия с окружающим миром (например, с помощью визуального восприятия или распознавания речи);

– демонстрирует интеллектуальное поведение, обычно присущее человеку (например, оценку доступной информации и принятие решений для достижения своей цели).

Облачные вычисления, мобильный Интернет и высокая скорость доступа к глобальной сети сделали системы с использованием ИИ доступными массовым пользователям. Мы постоянно обращаемся к ним, формируя поисковые запросы, выполняя машинный перевод, пользуясь чат-ботами, сегодня у детей есть «Алиса», которая тоже может читать любимые сказки из Интернета, объясняет, почему идет снег, и подсказывает решение арифметической задачи.

Хотя педагогические разработки с использованием ИИ появились сравнительно недавно, уже выделилось несколько направлений их применения.

Интеллектуальные обучающие системы и чат-боты, применяемые в ряде школ и университетов: персонализация учебной работы, обеспечение быстрой обратной связью непосредственно в ходе учебной работы.

Автоматическое оценивание: использование методов распознавания образов и общение на естественном языке позволяет автоматизировать оценивание таких образовательных результатов, которые обычно требуют экспертной оценки (например, эссе). Настраиваемые учебные материалы: ИИ помогает обучаемым формировать свои собственные лекционные материалы, разбивать учебники на удобные фрагменты информации и генерировать краткое изложение содержания книг и другой учебной литературы.

Образовательная аналитика: использование методов ИИ для работы с большими данными и подготовки образовательной аналитики с целью повышения результативности образовательной деятельности.

Консультационные системы: методы ИИ применяют при построении информационно-консультационных систем, которые помогают эффективно использовать возможности цифровой образовательной среды.

Геймификация и виртуальная реальность широко используются для организации игровых ситуаций, повышения наглядности обучения, повышения мотивации обучающихся, проведения виртуальных экспериментов.

Новую перспективу для образования открывает соединение методов ИИ и Интернета

вещей – Internet of Things (IoT). Термин «IoT» сегодня используют для описания множества технологий подключения к цифровой сети физических объектов (смартфон, бытовая техника и др.). В результате любой предмет может стать «умным», передавать и получать через сеть данные от других устройств, накапливать и использовать информацию о том, что происходит в реальном мире. Сегодня рост числа «интеллектуальных» (программируемых) устройств IoT значительно превышает рост числа традиционных оконечных устройств (смартфонов, планшетов, ПК и проч.). Этот сегмент цифровых технологий остается одним из самых быстрорастущих. Снижение стоимости и распространение устройств IoT уже очень скоро окажет заметное влияние на систему образования.

Студенты техникума на протяжении нескольких лет используют метод виртуальной реальности. Собирают схемы в ПО различных устройств с помощью которых изучают принцип их работы.

Чтобы оценить навыки студентов с внедрением новых технологий в виде виртуальных лабораторий, был проведен опрос среди студентов двух курсов очного отделения и двух специальностей, всего было опрошено 4 группы, результат следующий:



Рисунок 1 – Диаграмма опроса студентов

Из 93 опрошенных студентов 53 студента показали отличный результат, 24 студента ответили на хорошо, и 16 обучающихся ответили на «удовлетворительно». Данный опрос показал, что большинство студентов с помощью электронной лаборатории, усвоили материал.

Все перечисленные технологии способны внести огромный вклад в развитие отечественного образования и самое главное заинтересовать детей образовываться.

Плюсы цифровых технологий:

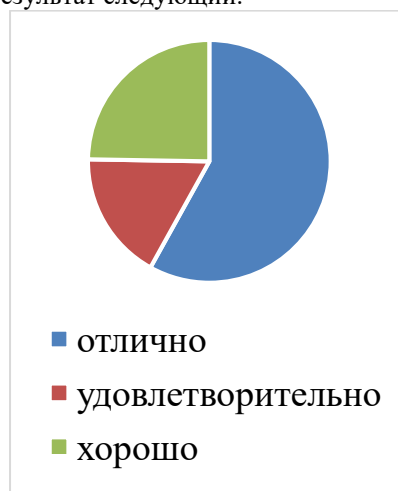
- Отсутствие бумажного документооборота. Переход к цифровым системам образования позволит значительно снизить количество бумажных документов, учебников, конспектов;

- Экономия средств. Поскольку образовательный процесс перейдет в электронный формат, это позволит сэкономить существенные средства.

- Экономия времени. Благодаря внедрению новых технологий существенно сократится учебный процесс. В первую очередь, это касается расходов времени на дорогу до места обучения.

Во многих крупных городах студентам и преподавателям приходится тратить в день по несколько часов, чтобы добраться из дома до образовательного учреждения и обратно.

Минусы цифровых системы образования:

- Вероятность снижения качества образования. При переходе к новым системам образования есть высокий риск того, что качество образования может упасть. Особенно это касается технических направлений, где в образовательном процессе необходимо проведение лабораторных занятий с применением специализированного оборудования. Как решить данную проблему пока неясно.

- Снижение когнитивных способностей. Использование современных технологий, в том числе Интернета, могут негативно влиять на когнитивные способности человека. Чело-

век попросту перестает запоминать нужную информацию, записывать ее, проще найти ее в Интернете. Это все приводит к снижению умственных и творческих способностей.

- Отсутствие социализации. При дистанционном образовании теряется возможность живого общения и взаимодействия между самими студентами, так и между студентами и преподавателем. Человек является существом социальным, ему попросту необходимо живое общение для всестороннего развития личности. Цифровые технологии могут лишить человека подобного взаимодействия.

Процесс внедрения цифровых системы образования в России неизбежен. Особенно остро эта проблема проявилась в связи с пандемией COVID-19. Большая часть образовательного процесса перешла в дистанционный формат и зачастую были большие проблемы как у обучающихся, так и у преподавателей. В связи с этим, предлагаются следующие шаги, которые позволят улучшить цифровое образование без потери качества, минимизировав ранее описанные минусы цифровых систем образования.

Подводя итог, стоит сказать, что процесс вне системы образование неизбежен. Несмотря на имеющиеся минусы и трудности перехода в цифровую среду, сейчас цифровое образование является попросту необходимостью. Конечно, полностью заменить традиционную систему образование цифровым не получится, но значительная часть образовательного процесса станет цифровым. И данный переход будет стремительным.

Список использованных источников

1. О стратегии развития информационного общества в Российской Федерации на 2017–2030 годы: Указ Президента РФ от 09 мая 2017 г. № 203. — URL: <http://static.kremlin.ru/media/acts/files/0001201705100002.pdf> (дата обращения: 16.02.2023). — Текст: электронный.

2. Современные образовательные технологии в рамках реализации федерального проекта «Цифровая образовательная среда» [Текст]: Учебно-методическое пособие/ Авт.-сост. Н.Ю. Блохина, Г.А. Кобелева, КОГОАУ ДПО «ИРО Кировской области». - Киров, 2020. - 70 с.

3. Такиуллин, Т. Р. Влияние цифровизации на систему образования / Т. Р. Такиуллин. — Текст : непосредственный // Молодой ученый. — 2021. — № 47 (389). — С. 5-8. — URL: <https://moluch.ru/archive/389/85723/> (дата обращения: 16.02.2023).

**Сведения
об авторе:**

Рыжикова Татьяна Петровна – преподаватель высшей квалификационной категории, филиал ФГБОУ ВО «Петербургский государственный университет путей сообщения Императора Александра I» в г. Ухта

**Intelligence
about the author:**

Ryzhikova Tatiana Petrovna – teacher of the highest qualification category, branch of the St. Petersburg State University of Railways of Emperor Alexander I in Ukhta

СИСТЕМНЫЙ ПОДХОД ПРИ ОБУЧЕНИИ ИНФОРМАЦИОННЫМ ТЕХНОЛОГИЯМ

A SYSTEMATIC APPROACH TO INFORMATION TECHNOLOGY TRAINING

Аннотация: Статья посвящена проблемам обучения студентов первых курсов учебных заведений среднего профессионального образования прикладным информационным технологиям на примере цифрового представления текстовой информации.

Ключевые слова: Системный подход, Word, редактирование, форматирование, скрытые символы форматирования, разделы, пояснительная записка.

Abstract: The article is devoted to the problems of teaching first-year students of secondary vocational educational institutions applied information technologies on the example of digital representation of textual information.

Keywords: System approach, Word, editing, formatting, hidden formatting symbols, sections, explanatory note.

В процессе преподавания Информатики для подростков, студентов первого курса техникума, часто возникает проблема «самоучки», отсутствие системного подхода к изучению новой для них предметной области. Особенно заметно это на примере изучения технологий в области обработки текстов. Студенты, бывшие школьники, в большинстве своем ранее самостоятельно использовали текстовые редакторы или процессоры. На

практике это часто приводит к тому, что требования к оформлению электронного текстового документа у них занижены, они, не задумываясь над структурой текстового документа, главной для себя целью ставят то, как будет выглядеть их текст на бумаге. Такие документы могут содержать много «мусора», их невозможно быстро переделать под иные требования к оформлению (рисунок 1).



Рисунок 1 – Пример типичной ошибочной разметки текстового документа

Типичными ошибками при создании такого электронного текстового документа являются:

- злоупотребление пробелами вместо настройки выравниваний, табуляции и абзацных отступов;
- использование пустых абзацев вместо абзацных отступов и разрывов страниц;

- использование разрыва абзаца вместо разрыва строки;
- неиспользование возможностей обтекания текстом фигур и рисунков;
- неиспользование колонтитулов для оформления технической документации (например, рамок со штампами).

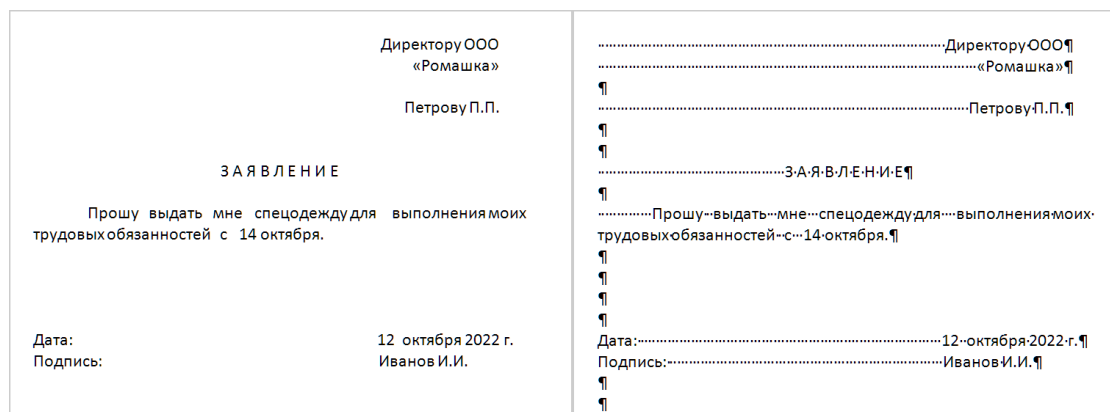
Эти ошибки являются чаще всего следствием пренебрежения к скрытым символам

форматирования и непонимания возможностей текстового процессора.

В учебном заведении СПО требуется умение составлять документы, отвечающие требованиям определенных стандартов. Такие документы – пояснительные записки курсовых и дипломного проектов – должны соответствовать требованиям не только для печатной версии, но и для электронной. Целью изучения технологии работы с текстом на первом курсе ССУЗа должно стать ее освоение в объеме достаточном для самостоятельного оформления сложных электронных документов.

Системное мышление подростков проявляется в умении осуществлять анализ объекта как системы связанных элементов и конструировать новую систему элементов в своей практической деятельности. Изучение возможностей текстового процессора Microsoft Word, предназначенного для создания, просмотра, редактирования и форматирования текстов статей, деловых бумаг, а также иных документов, эффективно начинать с понимания, чем символ отличается от изображения, как кодируется текстовая информация и что такое цифровой текстовый документ. Также неплохо разобраться с понятием «псевдографика» и вспомнить, как появилась деловая графика. Важным является понимание студентом параллельности процессов редактирования текста и его форматирования, различения простого текстового формата (например, txt) и типов файлов, умеющих хранить и символы, и форматирование, и дополнительные объекты, такие как рисунки, таблицы, диаграммы, формулы и прочее (например, docx, rtf).

Начинать работу в среде Word целесообразно с разбора базовых понятий: символ, слово, предложение, абзац, страница, раздел. Затем определиться с понятием «объект». Важно добиться, чтобы студенты-подростки понимали разницу между понятиями «текст», «абзац», «надпись» и не путали их между собой.

В дальнейшем можно «напугать» обучающегося «тайными знаками» – скрытыми символами форматирования: обычным и неразрывным пробелами, знаками конца абзаца и табуляции, знаком ячейки таблицы (· ° ¶ → □), а также разрывами строки абзаца и страницы.

Пользователи Word в операционной системе macOS по умолчанию получают возможность видеть не выводимые на печать символы, тогда как у пользователей Word на платформе Windows они не отображаются, и некоторые даже не подозревают об их существовании. Для таких пользователей видимость «лишних» символов сначала может оказаться утомительной, значит, следует приучаться к их существованию постепенно. С разрывами колонок, разделов документа, привязкой фигур студенты познакомятся позже, и это знакомство уже будет более прозаичным.

На следующем этапе можно знакомить студентов с форматированием символов: различными типами шрифтов, их размерами, начертаниями, цветом, включая цвет выделения текста, смещением по вертикали. Затем можно переходить к форматированию абзацев: междустрочным интервалам (в виде множителя или измеряемому в пунктах), отступам слева и справа, в том числе к отступу и выступу «красной строки», с вертикальными интервалами до и после абзаца, с абзацными выравниваниями. И, наконец, они настраивают форматирование страницы целиком: размеры при печати, поля и ориентацию страницы.

Добившись понимания обучающимися понятия форматирования на тестовых данных, можно переходить к объектам. Чаще всего в курсовых и дипломных проектах студенты сталкиваются с необходимостью использования таблиц. Важно акцентировать внимание на том, что таблица хоть и может содержать символьные данные, сама не является текстом и, например, не сохраняется в файле формата TXT. Также следует уделить внимание тому, что форматирование символов и абзацев может настраиваться для каждой ячейки в отдельности. Студенты должны знать о разных способах добавления таблицы в текстовый документ, в том числе и путем ее рисования. Важно понимание того, что при работе с таблицами ее структуру можно менять: добавлять и удалять строки, столбцы, ячейки, менять высоту и ширину строк и столбцов, объединять ячейки (в том числе путем стирания границ, в отличие от Excel). Необходимо уделять внимание расположению таблицы на странице и перераспределению ширины строк по отношению к общей ширине

таблицы, а также возможности выравнивания размеров по ширине и по высоте. После этого уместно будет обратить внимание студентов на использование границ для объектов разного типа:

- для ячеек таблицы в отдельности и всей таблицы в целом;
- для группы символов;
- для абзаца и группы абзацев (важно упомянуть, что общей границей обводятся только абзацы с одинаковыми настройками абзацного форматирования);
- для страницы целиком.

Здесь как раз понадобится умение отличать по знакам скрытого форматирования тип элемента в текстовом документе. Следует также акцентировать внимание на независимости границ: правой, левой, верхней, нижней (за исключением границ символов и страниц) и их возможной прозрачности.

После этого можно рассматривать другие типы объектов: формул и фигур, не забыв упомянуть, что и эти объекты не сохраняются в формате ТХТ. При изучении редактора формул кроме работы со структурами необходимо научить студента различать вставку символов, отсутствующих на клавиатуре, как символов различных шрифтов и как составной части редактора формул.

При оформлении курсовых проектов студенты сталкиваются с необходимостью создания схематичных изображений из фигур векторной графики: Линий, Прямоугольников, Надписей и других. Важным здесь оказывается понимание как создать правильную фигуру, как сохранять пропорции при изменении размеров, как настраивать положение рисунка на странице, как группировать несколько фигур в одну, как менять расположение фигур, отодвигая/приближая к зрителю, как применять обтекание текстом, в том числе «привязку» фигуры к абзацу, как поворачивать фигуру, как менять контур и заливку фигуры (акцентируя внимание на возможности прозрачной заливки и контура). Отдельное внимание необходимо уделить фигуре «надпись», как неотъемлемой части штампа в пояснительной записке. Студенты должны научиться различать два режима работы с ней: как с обычной фигурой и с ее текстовым содержимым. Важно пояснить, что в надписи символы и абзацы форматированы аналогично обычному тексту, что имеется возможность выравнивания строк по вертикали, и что надпись имеет собственные поля.



Рисунок 2 – Пример сложного форматирования текстового документа

После работы с векторными изображениями, состоящими из множества фигур, научившись пониманию, что их вид можно

менять, перемещая фигуры послойно дальше/ближе к зрителю, студенту легче будет понять, что из себя представляет колоннитул.

При работе с колонтитулом полезным станет использование специальных полей для автоматической нумерации страниц PAGE и NumPages внутри надписей на штампе.

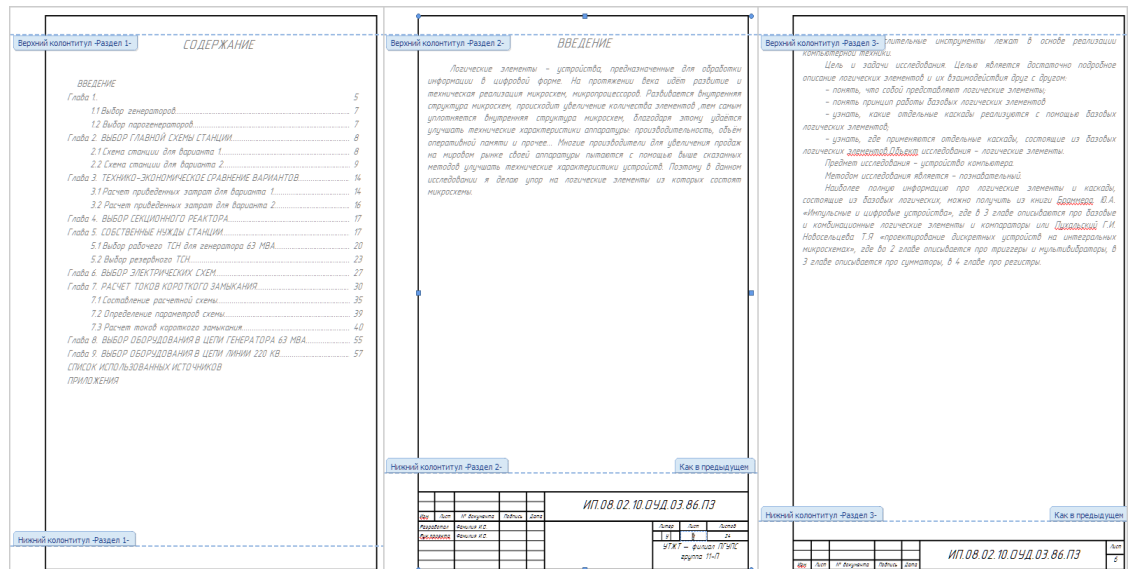
Финальным аккордом для недавнего школьника будет создание разделов внутри документа с помощью разрывов, а также настройка сохранения связи между разделами

или разрыва этих связей с целью создания различающегося форматирования для разных разделов.

Проверкой понимания студентами всего вышеперечисленного станет оформление их первого курсового проекта в соответствии с требованиями государственных стандартов в блоке профессиональных дисциплин.

Список использованных источников

1. Лариса Шрагина. Системное мышление в контексте педагогики и психологии мышления. URL: <http://psyfactor.org/lib/shragina3.htm> (дата обращения 15.02.2023).
2. https://ru.wikipedia.org/wiki/Microsoft_Word (дата обращения 15.02.2023).

**Сведения
об авторе:**

Рычкова Ирина Валериевна – преподаватель высшей квалификационной категории, Ухтинский техникум железнодорожного транспорта – филиал федерального государственного бюджетного образовательного учреждения высшего образования «Петербургский государственный университет путей сообщения Императора Александра I»

**Intelligence
about the author:**

Rychkova Irina Valerievna – teacher of the highest qualification category, Ukhta Technical School of Railway Transport – branch of the Federal State Budgetary Educational Institution of Higher Education «St. Petersburg State University of Railways of Emperor Alexander I»

УДК 81

О.В. Созданова
O.V. Sozdanova

ЦИФРОВЫЕ ИНФОРМАЦИОННЫЕ РЕСУРСЫ, КАК НЕОТЪЕМЛЕМАЯ ЧАСТЬ РЕАЛИЗАЦИИ ЛИЧНОСТНО-ОРИЕНТИРОВАННОГО ПОДХОДА ПРИ ОБУЧЕНИИ ИНОСТРАННОМУ ЯЗЫКУ

DIGITAL INFORMATION RESOURCES AS AN INTEGRAL PART OF THE REALIZATION OF A PERSON-ORIENTED APPROACH IN TEACHING A FOREIGN LANGUAGE

Аннотация: Статья посвящена вопросу использования информационно-коммуникационных технологий, как неотъемлемой части личностно-ориентированного подхода при обучении иностранному языку.

Ключевые слова: Технология, личностно-ориентированный подход, информационно-коммуникационные технологии, иностранный язык.

Abstract: The article is devoted to the issue of using information and communication technologies as an integral part of the realization of a person-oriented approach in teaching a foreign language.

Keywords: Technology, a person-oriented approach, information and communication technologies, a foreign language.

Новые приоритеты в образовании побуждают педагогов к поиску новых современных эффективных технологий преподавания, позволяющих достичь более высоких результатов обучения и воспитания.

Понятие технологии сегодня, наверное, одно из самых популярных в педагогике. Ча-

сто педагогическую технологию определяют как:

Совокупность форм, методов, приёмов и средств передачи социального опыта, а также техническое оснащение этого процесса.

Технология носит надпредметный характер: сами технологические подходы могут быть реализованы на любом учебном предме-

те, вне зависимости от содержания [1]. Технология вся построена на взаимодействии преподавателя и обучающихся.

Занятие больше не представляет собой монолог преподавателя с четким объяснением задания, скорее носит творческую направленность, ставит перед обучающимися ряд задач, которые они должны выполнить самостоятельно, лишь иногда опираясь на четкие рекомендации педагога. Новые требования в изучении и преподавании иностранного языка предполагают в деятельности преподавателя иной интерпретации учебного материала, иными словами подхода, который будет являться эффективным в усвоении всех видов речевой деятельности: чтения, говорения, аудирования и письма.

Подход, как базисная категория в методике, является важным компонентом системы обучения иностранному языку, выступает в качестве самой общей лингводидактической основы и дает представление об избранной стратегии преподавания, которая служит основанием для выбора методов и приемов обучения [1]. В настоящее время все большую популярность и значимость в обучении иностранному языку, в частности английскому языку, получает личностно-ориентированный подход, направленный на развитие личностного потенциала каждого обучающегося, на полноценное развитие всех сторон его личности и субъектности в процессе социализации. Результатом образовательного процесса при данном подходе является всесторонне развитая личность, готовая к постоянному совершенствованию своих навыков и умений, самообразованию и саморазвитию, а также успешной социализации в целом.

В свою очередь, обучающиеся должны четко понимать необходимость и значимость своего участия в учебном процессе, ставить перед собой задачи для достижения единой цели, а именно: 1. Посещать все занятия, фиксированные учебным планом, 2. Выполнять рекомендации преподавателя на занятии и дома, 3. Активно участвовать в рабочем процессе [2].

Личностно-ориентированный подход предполагает использование наглядных пособий, аудио и видео материалов, чтобы вызвать интерес к изучаемому языку и максимально упростить процесс сложного усвоения учебного материала. Постоянное использование

проблемных творческих заданий является залогом успешного завершения учебного процесса для обучающихся. Важно на каждом занятии уделять внимание и психологическому аспекту, чувствовать настроение обучающихся, быстро перестраивать рабочий процесс в случае необходимости. В процессе своей работы использую возможность резкого перевода обучающегося из групповой формы обучения на индивидуальную. Это может быть связано с индивидуальными особенностями личности, с нежеланием учиться и воспринимать материал в групповой форме, которые ранее никак не выявлялись. Поэтому следить за психоэмоциональным состоянием студентов необходимо на каждом этапе обучения, чтобы сразу выявить и устранить сложности, влияющие на успешное усвоение изучаемого материала.

Данные виды учебной работы позволяют повысить уровень знаний, умений и навыков, выявить слабые стороны, а также повысить самооценку учащихся и почувствовать свою социальную значимость.

Применение личностно-ориентированного подхода в своей педагогической практике вижу невозможным без использования информационно-коммуникационных технологий и мультимедийных средств. Это позволяет активизировать познавательную деятельность обучающихся, повысить мотивацию к изучению моего предмета, создает дополнительные условия для формирования и развития коммуникативных умений и языковых навыков [3]. Использование данной технологии в купе с личностно-ориентированным подходом помогает осуществить переход от репродуктивных форм к самостоятельным, творческим видам работы.

Неотъемлемые свойства новых технологий такие, как их интерактивность, полимодальность, мультимедийность, визуализация содержания, играют важную роль в обучении. Так, компьютерная визуализация образовательного контента, особенно в интерактивной форме развивает когнитивные стили мышления, креативность и мыслительную активность обучаемых, а также оказывает положительный эффект на их психологическое и эмоциональное состояние [4].

Моделирование реальной аутентичной среды посредством привлечения Интернет-ресурсов служит не только более успешному

освоению языка, но и позволяет постигнуть глубокий закон единства и многообразия культуры. Таким образом, инновационные технологии, которые мы сегодня рассмотрели, существенно обогащают и разнообразят преподавание иностранных языков [5]. На смену монотонной работе приходит интеллектуальный творческий поиск, в процессе которого должна сформироваться личность нового типа, активная и целеустремленная, ориентированная на постоянное самообразование и развитие.

Учитывая все вышеизложенное, можно заключить, что в современном мире в условиях

глобальной цифровизации становится невозможным применение индивидуального, дифференцированного подхода к обучающимся без информационно-коммуникационных технологий, предусматривающих учет и развитие индивидуальных особенностей обучающихся.

Следовательно, современные образовательные технологии можно рассматривать как ключевое условие повышения качества образования, снижения нагрузки обучающихся, более эффективного использования учебного времени.

Список использованных источников

1. Алексеева, Л. Н. Инновационные технологии как ресурс эксперимента/ Л. Н. Алексеева// Учитель. - 2004. - № 3.
2. Бим И.Л. Личностно-ориентированный подход – основная стратегия обновления школы /И.Л. Бим//Иностранные языки в школе. – 2002-№2-с.11-15.
3. Цатурова И.А. Компьютерные технологии в обучении иностранным языкам/ Учебное пособие для ВУЗов. М.: Высшая школа, 2004- с.200
4. Рябцева Н.К. Новые коммуникативные тенденции в современной культуре и инновации в области преподавания иностранного языка // Лингвистика и методика преподавания иностранных языков : периодический сборник статей. Выпуск 8. Электронное научное издание. – М.: Институт языкознания РАН. – 2016. – 557 с. 109
5. Палагутина М.А. Инновационные технологии обучения иностранным языкам /М.А. Палагутина, И.С. Серповская. – Текст: непосредственный // Проблемы и перспективы развития образования: материалы I Междунар.науч.конф. (г. Пермь, апрель 2011 г.). – Т. 1. – Пермь: Меркурий, 2011. – с. 156-159.

**Сведения
об авторе:**

Созданова Ольга Валентиновна – преподаватель высшей квалификационной категории, ГПОУ ЯО Ярославский торгово-экономический колледж

**Intelligence
about the author:**

Sozdanova Olga Valentinovna - teacher of the highest qualification category, State professional educational institution of the Yaroslavl region Yaroslavl College of Commerce and Economics

УДК 378.12:338.2

У.Н. Сорокина
U.N. Sorokina

ИННОВАЦИОННЫЕ ОБРАЗОВАТЕЛЬНЫЕ ТЕХНОЛОГИИ В ПРЕПОДАВАНИИ ОБЩЕОБРАЗОВАТЕЛЬНОЙ ДИСЦИПЛИНЫ «ЛИТЕРАТУРА» В ЕТЖТ – ФИЛИАЛЕ РГУПС

INNOVATIVE EDUCATIONAL TECHNOLOGIES IN TEACHING THE GENERAL DISCIPLINE «LITERATURE» IN ETZT – BRANCH OF RGUPS

Аннотация: Статья посвящена применению инновационных образовательных технологий в опыте преподавания общеобразовательной дисциплины «Литература» в СПО ЕТЖТ-филиала РГУПС.

Ключевые слова: Педагогические инновации, дистанционное обучение, предмет «Литература», общеобразовательные дисциплины, ФГОС СПО.

Abstract: The article is devoted to the application of innovative educational technologies in the experience of teaching the general education discipline «Literature» in the SPO ETZT-branch of the RGUPS.

Keywords: Pedagogical innovations, distance learning, subject «Literature», general education disciplines, FGOS SPO.

Двадцать первый век – век развития и внедрения новых информационных технологий во все сферы деятельности. Ключевым звеном, создающим условия для подготовки современного специалиста и повышения уровня образования СПО, является информационная технологичность процесса: внедрение новых методов обучения, совершенствование доступности восприятия информации, изменение методики преподавания. [1]. Особенность федеральных государственных образовательных стандартов СПО – их деятельностный характер, который ставит основной задачей развитие личности обучающегося. Современное образование отказывается от традиционного представления результатов обучения в виде умений, знаний, навыков; формулировки ФГОС указывают на реальные виды деятельности. Поставленная задача требует перехода к новой системно-деятельностной образовательной парадигме, которая связана с качественными изменениями деятельности преподавателя, работающего по новым стандартам. Также изменяются и технологии обучения, внедрение информационно-коммуникационных технологий (ИКТ) открывает значительные возможности расширения образовательных рамок по каждому предмету в образовательном процессе.

Перед преподавателями общеобразовательных дисциплин возникла проблема – превратить традиционное обучение, направленное на накопление знаний, умений, навыков, в гармоничный процесс развития личности, высококвалифицированного, компетентного специалиста, ведь глубинный смысл педагогики заключается в умении в первую очередь научить секретам приобретения знаний, а не просто их сообщать. В связи с этим меняются приоритеты в изучении содержания таких дисциплин, как «Литература», «Родная литература», «Русский язык», преподавателем которых я работаю в ЕТЖТ-филиале РГУПС.

На своих занятиях особое внимание я обращаю на методы, с помощью которых передаются знания обучающимся и таким образом добиваюсь более продуктивного усвоения материала. Уход от традиционного урока через использование в процессе обуче-

ния новых технологий позволяет мне устранить однообразность учебного процесса, создаёт условия для смены видов деятельности обучающихся. Рекомендуется осуществлять выбор технологии в зависимости от предметного содержания, целей урока, уровня подготовленности обучающихся, возможности удовлетворения их образовательных запросов, что оставляет преподавателю место для педагогических экспериментов, повышающих качество образовательного процесса.

Инновационная образовательная технология понимается в настоящий день как форма организации учебно-воспитательной деятельности, предполагающая применение каких-то новых или качественное усовершенствование существующих приемов и средств для повышения эффективности образовательного процесса. Требование современного среднего профессионального образования состоит не в том, чтобы дать обучающимся как можно больший объем знаний, а в том, чтобы научить их учиться самостоятельно, не только знать, но и уметь оперировать полученной информацией.

В основе педагогических инноваций лежат два ключевых подхода: личностно-ориентированный и компетентностный подходы. Они акцентируют внимание на том, что не так важно, сколько студент знает, гораздо важнее его умение выбрать нужную информацию, адекватно реагировать на изменения, проявлять гибкость. Эта инновация требует кардинального пересмотра системы образования, реформирования принципов оценивания и организации обучения СПО.

Современная педагогика предлагает такие инновационные педагогические технологии в системе образования как проектная работа, игровые технологии, дистанционное обучение, интерактивные технологии, портфолио [2].

В своей работе я использую перечисленные технологии комплексно, учитывая основные подходы. Выбирая технологию, метод и прием работы, учитываю личностные характеристики обучающихся, их склонности и потребности. Установлено, что для оптимизации формирования готовности будущих специалистов к самостоятельной учебно-

познавательной деятельности, необходимо воздействовать на все органы чувств, с учетом того, что каждый обучающийся индивидуален, и может воспринимать информацию с различной степенью интенсивности. Процессы восприятия, хранения и переработки информации так же несут сугубо индивидуальный характер и как следствие - развитие интеллектуальной сферы личности тоже протекает индивидуально. На разных уровнях образования для лучшего запоминания учебного материала, формирования устойчивого интереса к изученному и умению применить полученные знания в практической деятельности, используют приемы - чередование видов деятельности, чередование форм, методов, средств обучения, форм организации учебной деятельности.[3]

Как преподаватель достаточно консервативной дисциплины, в плане инновационных технологий, русского языка и литературы в техникуме по техническим специальностям, хочу заметить, что это накладывает особый отпечаток на преподавание моего предмета ребятам, профессиональные интересы которых уже лежат не в гуманитарном поле. Тем выше должен быть мой профессионализм, чтобы бы не прошли мимо, увы, мало читающего классическую литературу, молодого поколения литературные шедевры, обогащающие душу. Чтобы стали они в первую очередь для них понятны, а потом уже любимы. Чтобы не воспринимался язык великих романов как нечто непонятное и чуждое.

Очередным вызовом для меня стала проблема преподавания литературы для студентов СПО в условиях дистанционного обучения, связанного с пандемией Covid-19. Решением стало использование дистанционного обучения, которое помогло раскрыть новый для меня потенциал традиционного урока. Данная технология не утратила свой актуальности и на современном этапе.

Для успешного осуществления обучения в дистанционном формате преподаватель должен проявлять креативность, а именно: принимать и создавать новые идеи, предлагать нестандартные пути решения проблем и т.п. Помимо этого, преподавателю весьма важно выработать у обучающихся алгоритм соблюдения сроков выполнения заданий, а со своей стороны обеспечить своевременное оценивание работ и наладить регулярную обратную

связь. Для решения этих задач мне гораздо чаще чем обычно приходится применять технологии портфолио и игровые технологии.

Трудности и проблемы коснулись, в первую очередь специфики преподавания предмета, т.к. «Литература» — это прежде всего чтение, обсуждение произведения, живой диалог с преподавателем и одногруппниками, а уже потом теоретические знания. По этой причине для дистанционного обучения я сместила акценты на более детальное изучение малых по объёму литературных произведений. Каждый обучающийся мог выбрать из предложенного мной списка стихотворение (например, это лирика нашего земляка И.А. Бунина) и визуализировать его посредством создания презентации. Слайды могли отражать как сюжет, описанный в произведении, так и настроение, навеянное автором строк на конкретного учащегося. В ходе последующих занятий ребята выразительно читали понравившееся стихотворение и демонстрировали слайды.

Данная работа породила живой отклик, каждому хотелось получить одобрение и высокую оценку своей работы у одногруппников, а с другой стороны, визуализация поэзии позволила глубже проникнуть в смысл стихотворений, обратиться к толковому словарю. Не обошлось и без казусов, которые заметили и отметили внимательные зрители. Например, обучающийся неправильно понял смысл слова «прижимистый»- в его интерпретации – это «человек невысокого роста» соответственно была выбрана неправильная иллюстрация, неожиданно затруднение вызвало слово «мостовая», которое показалось студенту синонимом слова «мост». Для меня незнание студентами значения данных слов стало так же своеобразным открытием и поводом дополнительно проработать лексику, опять же, обнажить эту проблему помогли инновационные подходы, так как создавая слайды презентации были неправильно выбраны визуальные картины. С другой стороны, обучающиеся получили пример того, что в поэзии каждое слово имеет глубокий смысл и без навыков вдумчивого, медленного чтения можно пропустить важные моменты, которые приведут к череде ошибочных толкований. Так, например, обучающийся, выбрав стихотворение И.А. Бунина «Вечер», пропустил в строфе «Может быть, оно — Вот этот

сад *осенний* за сараем и чистый воздух, люющийся в окно» указание на время года, и создал свою презентацию в летних картинах. Тем интереснее было его товарищам указать на несоответствие его работы с текстом оригинала. Интерактивные технологии помогли заинтересовать, мотивировать, не сделать урок формальным. Теперь уже в офлайн формате лирику изучаем подобным образом, что приводит к новым открытиям и ребят, и меня.

Изучение литературы в условиях дистанционного обучения «обнажило» ряд проблем, общих для проведения занятий в таком фор-

мате: невысокий уровень самоорганизации обучающихся, технические проблемы, не всегда была возможность объективно оценить уровень усвоения материала, сложность наблюдения за активным вниманием обучающегося, контроля его присутствия на всём протяжении занятия. Но, с другой стороны, дистанционное обучение, стало хорошим мотиватором для активного овладения педагогом инновационных подходов в современном образовании в обучении, открыло новые горизонты, повысило качество образовательного процесса.

Список использованных источников

1. Информационные технологии в образовании: Учебнометодическое пособие. — Нижневартовск: Изд-во Нижневарт. гос. ун-та, 2013. — 227 с.
2. <https://remontholodirkutsk.ru/ponyatie-innovacionnyye-tehnologii-v-uchebnom-processe.html> (дата обращения: 05.02.2023)
3. <https://moluch.ru/conf/ped/archive/145/6361/> (дата обращения: 05.02.2023)
4. Кузьменкова Т.Л., Демочкин А.В. Опыт применения онлайнтехнологий в преподавании гуманитарных дисциплин в техническом вузе. // Мир науки, культуры, образования. 2020. №2 (81). С. 17-18.
5. Бунин И.А. Стихотворения: С прил. ст. рус. писателей о поэзии Бунина. – Орел: Вешние воды, 2001. – 237с.

Сведения об авторе:

Сорокина Ульяна Николаевна – преподаватель первой категории, Елецкий техникум железнодорожного транспорта – филиал федерального государственного бюджетного образовательного учреждения высшего образования «Ростовский государственный университет путей сообщения», г. Елец

Intelligence about the author:

Sorokina Ulyana Nikolaevna – teacher of the first category, Yelets College of Railway Transport - branch of the federal state budgetary educational institution of higher education «Rostov State University of Railways», Yelets

УДК 796.011.3

Т.Е. Степкина
T.E. Stepinkina

ЗДОРОВЬЕСБЕРЕГАЮЩИЕ ТЕХНОЛОГИИ НА ЗАНЯТИЯХ ФИЗИЧЕСКОЙ КУЛЬТУРОЙ

HEALTH-SAVING TECHNOLOGIES IN PHYSICAL EDUCATION CLASSES

Аннотация: В статье раскрывается понятие здоровьесберегающих технологий, методы, принципы и применение их в физкультурно-спортивной деятельности филиала РГУПС в г. Воронеж, как происходит вовлечение обучающихся в различные виды двигательной, интеллектуальной, эмоциональной активности в соответствии с их возрастными и индивидуальными особенностями.

Ключевые слова: Здоровье, здоровьесберегающие технологии, здоровый образ жизни, концептуальная программа, физическая культура, спорт.

Abstract: The article reveals the concept of health-saving technologies, methods, principles and their application in the physical culture and sports activities of the branch of RSUPS in Voronezh, how students are involved in various types of motor, intellectual, emotional activity in accordance with their age and individual characteristics.

Keywords: Health, health-saving technologies, healthy lifestyle, conceptual program, physical culture, sports.

Здоровье человека – актуальная тема на все времена. Воспитание уважительного отношения к своему здоровью необходимо начинать с раннего возраста и следить за ним на протяжении всей жизни.

Здоровье подростков за период обучения в различных учебных заведениях значительно ухудшается из-за недостаточной двигательной активности. С каждым годом учебная нагрузка возрастает. Большое количество дисциплин требует серьезной домашней подготовки, помимо этого в свободное от учебы время добавляются компьютерные игры и интернет. Все это ведет к сокращению двигательной активности, а вместе с тем увеличивается нагрузка, и ухудшается психическое состояние обучающихся и их физическая форма.

В этой ситуации здоровьесберегающие технологии должны стать главным направлением в работе преподавателя физической культуры и решению проблемы по формированию отношения обучающихся к здоровому образу жизни.

Что же входит в понятие «здоровьесберегающие технологии»?

Это все те психолого-педагогические технологии, программы, методы, которые направлены на воспитание культуры здоровья, личностных качеств, формирование представления о здоровье как ценности, мотивации на ведение здорового образа жизни.

Здоровьесберегающие технологии основываются на трех методологических принципах: сохранение, формирование и укрепление здоровья. Принципы выступают в органическом единстве, образуя систему, в которую входят общедидактические и специфические, выражающие закономерности педагогики оздоровления.

В нашем образовательном учреждении (филиал РГУПС в г. Воронеж) формированию у обучающихся основ здорового образа жизни уделяется большое значение. Разработана концептуальная программа по формированию здорового образа жизни, пропаганде и охране труда на 2020-2025 год. Задачами программы являются:

- усиление внимания в учебном процессе к вопросам образа жизни, профилактики заболеваний, охраны труда;
- расширение профилактического медицинского обслуживания обучающихся;

- обеспечение развития физической культуры и спорта;

- развитие внеучебной работы по повышению мотивации к здоровому образу жизни и оздоровлению обучающихся;

- проведение научных исследований, посвященных вопросам повышения медицинской активности, мотивации к здоровому образу жизни, профилактике заболеваний.

Физическая культура и спорт являются мощным фактором воздействия на физическое здоровье человека. Для этого в нашем учреждении созданы все условия: имеются спортивный комплекс, включающий три зала, и открытый спортивный стадион, которые предназначены для занятий всеми основными видами спорта как в закрытом помещении в зимнее время, так и на свежем воздухе в теплое время года.

К факторам, сохраняющим здоровье можно отнести рациональное питание, использование средств массовой информации (систематический выпуск методических бюллетеней, подготовка сообщений о проведенных массовых спортивных мероприятиях в интернете), традиционные и новые виды физкультурных занятий: проведение теоретических занятий по основам здорового образа жизни, учебно-тренировочных занятий согласно расписания; дополнительных занятий для обучающихся, имеющих ограничения в состоянии здоровья (организована спецгруппа); для инвалидов разработка и проведение занятий по адаптивным программам. Это значит, что обучающимся, освобожденным от занятий физическими упражнениями, практически нет.

Преподавателями физической культуры проводится большая спортивная работа. В филиале работают спортивные секции: волейбол, баскетбол, мини-футбол, атлетическая гимнастика, аэробика, настольный теннис.

В течение учебного года для обучающихся проводятся различные спортивные праздники, внутренняя ежегодная Спартакиада по шести видам спорта, предусматривается участие в различных спортивно-массовых мероприятиях, включая Всероссийские массовые такие, как «Кросс Нации», «Лыжня России», традиционным стало участие в Спартакиаде Железнодорожного района по четырем видам спорта. На сегодняшний день филиал РГУПС в г. Воронеж готовит и проводит городские турниры по игровым видам спорта. При про-

ведении этих мероприятий определяется уровень физической подготовленности обучающихся.

Большое значение отводится и на научно-исследовательскую работу, как преподавателей физической культуры, так и обучающихся, особенно привлечение старшекурсников. В филиале РГУПС в г. Воронеж ежегодно при участии методического объединения проводятся научно-исследовательские конференции по актуальным темам. Кроме этого, обучающиеся принимают участие во Всероссийских и Международных олимпиадах, конкурсах, где успешно показывают свои знания в области физической культуры и спорта. Особенно это становится актуально в настоящее время из-за

эпидемиологической обстановки, т.к. многие мероприятия проводятся дистанционно.

Таким образом, происходит вовлечение обучающихся в различные виды двигательной, интеллектуальной, эмоциональной активности в соответствии с их возрастными и индивидуальными особенностями, создаются условия для творческого самовыражения.

Каждый обучающийся получает за время учебы знания и двигательные навыки, необходимые в дальнейшей жизни, для успешного применения которых, призваны помочь здоровьесберегающие технологии, направленные исключительно на укрепление здоровья и подготовке выпускников к высокопроизводительному труду и к службе в рядах Российской Армии.

Список использованных источников

1. Аллянов, Ю. Н. Физическая культура: учебник для среднего профессионального образования / Ю. Н. Аллянов, И. А. Письменский. — 3-е изд., испр. — Москва : Издательство Юрайт, 2019. — 493 с.
2. Барчукова, И.С. Теория и методика физического воспитания и спорта [Текст]: учебник для СПО/И. С. Барчуков; под общей редакцией Г.В. Барчуковой.- М: Кнорус, 2017.- 368с.
3. Никитушкин, В. Г. Теория и методика физического воспитания. Оздоровительные технологии: учебное пособие для среднего профессионального образования / В. Г. Никитушкин, Н. Н. Чесноков, Е. Н. Чернышева. — 2-е изд., испр. и доп. — Москва : Издательство Юрайт, 2019. — 246 с. — (Профессиональное образование). — ISBN 978-5-534-08021-6. — Текст : электронный // Образовательная платформа Юрайт [сайт]. — URL: <https://urait.ru/bcode/438652>
4. Физическая культура: учебник и практикум для среднего профессионального образования / А. Б. Муллер [и др.]. — Москва : Издательство Юрайт, 2019. — 424 с. — (Профессиональное образование). — ISBN 978-5-534-02612-2. — Текст : электронный // Образовательная платформа Юрайт [сайт]. — URL: <https://urait.ru/bcode/43353>

Сведения об авторе:

Степкина Татьяна Евгеньевна – преподаватель высшей квалификационной категории, филиал федерального государственного бюджетного образовательного учреждения высшего образования «Ростовский государственный университет путей сообщения» в городе Воронеж

Intelligence about the author:

Stepkina Tatiana Evgenievna – teacher of the highest qualification category, a branch of the Federal state budgetary educational institution of Higher Education «Rostov State University of Railway Transport» in the city of Voronezh

СПОСОБЫ И ТЕХНОЛОГИИ ПОВЫШЕНИЯ КАЧЕСТВА СОВРЕМЕННОГО ОБРАЗОВАНИЯ В ССУЗЕ

METHODS AND TECHNOLOGIES FOR IMPROVING THE QUALITY OF MODERN EDUCATION IN THE SECONDARY SCHOOL

Аннотация: В статье представлены способы и технологии повышения качества образования в среднем специальном учебном заведении. Подробно рассмотрено, что такое качество образования, от чего зависит качество образования, выделены ключевые условия повышения качества образования.

Ключевые слова: Качество современного образования, образовательные педагогические технологии, качество образовательной программы; качества потенциала педагогического состава; качество потенциала обучающихся; качество средств образовательного процесса; качество образовательных технологий.

Abstract: The article presents methods and technologies for improving the quality of education in a secondary specialized educational institution. It is considered in detail what is the quality of education, on which the quality of education depends, the key conditions for improving the quality of education are highlighted.

Keywords: The quality of modern education, educational pedagogical technologies, the quality of the educational program; the quality of the potential of the teaching staff; the quality of the potential of students; the quality of the means of the educational process; the quality of educational technologies.

*Образование – важнейшее из земных благ,
если оно наивысшего качества.
В противном случае оно совершенно бесполезно.
Р.Киплинг*

Ключевая задача усовершенствования всей системы образования в последнее время является – повышение качества современного образования. Качество образования характеризуется не только объемом знаний, навыками и готовностью к определенным видам деятельности, составляющим основу модели современного специалиста. В условиях рыночной экономики необходим высокий уровень профессиональной квалификации работника, его компетентности. Это означает, что на передний план работы профессиональной средней школы выдвигается задача повышения качества подготовки специалиста. В условиях рынка «выжить» способно только учебное заведение, которое гарантирует высокий уровень профессионального образования. Это подразумевает переход педагогов от традиционной практики обучения к применению новейших образовательных педагогических технологий, обеспечивающих наиболее эффективное достижение поставленных целей.

Качество образования — это востребованность полученных знаний в конкретных условиях и местах их применения для достижения конкретной цели и повышения уровня

жизни выпускника [1]. Для определения, что же такое «качество современного образования» среди всех участников образовательного процесса, был проведен опрос, выявивший следующие результаты.

Качество современного образования, для учащихся, связано, безусловно, с хорошими знаниями по всем предметам. В этом случае по окончании техникума выпускник легко может поступить в высшее учебное заведение. Студент получает возможность в будущем достигнуть поставленные цели и успехов в карьере.

Что же вкладывают в это понятие родители? Для них качество современного образования, в свою очередь, связано с получением знаний и навыков, которые позволяют выпускнику техникума найти свое место в жизни, правильно понять свое призвание, добиться уважения окружающих; со знанием предметов, отличным оснащением техникума, профессионализмом и компетентностью преподавателей; умением выпускников применить полученные знания в будущей жизни.

Преподаватель вкладывает в это понятие способность, умение подготовить грамотного

специалиста. В обязанности педагога входит не только интеллектуальная подготовка, но и развитие нравственных ориентиров, моральных норм. Также к показателю качественного образования можно отнести умение студента самостоятельно анализировать, мыслить и работать; с самооощущением учителя и профессиональной позицией, когда он четко понимает свои цели, знает, как их достичь и чувствует внутреннюю удовлетворенность.

Чтобы повысить качество образовательного процесса, прежде всего, необходимо работать над повышением компетентности педагогического состава, который задействован в образовательном процессе, улучшать качество образовательной программы, от которой напрямую зависит и уровень усвоенных знаний, умений, навыков. Огромную роль играет и качество средств образовательного процесса, в которые входят учебно-методическое обеспечение, материально-техническая и лабораторно-экспериментальная база учебных заведений. Качество потенциала учащихся и особенности управления образовательными системами и процессами замыкают наш круг составляющих качества современного образования [2].

Увеличение качества образования дополнительно требует постоянного совершенствования организации образовательного процесса, полученных результатов и квалификации педагогических работников. По итогам каждого месяца и учебного года преподаватель должен проводить углубленное рассмотрение учебных достижений обучающихся по учебным предметам. Анализируя, какое их число учатся удовлетворительно, хорошо и отлично, педагог планирует пути последующей совместной деятельности с обучающимися. Не стоит забывать, что повышение качества образования учащихся зависит и от качества преподавания. Каждый преподаватель должен осознавать ту важную роль, которую он может сыграть в формировании личности каждого студента.

Проблема качества образования напрямую связана с созданием развивающей среды в группе, в классе. Задача преподавателя – создание такой среды, благоприятного «микроклимата», дружеских взаимоотношений. Сначала необходимо пробудить интерес к изучаемому предмету, чтобы при изучении учебного материала учащиеся умели выходить

за рамки «шаблона». Далее необходимо создать индивидуально-дифференцированный подход к обучению и осуществлять постоянный контроль знаний.

Подготовка специалистов среднего профессионального образования согласно заданным современным условиям невозможна без эффективного взаимодействия техникума с производством. Это способствует подготовке конкурентоспособных специалистов и является определяющей частью системы обеспечения качества подготовки специалистов среднего звена. Следовательно, бесспорным представляется мнение специалистов о том, что без конкурентоспособной системы образования не может быть конкурентоспособной рабочей силы, а без последней – конкурентоспособной экономики [3].

Опыт работы показывает, что ключевым условием повышения качества современного образования, а также снижения нагрузки учащихся, более эффективного использования учебного времени являются современные **образовательные педагогические технологии**. Технологии обучения (образовательные педагогические технологии) – это направление в педагогической науке, которое занимается конструированием оптимальных обучающих систем, проектированием учебных процессов. Рассмотрим наиболее характерные инновационные технологии, которые применяются в образовании на сегодняшний день. Существуют следующие виды образовательных педагогических технологий.

Первый вид, **информационно-коммуникационные технологии в предметном обучении**, в которые входит и внедрение учебных электронных пособий, учебников. Информационно-коммуникационные технологии (ИКТ) имеют важнейшее значение практически на всех этапах образовательной системы и на каждом уровне познавательной деятельности, практических приложений и научных исследований, во всех отраслях знаний они выполняют одновременно роль инструментов и объектов познания. Особностью ИКТ является их многофункциональность. Эти технологии являются инструментом, который применяется абсолютно во всех отраслях знаний: естественнонаучной, гуманитарной, технической, социально-экономической. Инновационный характер развития ИКТ напрямую влияет на другие отрасли зна-

ний, которые формируют мировоззрение молодого специалиста, совершенствуя методическое и дидактическое представление знаний, повышая способность к восприятию и формированию знаний, внося инновационный элемент во всестороннее развитие личности. Применение информационно-коммуникационных технологий дает возможность не только сравнительно ускорить процесс поиска и передачи информации, преобразовать характер умственной деятельности, но и облегчить человеческий труд.

Личностно – ориентированные технологии в преподавании предмета. Данные технологии ставят в центр всей образовательной системы именно личность студента, обеспечение бесконфликтных, комфортных и безопасных условий ее развития, реализации ее природных потенциалов.

Личность учащегося в личностно – ориентированные технологии проявляется в освоении студентами образовательных программ в соответствии с их возможностями и потребностями.

Информационно - аналитическое обеспечение учебного процесса и управление качеством образования студента. Применение этой педагогической инновации позволяет объективно отследить развитие во времени как группы, параллели, техникума в целом, так и каждого студента в отдельности. При некоторой вариации данный вид технологий может стать необходимым средством при подготовке группового обобщающего контроля, изучении качества преподавания абсолютно любого предмета из учебного плана, изучении принципа работы отдельно взятого педагога.

Еще одной современной образовательной технологией является **мониторинг интеллектуального развития**, при которой осуществляется постоянная диагностика и анализ качества обучения отдельно взятого учащегося при помощи тестирования и построение графиков динамики успеваемости.

Ведущим механизмом формирования современного студента являются и **воспитательные технологии**. Данные технологии применяются для конструктивного взаимодействия студента с преподавателем и группой для реализации разностороннего развития творческой личности, развития коммуникативной компетентности: обучение в театральных студиях, участие в культурно-

массовых мероприятиях, в творческих объединениях, танцевальных ансамблях, волонтерских движениях, спортивных секциях.

Одним из условий развития учебного процесса данного образовательного учреждения являются **дидактические технологии**. Здесь могут применяться как уже известные и зарекомендовавшие себя приемы, так и новейшие. К ним можно отнести: оформление и защита индивидуальных проектов, проблемные лекции, самостоятельная работа с помощью учебной книги, семинары-дискуссии, учебные игры, обучение с помощью аудиовизуальных технических средств, система «консультант», дифференцированные и групповые способы обучения, система «деление на группы», анализ конкретных производственных ситуаций, комплексное курсовое и дипломное проектирование с реальными заданиями, учебная производственная практика и многое другое.

Немаловажную роль играет и **психолого-педагогическое сопровождение внедрения инновационных технологий** в учебно-воспитательный процесс учебного заведения, при которых допускается научно-педагогическое объяснение использования тех или иных инноваций, их анализ на семинарах, методических советах, консультации с ведущими специалистами в данной области.

Постоянно усовершенствованные образовательные стандарты внедряют инновационное направление оценочной деятельности учащегося, так называемую **оценку личных достижений** на протяжении всех лет обучения в данном учебном заведении. В качестве наилучшего способа формирования накопительной системы оценки появляется **портфолио**, благодаря которому фиксируются результаты учащегося, подтверждающие его усилия, старания, прогресс, достижения в некоторых областях за какой-то период времени [4]. Для студента данный способ – это «органайзер» его учебной деятельности, а для преподавателя – удобное средство обратной связи и инструмент оценочной деятельности.

Таким образом, следует подчеркнуть, что опыт современного образования имеет огромный «банк» применения педагогических технологий и инноваций в процессе обучения. Но будет ли педагог применять данные технологии, зависит от уже сформировавшихся традиций в общеобразовательном учрежде-

нии, от желания педагогического коллектива в целом принимать и воспринимать данные инновации, не стоит забывать и о наличии/отсутствии материально-технической базы учебного заведения.

Крайне важной задачей повышения качества современного образования является освоение педагогом различных образовательных педагогических технологий. Качество

обучения и компетентность студентов напрямую зависит от того какими технологиями пользуется преподаватель и в какой мере он их освоил, насколько педагог способен подстраиваться под обучающихся и выбирать способы и методы обучения, подходящие каждому конкретному студенту или группе в учебном процессе.

Список использованных источников

1. Пути повышения качества образования через использование инновационных технологий /И.В. Гонтар// Мультиурок.2016. [Электронный ресурс]. Режим доступа: <https://multiurok.ru/files/doklad-na-tiemu-puti-povysheniia-kachiestva-obrazovaniia-chieriez-ispol-zovaniie-innovatsionnykh-tiekhnologhii-1.html> (дата обращения: 10.02.2023).

2. Пути повышения качества образования через использование инновационных технологий/Н.В. Шехирева// Педагогическая мастерская «Открытый урок».2011. Общие педагогические технологии. [Электронный ресурс]. Режим доступа: <http://открытыйурок.рф/статьи/585914/> (дата обращения: 10.02.2023).

3. Экономика суверенной демократии / Под общ. ред. Тарло Е.Г. – М.: Агентство «Социальный проект» / А.Е. Арменский, С.Э. Кочубей, С.О. Травин, В.В. Устюгов, 2007. – С. 207.

4. Современные технологии обучения как средство повышения качества образования /Т.Н. Ходунова // Социальная сеть работников образования.2014. [Электронный ресурс]. Режим доступа: <https://nsportal.ru/shkola/obshchepedagogicheskie-tekhnologii/library/2014/11/26/sovremennye-tekhnologii-obucheniya-kak> (дата обращения: 10.02.2023).

**Сведения
об авторе:**

Тезикова Наталья Михайловна – преподаватель первой квалификационной категории, филиал ФГБОУ ВО «Ростовский государственный университет путей сообщения» «Волгоградский техникум железнодорожного транспорта» в г. Волгограде

**Intelligence
about the author:**

Tezikova Natalia Mikhailovna – teacher of the first qualification category, branch of the Rostov State University of Railway Transport «Volgograd Technical School of Railway Transport» in Volgograd

УДК 37 (377)

О.А. Терентьева, М.М. Тимиргазин
O.A. Terenteva, M. M. Timirgazin

ОПЫТ РЕАЛИЗАЦИИ ПРАКТИКО-ОРИЕНТИРОВАННОГО ОБУЧЕНИЯ С ИСПОЛЬЗОВАНИЕМ МЕТОДА ВЫПОЛНЕНИЯ «СКВОЗНЫХ» ЗАДАЧ НА ЛАБОРАТОРНЫХ РАБОТАХ ПРИ ОСВОЕНИИ ПРОФЕССИОНАЛЬНОГО МОДУЛЯ «НАСТРОЙКА И РЕГУЛИРОВКА РАДИОТЕХНИЧЕСКИХ СИСТЕМ, УСТРОЙСТВ И БЛОКОВ»

THE EXPERIENCE OF IMPLEMENTATION OF PRACTICE-ORIENTED TRAINING USING THE METHOD OF REALIZATION OF «CROSS-CUTTING» TASKS IN LABORATORY WORKS DURING THE MASTERING OF PROFESSIONAL MODULE «SETTING AND REGULATION OF RADIO ENGINEERING SYSTEMS, DEVICES AND UNITS»

Аннотация: Статья посвящена обобщению опыта реализации практико-ориентированного обучения с использованием метода выполнения «сквозных» задач на лабораторных работах по профессиональному модулю «Настройка и регулировка радиотехнических систем, устройств и блоков» специальности 11.02.01 Радиоаппаратостроение в ГАПОУ СО «Уральский радиотехнический колледж им. А. С. Попова».

Ключевые слова: Практико-ориентированное обучение, метод «сквозных» задач, общие и профессиональные компетенции, творческая деятельность, учебно-воспитательный процесс, самореализация, реальные производственные условия, требования работодателя.

Abstract: The article is devoted to the summarizing of the experience of implementation of practice-oriented training using the method of realization of «cross-cutting» tasks in laboratory work on the professional module «Setting and regulation of radio engineering systems, devices and units» for the specialty of «11.02.01 Radio engineering» in The Ural radio engineering college named after A. S. Popova.

Keywords: A practice-oriented training, the method of «cross-cutting» tasks, general and professional competencies, a creative activity, an educational process, a self-realization, real working conditions, employer's requirements.

Одним из инструментов, направленных на повышение качества освоения обучающимися основных образовательных программ соответствующим требованиям федерального государственного образовательного стандарта, является практико-ориентированное обучение с использованием метода выполнения «сквозных» задач на лабораторных работах.

Исследования показали, что в системе СПО Свердловской области по направлению электроника, радиотехника и системы связи опубликованные работы по использованию метода «сквозных» задач при выполнении лабораторных работ отсутствуют. Опубликован только опыт Нижнетагильского государственного социально-педагогического института по применению в учебном процессе системы сквозных задач как необходимого условия профессиональной направленности обучения под авторством Васевой Е. С. [1].

Для эффективного освоения профессионального модуля «Настройка и регулировка

радиотехнических систем, устройств и блоков» специальности 11.02.01 Радиоаппаратостроение в ГАПОУ СО «Уральский радиотехнический колледж им. А. С. Попова» создана система «сквозных» задач при практико-ориентированном обучении с целью развития творческой деятельности обучающихся в учебно-воспитательном процессе для самореализации будущих выпускников – специалистов по сборке, настройке и регулировке радиотехнических систем, устройств и блоков в сфере производства электрооборудования, электронного и оптического оборудования, сквозных видов деятельности в промышленности.

Метод выполнения «сквозных» задач на лабораторных работах заключается в том, что на практическое обучение отводится 61 % бюджета времени обязательных аудиторных учебных занятий, содержание лабораторных работ имеет характер «сквозных задач», т.е. на последней лабораторной работе обучающийся

должен получить готовый продукт – функционирующую радиотехническую систему, соответствующую требованиям технического задания, которое он получил на первой лабораторной работе. Материально-техническое обеспечение рабочих мест при системе «сквозных» задач моделирует реальные производственные условия для решения практических задач профессиональной деятельности. Это объясняется тем, что профессиональные и общие компетенции являются результатом деятельности обучающегося [2,3]. В общем виде такие задачи направлены на системное восприятие и овла-

дение способами действия в конкретной производственной ситуации, условия заданий выполнения лабораторных работ проходят через все темы осваиваемого профессионального модуля при логически выстроенной последовательности. Логически выстроенная последовательность работ предполагает преемственность и связь в изучении всех разделов модуля – этот принцип является основным в системе «сквозных» задач. Темы разделов профессионального модуля «Настройка и регулировка радиотехнических систем, устройств и блоков» и соответствующие примеры «сквозных» задач представлены в таблице 1.

Таблица 1 – Фрагмент системы «сквозных» задач на лабораторных работах

№ п/п.	Тема разделов профессионального модуля	Пример задания	Организация связи с другими темами разделов профессионального модуля
1	Схемы устройств радиоэлектронной техники, их отдельных узлов и каскадов	Читать схемы различных устройств радиоэлектронной техники, их отдельных узлов и каскадов	Для выполнения последующих заданий: -производство радиотехнических расчетов; -определение и устранение причин отказов; -производство электрорадиомонтажных работ схемы электрические принципиальные должны быть прочитаны правильно
2	Правила радиотехнических расчетов различных электрических и электронных схем	Выполнять радиотехнические расчеты различных электрических и электронных схем	Для выполнения последующих заданий: -обеспечение работоспособности отдельных узлов радиотехнических расчетов различных электрических и электронных схем должны быть выполнены верно
3	Обеспечение работоспособности отдельных узлов и методы диагностики и восстановления работоспособности радиотехнических систем, устройств и блоков	Определять и устранять причины отказа радиотехнических систем, устройств и блоков	Для выполнения последующих заданий: -производство электрорадиомонтажных работ с применением монтажного инструмента и приспособлений должны быть правильно определены и устранены причины отказа радиотехнических систем, устройств и блоков
4	Причины отказа радиотехнических систем, устройств и блоков	Выполнять поиск и устранение механических и электрических неисправностей при регулировке	Для выполнения последующих заданий: -использовать инструмент и измерительную технику при настройке и регулировке радиотехнических систем, устройств и блоков причины отказа радиотехнических систем, устройств и блоков должны быть определены все и правильно
5	Инструменты и измерительная техника при настройке и регулировке радиотехнических систем, устройств и блоков	Использовать инструмент и измерительную технику при настройке и регулировке радиотехнических систем, устройств и блоков	Для выполнения последующих заданий: -выполнять механическую и электрическую настройку и регулировку радиотехнических систем, устройств и блоков в соответствии с параметрами согласно техническим условиям должны быть правильно выбраны измерительная техника и инструменты

6	Методы производства электромонтажных работ	Выполнять электромонтажные работы с применением монтажного инструмента и приспособлений	Для выполнения последующих заданий: -выполнять механическую и электрическую настройку и регулировку радиотехнических систем, устройств и блоков все электромонтажные работы должны быть выполнены в полном объеме в соответствии с техническим заданием с применением монтажного инструмента и приспособлений
7	Принципы настройки и регулировки радиотехнических систем, устройств и блоков	Выполнять механическую и электрическую настройку и регулировку радиотехнических систем, устройств и блоков в соответствии с параметрами согласно техническим условиям	Выполнены все необходимые виды настройки и регулировки – в результате произведен готовый продукт – функционирующая радиотехническая система, соответствующая требованиям технического задания

Оценка сформированности компетенций в системе выполнения «сквозных» задач (таблица 2) осуществляется на квалификационном экзамене, задания которого также выстроены по

Таблица 2 – Условия выполнения заданий на квалификационном экзамене профессионального модуля «Настройка и регулировка радиотехнических систем, устройств и блоков»

Номер задания	Содержание задания «сквозных» задач
Задание 1	Выполните сборку радиотехнического устройства на монтажной плате, в соответствии со схемой электрической принципиальной, используя для этого необходимое оборудование, инструменты и радиоэлектронные компоненты
Задание 2	Убедитесь в правильности сборки, используя при необходимости контрольно-измерительные приборы
Задание 3	Проанализируйте принципиальную схему РЭУ, определите какие радиоэлектронные компоненты, предназначенные для настройки ее эксплуатационных параметров, присутствуют на схеме. Поясните их назначение
Задание 4	Выполните настройку эксплуатационных параметров РЭУ, предварительно выбрав необходимые инструменты и измерительные приборы
Задание 5	Измерьте амплитуду сигнала (уровень логической «1») на выходе РЭУ ($U_{\text{вых}}$) с точностью 0.1, используя осциллограф. Запишите результат в бланк ответов

Метод выполнения «сквозных» задач на лабораторных работах опробован на протяжении трех учебных периодов в шести учебных группах специальности 11.02.01 Радиоаппаратостроение. Итогом применения метода «сквозных» задач является подготовка востребованных работодателем выпускников, обладающих необходимыми компетенциями, умениями, показателями личностного развития, что подтверждается результатами итоговой аттестации 2020-2022 годов в форме демонстрационного экзамена по методике «Молодые профессионалы (Ворлдскиллс Россия)». Всего сдавали демонстрационный

экзамен по компетенции «Электроника», код оценочной документации 1.3, время выполнения задания 7 часов восемьдесят четыре человека, из них семьдесят восемь человек, что составляет 92,8%, выполнили профессиональные модули на 70% - 100%, что соответствует требованиям стандарта Ворлдскиллс Россия и требованиям работодателя. Поэтому метод может быть рекомендован для применения в профессиональных образовательных организациях, реализующих подготовку по специальностям УГС 09.00.00, 10.00.00, 11.00.00.

Список использованных источников

1. Васева Е. С., Система сквозных задач как условие профессиональной ориентации обучения студентов направления «прикладная информатика» // Самарский научный вестник. 2017. Т. 6, № 1. С. 162-165.
2. Приказ Министерства просвещения Российской Федерации от 8 ноября 2021 г. № 800 «Об утверждении порядка проведения государственной итоговой аттестации по образовательным программам среднего профессионального образования».
3. Федеральный государственный образовательный стандарт среднего профессионального образования по специальности 11.02.01 Радиоаппаратостроение, утвержден приказом Министерства образования и науки Российской Федерации от 14 мая 2014 г. N 521;

Сведения об авторах: Терентьева Ольга Арсеньевна – преподаватель высшей квалификационной категории, ГАПОУ СО «Уральский радиотехнический колледж им. А.С. Попова»
Тимиргазин Максим Масхудович – преподаватель высшей квалификационной категории, ГАПОУ СО «Уральский радиотехнический колледж им. А.С. Попова»

Intelligence about the authors: Terenteva Olga Arsenevna – teacher of the highest qualification category, Ural Radiotechnical College A.S. Popova
Timirgazin Maxim Mashudovich – teacher of the highest qualification category, Ural Radiotechnical College A.S. Popova

УДК 37.061

Д.А. Харитоновна-Шолина
D.A. Kharitonova-Sholina

МОДЕЛЬ ФОРМИРОВАНИЯ ГОТОВНОСТИ СТУДЕНТОВ К УЧЕБНОЙ ДЕЯТЕЛЬНОСТИ В СОВРЕМЕННОЙ ОБРАЗОВАТЕЛЬНОЙ СРЕДЕ КОЛЛЕДЖА

THE MODEL OF THE FORMATION OF STUDENT READINESS FOR ACADEMIC ACTIVITIES IN THE MODERN COLLEGE EDUCATIONAL ENVIRONMENT

Аннотация: Статья посвящена описанию адаптационных трудностей, с которыми могут столкнуться студенты-первокурсники в новой среде пребывания. Мы предприняли попытку формирования условной модели воспитания, которая, на наш взгляд, поможет преодолеть возникший барьер. В ходе исследования мы описали те факторы риска, которые могут повлечь за собой негативные последствия адаптации студентов-первокурсников в образовательной среде учебного заведения.

Ключевые слова: Студенческая среда, учебная деятельность, социальная деятельность, критерии адаптации, психологическая готовность.

Abstract: The paper is devoted to the description of the adaptation difficulties that first-year students may face in a new stay environment. We have made an attempt to form a conditional model of education, which, in our opinion, can help to overcome the arisen barrier. In the course of the study, we described the risk factors that may entail negative consequences of the adaptation of first-year students in the educational environment of an educational institution.

Keywords: Student environment, educational activity, social activity, adaptation criteria, psychological readiness.

На наш взгляд, актуальной проблемой теории и практики профессионального образования на сегодняшний день является организация развивающей образовательной среды учебного заведения как важнейшего фактора формирования готовности студентов к профессиональной деятельности. Как правило, студенты, поступившие на первый курс обу-

чения в системе среднего профессионального образования (далее – СПО), сталкиваются с рядом трудностей при адаптации как к учебной, так и к социально-культурной среде. Это, в первую очередь, необходимость взаимодействия с новым коллективом, как преподавательским, так и ученическим. Данные обстоятельства способствуют возникновению

адаптационных трудностей у обучающихся. Как следствие, возникает противоречие между существующими требованиями, предъявляемыми культурной образовательной средой, и умением студента адекватно реагировать на эти требования.

Использование в учебном процессе модели формирования готовности, учитывающей особенности социокультурной адаптации, должно способствовать успешному прохождению вызванных ею процессов, а это, в конечном итоге, приведет к успешному межличностному взаимодействию обучающихся в образовательной среде.

Логика нашего рассуждения требует обращения к критериям, которые мы предлагаем выделить для формирования наиболее эффективной модели готовности студентов к учебной деятельности в современной образовательной среде колледжа.

Чтобы не быть голословными, обратимся к толкованию критериев, представленному в статье Смирновой А.Н. и Родоновой С.Ю., которые убеждены, что эмоционально-волевой критерий предполагает «положительный настрой к предстоящей учебной и социальной деятельности, а также наличие волевой регуляции поведенческих актов и направленность волевых усилий на решение поставленных задач» [1]. Если рассуждать об общечеловеческой стороне данного направления, то становится очевидным, что ведущую роль будет играть личная заинтересованность и эмоциональный настрой на достижение желаемого. Следующий критерий, который, на наш взгляд, играет не менее важную роль для формирования предложенной нами модели, это - действенно-практический. Он свидетельствует о склонности и способности к «трудовой деятельности, о наличии адекватной самооценки соответствия личностных качеств и черт характера требованиям» [2] учебного заведения. В своей статье Д.А. Хабибулин, Е.А. Овсянникова и Г.В. Тутулеева упоминают также идейно-нравственный критерий, который предполагает «наличие общественно значимых мотивов выбора профессии, осознание долга перед обществом и стремление принести ему пользу своим трудом» [2].

В ходе нашего исследования мы пришли к выводу о том, что при формировании предложенной модели необходимо учитывать и психологическую сторону вопроса. Для этого

мы обратились к труду О.М. Чиковой «Психологическая готовность к учебной деятельности студентов бакалавров вузов педагогической направленности» [3]. В данной статье мы обнаружили весьма полезные для нашего исследования факты. Так, в ходе корреляционного анализа автором было установлено, что «готовность к учебной деятельности представляет собой комбинацию таких параметров, как продуктивный стиль самоорганизации, конструктивность мышления, развитые волевые качества, широкий мотивационный диапазон мотивов учения и низкие показатели эмоционального компонента» [3]. Иными словами, при составлении модели формирования готовности студентов к учебной деятельности необходимо обращать внимание на умение студентов СПО планировать рабочее время и период отдыха, грамотно выстраивать прочие аспекты жизни и придерживаться установленных планов независимо от текущего настроения. Следует в первые дни пребывания студентов в среде учебного заведения объяснить им, что перечисленные выше указания не являются врожденной характеристикой личности. Это - навык, приобретаемый в течение жизни благодаря осознанным усилиям. Для педагога и воспитателя важно постоянно отслеживать поведение студентов на примере человеческих реакций относительно сложные ситуации.

Очевиден тот факт, что «психологическая структура готовности студентов разного уровня учебной успешности» носит сугубо субъективный характер и «представляет собой контаминацию личностных свойств» [3].

На основании всего выше сказанного мы делаем вывод о том, что выделенные критерии и психологический аспект адаптации дают возможность определить уровень готовности студентов-первокурсников к обучению в новой для них образовательной среде. Исходя из данного уровня, педагоги должны выработать стратегию образовательного и воспитательного процесса, которая будет учитывать все те особенности, что были представлены нами ранее. В дальнейшем наше исследование может быть направлено на разработку комплекса упражнений (как в рамках предметов учебной программы, так и общепсихологической направленности) для помощи студентам в преодолении трудностей адаптации.

Список использованных источников

1. Смирнова, А. Н. Модель формирования готовности курсантов к учебной деятельности в иноязычной образовательной среде военного ВУЗа / А. Н. Смирнова. — Текст : электронный // <https://cyberleninka.ru/> : [сайт]. — URL: <https://cyberleninka.ru/article/n/model-formirovaniya-gotovnosti-kursantov-k-uchebnoy-deyatelnosti-v-inoazychnoy-obrazovatelnoy-srede-voennogo-vuza/viewer> (дата обращения: 02.02.2023).]

2. Хабибулин, Д. А. Профессиональное самоопределение личности: критерии готовности учащихся и уровни сформированности / Д. А. Хабибулин. — Текст : электронный // <https://cyberleninka.ru/> : [сайт]. — URL: <https://cyberleninka.ru/article/n/professionalnoe-samoopredelenie-lichnosti-kriterii-gotovnosti-uchaschihsya-i-urovni-sformirovannosti/viewer> (дата обращения: 13.02.2023).]

3. Чикова, О. М. Психологическая готовность к учебной деятельности студентов бакалавров вузов педагогической направленности / О. М. Чикова. — Текст : электронный // <https://cyberleninka.ru/> : [сайт]. — URL: <https://cyberleninka.ru/article/n/psihologicheskaya-gotovnost-k-uchebnoy-deyatelnosti-studentov-bakalavrov-vuza-pedagogicheskoy-napravlenosti/viewer> (дата обращения: 05.02.2023)

Сведения об авторе:

Харитоновна-Шолина Дарья Андреевна – преподаватель, филиал федерального государственного бюджетного образовательного учреждения высшего образования «Петербургский государственный университет путей сообщения Императора Александра I» в г. Ярославле

Intelligence about the author:

Kharitonova-Sholina Daria Andreevna - teacher, branch of the Emperor Alexander I St. Petersburg State Transport University in Yaroslavl

УДК 130.2

В.П. Ефименко
V.P. Efimenko

ПОПУЛЯРИЗАЦИЯ ТЕХНИКИ И ТЕХНОЛОГИИ ПРОИЗВЕДЕНИЙ ИСКУССТВА КАК СПОСОБ ПОВЫШЕНИЯ ОБРАЗОВАННОСТИ ЗРИТЕЛЯ

POPULARIZATION OF THE TECHNIQUE AND TECHNOLOGY OF ART WORKS AS A WAY TO IMPROVE THE VIEWER'S EDUCATION

Аннотация: На основе философских идей и последних научных открытий обобщаются причины, влияющие на восприятие зрителем произведений искусства; обсуждаются варианты выставок, реализующих общественно-воспитательные и познавательные программы, специализирующиеся на популяризации творческого наследия художников.

Ключевые слова: Зритель, выставки искусства, исследование художественных произведений.

Abstract: On the basis of philosophical ideas and the latest scientific discoveries, the reasons that affect the viewer's perception of art works are summarized; options for exhibitions that implement socio-educational and cognitive programs specializing in the popularization of the creative heritage of artists are discussed.

Keywords: Spectator, art exhibitions, research of art works.

Одной из важных составляющих процесса становления личности, её образования и инкультурации является воспитание в человеке способности понимать искусство. Факторы, влияющие на восприятие зрителем произведений искусства и его предпочтения, интересовали многих философов, начиная с античных времён и до наших дней. К этой теме обращались К. Маркс, З. Фрейд, М. Хайдеггер, Э. Фромм, Р. Барт, Д. Ролз. В некоторой степени, мнения философов сходятся на признании двух ключевых мотивов стремле-

ния человека к искусству. Первый кроется в том, что человек по своей природе стремится к получению положительных эмоций (эстетических, интеллектуальных, эротических и прочих удовольствий). Второй заключается в том, что утверждение собственного достоинства в акте соприкосновения с искусством воспринимается им как благо. К таким благам относится поиск знаний, новых идей, гармонии и др.

Ряд учёных (Т. В. Черниговская, В. Л. Бозаджиев) утверждает, что социальная принад-

лежность накладывает отпечаток на получение впечатлений от произведений искусства. Л. В. Мочалов писал, что зритель по-разному реагирует на искусство согласно своему статусу: «Искусство – форма общественного сознания; в классовом обществе сознание не может быть бесклассовым». [1]

В. Н. Катасонов полагает, что, воспринимая предмет искусства, зритель обнаруживает в художественном символе не единичную информацию: в этот момент происходит познание мира и определение онтологической позиции человека в нём, включая конечность индивида «в противоположность миру трансцендентного» посредством касания с миром гармонии и блага, которое ощущается, но не выражается в конкретных понятиях [2].

К. Г. Юнг отметил значение возраста реципиента на оценку художественных произведений зрителем: «Обращение к искусству у некоторых возможно с приходом зрелого возраста, когда происходит переоценка ценностей» [3]. На это обстоятельство влияют не только внутренние процессы развития личности, прежде всего, её эмоционально-чувственной природы, но и социальные роли, исполняемые людьми на определенных этапах жизни.

В процессе посещения выставок происходит общение с художником посредством его произведения, обмен мнениями об увиденном между участниками художественного события, что по теории А. Адлера, не лишает человека индивидуальности, но формирует чувство сопричастности с обществом, поскольку индивид всегда стремится к общению с другими [4]. «При психологическом рассмотрении... люди обмениваются... чувствами собственной значимости (чувствами элитарности)» [5]. Оно понимается каждым человеком по-своему. Отсутствие чётко установленных категорий в «чувствах собственной значимости» приводит к непониманию самой сущности обмена, либо порождает различные спекуляции и манипуляции [5]. Особенно явно это наблюдается в современном искусстве, в значительной части поглощённом социальной индустрией; здесь произведения искусства выступают как товар, и для художественной работы любого уровня исполнения есть возможность перейти в ранг бренда [6]. В таком случае понять искусство, определить его духовную ценность, расшифровать его символы

и знаки, а значит, и укрепить ценностное отношение к самому себе зритель может, обратившись к авторитетному мнению экспертов – искусствоведам, культурологам, философов, социологам.

Другой альтернативой повышения уровня образованности зрителя могут служить тематические камерные выставки. Например, экспозиции, организованные по результатам технико-технологических исследований художественных произведений, проведённых атрибуций и реставраций.

Реставрационные выставки в настоящее время пользуются популярностью у посетителей, поэтому их стали часто устраивать музеи и другие специализированные учреждения страны. Так, за истекший 2022 год по данной теме состоялось несколько выставок в столицах: «Импортзамещение в реставрационных материалах и технологиях. Сохранение объектов культурного наследия» (Центр современного искусства «Винзавод», Москва), «Находки в реставрации» (Московский архитектурный институт, Москва), «Мастера возрождения. Реставрация графики» (Третьяковская галерея, Москва), «Сохраняя историю. Реставрационным мастерским Русского музея 100 лет» (Русский музей, Санкт-Петербург). Необходимо отметить значимость прошедших в последние годы выставок в других городах России: «Музейная реставрация» (Государственный исторический музей Южного Урала, Челябинск, 2019), «Реставрация в деталях» (Свердловская областная универсальная научная библиотека имени В. Г. Беллинского, Екатеринбург, 2021), «История реставрации Михайло-Архангельского собора по документам ГАСДНО» (Государственный архив специальной документации Нижегородской области, Нижний Новгород, 2022).

Углублённое погружение в провенанс или ознакомление с устойчивыми индивидуальными стилистическими и техническими особенностями творчества художников (композиционной разработкой, подготовительным рисунком, подмалёвком и т. д.), творческими поисками авторов в момент написания очередного полотна позволяют реципиенту в некоторой степени самому, без посторонней помощи, определять авторство того или иного художника в залах экспозиции. Опыт выставок изменяет отношение зрителей к копиям, даёт элементарные первичные навыки отличия

авторской оригинальной живописи от печатной продукции.

Подспорьем, в некоторой степени реализующим задуманный потенциал выставок, а также средством для достижения большего образовательного эффекта может послужить использование фотоматериалов, описание оборудования, применённого при изучении предметов искусства, а также привлечение возможностей практической включенности посетителя в изучение произведений, например, рассмотрение зрителем под микроскопом шлифов живописных полотен или ознакомление с рентгенограммами.

Современного зрителя не удивит интерактивными выставками. Задачей экспозиционеров является удержание интереса посетителей. С каждым разом новая выставка должна привлекать внимание. Обычно эта задача решается в пользу получения неожиданных впечатлений. Примером акпроекта, организованного в подобном формате, может служить мультимедийная выставка «Ван Гог. Письма к Тео», состоявшаяся в галерее «Artplay – центр дизайна» в Москве с апреля по август 2022 года. [7].

Интерактивные выставки, создаваемые с упором на современные научные подходы, применимые в исследовании искусства, в большей мере будут полезными для представителей подрастающего поколения, живущих в удалённых от столиц регионах. Молодые люди на периферии ощущают некоторую изолированность от самых современных достижений науки, искусства. Информацию о них молодёжь черпает преимущественно из интернет-источников, где не представляется возможным непосредственно оценить произведения искусства.

В заключение целесообразно подчеркнуть, что при посещении экспозиционных площадок реализуются индивидуальные интенции к

эстетическому наслаждению и социальной включенности, являющиеся неотъемлемой частью природы человека. Восприятие предметов искусства зависит, прежде всего, от индивидуальных качеств смотрящего, уровня его подготовки, возраста, социальной принадлежности.

Тенденция развития современной индустрии искусства диктует появление брендов, что затрудняет выявление реального зрительского представления о произведении, что порой осложняет возможность отстоять творческие работы, отражающие истинные ценности. Большинство людей имеет некоторое представление о знаковых произведениях и шедеврах искусства, но не умеет считывать знаки и символы прошлого. По своему желанию зритель может стать участником выставочных событий. В новом социальном состоянии вероятность его пересечения с экспертами художественных ценностей повышается. Обращаясь к услугам экспертов и других профессионалов в области искусства, зритель утверждает свою социальную значимость.

Демонстрация масштабности комплексных исследований творческого наследия художников содействует формированию у широкой зрительской аудитории, особенно у молодёжи, позитивного отношения к музеям, развенчивая представление о том, что подлинные произведения искусства хранятся только в федеральных учреждениях культуры, а также показывая результативность научного подхода в исследовательской музейной работе, и, возможно, повлияет на определение подростком будущей профессии. В некоторой степени тематические выставки повышают престиж регионов в сознании жителей, что способствует патриотическому воспитанию любви и привязанности к родному краю.

Список использованных источников

1. Мочалов, Л. В. Пространство мира и пространство картины. Очерки о языке живописи / Л. В. Мочалов. – М.: Советский художник, 1983. – 375 с.
2. Онтология культурных ценностей и актуальная культурная политика России / В. Н. Катаонов // Культурологический журнал. – 2016. – № 4 (26) URL: <http://www.cr-journal.ru> (дата обращения 07.08.2021).
3. Юнг, К. Г. Психология бессознательного / К. Г. Юнг. – 2-е изд. – М.: Когито-Центр, 2010. – 352 с.
4. Дрейкурс-Фергюсон, Е. Психология, которая принесет вам пользу. Введение в теорию Альфреда Адлера / Пер. с англ. Л. Г. Шимелевич. – Минск: Адукацыя і выхаванне, 1995. – 54 с.
5. Пряхников Н. С. Психология труда / Н. С. Пряхников, Е. Ю. Пряхникова. – 5-е изд., стер. – М.: Академия, 2009. – 480 с.

6. Искусство как товар: старые и новые исследовательские перспективы / Н. Г. Фархатдинов // Экономическая социология. –2011. –Т. 2. № 3.–С. 127-144.

7. Мультимедийная выставка «Ван Гог. Письма к Тео» // Artplay– центр дизайна: ExhibitionsandEvents. URL: <http://www.artplay.ru> (дата обращения: 03.02.2023).

**Сведения
об авторе:**

Ефименко Виктория Павловна – аспирант кафедры «История, философия и культурология», Омский государственный университет путей сообщения, Омск
E-mail: vsegda-est@rambler.ru
Spin-код автора: 2035-2578

**Intelligence
about the author:**

Efimenko Victoria – graduate student of the department of History, Philosophy and Culture, Omsk State Transport University, Omsk
E-mail: vsegda-est@rambler.ru
Author's Spin code: 2035-2578

УДК 376.1

Е.В. Шурупова
E.V. Shurupova

ИННОВАЦИОННЫЕ ОБРАЗОВАТЕЛЬНЫЕ И ВОСПИТАТЕЛЬНЫЕ ТЕХНОЛОГИИ КАК ФАКТОР ПОВЫШЕНИЯ КАЧЕСТВА ОБРАЗОВАТЕЛЬНОГО ПРОЦЕССА

INNOVATIVE EDUCATIONAL AND EDUCATIONAL TECHNOLOGIES AS A FACTOR IN IMPROVING THE QUALITY OF THE EDUCATIONAL PROCESS

Аннотация: Принципы гуманизма и общедоступности образования, предусмотренные Законом РФ «Об образовании», реализуются в образовательном процессе, направленном на развитие индивидуальности студента.

Данная тема является актуальной, поскольку жизнь не стоит на месте: окружающая нас действительность постоянно меняется, меняются требования, предъявляемые к выпускникам учебных заведений, а, следовательно, должны меняться методы, формы и приёмы их обучения и воспитания.

В статье перечислены основные технологии обучения, используемые в работе, и подробно рассмотрена технология работы над проектом.

Ключевые слова: технологии, инновация, воспитание, образовательный процесс, методы, методика.

Abstract: The principles of humanism and accessibility of education provided for by the Law of the Russian Federation «On Education» are implemented in the educational process aimed at developing the student's individuality.

This topic is relevant because life does not stand still: the reality around us is constantly changing, the requirements for graduates of educational institutions are changing, and, consequently, methods, forms and techniques of their education and upbringing should change.

The article lists the main learning technologies used in the work, and the technology of working on the project is considered in detail.

Keywords: Technologies, innovation, education, educational process, methods, methodology.

В наше время значительно меняется роль образования в жизни общества, и меняются подходы к обучению. Роль преподавателя уже не является центральной в учебном процессе, новое время выдвигает на первое место личность обучающегося, его интересы и потребности. В соответствии с этим необходимо обновлять содержание и методику преподавания, технологии, используемые в

обучении, методы оценки деятельности обучающихся.

Новые реформы в системе образования приводят к неизбежности включения в образовательный процесс инновационной деятельности. Понятие «инновация» означает обновление, изменение и развитие нового. В последние двадцать лет в нашей стране актив-

но изучаются педагогические инновационные процессы. [1]

В федеральном законе «Об образовании в Российской Федерации» отмечено:

«Инновационная деятельность ориентирована на совершенствование научно-педагогического, учебно-методического, организационного, правового, материально-технического, кадрового, финансово-экономического обеспечения системы образования и осуществляется в форме реализации инновационных проектов и программ».

В связи с новыми государственными образовательными стандартами инновационная деятельность приобретает особый статус, при этом необходимо учитывать основные направления развития современного образования:

- изменение в организации образовательного процесса;
- изменение в технологиях обучения и воспитания;
- изменения в управлении образовательным учреждением.

Целью инновационных технологий является формирование активной, творческой личности будущего специалиста, способного самостоятельно строить и корректировать свою учебно-познавательную деятельность. При реализации инновационной деятельности в образовательном учреждении к педагогу предъявляется ряд требований: умение принимать инновационные решения, успешно разрешать конфликтные ситуации, идти на определенный риск.

Одним из значимых факторов инновационной деятельности педагога является профессиональная компетентность, психологическая готовность, которая подразумевает высокий уровень познавательных, мотивационных процессов, умений и навыков, которые обеспечат успех педагогической деятельности. Чтобы качество образовательного процесса было эффективным, педагог должен обладать не только профессиональной компетентностью в области специальных знаний, умений и навыков, но и быть психологически ориентированным и мотивированным на постоянное профессиональное саморазвитие и самосовершенствование.

На современном этапе обучения перед преподавателем стоит непростая задача: он должен сделать образовательный процесс не

только эффективным, но и интересным, увлекательным. [2]

Профессиональная компетентность педагога проявляется в теоретических и практических знаниях, опыте, личностных качествах, которые позволяют эффективно выполнять профессиональную деятельность и включают в себя педагогическое мастерство и профессионализм. Инновационные процессы, происходящие в образовании, являются одним из важных этапов повышения качества образования и социализации обучающихся.

В нашем техникуме созданы все условия для успешного обучения, развития, воспитания, социализации студентов. В работе со студентами преподаватели используют следующие инновационные технологии:

- лично-ориентированный подход на основе модульного обучения;
- информационно-коммуникационные технологии обучения;
- система инновационной оценки «Портфолио студента»;
- научно-исследовательская деятельность студентов.

Личностно ориентированный подход на основе модульного обучения.

Личностно ориентированное обучение может реализовываться с применением различных образовательных технологий, в частности модульной технологии обучения. При применении данной технологии обучения студенты учатся делать выбор, решать проблемы, ставить цели, планировать и организовывать их достижения, работать в команде, оценивать полученные результаты. Основной целью модульного обучения, является создание условий для усвоения учебного материала студентами с учетом их индивидуальных особенностей. В основе модульной технологии находится программированное обучение, при котором наилучший результат достигается с наименьшей затратой сил, времени и средств.[3]

При использовании модульного обучения реализуется принцип обратной связи, куда входит исходный контроль уровня знаний, текущий контроль для определения степени освоения материала, итоговый контроль, который показывает уровень усвоения материала. При использовании этого способа обучения реализуется принцип разносторонности получения информации: учебник, технические средства обучения - фильмы, презентации, ин-

тернет ресурсы, алгоритмы действия по выполнению манипуляций. Основной ориентир такого обучения - развитие студента, поэтому модульное обучение заставляет отвечать на вопросы - зачем, для чего, как это сделать, где и как применить полученные знания и умения. Роль преподавателя заключается в управлении процессом обучения, консультировании, поддержке студентов, при этом создается надежная основа для индивидуальной и групповой работы студентов, формируются знания и умения, развивается творческое и критическое мышление, познавательный интерес.

Информационно-коммуникационные технологии обучения.

Одной из технологий образования является разработка и создание информационных компьютерных технологий. Новые информационные технологии – это инновационные педагогические технологии, дающие возможность студентам по-новому представлять изучаемый материал, систематизировать его. Для преподавателя – это расширение возможности применения наглядности: при локальной сети в кабинете, при помощи мультимедийного проектора. Новые информационные технологии дают возможность использовать презентации, подготавливать разного рода материал, пользоваться справочным материалом.[5] Использование информационных технологий повышает эффективность занятия, развивает мотивацию обучения, при этом студент становится активным и равноправным участником образовательной деятельности. Данная технология обеспечивает применение принципа индивидуализации, когда слабый студент может при желании повторить материал столько раз, сколько требуется, при этом более сильные студенты получают более трудные варианты заданий и имеют возможность консультировать слабых. Использование ИКТ при подготовке к проведению занятий позволяет повысить интерес студентов к предмету, успеваемость, качество знаний, сэкономить время на опрос, дает возможность студентам самостоятельно заниматься и в домашних условиях, помогает преподавателю повысить уровень своих знаний.

Система инновационной оценки «Портфолио студента».

Метод «Портфолио студента» – современная образовательная технология, в основе которой используется метод аутентичного

оценивания результатов образовательной и профессиональной деятельности. «Портфолио» – это визитная карточка студента, то есть собрание документов, образцов работ, фотографий, дающих представление о возможностях, способностях будущего специалиста, его достижениях, индивидуальных образовательные и творческие, за время обучения в колледже, а также фиксация успехов. Цель портфолио - максимальное раскрытие его индивидуальных возможностей, развития мотиваций к непрерывному обучению и повышению самооценки.

Научно-исследовательская работа студентов.

Организация научно-исследовательской деятельности рассматривается как мощная инновационная образовательная технология, которая предназначена для комплексного решения задач образования, воспитания, развития в социуме. Научно-исследовательская работа студентов, встроенная в учебный процесс, выполняется в соответствии с учебными планами и программами учебных дисциплин и профессиональных модулей. [4]

К научно-исследовательской деятельности студентов относится самостоятельное выполнение аудиторных и домашних заданий с элементами научных исследований под методическим руководством преподавателя (подготовка эссе, рефератов, аналитических работ, участие в работе профильных кружков, подготовка отчетов по учебным и производственным практикам, выполнение курсовых и выпускных квалификационных работ, защита дипломов).

Образование сейчас охватывает не только процессы в конкретной образовательной организации, но и национальные образовательные системы в их совокупности и взаимодействии, поэтому можно говорить о создании инновационного образовательного пространства.

Целью инновационной деятельности является качественное изменение личности выпускника: отличная профессиональная подготовка, повышение его культурного уровня, умение правильно вести себя в обществе, уметь видеть ситуацию, решать самостоятельно проблемы - все это возможно только при использовании преподавателями тех или иных инновационных методов.

Использование инновационных технологий отвечает современным требованиям,

стоящим перед образовательными учреждениями при подготовке конкурентоспособных выпускников.

Организация учебно-воспитательного процесса на основе новейших образовательных технологий и с учетом психофизиологических особенностей и личных интересов обучающихся позволяет добиваться высоких результатов учебной деятельности.

Освоение и применение эффективных технологий и методов обучения, новых форм организации образовательного процесса, фор-

мирование новых отношений к системе образования – это на сегодняшний день требование времени. Я считаю, что именно от преподавателя в первую очередь зависит то, каким будет наше образование, какими будут наши выпускники, каким будет наше будущее.

Благодаря образовательным технологиям закладываются основы для успешной адаптации и самореализации в дальнейшей профессиональной деятельности выпускников нашего техникума. [4]

Список использованных источников

1. Валеева, М.А. использование интерактивных методов обучения как условие становления социально-профессионального опыта студента // Сибирский педагогический журнал. 2009 №4. С. 88-98.
2. Долматов, А.В., Долматова, Л.А. Культура и эффективность психолого-педагогического взаимодействия педагогов и студентов в интерактивных формах обучения // Вестник Санкт-Петербургской юридической академии. 2013 Т.19. №2. С. 91-97.
3. Ибрагимов, Г.И. Современные проблемы дидактики профессиональной школы // Казанский педагогический журнал. 2013 №5 (100). С. 10-26.2.
4. Иванченко, М.А. Активные и интерактивные методы обучения в высшей школе // Гуманитарные и социальные науки. 2014 №2. С. 373-377.
5. Ипатов, Л.О. Активные методы обучения, как важный фактор активизации учебного процесса в высшей школе // Ф.Н-Наука. 2012 №12 (15). С. 72-74.

Сведения об авторе: Шурупова Елена Викторовна – преподаватель, Лиховской техникум железнодорожного транспорта – филиал РГУПС

Intelligence about the author: Shurupova Elena Viktorovna – teacher, Likhovsky Technical School of Railway Transport – branch of RSUPS

УДК 377.131.11

Н.В. Шешегова
N.V. Sheshhegova

ИСПОЛЬЗОВАНИЕ GOOGLE-ФОРМ НА ЗАНЯТИЯХ ИНОСТРАННОГО ЯЗЫКА КАК ФАКТОР ПОВЫШЕНИЯ КАЧЕСТВА ОБРАЗОВАТЕЛЬНОГО ПРОЦЕССА

USING GOOGLE FORMS IN FOREIGN LANGUAGE LESSONS AS A FACTOR OF IMPROVING THE QUALITY OF THE EDUCATIONAL PROCESS

Аннотация: Статья посвящена применению Google-форм в качестве платформы для тестирования на уроках иностранного языка.

Ключевые слова: Тесты, гугл-формы, аудирование, инновационные технологии, иностранный язык, дистанционная форма работы, проверка знаний.

Abstract: The article is devoted to the use of Google Forms as a platform for testing in foreign language lessons.

Keywords: Tests, google forms, listening, innovative technologies, foreign language, distance work, knowledge testing.

Повысить эффективность работы преподавателя при формировании, развитии, совершенствовании и контроле знаний умений и

навыков помогают онлайн-тесты. В отличие от обычных тестов онлайн-тесты помогают сэкономить время и бумагу. Преимуществами

являются автоматизация при сборе ответов, возможность использовать тесты на большую аудиторию, удобство применения при проведении занятий в дистанционном формате. Таким образом, компьютерное тестирование по праву является современным методом преподавания иностранного языка, который позволяет в значительной степени автоматизировать контрольно-оценочные процедуры и сделать образовательный процесс более эффективным. Оно не отменяет индивидуальный вклад каждого преподавателя, а помогает эффективно организовать контрольно-оценочный процесс и обеспечить таким путем условия для повышения качества образования и его контроля [1, с. 58].

Существует много платформ для создания тестовых заданий, но наиболее простой и удобной в использовании, на мой взгляд, являются Google-формы. Google-формы являются частью облачного сервиса Google Workspace, где помимо тестов можно создавать презентации, текстовые документы, таблицы, что тоже помогает при проведении занятий. Очень большой плюс в том, что система является бесплатной. Чтобы создавать тесты и многое другое нужно только иметь аккаунт Google. Имея свой аккаунт, вы можете заходить в него с различных платформ, будь то Android, iOS, Windows или веб-приложения. Для прохождения же тестов обучающимся не обязательно иметь Google аккаунт им достаточно просто перейти по ссылке на заготовленный вами тест.

Инструменты на данной платформе интуитивно просты и удобны. Создавать и проверять тесты получается довольно быстро. В Google-формах имеется возможность создания различных типов заданий: выбрать один или несколько правильных ответов, установить соответствия, написать ответ самостоятельно, отметить на шкале и др. Ответы учащихся находятся в отдельной вкладке и представлены в различных видах, например, в диаграммах и графиках, что очень наглядно позволяет оценить, какие вопросы вызывают максимум затруднений, проанализировать в каком направлении выстроить деятельность по работе над ошибками. Так же ответы каждого студента можно просмотреть по отдельности. Это позволяет установить пробелы в знаниях индивидуально каждого студента и разобрать с ним ошибки. Осу-

ществляя контроль, преподаватель получает информацию как о результатах работы обучаемых, так и о результатах своей учебно-педагогической деятельности. Следовательно, это позволяет повысить мотивацию студентов, изучающих иностранный язык, поскольку полученная отметка свидетельствует об их уровне владения языком. С другой стороны, и сам преподаватель, ознакомившись с результатами контроля в группе, может судить о своей учебной работе и вносить определенные изменения в учебные программы по иностранному языку [2, с. 277]. В настройках можно сделать так, чтобы студенты видели правильные ответы после прохождения теста, что важно, например, при самостоятельном выполнении тренировочных заданий. А можно и скрыть ответы, например, в случае контрольной проверки знаний. Минусом является невозможность установить таймер для контроля времени прохождения. Тест нужно закрывать вручную кнопкой «Ответы не принимаются». Минусом также является то, что посредством Google-форм не представляется возможным проверка собственно коммуникативных умений и навыков, а именно «говорение». Также полной уверенности не может быть в том, что студенты, выполняя онлайн тесты, не пользуются поиском ответов в Интернете, не используют переводчик и другие помощники.

В Google-формах имеется возможность создавать разделы, например в рамках одного теста можно создать раздел «Грамматика», «Лексика», «Чтение», «Письмо» и т.д. Имеется возможность импортировать вопросы из различных уже ранее созданных вами тестов. Таким образом, можно создавать тесты различного уровня сложности.

Возможность использования и редактирования одного теста другими преподавателями также присутствует. В «Настройках доступа» есть функция, позволяющая делиться своими наработками с коллегами, что позволяет экономить учебное время и не разрабатывать тесты на одну и ту же тему нескольким преподавателям.

Приведу несколько примеров из своего опыта применения Google-форм на занятиях иностранного языка. К примеру, если взять аспект речевой деятельности «Аудирование», то его проведение возможно как в классе, так и самостоятельно. В Google-формах есть воз-

возможность прикрепить ссылку на аудиофайл (для этого он должен быть предварительно загружен на ваш Google диск или же он должен быть в свободном доступе в Интернете). После прослушивания обучающиеся выполняют задания. В данном случае мной самостоятельно-

но были разработаны вопросы (Рисунок 1) по заданию на аудирование из учебника Planet of English авторов Г.Т. Безкорвайновой, Н.И. Соколовой, Е.А. Койранской, Г.В. Лаврик по теме «Хобби» [4, с. 63].

Рисунок 1 – Фрагмент теста по аудированию в Google-формах

Моим студентам, а особенно первокурсникам, зачастую бывает сложно воспринимать английскую речь на слух, поэтому перед прослушиванием записи мы разбираем вопросы: прочитываем их вслух и переводим. Это позволяет обучающимся вслушиваться в звучащую речь уже более целенаправленно и вдумчиво.

После того, как все студенты прислали ответы, мы приступаем к анализу результатов. В целях повышения мотивации изучения английского языка необходимо для начала выявить наиболее удачные моменты, похва-

лить, поощрить тех, студентов, кто справился наиболее лучшим образом, затем приступить к разбору ошибок. На рисунке 2 мы видим фрагмент полученных ответов. Серым цветом на графике показано, где студенты чаще всего допускают ошибки. Мы слушаем запись еще раз и останавливаемся на моментах, вызвавших эти затруднения.

На рисунке 3 мы видим ошибки отдельного студента, что позволяет нам выставить оценку и отслеживать индивидуальный прогресс.



Рисунок 2 – Фрагмент ответов обучающихся

Figure 3 shows a screenshot of a quiz interface with four questions and their selected answers. The interface includes radio buttons for single-choice questions and checkboxes for multiple-choice questions. Correct answers are marked with a green checkmark, and incorrect ones with a red X.

Question	Selected Answer	Status
How does Alexander spend his free time? *	he usually listens to music, watch TV and videos, read books and magazines, play in computer games	Correct (Green checkmark)
What spheres of future profession he has? *	computer technology, programming	Correct (Green checkmarks)
For what purposes does he use the Internet? *	He use the Internet for the education and for fun	Incorrect (Red X)
What kind of music does he have in the collection? *	Reggae, Rock, Pop	Correct (Green checkmarks)

Рисунок 3 – Фрагмент ответов отдельного пользователя

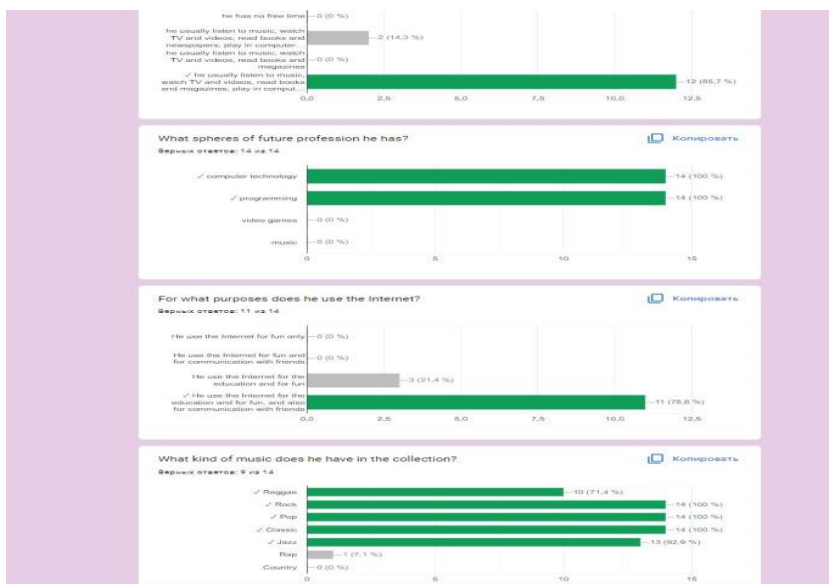
Подведем итог. Использование Google-форм в качестве онлайн тестирования это: 1) бесплатно; 2) быстро и удобно; 3) позволяет охватить большую аудиторию студентов вне зависимости от их местонахождения; 4) возможность составлять и корректировать тесты

в совместном доступе с коллегами; 5) возможность наглядно проанализировать «пробелы» в знаниях и скорректировать свою работу. Из минусов: 1) нет возможности установить ограничение времени по прохождению тестов; 2) нет возможности работы с записью речи.

Список использованных источников

1. Бабушкина О. Н. Компьютерное тестирование как форма контроля при обучении иностранным языкам в неязыковом вузе // Журн. науч. публикаций аспирантов и докторантов. 2015. № 10 (112). С. 56–58.
2. Буко В. П. Контроль в обучении иностранному языку в вузе // Иностранные языки: инновации, перспективы исследования и преподавания : материалы II Междунар. науч.-практ. конф. / отв. ред. Е. А. Пригодич. Минск : БГУ, 2019. С. 276–280.
3. Цифровизация образования: эффективные практики: Материалы межрегиональной научно-практической конференции. Кострома, 27 октября – 03 декабря 2021 года / Сост. Т. В. Николаева, Л. Г. Осипова. – Электронное издание. – Электрон. текстовые и графич. дан. – Кострома: Костромской областной институт развития образования, 2021. – Ок. 10,2 МБ (295 с.).
4. Planet of English: учебник английского языка для учреждений НПО и СПО/ [Г.Т. Безкорвайная, Н.И. Соколова, Е.А. Койранская, Г.В. Лаврик]. – М.: Издательский центр «Академия», 2012 – 256 С.

**Сведения
об авторе:**

Шешегова Наталья Владимировна – преподаватель иностранного языка, Тайгинский институт железнодорожного транспорта (филиал ОмГУПС в г.Тайга)

**Intelligence
about the author:**

Sheshogova Natalya Vladimirovna – teacher of a foreign language at the Taiga Institute of Railway Transport (a branch of OmGUPS in Taiga)

УДК 002.02

И.А. Кулагина
I.A. Kulagina

РОЛЬ ПРЕПОДАВАТЕЛЯ В ОРГАНИЗАЦИИ ПРОЕКТНОЙ ДЕЯТЕЛЬНОСТИ ОБУЧАЮЩИХСЯ

THE ROLE OF THE TEACHER IN THE ORGANIZATION OF PROJECT ACTIVITIES OF STUDENTS

Аннотация: Статья посвящена проектной деятельности обучающихся в средних специальных образовательных учреждениях и роли преподавателя в организации проектной деятельности обучающихся. Работа основана на исследовательском материале и инновационных педагогических технологиях, применяемых в образовательных организациях.

Ключевые слова: Метод проектов, проектная деятельность студентов, педагогический опыт, задача преподавателя, этап работы над проектом, современная педагогика.

Abstract: The article is devoted to the project activity of students in secondary specialized educational institutions and the teacher in the organization of the project activity of students. The work is based on research material and innovative pedagogical technologies used in educational organizations.

Keywords: Project method, students' project activity, pedagogical experience, teacher's task, stage of work on the project, modern pedagogy.

При подготовке специалистов среднего звена в учреждениях среднего профессионального образования (далее СПО) одна из главных ролей – это ориентация образовательного процесса на развитие личности и профессиональной компетентности. Так как в образовании появляются новые ориентиры в развитии образовательных учреждений СПО, то в образовательном процессе необходимо формировать новые подходы к его структуре и содержанию. Одним из таких подходов является проектное обучение.

В мировой педагогике метод проектов начал применяться в обучении очень давно. Основателями проектной деятельности являются американские учёные Дьюи и Килпатрик. Проект от лат. «projektum» означает «выброшенный вперед». Учёные предлагали строить обучение на основе практической деятельности обучающегося, ориентируясь на его интересы и практическую востребованность полученных данных в дальнейшей жизни.

В нашей стране метод проектов стал известен в 1905 году. Данный метод был введён в образовательную деятельность и был успешно

использован. Позже, в тридцатые годы, данный метод был раскритикован как чуждый для применения в советской школе и перестал применяться вплоть до конца 80-х годов. [1]

В современном образовании метод проекта должен быть основан, прежде всего, на развитии самостоятельности обучающегося. В этом случае будут в полном объеме обеспечиваться современные требования к развитию личности обучающихся, будут учитываться их индивидуальные интересы и способности, быстрее освоятся не только конкретные поисковые действия, но и системный подход к решению различных производственных ситуаций. [2]

Метод проектов в нашем колледже начинает применяться на первом курсе, когда обучающиеся изучают общеобразовательные дисциплины и выполняют индивидуальные проекты по дисциплинам. На третьем и четвертом курсах метод проектов применяется при написании курсовых проектов и при выполнении выпускных квалификационных работ.

А какова же роль преподавателя в организации проектной деятельности? При написании проекта его тема предлагается преподавателем. До закрепления темы обучающимся дается возможность высказать свои пожелания по выбору темы проекта и руководителя. Для проектной деятельности необходимым условием является организация проектной работы разных типов, таких как: творческие; ролевые; игровые; ознакомительно-ориентировочные (информационные); практико-ориентированные (прикладные) проекты.

Таким образом, на протяжении учебного процесса обучающиеся колледжа шаг за шагом овладевают навыками выполнения различного вида проектной деятельности.

Активизация самостоятельной проектной деятельности разного уровня обеспечивает не только объективную оценку компетенций обучающихся, но и обратную связь в учебном процессе, что даёт возможность преподавателю знать реальную картину усвоения знаний и корректировать процесс обучения. В рамках проектной деятельности преподаватель выступает как новатор, наставник, разработчик, координатор, эксперт и консультант.

Цель проектной деятельности обучающихся – самостоятельное приобретение знаний в процессе решения практических задач или проблем поисково-исследовательским спосо-

бом на основе знаний из различных предметных областей.

Метод проекта – это правило пяти «П»:

1. Проблема.
2. Проектирование (планирование).
3. Поиск информации.
4. Продукт (создание проектного продукта).
5. Презентация проектного продукта.

На основании личного педагогического опыта я могу утверждать, что прежде, чем приступить к выполнению проекта, преподаватель должен помочь обучающимся сформировать самоорганизацию. Самоорганизация обучающихся должна включать в себя восприятие темы проекта, её мыслительную обработку. На начальном этапе преподавателю необходимо учитывать психофизиологические особенности обучающегося и создать предпосылки для внутренних познавательных мотивов к обучению и потребности в новых знаниях. Это возможно достичь если у преподавателя будет различная тематика проектов. Главная задача преподавателя – это выявить интерес у обучающегося при подготовке к проекту.

Следующая задача – это определение целей проекта. Преподавателю необходимо придать проектной детальности конкретные цели т.е. распланировать работу над проектом.

План по реализации проекта связан с изучением литературы, отбора информации, анализ полученных данных, формулировкой выводов и формированием на этой основе своего мнения. Но при реализации плана могут возникнуть некоторые сложности. Как показывает мой опыт работы, обучающиеся начинают терять интерес к проекту, у них притупляется ощущение временных рамок. Чтобы данные сложности не возникали, необходимо определить поэтапные сроки проверки выполненной работы и найти способы поддержания интереса к выполнению проекта. В свою очередь преподавателю очень сложно удержаться от подсказок, особенно если преподаватель видит, что обучающийся студент выполняет что-то ошибочно.

Завершающий этап – это презентация результатов работы. Это самый трудный этап в проекторной деятельности обучающегося, поскольку именно на этом этапе студент должен продемонстрировать полученные знания, которые он самостоятельно приобрел в ходе

решения практических задач. Как показывает мой опыт работы, преподавателю очень важно научить обучающегося выбрать самое главное, логически и внятно этот материал доложить на защите.

Для того чтобы удачно подготовиться к защите я советую обучающимся писать тезисы для выступления, на которые они смогут опираться при ответе. Так как проектная деятельность подразумевает публичные выступления, то после презентации обучающемуся предстоит отвечать на вопросы слушателей. Перед защитой проектной работы я обсуждаю с обучающимся все вопросы, которые могут быть заданы по работе и корректирую ответы на них.

С самого начала работа над любым проектом предполагает тесную связь между преподавателем и обучающимся. И тут перед преподавателем возникает вопрос – предоставить обучающегося самому себе или

постоянно вмешиваться, направляя его и советуя что-либо. По мнению автора обучающийся должен чувствовать самостоятельность. Он должен видеть, что преподаватель относится к его точке зрения с уважением, даже если она не совпадает с точкой зрения преподавателя.

Метод проектов – это технология, которая концентрируется не на получении новых знаний, а на их применение. Целью преподавателя на любом этапе проекта является формирование компетенций, охватывающих взаимосвязанные знания, умения, ценности, а также готовность использовать их в необходимой ситуации. Таким образом, процесс проектной деятельности подразумевает формирование у обучающихся образовательных учреждений СПО: рефлексивность, исследовательские навыки, навыки сотрудничества, коммуникативные качества, презентационные умения.

Список использованных источников

1. Шуберт Н. П. «Метод проектов и профессиональная компетентность преподавателя» — Среднее профессиональное образование, 2009 г. – 80 с.
2. Минюк Ю. Н. «Инновационные педагогические технологии: материалы междунар. науч. Конф» — Казань: Бук, 2014. Волгоград – 126 с.

Сведения об авторе: Кулагина Ирина Александровна – преподаватель высшей квалификационной категории, Ожерельевский железнодорожный колледж – филиал ПГУПС в г. Кашира

Intelligence about the author: Kulagina Irina Alexandrovna – teacher of the highest qualification category, the Necklace Railway College – branch of PGUPS in Kashira

УДК 37

А.Ж. Ахметова
A.Zh. Akhmetova

ИСПОЛЬЗОВАНИЕ МЕНТАЛЬНЫХ КАРТ НА УРОКАХ ГЕОГРАФИИ В ОРГАНИЗАЦИЯХ ТИПО

THE USE OF MENTAL MAPS IN GEOGRAPHY LESSONS IN ASORGANIZATION OF TECHNICAL AND VOCATIONAL EDUCATION

Аннотация: Данная статья посвящена изучению и применению ментальных карт на уроках географии в организациях ТипО.

Ключевые слова: Ментальные карты.

Abstract: This article is devoted to the study and application of mental maps in geography lessons in organizations of technical and vocational education.

Keywords: Mental maps.

Современный мир – это сплошной поток информации. И очень часто бывает сложно ориентироваться в информационном прост-

ранстве и выделить основные идеи и факты.

В настоящее время, когда компьютеры становятся все более мощными и обрабаты-

вают все более разнообразную информацию, набирают популярность графические способы представления структуры больших массивов данных.

В Казахстане до сих пор используется привычный способ конспектирования – линейный.

Постоянное следование неэффективным традиционным способам записи имеет негативные последствия для формирования мышления. Учеба часто ассоциируется со скукой, с необходимостью постоянно выкладываться, а нередко и с ощущением неудовлетворенности собой.

При кредитной системе образования и дистанционной форме обучения резко увеличивается объем самостоятельной работы студентов, и значит, уровень подготовки студентов будет определяться тем, насколько учебный процесс ориентирован на использование современных методов обучения, которые позволят в сжатые сроки обеспечить студентов большим объемом информации, выработать умения и навыки, необходимые для будущей профессиональной деятельности.

Как показывает опыт, студентам I курсов приходится сталкиваться с резким повышением объемов изучаемой информации в сравнении со школой. Обобщенное представление структуры тематических разделов облегчает усвоение, понимание причинно-следственных связей в географии.

Так как учебный план в организациях ТиПО составлен таким образом, что охватывает объемные учебные материалы в сжатые сроки, возникает необходимость эффективного усвоения и использование учебного материала. Тематический план по дисциплине география для ЕМН направления охватывает разделы 10-11 класса. Согласно целям обучения, студенты должны уметь работать с статистическими данными, экономическими показателями, международными рейтингами и т.д.

Цель исследования: Изучение процесса создания и использования ментальных-карт на уроках географии.

Задачи исследования:

1. Изучить понятие «ментальная карта»;
2. Рассмотреть примеры ментальных карт;
3. Анализ сервисов для создания ментальных карт;

4. Разработать совместно со студентом ментальную карту по дисциплине «География». Раздел – Геоэкономика.

Методы исследования: анализ литературы

Результат исследования: ментальная карта по дисциплине «География». Раздел – Геоэкономика

Ментальные карты – это удобная и эффективная техника визуализации мышления и альтернативной записи. Ее можно применять для создания новых идей, фиксации идей, анализа и упорядочивания информации, принятия решений и много чего еще [3].

Тони Бьюзен предлагает действовать следующим образом.

1. Вместо линейной записи использовать радиальную. Это значит, что главная тема, на которой будет сфокусировано наше внимание, помещается в центре листа (т. е. действительно в фокусе внимания).

2. Записывать не все подряд, а только ключевые термины (слова). В их качестве выбираются наиболее характерные, яркие, запоминаемые, «говорящие» слова, т.е. слова, несущие основную смысловую нагрузку.

3. Ключевые термины помещаются на линиях (ветвях), расходящихся от центральной (главной) темы. Связи (ветки) должны быть скорее ассоциативными, чем иерархическими. Ассоциации, которые, как известно, очень способствуют запоминанию, могут подкрепляться символическими рисунками [2].

Вот еще несколько дополнительных правил:

1. Размер букв и толщину линий следует варьировать в зависимости от степени важности ключевого термина.

2. Обязательно использовать разные цвета для основных ветвей. Это помогает целостному и структурированному восприятию.

3. «Разросшиеся» ветви можно заключать в контуры, чтобы они не смешивались с соседними ветвями.

4. Писать на каждой линии только один ключевой термин. Каждое слово содержит тысячи возможных ассоциаций, поэтому склеивание слов уменьшает свободу мышления. Раздельное написание слов может привести к новым идеям [2].

Одна из причин, по которым ментальные карты настолько привлекательны, — это то, что они являются действительно картами. Как

вы быстрее найдете дорогу — или по объяснению: «сначала свернете налево, за серым домом направо, увидите башню и свернете в арку, а потом развернетесь и возле памятника пройдете прямо», или по нарисованному маршруту на карте.

С каждым годом число людей, использующих принципы радиантного мышления — ментальных карт — колоссально растет. По нынешним оценкам (по данным Интернет), число их пользователей во всем мире превышает 250 миллионов человек, и есть свидетельства, что последователей нового учения можно встретить практически в любой стране мира. (Финляндия — обучение в младших классах построено на ментальных-картах).

Если на протяжении всей учебы создавать ментальные карты по географии, то в итоге получится ясная картина учебного плана, по разделам, а так же легко можно повторить и запомнить темы лекции.

Полезно, если ментальная карта создается совместно преподавателем и учащимися или группами учащихся, например, во время проведения занятия в интерактивной форме («круглый стол», «мозговой шторм» или дискуссия) [3], когда активно задействуются творческие способности и устремления составителей карты. В процессе работы над картой можно неоднократно дополнять, уточнять и обновлять ключевые понятия, добавлять ветви

(или посвящать им отдельные карты), отмечать и выделять недостаточно проработанные или особенно важные микротемы. Совместная работа над картой усиливает интерес к рассматриваемой теме, способствует созданию нужного эмоционального настроения в группе, иногда дает повод для дискуссии.

При создании ментальных карт во время занятий и в качестве домашней работы студенты имеют возможность самостоятельно выбирать программное средство для реализации карты, исходя из собственных предпочтений, и уровня владения компьютером, причем таких средств достаточно много — от известных графических пакетов до специальных интерактивных программ.

Одним из наиболее удобных сервисов для создания ментальных карт на мобильном устройстве является приложение X-mind. Поддерживается и для Android и для IOS. А для создания ментальных карт на компьютере используется сервис MIRO.

Как результат работы мы подготовили ментальную карту по дисциплине география. Установили что создание и использование ментальных карт помогает экономить время, способствует эффективно упорядочиванию и усвоению информации. Так же процесс создания ментальных карт способствует повышению интереса к изучаемой дисциплине.

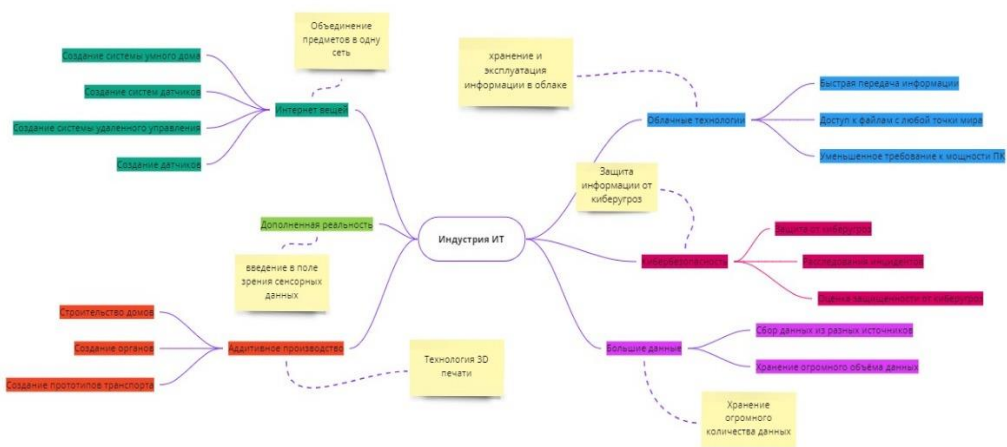

miro

Рисунок 1 – Ментальная карта. Индустрия ИТ. Разработана авторами на классном часу посвященном дню программиста

Список использованных источников

1. Мюллер Хорст Составление ментальных карт. – М.: «Омега-Л», 2007. – 126 с.
2. Бьюзен Т. Суперментальная. Мн.: ООО «Попурри», 2005г. Режим доступа: <http://www.mind-map.ru/>

Сведения об авторе: **Ахметова Айганым Жанболатовна** – магистр естественных наук, преподаватель географии, Высший колледж Евразийского инновационного университета, Республика Казахстан

Intelligence about the author: **Akhmetova Aiganym Zhanbolatovna** – master of Natural Sciences, Teacher of Geography, Higher College of the Eurasian Innovation University, Republic of Kazakhstan

УДК 348.147

В.В. Битнер, Н.Н. Савельева
V.V. Bitner, N.N. Savelyeva

ВНУТРЕННЯЯ И ВНЕШНЯЯ МОТИВАЦИЯ СТУДЕНТОВ К ВНЕАУДИТОРНОЙ УЧЕБНОЙ ДЕЯТЕЛЬНОСТИ

INTERNAL AND EXTERNAL MOTIVATION OF STUDENTS TO EXTRACURRICULAR LEARNING ACTIVITIES

Аннотация: В данной статье рассматриваются приемы, техники и советы мотивации студентов к самостоятельной внеаудиторной учебной деятельности для подготовки к тестам, семинарам, зачетам и экзаменам, как один из способов адаптации студентов к учебному процессу в вузе, формирования способности к самоорганизации, приобретения опыта собственного развития.

Ключевые слова: Самомотивация, учебные навыки, привычка, техника, прием, планирование, многозадачность, поощрение, результат.

Abstract: This article discusses the techniques and tips for motivating students to independent extracurricular educational activities: to prepare for tests, seminars, tests and exams as one of the ways for students to adapt to the educational process at the university, to form the ability to self-organization, to gain experience in their own development.

Keywords: Self-motivation, learning skills, habit, technique, reception, planning, multitasking, encouragement, result.

В этой статье мы постараемся подробно изложить некоторые приемы самомотивации, которые могут помочь студентам подготовиться к семинарам, зачетам, экзаменам; а также методах и приемах для преподавателей и родителей, чтобы мотивировать студентов, поскольку мотивы студентов делятся на внутренние и внешние [1]. Студенты с преобладанием внутренней мотивации активно и сознательно планируют учебную деятельность. Внешне мотивированные студенты нуждаются во внешних факторах по отношению к процессу и результату своей учебной деятельности. С точки зрения преподавателей или родителей, есть много способов обеспечить мотивацию к усердной подготовке к экзаменам [2].

1. Общение. Создайте канал общения. Иногда студентам трудно общаться с учителями и родителями. Есть ряд причин этому:

почтение и страх, из-за которых студенты избегают общения. Первый шаг – найти способ общения, при котором студенты чувствуют себя комфортно, рассказывая о своих проблемах.

2. Группы ровесников. Посоветуйте создать учебную группу ровесников. Студенты чувствуют себя более комфортно с друзьями и ровесниками. Когда друзья, сверстники могут помочь друг другу, это мотивирует. Если вы социальный человек, учеба может быть затруднена, потому что вам не нравится работать в одиночестве. Это может мотивировать иметь группу людей для обучения. Ваша учебная группа может даже состоять из ваших родителей или друга, который не учится в вашей группе, они могут помочь вам опросить вас и просто составить вам компанию во время учебы. Вы также можете привлечь своего учителя или профессора к этому. Учителя

действительно помогут, поэтому они вряд ли скажут «нет», если вы попросите их помочь в учебе. Спросите, можете ли вы и несколько друзей прийти пораньше, остаться допоздна или побыть во время учебы в учебном зале, чтобы позаниматься. Присутствие вашего учителя поможет мотивировать вас на то, чтобы действительно учиться, и у вас есть дополнительный бонус в виде наличия эксперта в аудитории, чтобы помочь. Если вы откладываете учебу, потому что материал сложный, эта стратегия обязательно поможет. Учителя никогда не отказывают студентам, которые просят о дополнительной помощи, готовы ответить на любые вопросы, дать дополнительные советы или объяснения, которых не было во время занятий.

3. Поощрение. Учителя и родители должны мотивировать учеников учиться с помощью вознаграждений. Знание того, что награда находится по окончании упорной работы, всегда является мотивирующим фактором для студентов. То, что ваши родители участвуют в этом, также может быть полезно. Может быть, ваши родители отвезут вас в ваш любимый ресторан, если вы получите 5 на экзамене, или, может быть, вы отправитесь в парк развлечений, если получите 4 на курсе. Суть в следующем: для того, чтобы система вознаграждений была эффективной, она должна быть настроена под вас. Не устанавливайте награду за получение 5, если вы знаете, что получить 5 практически невозможно. Вознаграждайте себя тем, что реально осуществить и тем, что вам нравится.

4. Избегайте предупреждать о неудаче. Это не мотивирует. Многие студенты могут потерпеть неудачу пару раз, прежде чем они смогут добиться результата. Не нужно ругать или утешать их, когда они терпят неудачу, это также может мотивировать студентов. Родители и учителя должны помочь ученикам собраться и двигаться дальше. Они могут помочь, только заверив студентов, что всегда есть второй шанс добиться результата. Процитируем известного баскетболиста Майкла Джордана: «Я терпел неудачи снова и снова в своей жизни, и именно поэтому я добился успеха».

5. Оценивание. Оценка успеваемости студента на основе набранных баллов может быть демотивирующей для студентов. Некоторые студенты могут лучше справляться с предме-

тами, которые включают критическое мышление, в то время как другие могут лучше справляться с предметами, требующими аналитического мышления. Поэтому родители и учителя должны ценить учеников за их постоянную учебную работу, независимо от оценок.

6. Будьте образцом для подражания для студентов. Студенты лучше учатся на примерах из реальной жизни. Независимо от того, являетесь ли вы родителем или учителем, постарайтесь быть лучшим примером для подражания для ученика.

7. Обучение студентов на практике является одним из способов мотивации студентов усердно учиться. Когда студенты вовлечены в реальный процесс, обучение становится интересным. Когда обучение становится интересным, это мотивирует.

Учеба – это тяжелая работа, но эти методы мотивации обучения могут помочь студентам приступить к ней и даже сделать ее ежедневной и более интересной.

1. Мысль о том, чтобы сделать все это сразу, пугает, и это может дать вам то чувство, много нужно сделать, что вы даже не знаете, с чего начать. Подумайте обо всем, что вам нужно сделать, чтобы изучить и записать каждую часть. Затем разбейте его на небольшие куски, которые вы можете взять на себя по одному. Не сосредотачивайтесь на изучении всего этого прямо сейчас, просто подумайте о том, что вы можете сделать в этот момент. Если вы откладываете учебу, потому что материал сложный, эта стратегия обязательно поможет.

2. Создание чистой рабочей зоны. Создайте чистое рабочее пространство. Наличие чистого и организованного пространства помогает вашему мышлению быть ясным и организованным. Когда ваше пространство загромождено, ваш ум подсознательно делает мысленные заметки обо всем остальном, что вам нужно сделать, и о том, что вам нужно очистить. Когда устранен беспорядок, это позволит мыслить более ясно. Если вам нужно сделать перерыв или вы хотите отложить на несколько минут, очистите свое рабочее пространство. Очистка рабочего пространства также может означать очистку заметок. Если вы делали небрежные заметки, и все неорганизованно, и трудно читать, вы не захотите садиться и расшифровывать то, что вы написали. Потратьте некоторое время, чтобы

напечатать или переписать свои заметки, и задача обучения не будет казаться такой устрашающей.

3. Планирование будущего. Один из лучших приемов мотивации к учебе то подумать о будущей профессии, месте работы: в какой компании или предприятии, вы хотели видеть себя через 5 лет. Также необходимо поразмышлять, почему нужно хорошо сдать экзамены. Существует много причин: улучшить свои знания по данному предмету, претендовать на большую зарплату в будущем. Размышление о целях, которые вы определяете, служит хорошей мотивацией к учебе. Учебные академические цели являются краткосрочным планированием будущего, это – ваши ближайшие цели. Планирование учебных академических целей также может быть сильным мотивационным фактором упорно учиться. Ваша учебная цель поступить в магистратуру, аспирантуру по вашей будущей специальности. Академическая учебная цель мотивирует учиться усердно именно сейчас, в этом семестре, чтобы позже достичь своей цели. Вспомните, почему вы думаете о том, почему вам нужно учиться и почему вы хотите преуспеть в своем курсе. Вам нужно сдать в магистратуру? Это курс в той области, в которую вы хотите пойти? Вы любите материал, хотя он сложный? Вы хотите, чтобы ваша семья гордилась? Хотите доказать себе, что вы можете это сделать? Независимо от того, почему вы, продолжайте возвращаться к этому каждый раз, когда вам не хочется учиться. Это может помочь опубликовать это где-то, где вы будете часто его видеть. Хотя вы можете чувствовать, что учеба сложна, всегда помните, что быть неудачником в жизни сложнее. Итак, мотивируйте себя усердно работать и учиться,

потому что все, что вы делаете сейчас, предназначено для вашего будущего.

4. Истории наставников. У многих студентов есть личности, на которых они равняются. Всегда интересно знать, как они добились результатов. Многие истории успеха не сотканы из золотой нити. В некоторых из этих историй много пота, труда и неудач. Полезно слушать истории жизни некоторых из самых успешных людей в мире, которые доступны в Интернете, они демонстрируют лучшие в мире истории, которыми стоит поделиться. Найдите время, чтобы послушать эти истории и получить поддержку, чтобы решить свои собственные проблемы. Опубликуйте некоторые цитаты мотивации к учебе. Найдите несколько цитат, которые мотивируют вас учиться (или составьте свою собственную) и разместите их в своей комнате, за столом, на своем учебном месте или в своей записной книжке. Подумайте, кто будет рад, если вы получите хорошие оценки. Радостные лица родителей и учителей мотивируют усердно учиться.

Если необходимо повысить мотивацию, изучите изложенные выше приемы, техники и советы и попробуйте некоторые из них. Не каждая стратегия мотивации обучения предназначена для каждого студента, но есть та, которая действительно поможет только вам. Некоторые приемы хорошо работают одиночно, некоторые работают хорошо в сочетании друг с другом, некоторые могут работать сегодня, некоторые помогут завтра. В этом количестве стратегий и советов, приемов, техник есть, по крайней мере, одна, которая будет работать на вас. Попробуйте несколько приемов, протестируйте и посмотрите, имеют ли они значение, и помните, что многие из этих стратегий.

Список использованных источников

1. Бугрименко, А.Г. Внутренняя и внешняя учебная мотивация у студентов вуза // Психология в ВУЗе: ежеквартальный научно-методический журнал / ред. А.Г. Лидерс, В.Г. Колесников. – 2006. – 60с.

2. Ioveless, B. To find 16 study motivation tips, tricks, and hacks/Becton Ioveless. Режим доступа: <https://www.educationcorner.com/study-motivation-tips.html>

**Сведения
об авторах:**

Савельева Нелли Николаевна – доцент кафедры «Русский и иностранные языки», ФГБОУ ВО «Омский государственный университет путей сообщения», г. Омск
Битнер Виктория Вячеславовна – обучающийся группы 42-а, специальность 23.05.05 «Электроснабжение железных дорог», ФГБОУ ВО «Омский государственный университет путей сообщения», г. Омске

**Intelligence
about the authors:**

Savelyeva Nelly Nikolayevna – Associate Professor of Chair Russian and foreign languages FGBOU VO Omsk State Transport University, Omsk

Bitner Victoria Vyacheslavovna – student of group 42-a, specialty 23.05.05 «Power supply of railways», FGBOU VO Omsk State Transport University, Omsk

УДК 37

О.И. Гаврилова
O.I. Gavrilova

УЛУЧШЕНИЕ ВОСПИТАТЕЛЬНОЙ РАБОТЫ, КАК ФАКТОР ПОВЫШЕНИЯ ПРОФЕССИОНАЛЬНОЙ ЗАИНТЕРЕСОВАННОСТИ

IMPROVEMENT OF EDUCATIONAL WORK AS A FACTOR OF INCREASING PROFESSIONAL INTEREST

Аннотация: В статье рассматривается воспитательная работа среднего профессионального образования, в рамках учебной группы и всего филиала. Подробно описываются мероприятия, позволяющие усилить профессиональный интерес студентов и тем самым создать предпосылки к повышению качества образовательного процесса.

Ключевые слова: Воспитательная работа, образование, профессиональная деятельность.

Abstract: The article deals with the educational work of secondary vocational education, within the framework of the educational group and the entire branch. Measures are described in detail that allow to increase the professional interest of students and thereby create the prerequisites for improving the quality of the educational process.

Keywords: educational work, education, professional activity.

Согласно Стратегии развития воспитания в Российской Федерации приоритетной задачей является – формирование новых поколений, обладающих знаниями и умениями, которые отвечают современным требованиям, разделяющих традиционные нравственные ценности, готовых внести свой вклад в инновационные развития. Инструментами решения этих задач являются образовательный и воспитательный процессы, построенные на современных тенденциях [1].

Воспитательный процесс акцентирован на духовно-нравственное, гражданско-патриотическое, экологическое, правовое воспитание молодого поколения и определяет систему мероприятий по основным направлениям воспитательной компоненты [2]. В соответствии с данными направлениями могут быть выстроены программы воспитания и социализации обучающихся в образовательных организациях.

Мне бы хотелось затронуть воспитательный процесс с точки зрения профессиональной направленности и рассмотреть его, как фактор повышения заинтересованности обучающихся, а значит и повышения качества образования.

Образовательный процесс в СПО во многом схож со школьным, есть классные

руководители и мероприятия, проводимые для студентов. В образовательной организации разрабатывается план воспитательной работы, затрагивающий большое количество направлений. Данные направления реализуются не только посредством администрации, но и активной работы самими студентами и классными руководителями групп.

Я являюсь преподавателем и классным руководителем в образовательном учреждении СПО.

Учебный процесс СПО предусматривает еженедельное проведение классных часов в учебных группах. В план проведения таких встреч обязательно включаются тематические часы на профессиональную тему, подготовленные самими студентами. Такая методика позволяет формировать и осваивать обучающимися, общие компетенции.

Железнодорожный транспорт имеет богатое историческое прошлое, оформленное в выставки, экспозиции, исторические и современные достижения транспорта.

Воспитательная работа начинается с первым звонком в образовательном учреждении. Далее происходит знакомство с будущей профессией, в формате проводимых мероприятий, в виде классных часов, неформальных встреч,

бесед с представителями производства и экскурсий.

В образовательных учреждениях транспорта студентов принято знакомить с музейными экспозициями под открытым небом – это му-

зей паровозов на станции Н.Новгород – Сортировочный, учебный центр ОАО РЖД, Технический музей, музей радио, экспозиции Нижегородского метро.



Рисунок 1 – Посещение студентами музейных экспозиций

Такие мероприятия должны нести не только исторический посыл, но и знакомить с выбранной профессиональной деятельностью. Данное знакомство возможно с выходом на инфраструктурные подразделения железнодорожного транспорта. Студенты среднего профессионального образования выходят на предприятия транспорта не только в рамках образовательного процесса, но и с целью получения первичных знаний выбранной профессии.

Демонстрация инновационных образовательных и воспитательных технологий, способствуют повышению качества образовательного процесса, а также профессионального интереса у студентов.

Для проведения встреч в неформальной обстановке на классные часы приглашаются студенты старших курсов, которые делятся полученным опытом студенческой жизни, а также полученными профессиональными навыками.



Рисунок 2 – Посещение студентами подразделений ОАО РЖД



Рисунок 3 – Мероприятия, проводимые для младших курсов

Широкое применение в учебных заведениях СПО получили встречи с представителями ОАО «РЖД». На эти мероприятия приглашаются выпускники и в неформальной обстановке общаются со студентами. Встречи проходят в виде активного диалога, с возможностью погружения в профессиональную сферу и понимания необходимости огромного багажа знаний у выпускников.

В формате воспитательной работы организуются встречи с представителями ОАО «РЖД». Целью таких встреч является не только профессиональная ориентация обучающихся, но и привлечение внимания работодателей к проблемам и перспективам развития современного образования.

В образовательных учреждениях СПО, по средствам администрации и классных руководителей, регулярно проводятся встречи с

представителями Горьковской железной дороги.

Одним из средств повышения эффективности воспитательного процесса является применение современных педагогических технологий: Интернет-технологий, компьютерных обучающих программ, Web-технологий, «кейс-стади», рефлексий как метод самопознания и самооценки, тренинговых технологий, технологий воспитания с применением метода проектов.

В процессе обучения студенты привлекаются и к творческим мероприятиям, позволяющим окунуться и подробно рассмотреть профессиональную тематику, применяя полученные ИТ-технологии. Студенты участвуют в конкурсах: «Будущий железнодорожник», «Горьковская железная дорога: вчера, сегодня, завтра», «Лидерство. Культура. Медиа», «Студенчество МОЕ-2023» и т.д.



Рисунок 4 – Встречи с выпускниками СПО



Рисунок 5 – Встречи с представителями ОАО РЖД



Рисунок 6 – Участие студентов в конкурсных мероприятиях

В образовательных учреждениях формируется и периодически пополняется информационная база проведенных общих и групповых мероприятий.

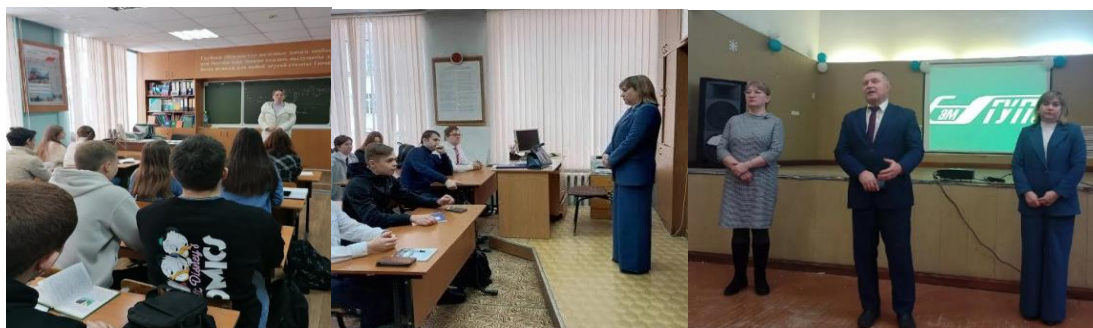
Все проводимые мероприятия освещаются на сайте образовательного учреждения в разделе новости в социальных сетях.

Современный подход в образовательной и воспитательной деятельности обуславливает необходимость многозадачности этих направлений.

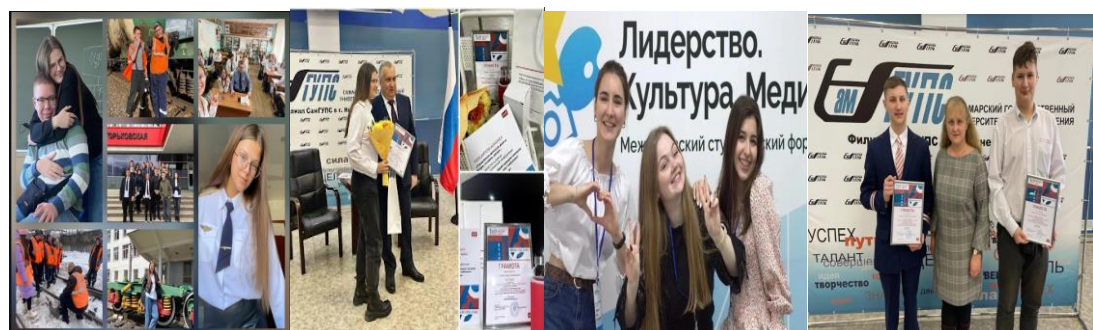
Перспективой дальнейшего формирования профессиональных компетенций является обучение в высшей школе. При получении высшего образования появляется необходимость решать профессиональные задачи, на основе полученных знаний, умений, навыков, осваивать модули профессиональной деятельности, овладевать новыми приемами, способами и технологиями профессии.

Проанализировав работу на разных этапах развития обучающихся, можно сделать вывод, что фундамент формирования профессиональных компетенций будущих работников

филиалов ОАО РЖД закладывается на этапе знакомства с профессией, получает новый потенциал для развития в СПО и ВО и находит свое непосредственное применение в трудовой деятельности на транспорте.

Применение современных технологий, разноплановость подходов открыло огромные возможности в воспитательной работе учреждений СПО. Обучающиеся стали не только слушателями, но и организаторами, активными участниками учебно-воспитательного процесса.

Тенденция снижения процента трудоустройства обучающихся СПО по выбранному направлению выводит проблему профессиональной заинтересованности на первый план.

Обеспечение условий формирования профессионального интереса в современном образовании позволит обозначить новые критерии будущего специалиста, востребованного на рынке труда и полностью отвечающего условиям социально-экономического развития страны.

Список использованных источников

1. Образование в российской информационной сети. Режим доступа: <http://education.rin> (дата обращения: 13.02.2023).

2. Педагогические технологии. Режим доступа: <http://scholar.urs.ac.ru/courses/Technology/index.html> (дата обращения: 15.02.2023).

3. Степанов Е.Н., Лузина Л.М. Педагогу о современных подходах и концепциях воспитания. - М.: ТЦ Сфера, 2002.

Сведения об авторе: Гаврилова Ольга Ивановна – преподаватель высшей квалификационной категории, филиал ФГБОУ ВО «Самарский государственный университет путей сообщения» в г. Нижнем Новгороде

Intelligence about the author: Gavrilova Olga Ivanovna – teacher of the highest qualification category, branch of the Federal State Budgetary Educational Institution of Higher Education «Samara State University of Communications» in Nizhny Novgorod

УДК 37.013

Н.С. Гукова
N.S. Gukova

РОЛЬ ТЕХНОЛОГИИ РАЗНОУРОВНЕВОГО ОБУЧЕНИЯ В ПРОЦЕССЕ ОБРАЗОВАНИЯ И ФОРМИРОВАНИЯ ЛИЧНОСТИ УЧАЩЕГОСЯ

THE ROLE OF MULTI-LEVEL LEARNING TECHNOLOGY IN THE PROCESS OF EDUCATION AND THE FORMATION OF A STUDENT'S PERSONALITY

Аннотация: Статья посвящена рассмотрению роли личностно-ориентированных педагогических технологий, в частности, технологии разноуровневого обучения, в повышении качества изучения учебных дисциплин, а также всестороннего развития личности обучающегося.

Ключевые слова: Педагогические технологии; личностно-ориентированные технологии; методы обучения; разноуровневое обучение; профессиональная деятельность.

Abstract: The article is devoted to the role of personality-oriented pedagogical technologies, in particular, the technology of multi-level education, in improving the quality of studying academic disciplines, as well as the all-round development of the student's personality.

Keywords: Pedagogical technologies; personality-oriented technologies; teaching methods; multi-level training; professional activity.

Современный учебно-воспитательный процесс направлен на то, чтобы подготовить молодого человека к полноценному участию в жизни общества. Одной из задач преподавателя на уроке является развитие мыслительных и творческих способностей учащихся, умения применять полученные теоретические знания на практике, работать в команде, аргументированно отстаивать свое мнение, быстро принимать решение. Все эти качества необходимы компетентному специалисту, воспитать которого – наша конечная цель.

В свете последних тенденций в сфере образования будущий специалист рассматривается не только как субъект деятельности, но и как субъект жизни, способный к проектированию, организации и преобразованию собственной судьбы. Для решения таких задач в основу стратегии практического образования необходимо поставить нравственное и

профессиональное обучение и воспитание студентов, что наиболее эффективно позволяют реализовывать личностно-ориентированные педагогические технологии.

Термин «педагогическая технология» появился в США в 60-е годы прошлого столетия в связи с внедрением в процесс обучения технических средств. Позже все чаще стала проводиться в жизнь идея системного подхода к обучению. В связи с этим для понятия педагогической технологии было сформулировано следующее определение: «Педагогическая технология – это системный метод создания, применения и определения всего процесса преподавания и усвоения знаний с учетом технических и человеческих ресурсов и их взаимодействия, ставящей своей задачей оптимизацию форм образования» (ЮНЕСКО).

Технология обучения не только представляет собой вспомогательное средство и новую

систему, но и играет большую роль в развитии учебного процесса, изменяя его организационные формы, методы, содержание, что, в свою очередь, оказывает воздействие на педагогическое мышление педагогов и учеников. Такое толкование технологии подчеркивает не только важность взаимосвязи всех компонентов процесса обучения в единой системе, но и их взаимовлияние, развитие, приводящее к изменению менталитета педагога и учащихся.

Педагогическая технология - совокупность психолого-педагогических установок, определяющих специальный набор и компоновку форм, методов, способов, приемов обучения, воспитательных средств; она есть организационно-методический инструментарий педагогического процесса (Б.Т. Лихачев) [1].

Исходя из вышесказанного, можно заключить, что *технология обучения* – это системная категория, структурными составляющими которой являются:

- цели обучения;
- содержание обучения;
- средства педагогического воздействия;
- организация учебного процесса;
- ребёнок;
- педагог;
- результат деятельности.

Инновационная педагогическая деятельность основана на осмыслении практического педагогического опыта целенаправленной педагогической деятельности, ориентирована на изменение и развитие образовательного процесса с целью достижения высших результатов, получение нового знания, формирование качественно иной педагогической практики [2].

В настоящее время все больше внимания уделяется тем педагогическим технологиям, где педагог выступает не источником учебной информации, а является организатором и координатором учебного процесса, направляет деятельность учеников, при этом учитывая их индивидуальные способности. Ввиду этого личностно-ориентированные технологии стоят на одном из первых мест по значимости и связанными с ними ожиданиями по повышению качества образования.

Личностно-ориентированные педагогические технологии во главу угла ставят личность обучающегося, обеспечение комфортных и бесконфликтных условий ее развития, реали-

зацию природных способностей личности. С их помощью наиболее полно реализуются принципы гуманистической педагогики и психологии.

Современные подходы к обучению ставят своей целью не только обучение детей с разными способностями, но и создание на занятиях творческой обстановки, направленной на личностно-ориентированную модель обучения, утверждающую ценность личности ребенка.

В настоящее время всё больше ведущие педагоги и психологи придерживаются этой точки зрения.

Особое место среди всего многообразия личностно-ориентированных педагогических технологий занимает технология разноуровневого обучения.

В дидактике обучение принято считать дифференцированным, если в его процессе учитываются индивидуальные различия учащихся. Учет индивидуальных различий учащихся можно понимать как учет основных свойств личности ученика. Таким образом, личностно-ориентированное обучение, по определению, является обучением дифференцированным [3].

Разноуровневое обучение — это педагогическая технология организации учебного процесса, в рамках которого предполагается разный уровень усвоения учебного материала. Глубина и сложность одного и того же учебного материала различна в группах разного уровня. Это дает возможность каждому ученику овладеть учебным материалом на разном уровне, но не ниже базового, в зависимости от способностей и индивидуальных особенностей личности. При реализации технологии разноуровневого обучения за критерий оценки деятельности ученика принимаются его усилия по овладению учебным материалом и его творческому применению.

В качестве основных принципов педагогической технологии разноуровневого обучения были выбраны следующие:

- всеобщая талантливость – нет неспособных людей, а есть занятые не своим делом;
- взаимное превосходство – если у кого-то что-то получается хуже, чем у других, значит что-то должно получаться лучше, и это нужно искать;

– неизбежность перемен – ни одно суждение о человеке не может считаться окончательным.

Причины, позволяющие считать этот метод продуктивным в системе образования:

- повышается активность;
- повышается работоспособность;
- повышается мотивация к изучению;
- улучшается качество знаний.

Введение такой организации учебного процесса приводит к необходимости разработки четких требований к каждому уровню, исходя из целей обучения, а также разработки критериев отбора учащихся в соответствующий уровень.

Основу технологии разноуровневого обучения составляют психолого-педагогическая диагностика учащегося, сетевое планирование и разноуровневый дидактический материал.

Сетевой план – это модель учебного процесса, которая позволяет каждому учащемуся видеть наглядно все, что он должен выполнить за одно занятие, неделю, месяц, семестр и т.д. и стать личностью действующей, т. е. субъектом обучения.

Разноуровневый дидактический материал – структурированное и дозированное по объему содержание осваиваемого курса наряду с развивающими рефлексивными педагогическими технологиями, которые являются гарантом саморазвития личности.

Разноуровневое обучение предоставляет шанс каждому ребенку организовать свое обучение таким образом, чтобы максимально использовать свои возможности, прежде всего, учебные. Уровневая дифференциация позволяет акцентировать внимание преподавателя на работе с различными категориями детей.

В структуре уровневой дифференциации по обученности (а именно она чаще всего и лежит в основе уровневого обучения) выделяют, как правило, следующие уровни:

- минимальный (государственный стандарт);
- базовый (программный);
- вариативный (творческий или усложненный);
- продвинутый (в формулировке некоторых авторов).

Учитывая индивидуальность каждого ученика, и то, что ученики одной и той же группы

могут показать разный результат по данной теме, эти группы подвижны по своему составу.

Подготовка учебного материала при разноуровневом обучении предусматривает выделение в содержании и в планируемых результатах обучения нескольких уровней, выбор которых определяется составом группы и требованиями государственного стандарта.

При систематическом использовании методики уровневого обучения ученики могут переходить с одного уровня обученности на другой, более высокий.

Разноуровневое обучение предполагает различные формы работы: коллективную (все учащиеся выполняют одно задание), групповую (каждая из групп получает задание), индивидуальную (отдельные учащиеся получают персональный вариант задания). Цель разделения состоит в том, чтобы привести требования к учащимся в соответствие с их возможностями, создать оптимальные условия для обучения и способствовать систематическому росту ученика, переходу его из одной группы в другую.

Важным аспектом разноуровневого обучения является грамотная и объективная оценка достижений учащихся. Здесь необходим творческий подход, позволяющий не только формально оценить уровень освоения материала, но и побуждающий студента к переходу на более высокий уровень обучения. Также нельзя недооценивать роль самооценки, позволяющей обучающемуся анализировать собственные возможности, успехи и недостатки.

Взаимооценка, как один из способов оценивания, развивает в учащихся объективность и ответственность, качества, которые будут необходимы в дальнейшей профессиональной деятельности.

Качество содержания в системе личностно-ориентированного образования определяется не только его насыщенностью ключевыми компетенциями, но и его способностью запускать процессы личностного развития [4].

Таким образом, процесс «очеловечивания» образования основан на усилении положений, ставящих во главу угла уважение к личности воспитанника, формирование у него самостоятельности, установление гуманных, доверительных отношений между ним и педагогом. Усвоение социального опыта в его цельности

позволит учащемуся не только успешно функционировать в обществе, быть хорошим исполнителем, но и действовать самостоятельно, не просто «вписываться» в социальную систему, а изменять ее.

Цель каждого конкретного педагога в социальном лично развивающем пространстве органично согласуется с целями других педагогов и с целостной лично развивающей жизненной ситуацией воспитанника.

Список использованных источников

1. Лихачев Б.Т. Педагогика: Курс лекций / Учеб. пособие для студентов педагог, учеб. заведений и слушателей ИПК и ФПК. – 4-е изд., перераб. и доп. — М.: Юрайт-М, 2001. – 607с.
2. Гулова М.Н. Инновационные педагогические технологии: учебник. М.: Издательский центр «Академия», 2018. – 672 с.
3. Полат Е.С. Современные педагогические и информационные технологии в системе образования. М.: Издательский центр «Академия», 2007. – 224 с.
4. Бондаревская Е.В. Теория и практика лично - ориентированного образования [текст]. Ростов-на-Дону: Издательство Ростовского педагогического университета, 2000. – 352с.

**Сведения
об авторе:**

Гукова Наталья Святославовна – преподаватель высшей квалификационной категории, филиал ФГБОУ ВО «Ростовский государственный университет путей сообщения» в г. Воронеж

**Intelligence
about the author:**

Gukova Natalia Svyatoslavovna – teacher of the highest qualification category, branch of the Rostov State University of Railway Engineering in Voronezh

УДК 37

З.Э. Якупова
Z.E. Yakupova

РАЗРАБОТКА ИННОВАЦИОННЫХ ПРОЕКТОВ С ПОМОЩЬЮ VISUAL BASIC

DEVELOPING INNOVATION PROJECCTS WITH VISUAL BASIC

Аннотация: Статья посвящена разработке инновационных проектов в Visual Basic студентами Казанского педагогического колледжа.

Ключевые слова: Казанский педагогический колледж, Visual Basic.

Abstract: The article is devoted to the development of innovative Basic project by students of the Kazan Pedagogical College.

Keywords: Kazan Pedagogical College, Visual Basic.

Инновация – это результат разработки и получения нового и ранее не применявшейся идеи по обновлению технологии в образовании, управлении, в обслуживании, науке, информатизации и так далее, и последующий процесс внедрения, с получением дополнительной ценности.

Технологии, которые сейчас активно внедряются в образовательную систему, затрагивают не только цифровизацию, но и принципиально новые методики обучения. Одна из задач современного образования — подготовить обучающего к постоянно меняющимся

условиям жизни. В статье говорится об инновационных технологиях в образовании.

Новые технологии в образовании, дают возможность справляться с практическими задачами посредством интеллектуальных решений. Они базируются на взаимодействии технического ресурса и человеческих возможностей. Образование XXI века нацелено не столько на получение фундаментальных знаний, сколько на формирование гибких навыков и условий для самореализации. Такой подход учит молодого специалиста быстро адаптироваться к меняющимся условиям, оставаясь продуктивным [1].

Выделяют несколько важных свойств образовательных технологий:

Концептуальность. Каждая инновационная технология, включая методики обучения, базируется на определенной научной идее.

Целостность. Все элементы, которые обеспечивают качественную работу технологий, должны быть связаны между собой.

Управляемость. Разработка технологии предполагает научно-исследовательскую работу, анализ и усовершенствование учебно-воспитательного процесса.

Доступность. Чтобы образовательными технологиями мог воспользоваться каждый педагог.

Эффективность. Технология должна обеспечивать решение задач в соответствии с ФГОС и при этом экономно расходовать ресурсы (временные, материальные).

Основные тенденции

Цифровая грамотность

Сюда можно отнести дистанционный формат обучения; получение образования в режиме онлайн; расширение границ для иностранцев и людей с ограниченными возможностями здоровья (освоение учебной программы через интернет). Цифровизация в инновационных технологиях образования, и 2022 года в том числе, включает в себя не только умение пользоваться гаджетами, но и навык фактчекинга. Нужно уметь фильтровать информацию и знать основы кибербезопасности, чтобы не попасть в сети цифровых мошенников или агрессоров.

Адаптивное обучение

Эта методика предполагает нацеленность на сильные стороны ребенка и его интересы. Современные школы и даже детские сады ищут к каждому ученику свой подход, чтобы предложить ему тот уровень сложности, темп обучения и способ подачи информации, с которыми он бы справился. Тренд современного образования – ориентация на гибкие навыки и саморазвитие. Также адаптивное обучение смещает фокус внимания преподавателя и учащегося с теории на практику. В число самых популярных Soft Skills вошли: навыки эффективного менеджмента, социальная адаптация, креативность и критическое мышление [3].

Изменение роли педагога

В системе образования последних лет особая роль была отведена наставничеству.

Учитель уже не единственный источник знаний, ведь ребята постоянно находятся в потоке информации. Именно поэтому современный преподаватель не только учит, он руководит процессом, подталкивает в нужном направлении, мотивирует ребенка на получение нового опыта. Так, учителю приходится перестраивать урок таким образом (используя разные каналы информации и новые технологии), чтобы дети были способны понять, о чем идет речь, и осилить программу.

Геймификация, Agile и Scrum Технологии VR и AR

С развитием технологий детям стало сложнее воспринимать информацию на слух, пользуясь только книгами и учебниками. Чтобы усвоить материал, а заодно развить самостоятельность с креативностью, ребятам теперь необходимо визуальное, тактильное и аудиосопровождение. Поэтому современная педагогика, как часть новых технологий в образовании 2022 года, нацелена на игровой метод обучения. Примером здесь могут служить обучающие квесты, организованные с помощью технологий виртуальной (VR) и дополненной (AR) реальности. С успешным прохождением каждого задания (в развлекательной форме) ребенок переходит на следующий уровень, а вместо оценок получает бонусы (достижения). Кроме того, сейчас почти каждая школа оснащена интерактивными досками, которые активно используются в учебном процессе. Если к такому уроку добавить VR-очки, ребенок быстро запомнит его суть, не теряя интереса.

Технологии Agile и Scrum

У детей поколения Альфа наблюдается клиповое мышление: они запоминают информацию кусками, выделяя наиболее яркие моменты, из-за чего им сложно сосредоточиться и задержать свое внимание на конкретном предмете. Изменить это в скачкообразных условиях нашей жизни – почти невыполнимая задача. Так что современная система образования пытается подстроить учебу под особенности зумеров. Наряду с негативными моментами, клиповое мышление обладает и преимуществами: скорость обработки данных, многозадачность, работа сразу с несколькими источниками информации.

Agile и Scrum технологии пришли в образование из IT-сферы. Их разработали, чтобы справляться с задачами в условиях тотальной

неопределенности, а также искать нестандартные пути решения проблемы. В итоге одна задача разбивается на подзадачи, и ее решает команда (мозговой штурм, распределение обязанностей, высокий уровень самодисциплины), используя игровой подход. При этом каждый участник команды самостоятельно оценивает свой результат, выносит его на обсуждение и обдумывает план дальнейшего роста и развития с учетом допущенных ошибок.

В информационном обществе значительную роль играет такая учебная дисциплина как информатика. Быстро изменяющаяся наука тесно связана с инновациями.

Инновации в информатике и ИКТ – одно из важных направлений инновационного развития бизнеса, экономики и образования в России и во всем мире [2].

Данная статья посвящена инновационной технологии как созданию собственных программных продуктов студентами. Продуктом инновационной деятельности студента выступает создание проекта по программированию. Выполненного на языке Visual Basic.

Основные цели и задачи инновационной проектной деятельности по созданию проектов в Visual Basic.

Цели:

- дать возможность учащимся реализовать свой творческий потенциал;
- показать значимость создания инновационных проектов для успешной деятельности на рынке труда через коммерциализацию своих проектов.

Задачи:

- показать, что поддержка инновационной деятельности студентов – важное направление образовательной организации;

- определить победителей в области инноваций, которые должны стать образцами успеха для остальных студентов;

- экспонировать лучшие инновационные разработки.

Этапы:

- определение темы работы, подбор необходимой информации;

- разработка проекта в среде объектно-ориентированного программирования Visual Basic

- оформление программного продукта;

- письменное описание проекта;

- демонстрация проекта.

Примерные темы проектов:

- разработка карты города;
- разработка предметного теста для проверки знаний и умений;

- создание электронного учебного пособия;

- создание клавиатурного тренажера;

- создание электронного кроссворда;

- создание приложения для работы в Интернет.

Проектная деятельность позволяет учитывать и направленность студентов при использовании содержательной области проектов, открывает возможности для реализации своей внутренней фантазии с помощью компьютерных технологий и способствует успешной социализации в дальнейшем [4].

Использование такой технологии как метод разработки инновационных проектов в среде Visual Basic в учебно-воспитательном процессе позволяет студентам, освоить навыки самостоятельной работы, развить потребность в самообразовании.

Список использованных источников

1. Полат, Е. С. Новые педагогические и информационные технологии в системе образования [Текст] : учеб. пособие / Е. С. Полат, М.Ю.Ю. Бухаркина. - М. : 2001.
2. Информатика. 11 класс. Проектная деятельность [Текст] / ав-тор-сост. В. А. Алексеева. - Волгоград : ИТД «Корифей», 2005. - с.79
3. Касимов, И. Х. Проектно-инновационная деятельность учащихся в области ТТ-технологий Режим доступа: <http://festival.september.ru/subjects/11/?n=42>, 2008.
4. Семенова, О. В. Проектная деятельность на уроках информатики Режим доступа: <http://festival.september.ru/subjects/11/?n=42>., 2009.61001d

Сведения об авторе:

Якупова Зульфия Эмирзяновна – преподаватель первой категории, ГАПОУ «Казанский педагогический колледж»

Intelligence about the author:

Yakupova Zulfiya Emirzyanovna – teacher of the first category, «Kazan Pedagogical College»

ДИДАКТИЧЕСКАЯ ДЕЛОВАЯ ИГРА КАК ВЫХОД ЗА РАМКИ ОБРАЗОВАТЕЛЬНОГО МОДУЛЯ «ИНФОРМАТИКА» В РЕАЛЬНУЮ ДЕЛОВУЮ СИТУАЦИЮ РАЗРАБОТКИ

DIDACTIC BUSINESS GAME AS A WAY BEYOND THE EDUCATIONAL MODULE «INFORMATICS» INTO THE REAL BUSINESS SITUATION OF PROGRAM DEVELOPMENT

Аннотация: Деловая игра относится к классу учебных деловых игр. Предназначена для развития навыков творчества, стратегического мышления, личной ответственности, коллективной деятельности, освоения нового материала в условиях приближенных к реальной работе специалистов сферы Информационных технологий, ведения конструктивного диалога и обсуждения.

Ключевые слова: Дидактическая деловая игра, навыки стратегического мышления, познавательная активность, профессиональная роль.

Abstract: Business game refers to the class of educational business games. It is intended for the development of creative skills, strategic thinking, personal responsibility, collective activity, study of new material in conditions close to real work of the Information Technology specialist, conducting a constructive dialogue and discussion.

Keywords: Didactic business game, strategic thinking skills, cognitive activity, professional role.

Общеобразовательные предметы зачастую воспринимаются учащимися как обязательная, но не столь важная нагрузка к профессиональному модулю. Ребята ориентированы на получение знаний по выбранной профессии. Для преподавателей-предметников нужно не просто поддерживать интерес к своему предмету, важно открыть учащемуся новые предметные грани. Важно, чтобы студент самостоятельно приходил к каким-либо выводам и добывал себе знания.

Работа с активным применением инновационных педагогических технологий повышает интерес к предмету, учебную активность учащихся, обеспечивает глубокое и прочное усвоение знаний, развивает мышление, память и речь учащихся.

Как отмечал А.Н. Леонтьев, дидактические игры относятся к «рубежным играм», представляя собой переходную форму к той неигровой деятельности, которую они подготавливают. Эти игры способствуют развитию познавательной деятельности, интеллектуальных операций, представляющих собой основу обучения. Одним из широко используемых в процессе производственного обучения типов дидактических игр являются, так называемые, деловые игры. Они представляют собой имитацию принятия решений в различных искусственно созданных или взятых непо-

средственно из практики ситуациях путем коллективного обсуждения или разыгрывания соответствующих ролей (индивидуальных и групповых) по заданным или выработанным самими участниками игры правилам.

Широкое применение этого типа дидактических игр обусловлено рядом причин. Одна из них связана с тем, что деловые игры в значительной степени повышают познавательную активность учащихся. Деловая игра позволяет сделать из студента активного соучастника учебного процесса. Студент усваивает информацию в процессе собственной деятельности при высокой степени заинтересованности предметом. Преподаватель исполняет роль организатора, координатора познавательной деятельности студента. Студент самостоятельно приходит к каким-либо выводам, сам добывает знания.

Наличие творческой задачи – необходимое условие любого игрового действия. К обязательным признакам деловой игры относятся: наличие проблемы или задачи, предлагаемой для решения; наделение играющих ролями и ролевыми функциями; наличие между играющими взаимодействий, повторяющих (имитирующих) реальные связи и отношения; многозвенность цепочки решений, вытекающих одно из другого; наличие конфликтных ситуаций вследствие различия интересов

участников игры или условий информационной неопределенности; правдоподобие имитируемой ситуации или ситуации, взятой из реальной действительности; наличие системы оценки результатов игровой деятельности, соревновательности или состязательности играющих.

Включенность преподавателя в интерактивную деятельность может быть разной, в зависимости от целей занятия и принятой дидактической модели, и изменяться в своем диапазоне – от полного устранения до активного участия. В любом случае «присутствует «двуплановость деловой игры» и решаются не только игровые или профессиональные задачи, но одновременно происходит обучение и воспитание участников» [3].

Дидактическая деловая игра.

Тема «Проектирование и создание базы данных. Организация работы с данными в БД».

Краткая характеристика: Игра ручная, ролевая, индивидуальная. Проводится поэтапно. Всего предусмотрено два этапа. Расчетное количество учеников 10-25 человек. Для проведения требуется один преподаватель. Игра предназначена для применения в рамках курса ОУД-10 «Информатика» по теме «Проектирование и создание базы данных. Организация работы с данными в БД»

Методика: Особенность данного игрового урока состоит в том, что разные роли распределяются не между несколькими основными участниками, а все ребята поработают в каждой роли. То есть, за время игры каждый учащийся попробует себя в трех различных ролях, объединенных трудовой деятельностью и общей производственной задачей:

1. Разработчик базы данных (БД);
2. Администратор БД;
3. Пользователь БД.

Роли сменяют друг друга по ходу урока несколько раз по мере развития игрового (производственного) процесса, то есть по мере появления новых задач. Каждый обучающийся сначала проектирует и создает БД как разработчик, за тем работает с ней как пользователь, за тем выполняет функции администратора БД.

Игра проводится в два этапа. На каждом этапе по мере усложнения и смены задач, по команде преподавателя учащиеся переходят из одной профессиональной роли в другую.

Первый этап «Создание БД»

Учащиеся побывают в роли разработчика базы данных и в роли пользователя базы данных.

Задача: создать базу данных компьютерной школы.

Создайте базу данных для Компьютерной школы. В ней будут храниться разнообразные данные об учащихся школы и преподавателях. В школе обучаются 54 учащихся в пяти группах и работают 5 преподавателей.

Задание на первый этап: создание конфигурации БД, создание таблиц, создание связей между таблицами, создание формы для заполнения таблиц. Заполнение таблиц. проверка каскадного удаления и каскадного обновления данных.

Созданную БД предъявите преподавателю.

Второй этап «Изменение БД»

Учащиеся побывают в роли разработчика базы данных, в роли пользователя БД, в роли администратора БД.

Поступило задание: внести изменения в базу данных, произвести удаление записей, произвести сжатие БД, расширить поля таблиц, заполнить таблицы БД.

Задание на второй этап: внести изменения в таблицы БД, произвести сжатие БД, добавить поля в таблицы, создать новую форму для заполнения таблиц, заполнить таблицы. Осуществить поиск информации используя фильтр.

Созданную БД предъявите преподавателю.

Сценарий деловой игры:

Для проведения деловой игры выделяются следующие роли:

1. Разработчик БД;
2. Администратор БД;
3. Пользователь БД.

Все учащиеся получают одинаковые роли, соответствующие текущему заданию. Вся группа задействована. Все имеют одинаковые роли, смена ролей происходит по команде преподавателя в соответствии с заданием, которое нужно выполнить. На каждом этапе деловой игры учащиеся пробуют себя во всех трех ролях.

Первый этап: все обучающиеся получают задание создать базу данных

Второй этап: все обучающиеся получают задание внести изменения в созданную базу данных (модернизировать).

Инструкционная карта

Дидактическая цель: Приобретение и закрепление практических навыков по проектированию, созданию БД, администрированию БД;

Воспитательная цель: Познакомиться с ролью разработчика БД, администратора БД и пользователя БД, познакомиться с характером деловых отношений и взаимодействия между специалистами, оценить их взаимное влияние в процессе трудовой деятельности, показать взаимодействие и взаимовлияние людей разных профессий во время работы над одним проектом.

Оборудование: Методическое пособие, ПК.

Последовательность выполнения работ

Первый этап:

1. Создать БД;
2. Создать таблицу Группы;
3. Создать таблицу Список;
4. Создать форму для заполнения таблицы Список;
5. Заполнить таблицу Список;
6. Создать связь между таблицами;
7. Произвести каскадное обновление данных.

Второй этап:

1. Провести сжатие БД;
2. Изменить структуру таблицы Список;
3. Создать форму для заполнения таблицы Список;
4. Заполнить таблицу Список;
5. Добавить графические данные в таблицу Список;
6. Использовать фильтры для поиска информации.

Заключение

Рассмотрев методику организации и проведения урока в форме дидактической деловой игры по теме «Проектирование и создание базы данных. Организация работы с данными в БД» Общеобразовательного модуля ОУД.10 Информатика, можно сделать вывод, что предложенная дидактическая деловая игра способствует расширению кругозора обучающихся, более полному осмыслению изучаемого теоретического материала, выработке умений и навыков. Данный формат смены ролей в зависимости от Задания позволяет учащимся увидеть, осознать, прочувствовать взаимное проникновение профессиональных компетенций и взаимозависимость людей различных профессий через информационную систему, через решение общей задачи. Данный подход носит также профориентационный характер, позволяя обучающимся сориентироваться в профессиях сферы информационных технологий.

При проведении занятий в форме деловой игры деятельность обучаемых приближена к реальной, при этом выше познавательный и практический эффекты. Данная методика проста в реализации, ее можно применять на практических занятиях по основам программирования, целью которых является готовый проект. Обучающиеся могут примерить на себя роли:

1. Разработчик алгоритма;
2. Программист;
3. UX/UI дизайнер.

Список использованных источников

1. Кругликов, В. Н. Интерактивные образовательные технологии : учебник и практикум для вузов / В. Н. Кругликов, М. В. Оленникова — 3-е изд., испр. и доп. — Москва : Издательство Юрайт, 2023. — 355 с. — (Высшее образование). — ISBN 978-5-534-15331-6. — Текст : электронный // Образовательная платформа Юрайт [сайт]. — URL: <https://www.urait.ru/bcode/514430> (дата обращения: 21.01.2023)
2. Плаксина, И. В. Интерактивные образовательные технологии : учебное пособие для вузов / И. В. Плаксина. — 3-е изд., испр. и доп. — Москва : Издательство Юрайт, 2023. — 151 с. — (Высшее образование). — ISBN 978-5-534-07623-3. — Текст : электронный // Образовательная платформа Юрайт [сайт]. — URL: <https://www.urait.ru/bcode/512675> (дата обращения: 21.01.2023).
3. Шаронова С.А. Деловые игры. Учебное пособие. Изд-во Российского Университета дружбы народов. -2004. – 166с.

Сведения об авторе:

Мудрицкая Юлия Михайловна – преподаватель Информатики Санкт-Петербургского техникума железнодорожного транспорта – структурное подразделение федерального государственного бюджетного образовательного учреждения высшего образования «Петербургский государственный университет путей сообщения Императора Александра I»

**Intelligence
about the author:**

Mudritskaya Yulia Mikhailovna – Lecturer of Informatics of the St. Petersburg Technical School of Railway Transport - Structural and Tour Association of Education of the Federal State Budgetary Educational and Educational Institution "Petersburg State University of Communications of Emperor Alexander I"

УДК 37.088.2

М.И. Таранова
M.I. Taranova

БАРЬЕРЫ, ПРЕПЯТСТВУЮЩИЕ ОСВОЕНИЮ ИННОВАЦИЙ ПЕДАГОГАМИ

BARRIERS THAT OBSTRUCT EDUCATION OF INNOVATIONS FOR TEACHERS

Аннотация: В данной статье определены основные барьеры, возникающие в инновационной деятельности педагога.

Ключевые слова: Барьеры, инновация, педагоги, загруженность, оплата труда.

Abstract: This article identifies the main barriers that arise in the innovative activity of a teacher.

Keywords: Barriers, innovation, teachers, workload, wages.

Внедрения современных технологий обучения в педагогическую практику показывает, что они позволяют сделать педагогический процесс более управляемым и эффективным на основе его системного построения и конструирования [4].

Но на самом деле, не все так удачно, как кажется. Существует ряд барьеров, возникающих в инновационной деятельности педагогов и учебных заведений. Какие же все, такие барьеры существуют в инновационной деятельности [3]

В данном исследовании определены основные барьеры, возникающие в инновационной деятельности педагога.

Целью данной исследовательской работы стало выявление барьеров, препятствующих освоению инноваций в образовательной организации. В опросе приняли участие 100 преподавателей СПО города Барнаула. Ниже можно ознакомиться с опросным листом.

«Барьеры, препятствующие освоению инноваций»

Инструкция: Уважаемый педагог! Если вы не интересуетесь инновациями и не применяете новшеств, – укажите причины (поставьте «галочку» напротив выбранных утверждений).

1. Слабая информированность в коллективе о возможных инновациях.
2. Убеждение, что эффективно учить можно и по-старому.
3. Плохое здоровье, другие личные причины.
4. Большая учебная нагрузка.

5. Небольшой опыт работы, при котором не получается и традиционная форма обучения.

6. Отсутствие материальных стимулов.

7. Чувство страха перед отрицательными результатами.

8. Отсутствие помощи.

9. Разногласия, конфликты в коллективе.

В результате проведенного исследования 70% преподавателей ответили, что им мешает большая учебная нагрузка, 30% респондентов отметили отсутствие материальных стимулов [5].

Данное исследование показало тесную связь между уровнем загруженности преподавателя и освоением инноваций.

Перегрузки, усталость и нехватка времени. Это характерно для всех типов учебных заведений. Напряжение и утомительность педагогического труда возрастает там, где он плохо организован, отягощен формализмом и покачкой.

Многие трудности связаны с маленькой заработной платой и отсутствием премий [2].

Мотивация инновационной деятельности – одно из самых сложных направлений деятельности управленцев, а умение мотивировать педагогов – большое искусство [1].

Образовательные организации, в которых управленческий персонал овладел этим искусством, занимают, как правило, ведущие позиции. Ни одна система управления не станет хорошо функционировать, если не будет учитывать данные барьеры, т. к. она не смо-

жет побуждать конкретного педагога и кол- лектив в целом к достижению личных и общих целей, и соответственно, чем меньше инновационных барьеров у учителей, тем выше уровень инновационного педагогического коллектива.

Список использованных источников

1. Загвязинский, В.И. Инновационные процессы в образовании и педагогическая наука // Инновационные процессы в образовании: Сборник научных трудов/В.И.Загвязинский. —Тюмень.: 2018. — 391с.
2. Занюк, К.П. Психология мотивации / К.П. Занюк . —Киев.: 2019. —247 с.
3. Климов, Е. А. Психология профессионала / Е.А. Климов .- СПб.: 2018. —492 с.
4. Каменский, А. К. Нормативно-правовая база общественно-государственного управления школой . Директор школы / А.К. Каменский . Москва.: - 2022. —№ 3. —С.12—16.
5. Кочетова, А. Н. Коллективное педагогическое творчество – приоритет внутри школьного управления, основа развития школы // Народное образование. - 2021. — № 2—С.72—78.

Сведения об авторе: **Таранова Марина Ивановна** – преподаватель высшей квалификационной категории, Алтайской академии гостеприимства в г. Барнауле

Intelligence about the author: **Taranova Marina Ivanovna** – teacher of the highest qualification category, Altai Academy of Hospitality in Barnaul

Секция 3. Новые вызовы образованию – новые решения

УДК 94 (908)

А.Ш. Руди
A.Sh. Rudi

ЗНАНИЕ И НЕЗНАНИЕ В СТРУКТУРЕ КУЛЬТУРНОЙ ИДЕНТИЧНОСТИ

KNOWLEDGE AND IGNORANCE IN THE STRUCTURE OF CULTURAL IDENTITY

Аннотация: Статья посвящена анализу философских концептов знания и незнания как ключевых компонентов структуры культурной идентичности. Рассматривается роль знания и незнания при формировании культурной идентичности в университетской среде.

Ключевые слова: Знание, незнание, культурная идентичность, университетское образование, потребление, ностальгия.

Abstract: The article is devoted to the analysis of philosophical concepts of knowledge and ignorance as key components of the structure of cultural identity. The role of knowledge and ignorance in the formation of cultural identity in the university environment is considered.

Keywords: Knowledge, ignorance, cultural identity, university education, consumption, nostalgia.

Культурная идентичность, понимаемая как отношение индивида к сообществу определенного ценностного типа, предполагает в своем основании целостную систему знаний, позволяющую человеку ориентироваться в окружающем мире и рефлексировать себя в этом мире. О какой бы идентичности ни шла речь – профессиональной, региональной, этнической, политической или религиозной – принадлежность к социальной группе указывает на характер убеждений, составляющих фундамент мировоззрения, определяющего в свою очередь культурную субъектность человека и группы. Проблема идентичности обострилась в эпоху модерна в связи со сложностями самоопределения в реалиях современности [1]. В стенах университета у личности формируется знаниевый компонент не только профессиональной идентичности, но и других составляющих культурного самоопределения индивида. Этот процесс возможен благодаря самостоятельному самосозиданию в условиях образовательной среды, пониманию стоящих перед индивидом жизненных задач. В университете студенту должно осмыслить ответственность в работе со знанием, глубину картезианской установки активности познающего разума.

Рассматривая этимологию терминов, в разных языках означающих науку (определяемую как «единственная форма познавательной дея-

тельности, целью которой являются знания» [2, с. 12]), С.Ф. Денисов говорит о научении, освоении знания скрытых основ действительности как о трудном процессе, требующем серьезных волевых усилий, сравнимым со взятием крепостей [2, с. 8]. Способность человека к значительным усилиям, затрачиваемым на получение обоснованного достоверного знания понятны – еще Ф. Бэкон говорит о двух ключевых объектах устремлений человека – знанию и могуществе: «...человек, слуга и истолкователь природы, столько совершает и понимает, сколько постиг в порядке природы делом или размышлением; и свыше этого он не знает и не может» [3, с. 67]. Слабость перед лицом мира и неудачи в практике жизни для Ф. Бэкона – всегда причина незнания природы вещей, потому «...дороги к человеческому могуществу и знанию ближайшим образом соединены одна с другой и едва ли не одни и те же» [3, с. 169].

В то же время, современное информационное общество и наука в нем значительно усложняют представления о знании и его основаниях. Сегодня очевидно, что точность научных сведений имеет под собой метафизический фундамент [4], что базовые логические процедуры получения знания (аналогия, сравнение, выведение умозаключений) отвечают природе человеческого мышления, являются вариантами допущений и свидетельствами до-

верия разуму, без которых знание не существует. Как отмечает Е.В. Бакеева, в науке действует условие «истинности всякого знания, само знанием не являясь» [5]. Автор подчеркивает это обстоятельство в ряду других проблем статусности знания в информационную эпоху, таких как избыточный рост «информационной массы», претензия знания на власть по отношению к человеку и миру (о которой предупреждали С. Кьеркегор, Ф. Ницше, М. Фуко), «неустранимо множественный характер знания как такового», выраженный противоречивостью знаний в силу кризиса его оснований [5, с. 137].

Размышления философов о знании всегда сопряжены с пониманием значения незнания. Незнание – это обязательное начало познавательного процесса, условие, обеспечивающее строгость познания (реализующуюся в осознанном ограничении объекта и предмета исследования, терминологического аппарата, методологии, исходных теоретических основ и таким образом – в отказе от использования другого гносеологического инструментария). Исследуя роль понятия «ученое незнание» в философии В.В. Бибихина, Ю.М. Романенко замечает: «отрицательный ответ – это тоже ответ. Так ребенок, получивший интересную игрушку, неосторожно пытается ее разобрать, чтобы подглядеть изнутри, как она функционирует, удивляясь запрету взрослого не делать этого. Иногда полезно получить урок незнания. Главное, что проблема захватила и осталась в ожидании своего прояснения» [6]. В этом ракурсе рассмотрения проблемы незнания не устаревает гносеологическая позиция Н. Кузанского, предварявшего одну из известнейших своих работ утверждением: «Для самого пытливого человека не будет более совершенного постижения, чем явить высшую умудренность в собственном незнании, всякий окажется тем учене, чем полнее увидит свое незнание» [7, с. 51].

Власть знания на различных уровнях индивидуальной и общественной жизнедеятельности возможна при условии прогнозируемых и конструируемых обстоятельств незнания отдельных социальных субъектов. Распространяя сведения о вымышленных или действительных преимуществах товара и услуги, корпорации обеспечивают себе прибыль. Подавая электорату убедительную картину социальной реальности с апелляцией

к историческому прошлому, логике здравого смысла или правовым теориям, политики обеспечивают себе победу в борьбе за власть. Современный человек находится не в условиях природы, таинственно скрывающей за поверхностными явлениями глубинные закономерности, а в информационном гвалте, организованном профессионалами в области политтехнологий, маркетинга, рекламы, связей с общественностью. Все перечисленные специалисты меркантильно заинтересованы в захвате внимания обывателя, стоит тому ослабиться. Истинному познанию, пожалуй, стало труднее выявлять доказательное, верифицируемое и фальсифицируемое. Если в предыдущие исторические эпохи познание действительно представлялось реализацией жажды обнаружения сокрытого, то в современной перенасыщенной информацией среде человек оказывается втянут в поток сообщений, не задаваясь соответствующими целями. Массовая культура навязчивыми средствами (кричащими заголовками, вычурным визуальным рядом) обескураживает человека, отвлекая от задач, требующих сосредоточения сил и внимания. В эту эпоху человеку нужны заградительные барьеры, изолирующие его от ненужного информационного фона, защищающие от манипуляций трансляторов каких-либо сведений.

Незнание социально очерчивает границы личности, ее вариантов культурной идентификации, например, профессиональной, предъявляющей жесткие требования к воспринимаемой информации. В высказывании «не желаю ничего об этом знать» действительно непротиворечиво обнаруживается волевое решение, жизненный принцип. Незнание проявлений определенной субкультуры может выражать принципиальное неприятие этой субкультуры. В образовательном процессе важно создать условия для понимания студентами, что не все заслуживает внимания разума. Как любой вид деятельности, познание требует ресурсов, прежде всего временных, физических, интеллектуальных. Студент должен научиться понимать, от познания чего и ради чего он отказывается, получая возможность сосредоточиться на первостепенных для себя задачах. Следуя логике учения древнегреческой школы элеатов, надо иметь в виду, что знание делает вещь существующей, как минимум в пространстве

мысли и практической жизнедеятельности индивида. Осваивая основы наук, учащийся знакомится с особенностями профессионального познания, в частности, с тем, что субъект науки заведомо отказывается от фиксации явлений, определенных им как несущественные для достижения конкретной исследовательской цели. Знание о собственном незнании свидетельствует об осознании своих ограничений, прежде всего, пределов возможностей восприятия и мышления, неспособность познать все в ограниченный промежуток времени.

Незнание влечет ответственность, как и знание. Ученый в своей профессиональной деятельности или рационально мыслящий обыватель отдают себе отчет в том, что именно, каким способом, какими средствами и с какой целью было узнано, могут обосновать выбор источника знания. Постановка цели познания подчеркивает актуальность знания, осмысленность проблемы, послужившей причиной поиска ответов на вопросы. Сама постановка вопросов о многом говорит, характеризуя когнитивный потенциал и личностную зрелость индивида. Имеет значение, например, сформулирован вопрос о механизме получения и апробации вакцины или о необходимости вакцинации вообще (откажемся от рассмотрения примеров постановки гносеологической проблемы, вызванной недавней пандемией, свидетельствующих о полной невежественности социальных субъектов). Незнание не освобождает от ответственности не только в правовой сфере общественных взаимодействий. Неосведомленный о существовании болезнетворных бактерий страдает от последствий нарушений гигиенических норм так же, как и осведомленный. Некомпетентный в области межкультурных взаимодействий вряд ли успеет до наступления неприятных последствий оправдаться перед оскорбленными представителями иной культуры.

В современной реальности быть несведущим о тех сферах жизнедеятельности, участником которых выступаешь, – значит обозначать таким образом ясную позицию, например, позицию пренебрежения значимостью этих сфер.

Выступая участником обыденных социальных практик, человек обнаруживает богатство поведенческих сценариев, свиде-

тельствующих о степени осознания своих гносеологических границ. Рассмотрение истинности и ложности социальных представлений является особым объектом рефлексии социальной эпистемологии и социологии знания. Любопытно, что исследователь и переводчик работ польско-английского социолога Станислава Анджеевски (Андрески), В.П. Макаренко определяет их как «социологию незнания», позволяющую фальсифицировать основные социологические теории. С. Андрески подчеркивает невозможность высокого уровня понимания социальных феноменов, сопоставимого с пониманием явлений природы, так как «разум может создать более совершенную модель менее сложных по сравнению с ним вещей. Но разум ограничен при управлении объектами с аналогичной или большей степенью сложности» [8, с. 63]. Тем не менее, рефлексия в определенных пределах ясности доступна носителю разума, например, в повседневных потребительских практиках. Интересный опыт анализа не критически восторженного восприятия всего западного жителями восточной Европы С. Андрески представляет фиксацией обеднения восточноевропейских языков, а, следовательно, и логики мышления их носителей. В пример приводится лексический «непереваренный импорт» в случае с мыслью «я согласен», выражаемой фразой «я это куплю» (I buy it) или значением «убедить» у слова «продать» (to sell) [8, с. 60]. Общество массового потребления производит в повседневных практиках таким образом ложные идеи о том, что все продается и покупается, включая личные воззрения.

В модусах потребления социальный актор может выражать как знание (например, в практиках ответственного потребления – знание о бедственных экологических перспективах), так и незнание (например, о действительной безопасности переработки сырья для одежды или бумажных стаканов с сомнительным сроком разложения в почве). Люди, идентифицирующие себя как экопотребители, посещая кафе с собственной многоразовой посудой, могут не задуматься о причиняемом их автомобилями вреде атмосфере или о катастрофичности промышленных выбросов в их опасном для жизни регионе.

Примеры соотношения знания и незнания также демонстрируют современные носталь-

гические социальные практики. В научных работах отмечается, что ностальгические настроения зачастую касаются давно минувших лет, о которых не может быть живого свидетельства, носят сверхпозитивный, идеализированный характер, что никак не может свидетельствовать об истинном и сколько-то полном знании времени, по которому инициируется тоска. Все это в совокупности свидетельствует о мифологическом содержании ностальгических интенций культуры [9]. Фактически, чем меньше человек знает о прошлом, тем больше вероятность увлечь его ностальгическим продуктом массовой культуры. Способствует этому ускоряющаяся динамика социальных процессов, вызывающая ощущение неустойчивости в настоящем и тревогу о будущем.

В заключении можно отметить, что поря-

док существования социальной системы всегда предполагает создание искусственных ограничений доступа к определенным видам знания, осмысление которого требует от человека специального типа личности, длительной когнитивной и эмоционально-волевой подготовки. Поэтому этос отдельных профессий, связанных с внутренней и внешней безопасностью, охраной здоровья, защитой от стихийных бедствий, предполагает нераспространение информации, разрушительно действующей на неподготовленного обывателя. В условиях существующего воспроизводства незнания формирование культурной идентичности с осмысленными позитивными и негативными гносеологическими ориентирами, специфицирующими личность, требует внимания субъектов образовательной университетской среды.

Список использованных источников

1. Лысак И. В. Идентичность: сущность термина и история его формирования // Вестник Томского государственного университета. Философия. Социология. Политология. 2017. №38. С. 130-138.
2. Денисов С.Ф. История и философия науки: Учеб. пособие. – Часть 1: Наука и ее институциональная специфика. – Омск: Изд-во ОмГПУ, 2007. – 292 с.
3. Бэкон Новый Органон. – М.: РИПОЛ классик, 2019. – 364 с.
4. Руди А.Ш. Метафизические предпосылки точности научного знания // Познание и деятельность: от прошлого к настоящему. Материалы II Всероссийской междисциплинарной научной конференции. – Омск: ОмГПУ, 2020. – С. 424-428.
5. Бакеева Е.В. Философия в информационную эпоху: «умное незнание» // новые идеи в философии. – 2020. – 7 (28). – С. 136-145.
6. Романенко Ю.М. Живое зеркало и ученое незнание (*Vivum speculum et docta ignorantia*) // Статис. Т. 3 (1), 2015. С. 268-287.
7. Кузанский Н. Об ученое незнании // Сочинения в 2-х томах. Т. 1. – М.: Мысль, 1979. – С. 49-184.
8. Макаренко В.П. Станислав Андрески: исходные посыпки социологии незнания // Вопросы философии. 2019. № 5. С. 59-69.
9. Сапогова Е.Е. Экзистенциально-психологические аспекты переживания «ностальгии без памяти» // Проблемы современного образования. 2019. №2. С. 28-45.
10. Голубинская А. В. Невидимые руки незнания: теории социального конструирования невежества // Вестник Московского государственного областного университета. Серия: Философские науки. 2021 / № 4. С. 45-52.

**Сведения
об авторе:**

Руди Амина Шамильевна – профессор кафедры «История, философия и культурология», ФГБОУ ВО «Омский государственный университет путей сообщения»

**Intelligence
about the author:**

Rudi Amina Shamilyevna – Professor of the «History, Philosophy and Culture Studies» Department, Omsk State Transport University

ЦИФРОВАЯ ТРАНСФОРМАЦИЯ ОБРАЗОВАТЕЛЬНОГО ПРОЦЕССА

DIGITAL TRANSFORMATION OF THE EDUCATIONAL PROCESS

Аннотация: В статье рассмотрены вопросы применения дистанционных образовательных технологий, внедрение цифровых сервисов в ФГБОУ ВО «Петербургском государственном университете путей сообщения Императора Александра I». Также приведен опыт реализации образовательных программ с сокращёнными сроками обучения.

Ключевые слова: Дистанционные образовательные технологии, цифровые сервисы, цифровые технологии.

Abstract: The article deals with the application of distance learning technologies, the introduction of digital services in the St. Petersburg State University of Railways of Emperor Alexander I. The experience of implementing educational programs with reduced terms of study is also given.

Keywords: Distance learning technologies, digital services, digital technologies.

Дистанционные образовательные технологии (ДОТ) всё больше и больше приходят в нашу жизнь. Особенно эти технологии развились в период пандемии, связанной с беспрецедентными мерами противодействия COVID-19 [1]. Плюсы и минусы ДОТ также известны. Как же сейчас развивается ДОТ в настоящее время? Каково влияние цифровых технологий с учетом применения ДОТ? Какие институциональные изменения происходят в высшем образовании на фоне внедрения цифровых сервисов? На эти вопросы авторы пытаются ответить в данной статье на примере реализации образовательных программ на факультете безотрывных форм обучения (БФО) в ФГБОУ ВО «Петербургский государственный университет путей сообщения Императора Александра I» (далее ПГУПС).

Начиная с середины марта 2020 года образовательные программы массово начинают реализовываться в дистанционном формате и многое, что наработано в данный период осталось в образовании, несмотря на возврат к привычному «контактному» режиму работы. Например, те обучающиеся, которые получают профессиональное образование в заочной форме желают продолжить получать знания в дистанционном формате [2]. Для этого есть следующие причины: нет необходимости тратить время и денежные средства на дорогу, проживание. Многие современные обучающиеся работают в фирмах, предприятиях, где, несмотря на наличие справки – вызов для обучения, не отпускают с рабочего места

(разъездной характер работы, работа за рубежом, иностранные граждане).

Действительно, вузы в настоящее время оснащены современными программными продуктами, которые позволяют наглядно при помощи моделирования показать то, что ранее необходимо было изучать более длительное время. Примеров тому множество: это и демонстрация пересечения объёмных фигур при изучении дисциплины «Инженерная графика и начертательная геометрия», это и применение математических редакторов в математике, физике и т.д. Профессиональные дисциплины и модули также оснащены моделями деталей, узлов профессиональных объектов. Так, целые объекты транспортной инфраструктуры уже сейчас можно изучать как в статическом, так и в динамическом режиме, моделируя различные внешние условия, влияющие на работы целой транспортной системы. Например, это частично или порой полностью позволяют реализовать BIM/TIM технологии. Распространенными направлениями являются цифровые двойники, а также виртуальная и дополненная реальность (VR\AR технологии). Эти методы в образовании существенно изменяют восприятие тех или иных объектов, которые необходимо изучить. Необходимо также отметить, что совокупность цифровых технологий, применяемых в образовании приводит к трансформации образовательного процесса. Меняются подходы, методы, аспекты. Главное – это качественный контент.

Учитывая вышеизложенное, начиная с 2022/2023 учебного года на факультете БФО ПГУПС для обучающихся первого курса предложен смешанный формат обучения, а именно, с 1 сентября организован доступ в электронно-информационную образовательную среду Университета, в которой имеется весь учебно-методический материал (электронные учебные курсы (ЭУК)). Осенью проведена установочная сессия в дистанционном формате, которая позволила помимо изложения основного теоретического материала провести ряд консультаций для дальнейшего самостоятельного изучения учебного материала. Важно отметить, что каждый ЭУК содержит задания для самостоятельной проверки знаний. Дальнейшее обучение первокурсников факультета БФО запланировано в традиционном режиме с вызовом обучающихся в Университет.

Дальнейшая организация образовательного процесса на факультете БФО в смешанном формате предусматривает и сетевой формат. Реализация образовательных программ в современном мире сейчас возможна с привлечением нескольких образовательных организаций [2]. Дело в том, что в настоящее время при проектировании той или иной образовательной программы в основе обязательно должны быть учтены трудовые функции профессионального стандарта. Более того, при реализации образовательной программы по одной и той же специальности порой учитывают разные профессиональные стандарты. В этом случае образовательной организации совершенно необязательно на своих учебных площадях в полной мере иметь необходимую учебно-материальную базу. Появляется возможность привлекать лучших профессионалов и преподавателей, что позволяет увеличить конкурс научно-педагогических работников (НПР) и, как следствие, повысить качество образовательного процесса.

В последнее время образовательные организации массово применяют ЭУК, качество которых совершенно разное. Популярные ЭУК можно изучить на платформе «открытое образование» (сайт openedu.ru), что позволяет вузу реализовать образовательную программу путем предоставления обучающимся доступа к лучшим ЭУК сторонних организаций.

Таким образом, выбирая лучшие практики и размещая курс в электронно-образо-

вательной среде организации, можно сформировать вполне конкурентную на рынке образовательных услуг образовательную программу.

Применение «смешанного» формата обучения, несомненно, стимулирует развитие цифровых сервисов. В рамках политики цифровой трансформации на факультете БФО внедряются технологии выдачи справки - вызов посредством электронной подписи, электронная учебная карточка (сервис позволяет упростить ведение учета успеваемости обучающегося и сдачу данной информации в архив), выдача онлайн справок об обучении, ведение онлайн занятий посредством ресурса Контур Talk и др. (рисунок 1).

Сервисы постоянно развиваются. Например, в скором времени планируется ввести цифровой сервис «электронная зачетная книжка».

Отдельно следует отметить реализацию образовательных программ с сокращенными сроками обучения. Данный механизм учета индивидуальных особенностей обучающихся, получивших профессиональное образование в техникуме или колледже железнодорожного транспорта, действует уже второй год на базе головного вуза и в Ярославском филиале ПГУПС. Важно отметить, что сокращение сроков возможно только для тех обучающихся, которые путем зачета части схожих общепрофессиональных и профессиональных компетенций продолжают обучение по той же специальности. Такой механизм возможен в связи тем, что ряд обобщенных трудовых функций профессиональных стандартов, которые являются основой образовательных программ, изучается на уровне программ среднего профессионального образования. Также важно отметить, что универсальные компетенции и большая часть общепрофессиональных и профессиональных компетенций не подлежат зачету, поэтому обучающимся предложена схема изучения образовательной программы, аналогичная той, что применена для обучающихся первого года обучения (этот механизм изложен ранее).

Подобная практика применения реализации образовательных программ в смешанном формате будет продолжена, так как уже нашла положительный отклик среди обучающихся и работодателей.

Цифровые сервисы для студентов факультета и организации образовательного процесса (политика в области цифровой трансформации программы «Приоритет-2030»)



Рисунок 1 – Цифровые сервисы, применяемые на факультете безотрывных форм обучения

Нельзя не отметить, что сдерживающим фактором является качественный контент. В этом вопросе необходимо владение цифровыми технологиями как НТР, так самих обучающихся. Это отмечает целый ряд исследователей [3-5]. Например, современному преподавателю высшей школы помимо профессиональных компетенций необходимо

владеть информационными, технологическими компетенциями, медиа-компетенциями, компетенциями в области информационной безопасности, коммуникационными компетенциями. Модель цифровых компетенций преподавателя приведена на рисунке 2 [5]. Над этими вопросами необходимо методично работать.

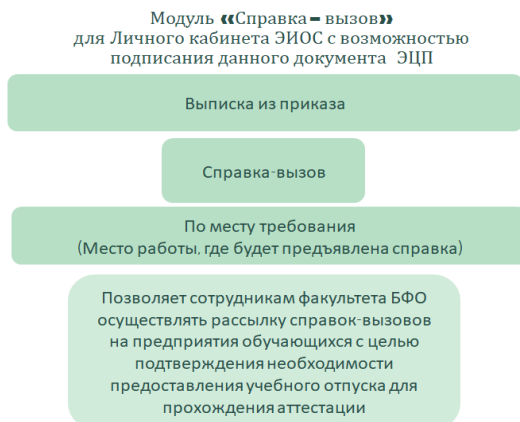

Рисунок 2 – Модель цифровых компетенций преподавателя

Можно предположить, что цифровая трансформация образовательного процесса, которая проходит в рамках программы стратегического академического лидерства «Приоритет-2030» и продлится до 2030 года, позво-

лит перевести большую часть образовательных программ в смешанный формат, чередуя дистанционные технологии и традиционные очные встречи во время установочных и экзаменационных сессий.

Список использованных источников

1. Куценко С.М., Шишкин Ю.Н. Анализ использования электронно-информационной образовательной среды университета в период действия ограничительных мер // в сборнике: Современные проблемы профессионального образования: опыт и пути решения. Материалы Пятой Всероссийской научно-практической конференции с международным участием. 2020. С. 318-322.
2. Федеральный закон «Об образовании в Российской Федерации» № 273-ФЗ от 29.12.2012.
3. Куценко С.М., Казакевич Е.В., Шаблюк О.П., Коротин В.Е. Цифровизация учебного процесса транспортного университета // Техник транспорта: образование и практика. 2022. Т. 3. № 1. С. 57-62.
4. Оборин М.С. Особенности цифровой трансформации образовательного процесса // в сборнике: Современные инновационные образовательные технологии в информационном обществе. Материалы XIV Международной научно-методической конференции. 2022. С. 132-138.
5. Максименко Н.В., Чекалина Т.А. Обзор моделей цифровых компетенций преподавателя в условиях трансформации образовательного процесса // Профессиональное образование в России и за рубежом. 2022. № 2 (46). С. 41-50.

Сведения об авторах:

Куценко Сергей Михайлович – к.т.н., доцент, декан факультета безотрывных форм обучения ФГБОУ ВО «Петербургский государственный университет путей сообщения Императора Александра I»
Евдокимова Ольга Геннадьевна – к.т.н., доцент кафедры «Электрическая связь» ФГБОУ ВО «Петербургский государственный университет путей сообщения Императора Александра I»

Intelligence about the authors:

Kutsenko Sergey Mikhailovich – Candidate of Technical Sciences, Associate Professor, Dean of the Faculty of Continuous Forms of Education of the St. Petersburg State University of Railways of Emperor Alexander I
Evdokimova Olga Gennadievna – Candidate of Technical Sciences, Associate Professor of the Department of Electrical Communication of the St. Petersburg State University of Railways of Emperor Alexander I

УДК 378.14

С.Л. Банщикова
S.L. Banshchikova

ИНДИВИДУАЛЬНОЕ ОБУЧЕНИЕ В ОРГАНИЗАЦИЯХ ВЫСШЕГО ОБРАЗОВАНИЯ

INDIVIDUAL TRAINING IN HIGHER EDUCATION ORGANIZATIONS

Аннотация: Статья посвящена значимости индивидуального обучения в современной действительности, а также предоставляемым возможностям приобретения необходимых компетенций с помощью данной формы обучения в организациях высшего образования.

Ключевые слова: Высшее образование, профессиональные компетенции, индивидуальное обучение, образовательная организация.

Abstract: The article is devoted to the importance of individual training in modern reality, as well as the opportunities provided for acquiring the necessary competencies through this form of training in higher education organizations.

Keywords: Higher education, professional competencies, individual training, educational organization.

Высшее образование сегодня в России претерпевает значительные изменения. И это связано не только с критикой Болонского процесса, сомнениями в целесообразности компетентностного подхода, но и иными проблемами. Так, является очевидным снижение заинтересованности современного молодого

человека в получении полноценного высшего образования в предусмотренные нормативными актами сроки обучения. Также следует отметить стремление выпускника школы совместить, по возможности, обучение и работу, увеличение доли выпускников средних профессиональных образовательных организаций,

желающих получить высшее образование в короткие сроки, др.

Все это вновь вызывает интерес и повышает значимость индивидуальной формы обучения, которая сегодня предусмотрена правовыми нормами в ряде нормативных документов. В частности, обучение по индивидуальному плану возможно в соответствии п.3 ч. 1 ст. 34 Федерального закона «Об образовании» [1] в порядке, определенном локальными актами конкретной образовательной организации.

Но это лишь один аспект вопроса. Не стоит забывать, что и при обучении по очной форме, при посещении занятий студентом университета, педагогическая наука предусматривает индивидуальную форму организации занятий в аудитории организации, а также в рамках образовательной деятельности с использованием дистанционных технологий, и индивидуальную учебную деятельность (выполнение индивидуальных заданий).

Традиционной классификацией, существующей много десятков лет в педагогике и методике преподавания, является выделение видов организации образовательного процесса в зависимости от количества обучающихся и по характеру их взаимодействия между собой.

Среди иных форм (групповой, фронтальной, др.) выделяется индивидуальная работа обучающегося. Такая форма организации образовательного процесса предполагает выполнение учебной деятельности самим обучающимся (в нашем случае – студентом вуза) без непосредственного контакта с педагогом, иными субъектами образовательного процесса.

Так, например, Н.А. Юдина и другие авторы полагают, что именно индивидуальная форма обучения позволяет достигнуть особого результата [2, с. 457], о котором в свое время говорил Ю. К. Бабанский, а именно: возникновение наивысшего образовательного результата, который является следствием совпадения воздействия педагога с собственными усилиями обучающегося по своему образованию [3].

Актуальным в настоящее время также является организация индивидуального образовательного маршрута, которая возможна и имеет свои достоинства на всех уровнях образования (от начального общего – до высшего). Под таким процессом (маршрутом) следует понимать целенаправленную деятельность

проектирования образовательной программы, где обучающийся является субъектом выбора, проектирования и реализации своего образовательного пути при педагогической поддержке педагога [4, с. 117], а педагог ставит перед собой задачу создания комфортных условий для развития обучающегося с учетом его индивидуальных запросов и способностей [5, с. 457].

Безусловно, говоря об образовательном процессе в высшей школе, нельзя забывать о наборе компетенций, необходимых для формирования и заданных нормотворческим органом, в частности – Министерством науки и высшего образования РФ в федеральных стандартах или же, например, стандартами, которые некоторые университеты разрабатывают самостоятельно в силу полномочий, предоставленных им законом. Но проектирование своего образовательного маршрута студентом проявляется, так или иначе. Например, в выборе места практики, выборе курсового или дипломного проекта (их темы, проблематики, др.). Следовательно, построение индивидуального образовательного маршрута возможно.

Также не стоит оставлять без внимания, что в соответствии с требованиями п. 14 Приказа Минобрнауки РФ от 06.04.2021 № 245 [6] обучающимся организацией при освоении образовательной программы высшего образования должна обеспечиваться возможность выбора и освоения факультативных и элективных дисциплин, что также говорит о возможности проектирования студентом своего образовательного маршрута.

Остановимся более подробно на формировании практикоориентированных компетенций у студентов во время выполнения индивидуальных заданий. Этот вопрос можно рассмотреть на примере Образовательной программы высшего образования по специальности 38.05.02 Таможенное дело [7], подготовленной в ОмГУПС.

Индивидуальными заданиями, представляющими особое значение для формирования компетенций будущих специалистов в области таможенного дела являются: анализ правовых ситуаций на основе нормативных правовых актов и правоприменительной практики, подготовка юридических документов, квалификация фактов и обстоятельств, подготовка эссе-рассуждений о проблемах

правового регулирования и путях решения выделенных проблем.

Вышеназванные задания (в различном их сочетании) способствуют формированию таких компетенций, как: способность предупреждать..., квалифицировать административные правонарушения в сфере таможенного дела, совершать необходимые процессуальные и юридически значимые действия (ПК 11), способность предупреждать..., квалифицировать преступления в сфере таможенного дела... (ПК-12), способность обеспечить защиту гражданских прав участников ВЭД и лиц, осуществляющих деятельность в сфере таможенного дела (ПК 8), способность соблюдать законодательство РФ и ЕАЭС о запретах и ограничениях при совершении внешнеторговой деятельности (ПК 7), способность заполнять таможенную декларацию и декларацию таможенной стоимости, совершать таможенные операции, связанные с таможенным декларированием (ПК 5).

Следует отметить, что индивидуализация обучения требует особых условий. Среди них необходимо отметить: обеспеченность студента литературой, нормативными правовыми актами, образцами правовых документов, иными источниками для самостоятельного изучения материала и выполнения задания; разработку банка правовых ситуаций, примеров правоприменительной практики, форм документов, контрольных заданий, позволяющих проверить уровень сформированности компетенции. Необходимо также учесть, что массив указанных заданий должен содержать как задания низкого уровня сложности (в начале дисциплины), так и сложные задания, которые студент должен уметь выполнять по окончании курса (дисциплины). Кроме того, важным является обеспеченность компьютер-

ной техникой, справочно-правовыми системами «ввиду обширной современной законодательной базы, огромного количества подзаконных актов и документов судебной практики» [8, с.6-7] и, желательно, наличие имеющих опыт практической работы преподавателей.

Полагаем, что кроме вышеуказанных достоинств, организация индивидуального обучения (выполнения индивидуальных заданий) будет способствовать более эффективной работе студентов в аудитории, когда некоторые студенты опережают по скорости выполнения заданий других обучающихся. А также качеству формирования профессиональных компетенций, поскольку ошибки при выполнении заданий каждый студент допускает свои, и ценно обратить внимание именно на них с целью недопущения в будущем. Каждый обучающийся при такой организации работы может реализовать свои способности в удобном для себя темпе; у студентов с низким уровнем сформированности компетенций есть возможность сначала восполнить пробелы теоретических знаний, затем приступить к выполнению наиболее простых заданий; студенты со средним уровнем сформированности компетенций имеют возможность совершенствовать свои умения и навыки, достигая высокого уровня сформированности необходимых профессиональных компетенций.

Таким образом, индивидуальное обучение студента можно рассматривать как форму организации его образовательной деятельности по освоению образовательной программы высшего образования, так и как форму организации учебной деятельности на аудиторном занятии, в том числе с применением дистанционных технологий.

Список использованных источников

1. Об образовании в Российской Федерации: федеральный закон [Принят Гос. Думой 21 дек. 2012 года, с изменениями и дополнениями по состоянию на 29 дек. 2022 г.] // Собрание законодательства РФ. – 2012. – № 53 (часть I). Ст. 7598.
2. Юдина Н.А. Развитие личностного потенциала обучающегося посредством индивидуальной траектории обучения / Н.А. Юдина, М.Р. Мкртчян // Современное образование: содержание, технологии, качество. – 2021. – Т.1. – С. 456-459.
3. Бабанский Ю.К. Методы обучения в современной общеобразовательной школе / Ю. К. Бабанский. – Москва : Просвещение, 1985. – 208 с.
4. Тряпицына А.В. Педагогика: учебник для ВУЗов. Стандарт третьего поколения / А.В. Тряпицына. – СПб.: Питер, 2013. – 304 с.

5. Ковалева Т.М. Профессия «тьютор» / Т.М. Ковалева, Е.И. Кобыща, С.Ю. Попова, др. – М.: Тверь: «СФК-офис», 2012. – 246 с.

6. Приказ Минобрнауки РФ от 06.04.2021 № 245 «Об утверждении Порядка организации и осуществления образовательной деятельности по образовательным программам высшего образования - программам бакалавриата, программам специалитета, программам магистратуры». URL: <https://docs.cntd.ru/document/608266066> (дата обращения: 10.02.2023).

7. Образовательной программы высшего образования по специальности 38.05.02 Таможенное дело. URL: https://www.omgups.ru/sveden/education/programms/OOP_38.05.02_2021.pdf (дата обращения: 10.02.2023).

8. Банщикова С.Л. Актуальные вопросы правовой регламентации в сфере подготовки юристов по программам высшего образования в России / С.Л. Банщикова // Современное общество и право. 2021. № 1 (50). С. 3-12.

Сведения об авторе: Банщикова Светлана Леонидовна – доцент, к.ю.н., доцент кафедры «Таможенное дело и право», ФГБОУ ВО «Омский государственный университет путей сообщения»

Intelligence about the author: Bانشchikova Svetlana Leonidovna – PhD in Law, Associate Professor, docent at the Department of «Customs matter ans law» Omsk State Transport University

УДК 94(470)+94(520).033.53/.54

С.В. Заец
S.V. Zaets

ПРОБЛЕМА ФАЛЬСИФИКАЦИИ ИСТОРИИ КАК ВЫЗОВ ПРЕПОДАВАТЕЛЮ XXI ВЕКА (НА ПРИМЕРЕ ВТОРОЙ МИРОВОЙ ВОЙНЫ)

THE PROBLEM OF FALSIFICATION OF HISTORY AS A CHALLENGE TO THE TEACHER OF THE XXI CENTURY (ON THE EXAMPLE OF THE SECOND WORLD WAR)

Аннотация: Статья посвящена важнейшей проблеме, с которой сталкиваются фактически все преподаватели истории в наши дни, – это война двух концепций – российской и западной, фальсификация истории западными теоретиками в своих политических целях. Сформулированы выводы об особенностях подачи исторического материала в данной международной ситуации.

Ключевые слова: Фальсификация истории, Россия и Запад, война двух концепций, день жертв памяти сталинизма и нацизма.

Abstract: The article is devoted to the most important problem that virtually all history teachers face nowadays – the war of two concepts – Russian and Western, the falsification of history by Western theorists for their political purposes. Conclusions about the peculiarities of the presentation of historical material in this international situation are formulated.

Keywords: Falsification of history, Russia and the West, the war of two concepts, the day of victims of memory of Stalinism and Nazism.

В современное время преподаванию истории России уделяется повышенное внимание. В следующем учебном году количество часов, отводимых на данную дисциплину в вузах, значительно увеличивается. Это связано в том числе с необходимостью правильного понимания истории своей страны подрастающим поколением, чтобы оно знало содержание истинных фактов, героев своего Отечества, и его

не смогли бы уловить идеологи Запада, пытающиеся представить Россию во все времена как экономически и политически отсталую страну, и, кроме того, агрессора и оккупанта.

Проблема фальсификации (переписывания) истории европейскими политиками и научными деятелями является на данный момент одной из самых важных. Более всего искажений наблюдается при характеристике

событий Второй мировой войны (1939-1945 гг.). Особую роль здесь сыграли З. Бжезинский и В. Резун, который написал несколько фальсификаций под псевдонимом Суворов. В наши дни эти издания давно уже подверглись разоблачению [1], но на рубеже 1990-2000х гг. они были популярными, и немало граждан России приняло на веру все, что там было написано.

Главный пункт концепции Запада – это знак равенства между сталинским СССР и гитлеровской Германией. Существует теория упреждающего удара – Сталин, движимый идеей мировой революции, планировал напасть первым, Гитлер только предупредил его. Принижается роль сражений и советских побед на Восточном фронте; в свою очередь создается видимость, что воевали гл.о. союзники, которые и являются победителями в войне. Западная концепция полностью игнорирует героизм советского народа – солдат, тружеников тыла, интеллигенции и тем более партийного руководства. Наоборот, при малейшей возможности пытаются всех опорочить – И.В. Сталина, Г.К. Жукова, К.К. Рокоссовского, И.Д. Черняховского и других; советских солдат представить как мародеров по отношению к европейскому населению. В бывших соцстранах, которые теперь полностью находятся под управлением НАТО и США, господствует концепция послевоенной истории: «освободили, чтобы поработить» [2]. Если бы не 40-летняя зависимость от Москвы, на их взгляд, – уровень жизни там сейчас был бы приближен к европейскому. В 90-е гг. «масла в огонь» подливали и российские историки, которые действовали на волне антисоветизма или выполняли заказы по грантам фонда Сороса и Форда. Примером может служить книга «Другая война» (1996), изданная Ю. Афанасьевым и соавторами [3]. В ней Великая Победа характеризуется как зло, поскольку она способствовала укреплению тоталитаризма в стране и распространила его на эту форму правления на страны Центральной и Юго-Восточной Европы.

Современная фальсификация истории привела к такому абсурду, что более 30% японских школьников считают: атомные бомбы на Хиросиму и Нагасаки сбросили советские самолёты. Значительная часть молодых европейцев уверена в том, что Гитлера

победили США, а в наше время можно встретить даже утверждение о том, что Европу освободила Украина.

Сегодня сопоставление гитлеровской Германии и СССР – державы-освободительницы – является частью политического мировоззрения Запада. В январе 2006 г. ПАСЕ приняла резолюцию о «необходимости международного осуждения преступлений тоталитарных коммунистических режимов» (Резолюция №1481) [4]. Через некоторое время была принята Пражская декларация о европейской совести и коммунизме. В апреле 2009 г. Европарламент, под давлением стран бывшего соцлагеря, утвердил 23 августа (*на 70-летие подписания пакта Молотова-Риббентропа*) европейским днем памяти жертв сталинизма и нацизма [5].

При этом Запад забывает, сознательно замалчивает или произносит что-то невразумительное о тех событиях и явлениях, которые его скомпрометировали в 1930-40-е гг. Это, например, Мюнхенский сговор 1938 г., политика лавирования между Германией с Советским Союзом, сотрудничество германских и американских промышленников, попытка заключения сепаратного мира с немцами в конце войны, концепция Трумэна: «если войну выигрывает Германия, – нам следует помогать России. Если будет выигрывать Россия, нам следует помогать Германии, и пусть они как можно больше убивают друг друга...» [6].

Европейские политики спокойно наблюдают за реабилитацией нацизма в отдельных странах, особенно в Прибалтике и на Украине. Главное здесь – опорочить Россию, сделать ей больно своим пренебрежением к памяти погибших советским воинам и труженикам тыла, а также усилить противовес российской концепции. Влияет и тот факт, что многие страны Запада были оккупированы Гитлером либо находились под его контролем, а предки современных европейских политиков были в числе коллаборантов.

Объем статьи не позволяет нам осветить все искажения фактов военного времени европейскими идеологами. Сейчас они утверждают также, что Россия обречена проиграть информационную войну, поскольку одна противостоит всему западному миру [См.: 7]. До сих пор европейские политики связывают большие надежды с экономиче-

скими санкциями. Нередко в иностранных изданиях говорится об экономическом кризисе в России и низком уровне жизни россиян после февраля 2022 г.

У нас в стране борьба с искажением исторических фактов, особенно касающихся героизма военного прошлого, ведется по двум направлениям:

- закон об иностранных агентах, согласно которому прекратили свою деятельность или покинули страну большое количество сторонников западной концепции [8].

- статья 354.1. УК РФ «Реабилитация нацизма» предусматривает уголовное наказание, включая штраф и тюремное заключение за «отрицание фактов, установленных приговором Международного военного трибунала...», одобрение военных преступлений, «распространение заведомо ложных сведений о деятельности СССР в годы Второй мировой войны, о ветеранах Великой Отечественной войны...», «распространение выражающих явное неуважение к обществу сведений о днях воинской славы и памятных датах России...» [9].

Итак, проблема фальсификации истории Второй мировой войны представляет собой вызов преподавателю, – как правильно преподнести всесторонне сложный материал. Как показала практика, не все студенты представляют войну в российской концепции, определенная часть уже успела проникнуться книгами Резуна-Суворова и не только. Не все доступные интернет-источники прошли фактологическую проверку.

Каким образом преподаватель должен ответить на этот вызов?

1. Обстоятельно ознакомить студентов с разными концепциями. Говоря об антироссийских – обратить внимание, кто и когда их сформулировал, на чем они основаны, когда утвердились в обществе, на кого рассчитаны, а главное – какие цели преследуют идеологи.

2. Подробно с опорой на источники называть контраргументы позиции западной стороны. Выделять факты, которые стараются обойти западные политики (например, сотрудничество немецких и американских предпринимателей в годы войны, американские планы по расчленению Германии, бомбардировки немецких городов авиацией союзников, укрывание оружия и нацистских преступников после войны с целью начать боевые действия против СССР).

3. Обращать внимание на «белые пятна» истории 1939-1945 гг., на ошибки и перегибы советского руководства, уметь правильно их объяснить с позиции историзма.

4. Формулировать вопросы к аттестации с учетом концептуальной составляющей.

5. Подчеркивать роль нашей страны в Великой Победе. Обращать внимание на уважение наших союзников к героизму населения СССР, желание английского и американского народа оказать помощь истекающей кровью стране [см. напр. деятельность «Фонда Красного Креста для оказания помощи России», которым руководила Клементина Черчилль]. Четко обозначить тот момент, когда начали разрушаться союзнические отношения между державами антигитлеровской коалиции, и какими факторами это было вызвано.

6. Обращать внимание студентов, что на протяжении XX века западные страны не только вели экономическую войну против СССР, начиная от плана Маршалла, но и войну идеологическую. В США многие десятилетия работал институт советологии, который имел своей задачей изучить СССР, чтобы его уничтожить.

Таким образом современный преподаватель истории может ответить на провокационные вызовы западной концепции Второй мировой войны и научить молодых людей правильно ориентироваться в понимании исторических событий XX-XXI вв.

Список использованных источников

1. Исаев А.В. Антисуворов. М.: Эксмо, Яуза, 2004. – 416 с.
2. Armia Czerwona na polskich ziemiach po 1944 roku // Instytut Pamięci Narodowej. URL: <https://ipn.gov.pl/pl/armia-czerwona-na-ziemi> (date of access: 16.02.2023).
3. Другая война, 1939-1945 / под. ред. Ю.Н. Афанасьева. М.: РГГУ, 1996. – 490 с.
4. О необходимости международного осуждения преступлений тоталитарных коммунистических режимов // Резолюция Парламентской Ассамблеи Совета Европы № 1481: электронный ресурс. URL: https://vytoki.net/content/resolution_1481_pro.pdf (дата обращения: 16.02.2023).
5. Дно памяти // История РФ: главный исторический портал страны. URL: <https://histrf.ru/read/articles/dno-pamyati> (дата обращения: 16.02.2023).

6. The Government Is for Any One Who Fights Hitler // New York Times. – 1941. – June, 24. – P. 18 (date of access: 16.02.2023).

7. «Уровень подготовки исторических пропагандистов в России такой же, как у армии». Польский историк Иероним Граля – о борьбе за историческую справедливость, которой Кремль оправдывает войну – Meduza // headtopics.com.: электронный ресурс. URL: <https://headtopics.com/ru/17110591088108691700-32485717> (дата обращения: 16.02.2023).

8. Федеральный закон от 14 июля 2022 г. № 255-ФЗ «О контроле за деятельностью лиц, находящихся под иностранным влиянием» [Принят Гос. Думой 29 июня 2022 года] // Российская газета: электронный ресурс. 2022. 19 июля. URL: <https://rg.ru/documents/2022/07/19/document-inoagent.html> (дата обращения: 16.02.2023).

9. Реабилитация нацизма. Статья 354.1. УК РФ [введена Федеральным законом от 05.05.2014 N 128-ФЗ] // КонсультантПлюс: электронный ресурс. URL: https://www.consultant.ru/document/cons_doc_LAW_10699/be763c1b6a1402144cabfe17a0e2d602d4bb7598/ (дата обращения: 16.02.2023).

Сведения об авторе: Заец Светлана Викторовна – к.и.н., доцент кафедры социальной политики, Ярославский государственный университет им. П.Г. Демидова

Intelligence about the author: Zaets Svetlana Viktorovna – Candidate of Historical Sciences, Associate Professor of the Department of Social Policy, P.G. Demidov Yaroslavl State University

УДК 378.4:811

Ж.В. Лихачева, Н.Н. Соловьёва
Z.V. Likhacheva, N.N. Solovyova

ПРОБЛЕМЫ, ПРЕИМУЩЕСТВА И НЕДОСТАТКИ ДВУХУРОВНЕВОЙ СИСТЕМЫ ВЫСШЕГО ОБРАЗОВАНИЯ В МЕЖКУЛЬТУРНОМ ОБРАЗОВАТЕЛЬНОМ ПРОСТРАНСТВЕ РОССИИ

PROBLEMS, ADVANTAGES AND DISADVANTAGES OF A TWO-LEVEL SYSTEM OF HIGHER EDUCATION IN THE INTERCULTURAL EDUCATIONAL SPACE OF RUSSIA

Аннотация: В статье рассматриваются проблемы, преимущества, недостатки двухуровневой системы высшего образования в России. Описана специфика и особенности функционирования данной системы в современных условиях. Проанализировав опыт и мнения студентов различных вузов, авторы определили положительные и отрицательные аспекты двухуровневой системы и предложили варианты устранения недостатков. Статья может быть полезна преподавателям вуза, методистам и составителем программ для вузов.

Ключевые слова: Двухуровневая система; магистратура; бакалавриат; высшее образование; межкультурное образовательное пространство.

Abstract: The article deals with the problems, advantages, disadvantages of the two-level system of higher education in Russia. The specifics and features of the functioning of this system in modern conditions are described. After analyzing the experience and opinions of students from various universities, the authors identified the positive and negative aspects of the two-tier system and suggested options for eliminating shortcomings. The article may be useful for university teachers, methodologists and compilers of programs for universities.

Keywords: Two-level system, magistracy, undergraduate, high education, intercultural educational space.

С 2003 года в России применяется (двухуровневая) система высшего образования. Данная система предполагает подготовку студентов по программам бакалавриата, а затем по программам магистратуры.

Бакалавриат является базовой подготовкой, рассчитанной на 4-5 лет. Далее следует маги-

стратура, предлагающая более узкопрофильное изучение материала, рассчитанное, как правило, на 2 года. Программы бакалавриата направлены на развитие базовых компетенций, а магистратуры — на развитие профессиональных. Еще одно направление высшего образования – специалитет, которое

было в России до 2003 года. От бакалавриата отличается тем, что специалитет – это привычная форма пятилетнего образования в России, после окончания которого, выпускник получает звание дипломированного специалиста [1]. Программа специалитета дает студентам базовые знания и узкую подготовку по выбранному профилю. К достоинствам данного вида образования относят то, что выпускники специалитета имеют право преподавать в российских вузах и занимать должности в государственных структурах власти. Планировалось, что двухуровневая система заменит привычный для всех специалитет. Но вскоре стало понятно, что невозможно подготовить полноценного выпускника по ряду инженерных, медицинских, экономических специальностей за 4 года. По данным специальностям перехода на двухуровневую систему не будет.

Целью внедрения двухуровневой системы стала острая необходимость адаптации выпускников российских вузов под европейские стандарты вуза, что существенно расширило круг карьерных и научных возможностей обучающихся.

У российских студентов появилась возможность после окончания бакалавриата в России, отправиться получать образование по программам магистратуры в Европе. Магистратура стала ключом к узконаправленным компетенциям, позволяющим обучающимся развивать научные, аналитические, управленческие и другие актуальные в современном мире навыки. С такой квалификацией легче устроиться на престижную работу и осуществить карьерный рост.

Специалисты по подбору персонала скорее сделают выбор в пользу кандидата с магистерской степенью. Кроме того, диплом о прохождении магистратуры – обязательное требование для тех, кто планирует учиться в аспирантуре (адъюнктуре), программах ординатуры, преподавать в вузе, продолжать исследования и стать частью научного сообщества [2].

Однако в связи со сложившейся нестабильной политической обстановкой во всем мире, двухуровневая европейская система высшего образования все чаще подвергается критике в межкультурном образовательном сообществе. Многие предлагают вернуться к старому, «доброму» специалитету, кто-то

предлагает создать что-то новое, отличающееся от европейской системы. Пока определенные изменения не внесены, попытаемся разобраться есть ли необходимость что-то менять радикально.

На данный момент, не все выпускники бакалавриата и специалитета находят целесообразным обучение по программам магистратуры. Обучение в магистратуре имеет свои преимущества и недостатки по данным Пермского национального исследовательского политехнического университета [3]:

Преимущества: получение узкоспециализированных знаний; высокий процент трудоустройства по окончании вуза; возможность выбрать программу магистратуры отличную от той, по которой выпускник обучался на бакалавриате; возможность совмещения с работой; преимущество при трудоустройстве; возможность обучения за границей; наличие 2ух дипломов дает возможность быть более конкурентоспособным на рынке труда.

Недостатки: необходимость учиться еще 2 года; более высокие требования к обучающимся; большой объем научно-педагогической деятельности; сдача государственных экзаменов и защита диссертации. Недостатком можно считать и то, что первоначальный выбор вуза студентом в большей степени связан с возможностью туда поступить, а не с призванием.

Цель нашего исследования: проанализировать полученную от самих обучающихся информацию, является ли обучение в магистратуре необходимостью.

Методы исследования: анкетирование и интервьюирование.

Для решения нашей исследовательской задачи, мы провели анкетирование среди магистрантов и бакалавров, которые являются участниками межкультурного взаимодействия образовательного процесса вуза, о необходимости учиться в магистратуре. В опросе приняли участие 100 студентов разных вузов: ОмГУ им. Ф.М. Достоевского, Омского педагогического университета, ОмГУПС и Высшей Школы Экономики в Москве. Для нашего исследования мы намеренно отобрали студентов разных вузов и разных специальностей, чтобы посмотреть, в каких сферах потребность получить степень магистра выше, а в каких ниже.

Вопросы в анкете были связаны с выявлением отношения респондентов к обучению в магистратуре и звучали в разных вариантах примерно одинаково: Как вы относитесь к обучению в магистратуре? Положительно или отрицательно? Обязательно ли учиться в магистратуре? По какой причине собираетесь или пошли учиться в магистратуру? Есть ли какие-то недостатки?

В нашем исследовании приняли участие 20 выпускников - бакалавров ОмГУ им. Ф.М. Достоевского по направлению подготовки «Хореографическое искусство», 15 из них (что составляет 75%) продолжили обучение в магистратуре, правда некоторые выбрали магистратуру в вузах других городов. Решение поступить в магистратуру было осознанным, так как данная ступень образования даст некоторым из них возможность в будущем принимать участие в научных исследованиях, готовить публикации в научных изданиях, выступать на конференциях, тем самым начать научную деятельность в определенной сфере. Одним из плюсов обучения в магистратуре они видят то, что после окончания, именно магистрам можно будет воспользоваться преимуществом при трудоустройстве на работу по сравнению с бакалаврами. Имея квалификацию магистра им можно работать как в любительских хореографических коллективах, так и в профессиональных. В дальнейшем можно будет преподавать, как в средних профессиональных учреждениях, так и в высших профессиональных учреждениях. Также обучение в магистратуре является хорошей базой для аспирантуры. Магистры имеют право на обучение в аспирантуре и защиту кандидатской диссертации.

10 магистров ОмГУ им. Ф.М. Достоевского по направлению подготовки «Информационная безопасность» также поучаствовали в исследовании. Их кафедра запустила программу магистратуры, был первый набор, естественно их зазывали. Открыли её по направлению «Математические методы обеспечения защиты информации». Магистратура бесплатная, поэтому, по мнению студентов, пока есть возможность учиться бесплатно, надо ею пользоваться, тем более, когда «по накатанной», сразу после бакалавриата. Потом, если захочется через несколько лет поучиться, после перерыва это будет сложнее

сделать. Что касается недостатков: им обещали изучение Big Data, криптовалюты, Блокчейн и тд. По факту, по словам студентов-магистрантов ничего этого (практически) не было.

20 выпускников-бакалавров Омского педагогического университета, филологического факультета, направления: педагогическое образование с двумя профилями подготовки Русский язык и Литература. 18 (что составляет 90%) из 20 собираются поступать в магистратуру сразу после окончания бакалавриата, пока свежи знания и не потеряны навыки обучаться. Магистратура для них - это следующая ступень по карьерной лестнице, доплаты, востребованность учителей/преподавателей с двумя высшими образованиями. Все 20 человек уже преподают: кто-то в школе, кто-то занимается репетиторством. Также есть желание развиваться дальше, ещё больше углубляться в лингвистику. Некоторые собираются поступать в аспирантуру, но не сразу после получения диплома бакалавра, хотят взять паузу, поработать, может быть реализовать себя в каком-то другом направлении, ведь магистратуру не обязательно оканчивать по тому же профилю, что и бакалавриат.

Также в исследовании приняли участие 20 студентов магистрантов ОмГУПС экономических специальностей. Цель обучения в магистратуре для большинства из них – это получить больше знаний и практических навыков в сфере менеджмента и экономики, получить возможность работать в более престижной компании с дальнейшим повышением по службе. Они надеются, что у них будет достаточно квалификации для того, чтобы в будущем занимать высокопоставленные должности. На рынке труда диплом магистратуры ценится выше, чем диплом бакалавра. Минусов учащиеся не видят, а среди плюсов: отсрочка от армии, обучение на бюджете, получение стипендии, получение узкопрофильного образования.

20 выпускников-бакалавров Высшей Школы Экономики тоже хотят продолжить обучение в магистратуре, но не сразу, сначала, по их мнению, нужно осмотреться, поработать, получить опыт, определиться, только потом поступать в магистратуру. Хотят они учиться за границей, если позволят финансовые возможности и ситуация в стране. Прекрасное знание иностранных языков дает

им возможность слушать лекции и выполнять практические задания на английском, немецком или французском языках.

Исходя из проведенного исследования, можно сделать следующие выводы:

1. Магистратура является актуальной ступенью высшего образования, поскольку позволяет обеспечить большую вероятность трудоустройства по окончании вуза.

2. Большинство опрошенных поступили в магистратуру для получения возможности преподавать и получить повышение по службе и заработной плате.

3. Более 600 вузов России осуществляют подготовку по программам магистратуры. Можно выбрать подходящую из трех форм обучения: очную, заочную и очно-заочную.

4. Преимуществ у обучения в магистратуре на данный момент больше, чем недостатков.

5. Учено-методическим отделам и преподавателям вузов нужно усовершенствовать рабочие программы для магистрантов в рамках межкультурного взаимодействия участников образовательного процесса вуза, чтобы улучшить качество обучения, т.к. есть небольшой процент недовольных качеством.

Список использованных источников

1. Николаева И. В. Влияние Болонского процесса на Российскую систему образования / И. В. Николаева // Сфера услуг: инновации и качество, 2016. – № 22. – С. 10-14.

2. КР, Магистратура: что представляет собой вторая ступень высшего образования в России, [Электронный ресурс]. – URL: <https://www.kp.ru/guide/magistratura.html> (дата обращения: 20.01.2023)

3. Кафедра менеджмента и маркетинга Пермского национального исследовательского политехнического университета, Плюсы и минусы магистратуры, [Электронный ресурс]. – URL: <http://mim.pstu.ru/about/stati/plusi-minusi-magistratury/> (дата обращения: 23.01.2023)

Сведения об авторах:

Лихачева Жанна Владимировна – доцент, к.пед. наук, федеральное государственное бюджетное образовательное учреждение высшего образования «Омский государственный университет путей сообщения», ОмГУПС (ОмИИТ), г. Омск
Соловьева Наталия Николаевна – старший преподаватель, федеральное государственное бюджетное образовательное учреждение высшего образования «Омский государственный университет путей сообщения», ОмГУПС (ОмИИТ), г. Омск

Intelligence about the authors:

Likhacheva Zhanna Vladimirovna – Associate Professor of the Department of Russian and Foreign Languages, Omsk State Transport University, Omsk.
Solovyova Natalia Nikolaevna – Senior Lecturer of the Department of Russian and Foreign Languages, Omsk State Transport University, Omsk

УДК 377.031

В.А. Тропникова
V.A. Tropnikova

СОГЛАСОВАНИЕ И РЕАЛИЗАЦИЯ ИНТЕРЕСОВ ОБУЧАЮЩЕГОСЯ, ОБРАЗОВАТЕЛЬНОЙ ОРГАНИЗАЦИИ И РАБОТОДАТЕЛЯ В СИСТЕМЕ СОВРЕМЕННОГО ОБРАЗОВАНИЯ КАК ОТВЕТ НА ВЫЗОВ СОВРЕМЕННОСТИ

COORDINATION AND REALIZATION OF THE INTERESTS OF THE STUDENT, EDUCATIONAL ORGANIZATION AND EMPLOYER IN THE SYSTEM OF MODERN EDUCATION AS A RESPONSE TO THE CHALLENGE OF MODERNITY

Аннотация: В статье рассматривается необходимость согласования интересов ключевых участников современного образовательного процесса, а именно, обучающегося, образовательной организации и работодателя. Формулируются задачи, необходимые для решения каждым участником. Определяется роль и значение государства в современном образовательном пространстве.

Ключевые слова: Интересы, образовательное пространство, обучающийся, образовательная организация, работодатель.

Abstract: The article considers the need to coordinate the interests of key participants in the modern educational process, namely, the student, the educational organization and the employer. The tasks necessary for each participant to solve are formulated. The role and importance of the state in the modern educational space is determined.

Keywords: Interests, educational space, student, educational organization, employer.

В современных условиях одной из ключевых проблем в системе образования, осложняющих не только ситуацию профессионального выбора молодыми людьми, но и последующее их включение в пространство профессионального обучения и дальнейшую адаптации к трудовой деятельности, является отсутствие целостного представления о том, что происходит за стенами учебных организаций. Практически полное отсутствие диалога между основными участниками образовательной и профессиональной среды во-многом способствует оторванности как реализуемых образовательных программ, так и формируемых компетенций обучающихся, от реальных потребностей и запросов работодателей. Возникает проблема несоответствия взаимных ожиданий, проявляющаяся в неудовлетворении друг другом, частой сменой работы и мест приложения труда, трудоустройством не по полученному образованию и т.д.

Еще на этапе профессиональной ориентации необходимо собрать в единое целое разрозненные представления о профессии, работе, работодателе, рынке труда, собственных индивидуальных характеристиках, на основании которых будет формироваться индивидуальная траектория образовательного и карьерного маршрута. Можно предположить, что в такой ситуации сократится количество выпускников образовательных организаций, не планирующих заниматься профессиональной деятельностью в рамках полученной специальности или направления.

С целью согласования интересов всех участников современного образовательного пространства, увеличения доли трудоустройства выпускников по полученной специальности, повышения качества образовательного процесса и роста конкурентоспособности как выпускника, так и образовательной организации, предлагаем сформулировать интересы каждого участника образовательного процесса в виде ключевых задач, необходимых для решения.

Начнем с обучающегося, как основного заказчика образовательных услуг. За период

обучения необходимо решить, с нашей точки зрения, следующие задачи:

1) собрать своеобразный пазл своей профессии, но глазами работодателя (а не государства, образовательной организации и семьи), получив именно от него необходимые рекомендации по формированию собственного профессионального маршрута. Считаем решение данной задачи ключевой при становлении профессионала, так как именно от адекватности представлений зависит успех не только обучения, но в целом будущей трудовой деятельности. В диалогах с обучающимися приходится часто слышать, что студенты не представляют себе будущую профессию и работу, и мотивы поступления никак не связаны с желанием реализовать себя в данной сфере;

2) накопить деловые связи, опыт ведения переговоров с работодателями, чему может способствовать как проектная деятельность в рамках семестрового обучения, так и разного вида практик, предусмотренных учебными планами;

3) сформировать навык осознанного управления своим образовательным и карьерным маршрутом;

4) сформулировать альтернативные траектории образовательного и карьерного движения, исходя как из собственных индивидуально-личностных характеристик, так и из специфики перспективы развития рынка труда;

5) освоить учебные дисциплины, предусмотренные образовательной программой, и являющиеся фундаментом профессиональной подготовки. При этом, считаем важным, провести определенную корректировку в системе обучения и преподавания в связи с важностью учета как индивидуальных потребностей обучающихся, проявляющихся в разной скорости и глубине освоения дисциплин, так и разный уровень их учебной подготовки. В этой связи целесообразной новацией могла бы стать индивидуально-ориентированная траектория образования.

Отсутствие проработки данных вопросов снижает эффективность образовательного

процесса и проявляется в трудностях трудоустройства выпускников образовательных организаций, в том числе и трудоустройства по полученной профессии и специальности, отсутствии профессиональной уверенности и компетентности в решении практических задач, частую смену мест работы по данной причине и т.д. Работодатели, в свою очередь, решая проблемы недостаточной компетентности своих сотрудников, создают корпоративные университеты, задача которых не только обеспечивать повышение квалификации опытных сотрудников, но и осуществлять адаптацию и наставничество для молодых специалистов.

Учитывая, что основным заказчиком потенциальной рабочей силы является работодатель, включая и государственные структуры, его участие в системе образования и оформлении современного образовательного пространства является обязательным. Дополнительным поводом стать активным участником образовательного процесса является то, что, во-первых, готовых специалистов, особенно для высокотехнологичных и интеллектуалоёмких отраслей, практически нет, что означает необходимость дополнительного обучения персонала на базе уже самих организаций, во-вторых, программы обучения бакалавров не учитывают специфических и конкретных условий реализации трудовых функций, и в-третьих, любые знания устаревают, а, следовательно, процесс обучения должен быть непрерывным.

Частично проблемы нестыковки возможностей студента и требований работодателя снимает дуальная система образования, но возможности ее реализации в современных условиях весьма ограничены по ряду причин, включая отсутствие заинтересованности работодателей в практической деятельности обучающихся на базе их предприятий. Именно с этих позиций и перечислим основные задачи, которые, с нашей точки зрения, стоят перед работодателями:

1) осуществление ознакомительно-просветительской деятельности в системе профориентационной подготовки и профессионального обучения на ранних курсах в формате нетворкинга и мастер-классов с целью формирования целенаправленного интереса к профессии и трудовой деятельности у молодых людей;

2) разработка программ привлечения студентов к первичной профессиональной деятельности в рамках рекрутинга и дальнейшего трудоустройства на предприятиях уже подготовленных специалистов, адаптированных к работе в заданных условиях. В этом случае целесообразно сотрудничество организаций с профильными образовательными учреждениями. Решение данной задачи может оказать положительный экономический эффект в связи с сокращением затрат предприятия на обучение и переподготовку кадров собственными усилиями, а также обеспечивает наличие опыта практической деятельности у соискателей, так желаемом работодателем;

3) реализация систематического взаимодействия с обучающимися и образовательными организациями на предмет проявления как количественных потребностей в специалистах настоящих и будущих, так и их профессиональных качеств (компетентностный профиль), а также участие в разработке критериев и параметров оценки эффективности системы образования и ее выпускников;

4) формирование системы наставничества, дорожной карты обучения профессиональному мастерству, включая возможность знакомства с данной информацией и профессорско-преподавательскому составу образовательной организации для более глубокого и детального понимания потребностей работодателя при подготовке к учебным занятиям.

Площадкой для переговорного процесса и местом трансформации потребностей работодателей в возможности обучающихся является образовательная организация. Учитывая отмеченные выше особенности, сформулируем задачи, стоящие перед современной образовательной организацией:

1) стать посредником, обеспечивающим возможность подготовки будущих сотрудников организаций, как по качественным параметрам, учитывающим и реализующим запросы и требования со стороны работодателей, так и по количественным, то есть обеспечивать удовлетворение потребностей рынка труда в необходимом числе профессионалов соответствующего уровня подготовки;

2) осуществлять своеобразный перевод с языка профессиональной деятельности (практико-ориентированного подхода) на учебно-

академический, более понятный обучающемуся;

3) адаптировать образовательные программы и учебные планы под запросы и потребности работодателей, особенно в условиях наличия отраслевой привязки образовательной организации;

4) стать местом проведения нетворкингов, тренингов и мастер-классов со стороны ведущих специалистов различных предприятий, включая индивидуальных предпринимателей. С нашей точки зрения, привлечение сотрудников организаций к образовательному процессу в качестве преподавателей нецелесообразно, в силу отсутствия педагогических навыков и представлений об организации образовательного процесса. А вот формат мастер-классов – вполне подходящий вариант для ознакомления обучающихся со спецификой профессиональной деятельности, трудовыми процессами, технологическими особенностями и вариантами решения конкретных бизнес-задач;

5) формировать и предоставлять формат индивидуально-ориентированной образовательной траектории заинтересованным в этом обучающимся, учитывающей индивидуальные

потребности и особенности личности студента с возможностью осуществления услуг тьютора или системы наставничества при освоении дисциплин или модулей;

б) предоставлять качественные образовательные услуги, обеспечивающие подготовку будущих профессионалов, с использованием современных средств обучения и образовательных технологий, что, в свою очередь, предполагает достаточный уровень развития материально-технической базы образовательной организации.

Согласование интересов всех участников и решение перечисленных задач вполне может стать эффективным направлением повышения качества подготовки будущих специалистов. Ориентация на региональные рынки труда позволит сохранять значимость региональных образовательных учреждений. При этом считаем, что государственное вмешательство в систему профессионального обучения через формирование и постоянные пересмотры ФГОС стоит пересмотреть, сосредоточившись на реализации интересов ключевых участников образовательного пространства, а именно, обучающегося, образовательной организации и работодателя.

**Сведения
об авторе:**

Тропникова Вероника Анатольевна – кандидат экономических наук, доцент кафедры «Экономическая безопасность и управление финансами» Омского государственного университета путей сообщения (ОмГУПС)

**Intelligence
about the author:**

Tropnikova Veronika Anatolievna – candidate of Economic Sciences, Associate Professor of the Department «Economic Security and Financial Management», OSTU

УДК 512.76

Н.П. Гушель
N.P. Gushel

О СУЩЕСТВОВАНИИ НЕОСОБЫХ r -МЕРНЫХ СКРОЛЛЕЙ В $2r$ -МЕРНОМ ПРОЕКТИВНОМ ПРОСТРАНСТВЕ

ON THE EXISTENCE OF NONSINGULAR r -DIMENSIONAL SCROLLS IN A $2r$ -DIMENSIONAL PROJECTIVE SPACE

Аннотация: Доказывается теорема о существовании в $2r$ -мерном проективном пространстве неособых r -мерных скроллей над неособой эллиптической кривой.

Ключевые слова: Очень обильные векторные расслоения, проективные расслоения, дивизоры, скролли, эллиптические кривые.

Abstract: A theorem on the existence of nonsingular r -dimensional scrolls over a nonsingular elliptic curve in a $2r$ -dimensional projective space is proved.

Keywords: Very ample vector bundles, projective bundles, divisors, scrolls, elliptic curves.

Алгебраические векторные расслоения над проективными кривыми интенсивно изучаются, начиная с работ 1957 года Гротендика и Атья. Специальные классы, такие как стабильные и обильные, были предметом статей разных авторов. С другой стороны, многие классические и современные исследования посвящены вложениям кривых, т.е. очень обильным линейным расслоениям. Задолго до современного понятия векторного расслоения, классические алгебраические геометры имели дело с проективными расслоениями (над кривыми) со слоями коразмерности 1, известными как «скролли». В современных терминах это сводится к изучению очень обильных векторных расслоений произвольного ранга над кривыми.

Пусть $\pi: \mathbf{P}(E) \rightarrow C$ – проективное расслоение, где E – векторное расслоение ранга γ над неособой неприводимой кривой C рода g над алгебраически замкнутым полем характеристики ноль. Обозначим через $M = \mathcal{O}_{P(E)}(1)$ тавтологический пучок Гротендика (по определению $\pi^*M = E$) и $L_P = \pi^* \mathcal{O}_C(P)$, $P \in C$. Теми же буквами будем обозначать классы дивизоров, соответствующих этим пучкам. Тогда $X = \mathbf{P}(E)$ при вложении в \mathbf{P}^n с помощью очень обильного дивизора $D \sim M + \pi^*(B)$, $B \in \text{Pic } P^1$, $b = \text{deg } B$, $b \in \mathbf{Z}$ называется γ -мерным скроллем или γ -скроллем. В работе [1] сформулирована гипотеза о том, при $n = 2\gamma$ выполняется неравенство $g \leq 1$. В этой же статье утверждается, что при $n = 2\gamma - 1$ γ -скролл является вложением по Серге $\mathbf{P}^1 \times \mathbf{P}^{\gamma-1}$ в $\mathbf{P}^{2\gamma-1}$, а при $n = 2\gamma$ объявлено о существовании γ -скроллей над эллиптической кривой.

Целью данной работы является доказательство того, что при $n = 2\gamma - 1$ неособый γ -скролл является вложением по Серге $\mathbf{P}^1 \times \mathbf{P}^{\gamma-1}$ в $\mathbf{P}^{2\gamma-1}$, а при $n = 2\gamma$ доказываем существование неособых γ -скроллей над эллиптической кривой.

1. Случай $g = 0$.

Пусть $g = 0$, тогда $C = \mathbf{P}^1$ и по теореме Гротендика $E = \bigoplus_{i=1}^r E_i$, $i = 1, 2, \dots, r$, где E_i одномерные векторные расслоения степени $d_i \in \mathbf{Z}$, $d_i \geq d_{i+1}$ и $E_i = \mathcal{O}_{P^1}(d_i)$.

Лемма 1. (см.[2]) Пусть $D \sim aM + \pi^*(B)$, $B \in \text{Pic } P^1$, $a \geq 1$, $b = \text{deg } B$, $a, b \in \mathbf{Z}$ тогда дивизор D очень обилен тогда и только тогда, когда

$$b \geq 1 - ad_r. \quad (1)$$

Теорема 1. Минимальная коразмерность неособого γ -скролля в \mathbf{P}^n над неособой рациональной кривой $C = \mathbf{P}^1$ равна $\gamma - 1$ и достигается только для вложения по Серге $\mathbf{P}^1 \times \mathbf{P}^{\gamma-1}$ в $\mathbf{P}^{2\gamma-1}$.

Доказательство. Пусть X γ -скролл в \mathbf{P}^n над неособой рациональной кривой $C = \mathbf{P}^1$. Тогда $X = \mathbf{P}(E)$, где $\pi: \mathbf{P}(E) \rightarrow C$ – проективное расслоение. Векторное расслоение $E = \bigoplus_{i=1}^r E_i$, $i = 1, 2, \dots, r$, где E_i одномерные векторные расслоения степени $d_i \in \mathbf{Z}$, $d_i \geq d_{i+1}$ и $E_i = \mathcal{O}_{P^1}(d_i)$.

Вложение $X = \mathbf{P}(E) \subset \mathbf{P}^n$ производится с помощью очень обильного дивизора $D \sim M + \pi^*(B)$, $B \in \text{Pic } P^1$, $b = \text{deg } B$, $b \in \mathbf{Z}$.

При этом

$$n = h^0(D) - 1 = h^0(\pi^*D) - 1 \text{ и} \\ \pi^*D = E \otimes \mathcal{O}_C(B) = \bigoplus_{i=1}^r \mathcal{O}_{P^1}(d_i + b).$$

Для очень обильного дивизора D при $a = 1$ из (1), с учетом $d_i \geq d_{i+1}$ получим

$$d_i + b \geq d_{i+1} + b \geq d_r + b \geq 1. \quad (2)$$

Следовательно,

$$n = h^0(D) - 1 = h^0(\pi^*D) - 1 = \sum_{i=1}^r (d_i + b + 1) - 1 \quad (3)$$

С учетом (2) наименьшее значение $n = 2\gamma - 1$ в (3) достигается при $d_i + b = d_{i+1} + b = d_r + b = 1$, то есть для вложения по Серге $\mathbf{P}^1 \times \mathbf{P}^{\gamma-1}$ в $\mathbf{P}^{2\gamma-1}$. Что и требовалось доказать.

2. Случай $g = 1$.

Пусть $g = 1$, тогда C – неособая эллиптическая кривая.

Лемма 2. (см.[2]) Если $E = \bigoplus_{i=1}^r E_i$, $i = 1, 2, \dots, r$, где $E_i = \mathcal{O}_C(D_i)$ – одномерные векторные расслоения степени $d_i = \text{deg } D_i \in \mathbf{Z}$, $d_i \geq d_{i+1}$ и $D \sim aM + \pi^*(B)$, $B \in \text{Pic } C$, $a \geq 1$, $b = \text{deg } B$, $a, b \in \mathbf{Z}$, то дивизор D очень обилен тогда и только тогда, когда

$$b \geq 3 - ad_r. \quad (4)$$

Теорема 2. Минимальная коразмерность неособого γ -скролля X в \mathbf{P}^n над неособой эллиптической кривой C , полученного при вложении $\mathbf{P}(E) = \mathbf{P}(\bigoplus_{i=1}^r \mathcal{O}_C(d_i))$ в \mathbf{P}^n , равна $2\gamma - 1$.

Коразмерность $2\gamma - 1$ достигается только для вложения по Серге $C \times \mathbf{P}^{\gamma-1}$ в $\mathbf{P}^{3\gamma-1}$, где C – неособая плоская кривая степени 3.

Доказательство. Вложение $X = \mathbf{P}(E) \subset \mathbf{P}^n$ производится с помощью очень обильного дивизора $D \sim M + \pi^*(B)$, $B \in \text{Pic } C$, $b = \text{deg } B$, $b \in \mathbf{Z}$.

При этом $n = h^0(D) - 1 = h^0(\pi^*D) - 1$ и

$$\pi_* D = E \otimes O_C(B) = \bigoplus_{i=1}^r O_C(d_i + b),$$

Для очень обильного дивизора D при $a=1$ из (4), с учетом $d_i \geq d_{i+1}$ получим

$$d_i + b \geq d_{i+1} + b \geq d_r + b \geq 3. \quad (5)$$

Следовательно,

$$n = h^0(D) - 1 = h^0\left(\bigoplus_{i=1}^r O_C(d_i + b)\right) - 1 = \sum_{i=1}^r (d_i + b) - 1 \quad (6)$$

С учетом (5) наименьшее значение $n = 3r - 1$ в (6) достигается при $d_i + b = d_{i+1} + b = d_r + b = 3$, то есть для вложения по Сегре $C \times \mathbb{P}^{r-1}$ в \mathbb{P}^{3r-1} , где $C \subset \mathbb{P}^2$ – неособая плоская кубика. Что и требовалось доказать.

Лемма 3. (см.[3]). Пусть E – неразложимое векторное расслоение над эллиптической кривой C тогда если $\deg E > 0$, то $h^0(E) = \deg E$.

Определение 1. Векторное расслоение E над неособой кривой C рода g называется нормализованным, если $h^0(E) \neq 0$ и $h^0(E \otimes L) = 0$, $\forall L \in \text{Pic } C$, $\deg L < 0$.

Лемма 4. (см.[4] – [7]). Пусть $D \sim M + \pi^*(B)$, $B \in \text{Pic } C$, $b = \deg B$, $b \in \mathbb{Z}$ – дивизор на $\mathbb{P}(E)$, где E – нормализованное неразложимое векторное расслоение ранга r над эллиптической кривой C . Дивизор D очень обилен тогда и только тогда, когда $\deg B \geq 3$, если $\det(E) \simeq O_C$, или $\deg B \geq 2$, если $0 < \deg E < r$.

Следствие 1. Если E – неразложимое векторное расслоение ранга r над эллиптической кривой C , то дивизор D очень обилен тогда и только тогда, когда

- 1) $b + \mu(E) \geq 3$, если $\deg(E) = 0 \pmod{r}$,
- 2) $b + \mu(E) \geq 2$, если $\deg(E) \neq 0 \pmod{r}$,

где $\mu(E) = \deg(E)/\text{rk}(E)$.

Теорема 3. Минимальная коразмерность g -скролля X в \mathbb{P}^n над эллиптической кривой C , полученного при вложении проективизации $\mathbb{P}(E)$ неразложимого векторного расслоения E равна g . Вложение $X = \mathbb{P}(E)$ в \mathbb{P}^{2r} получается для неразложимого нормализованного векторного расслоения E ранга r при $\deg E = 1$ с помощью очень обильного дивизора $D \sim M + \pi^*(B)$ при $\deg B = 2$.

Доказательство. Пусть X g -скролл в \mathbb{P}^n над неособой эллиптической кривой C . Тогда $X = \mathbb{P}(E)$, где $\pi: \mathbb{P}(E) \rightarrow C$ – проективное расслоение. Векторное расслоение E неразложимое

нормализованное. Вложение $X = \mathbb{P}(E) \subset \mathbb{P}^n$ производится с помощью очень обильного дивизора $D \sim M + \pi^*(B)$. При этом

$$n = h^0(D) - 1 = h^0(\pi_* D) - 1 = h^0(E \otimes O_C(B)) - 1. \quad (6)$$

Так как $\deg(E \otimes O_C(B)) = \deg E + r \deg B > 0$ по лемме 4, то по лемме 3 из (6) получим

$$n = \deg E + r \deg B - 1. \quad (7)$$

Наименьшее значение $n = 2r$ в (7) достигается согласно лемме 4 при $\deg B = 2$ и $\deg E = 1$. Что и требовалось доказать.

Следствие 2. Минимальная коразмерность g -скролля X в \mathbb{P}^n над эллиптической кривой C , полученного при вложении проективизации

$\mathbb{P}\left(\bigoplus_{i=1}^s E_i\right)$ разложимого векторного расслоения $E = \bigoplus_{i=1}^s E_i$, равна $s + r - 1$, $1 \leq s < r$. Вложение

$X = \mathbb{P}\left(\bigoplus_{i=1}^s E_i\right)$ в \mathbb{P}^{s+2r-1} получается для нормализованных слагаемых E_i ранга r_i , $\deg E_i = 1$, $\deg E = s$ с помощью очень обильного дивизора $D \sim M + \pi^*(B)$ при $\deg B = 2$.

Доказательство. Пусть $E = \bigoplus_{i=1}^s E_i$, где E_i неразложимое векторное расслоение степени $d_i \in \mathbb{Z}$, $d_i \geq d_{i+1}$, и $\text{rk } E_i = r_i \geq 1$, $r_1 + \dots + r_s = r$. Вложение $X = \mathbb{P}(E) \subset \mathbb{P}^n$ производится с помощью очень обильного дивизора $D \sim M + \pi^*(B)$. Векторное расслоение $E \otimes O_C(B) = \bigoplus_{i=1}^s E_i \otimes O_C(B)$ очень обильно тогда и только тогда, когда каждое слагаемое $E_i \otimes O_C(B)$ очень обильно.

Следовательно,

$$n = h^0(D) - 1 = h^0(\pi_* D) - 1 = h^0(E \otimes O_C(B)) - 1 =$$

$$h^0\left(\bigoplus_{i=1}^s E_i \otimes O_C(B)\right) - 1 = \sum_{i=1}^s (\deg E_i + b r_i) - 1.$$

$$n = \sum_{i=1}^s (d_i + b r_i) - 1 = \sum_{i=1}^s r_i (b + \mu(E_i)) - 1. \quad (8)$$

Наименьшее значение $n = s + 2r - 1$ в (8) находим с учетом леммы 4 и следствия 1 при $r_i \geq 1$, $r_1 + \dots + r_s = r$ и $d_i \geq d_{i+1}$. Для нормализованных слагаемых E_i ранга r_i , $\deg E_i = 1$ получим

$$n = \sum_{i=1}^s (1 + 2r_i) - 1 = \sum_{i=1}^s 1 + 2 \sum_{i=1}^s r_i - 1 = s + 2r - 1.$$

Что и требовалось доказать.

Список использованных источников

1. Ionescu P., Toma M. An inequality for very ample vector bundles over curves// Osnabrücker Schriften zur Mathematik, July, 1994.

2. Гушель Н.П. Очень обильные дивизоры на разложимых проективных расслоениях над кривыми // Материалы межрегиональной научно-практической конференции. История и перспективы развития транспорта на севере России, Ярославль 2009 С.167–172.

3. Atiyah M. F. Vector bundles over an elliptic curve // Proc. London Math. Soc. 1957. V. 7. P. 414–452

4. Гушель Н.П. Очень обильные дивизоры на проективных расслоениях над эллиптической кривой // Мат. заметки, 1990, т.47, вып.6, С. 15–22.

5. Gushel' N.P. Very ample divisors on projective bundles over an elliptic curve // Mathematical Notes. 1990. T. 47. № 6. P. 534–539.

6. Гушель Н.П. Очень обильные дивизоры на проективных расслоениях над кривыми // Алгебра и анализ, 1992, т.4, вып.2, С. 116–128.

7. Gushel N. P. Very ample divisors on projective bundles over curves // St. Petersburg Mathematical Journal, 1993, 4(2), P. 297–307

**Сведения
об авторе:**

Гушель Николай Петрович – кандидат физ.-мат. наук, доцент, филиал федерального государственного бюджетного образовательного учреждения высшего образования «Петербургский государственный университет путей сообщения Императора Александра I» в г. Ярославле, gushel_n@mail.ru

**Intelligence
about the author:**

Gushel Nikolai Petrovich – candidate of physics and mathematics sci., associate professor, branch of the Emperor Alexander I St. Petersburg State Transport University in Yaroslavl, E-mail: gushel_n@mail.ru

УДК 796.011.1

И.В. Станков, В.В. Наврос, И.А. Дюдин
I.V. Stankov, V.V. Navros, I.A. Dyudin

СПОРТИВНЫЙ КЛУБ ДОННТУ КАК ФАКТОР ПРИВЛЕЧЕНИЯ МОЛОДЕЖИ К ЗАНЯТИЯМ СПОРТОМ И ВЕДЕНИЮ ЗДОРОВОГО ОБРАЗА ЖИЗНИ

DONNTU SPORTS CLUB AS A FACTOR IN ATTRACTING YOUNG PEOPLE TO SPORTS AND HEALTHY LIFESTYLE

Аннотация: Статья посвящена проблеме снижения физической активности человека в эпоху информации, определению способов привлечения студенческой молодежи к систематическим занятиям спортом и физической культурой. Работа основана на документальном и исследовательском материале Спортивного клуба ДОННТУ и отражает события 2014–2022 гг.

Ключевые слова: Информационная эпоха, студенческая молодежь, спортивный клуб, физическая культура и спорт, здоровый образ жизни.

Abstract: The article is devoted to the problem of reducing physical activity in the information age, identifying ways to attract students to systematic sports and physical culture. The work is based on the documentary and research material of the DONNTU Sports Club and reflects the events of 2014–2022.

Keywords: Information age, student youth, sports club, physical culture and sports, healthy lifestyle.

Современный человек живет в информационную эпоху, берущую свое начало с цифровой революции конца прошлого столетия. Информационная эпоха характеризуется переходом от традиционного уклада жизни человека к жизни в цифровом формате, когда можно мгновенно принимать, передавать и обрабатывать информацию, пользоваться самыми разнообразными цифровыми услугами и технологиями. Развитие глобальной сети Интернет, цифровизация нашей жизни достигла

неимоверных высот – внедрение современных цифровых информационных технологий уже затронуло практически все сферы нашей жизни: политику, спорт, культуру, здравоохранение, образование, экономику и многие другие [1]. Всемирная сеть Интернет стала неотъемлемой частью жизни человека. Наша цивилизация вышла на качественно новый уровень своего развития, и этот технологический прогресс является закономерным, так как в природе человека заложено движение вперед

к новым вершинам и открытиям, постоянное стремление к улучшению своей жизни, комфорта и благосостояния. И вроде бы все хорошо, однако, это только одна сторона медали информационной эпохи. Здесь можно вспомнить фразу врача и философа Парацельса: «Все есть лекарство, все есть яд; разница – в дозе».

Известно, что самым активным пользователем сети Интернет является наша молодежь (к категории молодежи в Российской Федерации относятся граждане от 14 до 35 лет), которая находит здесь (во всемирной сети Интернет) ответы на все наиболее значимые для нее запросы. В сети Интернет есть все, что необходимо молодым людям: знакомства и общение, развлечения их реализация себя в виртуальном пространстве, поиск любой информации и многое другое. Таким образом, большая часть времени у молодых людей уходит на жизнь в виртуальном мире, ограничивая время, которое они могли бы потратить на другие важные и полезные занятия: культурный досуг, занятия спортом, живое общение со сверстниками. В следствии этого, происходит существенное снижение физической активности и жизненного тонуса, появляется слабость, апатия, усталость, раздражительность, ухудшение обучаемости, постепенно обесценивается живое общение, теряются навыки коммуникации, пропадает интерес к занятиям физической культурой и спортом. Наша молодежь становится тотально зависимой от глобальной сети Интернет - и это обратная сторона информационной эпохи.

Что касается нашего региона, спорт в Донбассе всегда был в почете. В Донецком национальном техническом университете кафедра физического воспитания и спорта была создана в 1935 году и имеет богатую историю. За время ее работы на кафедре работало 19 заслуженных тренеров, было подготовлено порядка 400 мастеров спорта и 30 мастеров спорта международного класса, наши спортсмены неоднократно становились победителями кубков и чемпионатов Мира и Европы по различным видам спорта. За успехи в работе кафедра неоднократно удостоивалась высоких государственных наград. Донецкий национальный технический университет обладает серьезной спортивной базой, в которую входит спортивный манеж с легкоатлетической дорожкой 200 метров, бассейн, зал для

акробатики и игр, тренажерный зал. В университете культивируются такие виды спорта как бокс, борьба, плавание, тяжелая атлетика, гандбол, американский футбол и другие. Наш университет (в те времена еще Донецкий политехнический институт) был единственным и первым в СССР, который применил организацию учебных занятий с учетом спортивной специализации. Студенты имели возможность заниматься по выбору, что существенно повышало эффективность занятий и получение спортивных званий. В то время на базе ДОННТУ (ДПИ) работал Спортклуб, который входил в систему студенческого добровольного спортивного общества «Буревестник», однако в начале 1990-х годов он прекратил своё существование.

В новейшую историю Донбасса, начиная с событий 2014 года, наш регион столкнулся со всеми тяготами и невзгодами гражданской войны. Многие граждане, и студенты в том числе, испытывали тяжелое психоэмоциональное состояние, «уходили в себя» и еще больше погружались в сеть Интернет, таким образом, существенно ограничивая свою физическую и жизненную активность. Негативные процессы снижения интереса к занятиям спортом у нашей студенческой молодежи стали настоящей проблемой - вызовом для коллектива кафедры физвоспитания и спорта ДОННТУ.

В программе обучения университета, основанной на Законе ДНР «О физической культуре и спорте» (№33-ИНС от 24 апреля 2015 года), на физическое воспитание и спорт у студентов первого и второго курсов отводится 4 часа/неделю, третьего и четвертого – 2 часа/неделю. И это обязательная программа, которая необязательно выполняется с максимальной отдачей и желанием, то есть для многих студентов занятие может проходить для «галочки». И конечно, такого количества часов не может быть достаточно для нормального развития здорового молодого человека, готового к высокопроизводительному труду. Здесь прямая зависимость – чем больше у нас здоровых физически и нравственно людей, тем выше у нас производительность труда, крепче и устойчивее наше государство. В СССР изучением данного вопроса занимались научно-исследовательские институты. Так, еще в 1932 году Государственный институт гигиены труда и промсанитарии (г. Москва,

Н.Р. Пясецкий) подготовил работу «Физкультура как фактор, повышающий производительность труда», которая полностью доказала выдвинутую гипотезу.

Ведь что значат занятия физической культурой и спортом для наших студентов – это прежде всего сохранение и укрепление своего физического и психологического здоровья, воспитание дисциплины, моральных и волевых качеств, гармоничное развитие, ведение здорового образа жизни, всего того, что необходимо для жизни и работы после получения образования [2]. Более того, современные неврологи установили, что регулярные физические нагрузки улучшают приток крови к мозгу, а, следовательно, оказывают благотворное влияние на познавательные навыки человека. В особенности, занятия спортом позволяют длительно концентрировать внимание и запоминать информацию. Современная студенческая молодежь в нашей культуре – это гармоничное сочетание интеллектуальной, творческой и физической деятельности. Еще великий русский классик, Лев Николаевич Толстой, сказал так: «Надо непременно встряхивать себя физически, чтобы быть здоровым нравственно».

Поэтому, доводы о том, что спорт – норма жизни, было решено незамедлительно довести студентам нашего университета. И уже в конце декабря 2014 года на базе спортивного манежа Донецкого национального технического университета кафедрой физвоспитания и спорта был организован «Праздник спорта в ДОННТУ – день открытых дверей». На этом мероприятии действующие спортсмены с помощью показательных выступлений представляли свой вид спорта, а преподаватели кафедры консультировали студентов о заинтересовавшем их виде спорта. Всем желающим студентам раздали специально разработанную анкету с целью проведения прикладного эмпирического исследования. Цель исследования – определить влияние на студентов ДОННТУ сети Интернет, а также, их желание заниматься спортом. Приняли участие 96 студентов в возрасте от 17 до 25 лет. В ходе анализа было выявлено, что все 100% студентов в свободное время посещают глобальную сеть Интернет. Также, в ходе анализа ответов было установлено, что 81% респондентов - осознают свою зависимость от сети Интернет, 76% – отметили готовность посещать спор-

тивные мероприятия в качестве зрителей; 68% – готовы уделять больше внимания занятиям физической культурой и спортом при наличии таких возможностей, 65% респондентов – близко понятие «командный дух», 34% – готовы принять участие в соревнованиях по различным видам спорта, и только 12% регулярно посещают тренировочный процесс.

Учитывая полученные данные, коллективом кафедры было принято решение принять незамедлительные меры, направленные на вовлечение студенческой молодежи к регулярным занятиям физической культурой и спортом, а также, ведению здорового образа жизни. Как точно отметил древнегреческий философ Плутарх: «Ученик-это не сосуд, который надо наполнить, а факел, который надо зажечь. А зажечь этот факел может лишь тот, кто сам горит».

Уже в феврале 2015 года инициативной группой преподавателей кафедры физвоспитания и спорта при поддержке руководства ДОННТУ был создан Спортивный клуб, который начал осуществлять свою деятельность во внеучебное время на общественных началах. Для популяризации физической культуры и спорта, а также ведению здорового образа жизни среди студентов, были выделены главные задачи Спортклуба ДОННТУ:

- создание секций/клубов по видам спорта на базе университета;
- организация и проведение спортивно-массовых мероприятий;
- привлечение преподавателей и сотрудников к физкультурной деятельности;
- взаимодействие с федерациями и спортивными клубами;
- подготовка и участие сборных команд университета по видам спорта;
- освещение деятельности Спортклуба в СМИ и социальных сетях;
- популяризация здорового образа жизни – без курения, употребления алкоголя и наркотиков.

В состав Спортклуба ДОННТУ вошли такие секции / спортивные клубы как: спортивный клуб единоборств «Македон», клуб американского футбола «Скифы», регбийный клуб «Тигры Донбасса», гандбольный клуб «Политехник»; клуб тяжелой атлетики «Медведь», альпинистский клуб «Донбасс-Д», плавательный клуб «Морские котики», клуб стрельбы из лука «Золотые стрелы», клуб

фехтования «Золотая сабля», футбольный клуб «Технари», баскетбольный клуб «ДПИ». Из тренеров-преподавателей кафедры физического воспитания и спорта ДОННТУ был создан коллектив Спортклуба, на каждый вид спорта был назначен ответственный за направление. Спортклуб стал руководящим и координирующим органом работы студенческих секций/клубов по видам спорта, центром притяжения спортивных идей и проектов наших студентов. И такая комплексная работа по привлечению молодежи дала свой положительный результат – ежегодный прирост в среднем на 5 % числа студентов, участвующих в спортивных мероприятиях, а также, организации и информационном сопровождении деятельности Спортклуба [3].

Спортклуб ДОННТУ стал организатором проведения внутривузовских соревнований, а во взаимодействии с федерациями и министерством спорта ДНР – республиканских и международных соревнований. Таким образом, в период 2015-2020 годов на спортивной базе ДОННТУ было проведено свыше 150 соревнований различного уровня. Студенческая молодежь (не только из ДОННТУ) стала посещать спортивно-массовые мероприятия, активно записываться в спортивные секции и принимать участие в соревнованиях различного уровня, реализовывать себя в проектах Спортклуба. Со временем многие наши сту-

денты становились призерами и победителями республиканских соревнований, становились членами сборных команд Республики, получали спортивные разряды и звания. Таким образом, Спортклуб ДОННТУ стал субъектом развития спорта в молодой Республике.

В 2019 году Президент Российской Федерации Владимир Путин дал поручение создать спортклубы в высших и профессиональных образовательных организациях к 2024 году.

В 2021 году Спортклуб ДОННТУ получил официальный статус и стал структурным подразделением университета.

С началом СВО все образовательные программы и тренировочные процессы в нашей Республике переведены на дистанционный режим обучения. Однако, наличие такого структурного подразделения, как Спортклуб, помогает Донецкому национальному техническому университету интенсифицировать интеграцию в сфере образования и науки, а студентам принимать участие в проектах в области студенческого спорта Российской Федерации.

По нашему мнению, студенческое спортивное движение имеет неограниченный потенциал для интеграционных процессов, а также, развития здорового, сильного и дружного молодого поколения нашей большой страны.

Список использованных источников

1. Кастельс, М. Информационная эпоха: экономика, общество и культура/ М. Кастельс; пер. с англ. под науч. ред. О.И. Шкаратана. – М.: ИД ВШЭ, 2000.
2. Никулин А.В. Спортивный клуб как фактор формирования здорового образа жизни в образовательном пространстве вуза: диссертация кандидата педагогических наук: 13.00.01/ А.А. Никулин. – Москва, 2008. -165 с.
3. Кафедра физического воспитания и спорта ДОННТУ, [Электронный ресурс]. URL: <http://kfvs.fkita.donntu.ru>

Сведения об авторах:

Станков Игорь Валентинович – старший преподаватель кафедры физического воспитания и спорта ГОУ ВПО «ДОННТУ», председатель Спортивного клуба ДОННТУ

Наврос Виктор Васильевич – старший преподаватель кафедры физического воспитания и спорта ГОУ ВПО «ДОННТУ», главный тренер Спортивного клуба ДОННТУ по боксу

Дюдин Игорь Анатольевич – ассистент кафедры физического воспитания и спорта ГОУ ВПО «ДОННТУ», руководитель студенческого гандбольного клуба «Политехник»

Intelligence about the authors:

Stankov Igor Valentinovich – senior lecturer of the Department of Physical Education and Sports of the State Educational Institution «DONNTU», Chairman of the DONNTU Sports Club

Navros Viktor Vasilyevich – senior lecturer of the Department of Physical Education and

Sports of the State Educational Institution «DONNTU», head coach of the DONNTU Boxing Sports Club

Dyudin Igor Anatolyevich – assistant of the Department of Physical Education and Sports of the State Educational Institution «DONNTU», head of the student handball club «Polytechnic»

УДК 130.2

В.Ю. Пластун
V.Yu. Plastun

ПРИОБРЕТЕНИЕ ЗНАНИЯ ПРИ ПОТРЕБЛЕНИИ ИНФОРМАЦИИ В ЦИФРОВОМ ПРОСТРАНСТВЕ

KNOWLEDGE ACQUISITION BY CONSUMING INFORMATION IN THE DIGITAL SPACE

Аннотация: В статье рассматриваются цифровые технологии как неотъемлемая часть жизни человека в XXI в. Актуализируется содержание категорий «знание» и «информация», а также их соотношение между собой. Делается вывод о негативном влиянии цифрового потребления информации студентами на формирование у них знания, предложены способы преодоления этого фактора.

Ключевые слова: Цифровое потребление, информация, знание, образование, цифровое пространство.

Abstract: The paper deals with digital technologies as an integral part of human life in the 21st century. Attention is paid to such categories as ‘knowledge’ and ‘information’ and their correlation. The author comes to the conclusion that consumption of digital information has a drawback that hinders knowledge acquisition by students, and suggests ways to overcome the drawback.

Keywords: Digital consumption, information, knowledge, education, digital space.

Научно-технический прогресс позволил современному человечеству накапливать, хранить и распространять достаточно большие объемы информации. С развитием цифровых технологий созданные массивы информации активно оцифровываются. Электронные носители стали вытеснять бумажные. Цифровым местом хранения информации стали серверы, подключенные к «всемирной паутине». Иными словами, запущен процесс медиатизации, направленный на совершенствование сбора, хранения и распространения информации [1, с. 100].

В России интернет стал основным источником, который используют студенты для получения информации в процессе выполнения домашнего задания, подготовке к семинарам или экзаменам [2, с. 135-136]. Это обстоятельство указывает на ключевую роль цифровой среды в процессе самообразования обучающихся. Использовать интернет-ресурсы в образовательных целях достаточно удобно, поскольку всемирная паутина аккумулирует информацию практически по всем интересующим студента вопросам, исключение составляет информация, находящаяся в закры-

том доступе. Для получения необходимых данных и выполнения заданий нет необходимости прочитывать разделы учебников, ходить в библиотеку, анализировать и обрабатывать большие объемы текста. Достаточно вбить запрос в поисковую строку и выбрать гиперссылку, ведущую к искомому.

Вместе с тем встает вопрос, приобретает ли студент знания, получая доступ и используя информацию из цифровых источников. Вопросом приобретения знания субъектом, осуществляющим попытку познания, занимается такое философское учение, как гносеология. В рамках данного направления познающий субъект противопоставляется познаваемому объекту. Субъект, наделенный сознанием и волей, осмысливает независимый от него объект, связанный с субъектом лишь познавательным отношением [3]. В рамках настоящей статьи под познаваемым объектом понимается любой массив информации, расположенный в цифровом пространстве, к которому обращается обучающийся в образовательных целях.

Существует множество подходов к определению категорий «знание» и «информация».

Один из них связывает информацию с представлением о ее значимости: «В общенаучном (нематематическом) плане информацию обычно связывают с получением новых сведений об объекте, явлении или событии. Считают, что сообщение ценно для получателя тогда, когда оно изменяет его предыдущие знания об объектах и их взаимоотношениях с другими объектами» [4, с. 142]. Такой подход к определению категории «информация» указывает на неразрывную логическую связь между субъектом, воспринимающим и интерпретирующим сообщение, и самим сообщением. А.Г. Шейкин в статье, размещенной в энциклопедии культурологии, под информацией понимает «любые сведения, данные, сообщения, передаваемые посредством сигналов» [5]. Он утверждает, что «само понятие «информации» обычно предполагает наличие по крайней мере трех объектов – источника информации, потребителя информации и передающей среды» [5]. Подходы к пониманию категории «знание» не менее многочисленны, чем к категории «информация».

В зависимости от исторического периода развития философской мысли определение сущности знания разнилось. Элеаты, атомисты и вслед за ними Платон противопоставляли знание мнению, знанием ранние греки считали только умопостижимое, не доступное органам чувств. В средневековье разделяли знание на опытное и внеопытное. Определялось соотношение «приобретенных и врожденных идей (Декарт), впечатлений и идей (Локк, Беркли), истин факта и истин разума (Лейбниц), области эмпирического (апостериорного) и трансцендентального (априорного) (Кант)» [4, с. 59].

В целях поиска ответа на вопрос о возможности приобретения студентом знаний посредством потребления цифровой информации необходимо ограничиться одним подходом к определению информации и знания и соотношению этих понятий. В рамках настоящей статьи мы будем использовать подход, представленный в DIKW-модели [6, с. 183]. Согласно данной модели, в тесной системной связи находятся такие понятия, как «данные» – D, «информация» – I, «знания» – K, «мудрость» – W. Наличие данных является необходимым основанием для возникновения информации, которая, в свою очередь, выступает основанием для формирования знания, за

знанием следует мудрость. Под данными понимаются факты, информация представляет собой интерпретацию фактов, знания же являются персонализированной информацией [7, с. 7]. Персонализированная информация – не что иное, как информация, воспринятая и пропущенная через призму сознания конкретной персоны с соответствующими выводами и умозаключениями. Информация превращается в знание, если индивид в процессе ее потребления произвел какие-либо смыслы, сделал заключения, пришел к какому-либо выводу. В противном случае информация так и останется информацией, лишь сменив носитель с цифрового на человеческий.

К сожалению, удобство поиска, хранения и распространения информации, предоставляемое цифровыми технологиями, способствует бессознательному потреблению, то есть, потреблению информации без пропуска через призму собственного сознания, а как следствие и без производства смыслов. Интернет позволяет найти ответ на конкретный вопрос, в то время как бумажный носитель не включает в себя такую функцию. Для поиска информации при выполнении домашнего задания, подготовке к экзамену или ввиду иной необходимости субъекту потребления необходимо воспринять и проанализировать достаточный объем информации, производя фильтрацию потребляемой информации по степени полезности. Потребив достаточный для выполнения поставленной задачи объем информации, обучающийся должен проанализировать ее и сформулировать ответ на искомый вопрос. Такой вариант потребления приводит к возникновению знаний на основании потребленной информации, и такое потребление можно называть позитивным потреблением, производящим смыслы и формирующим знание.

В случае поиска ответа на возникший вопрос в сети интернет посредством размещения поискового запроса в одной из поисковых систем цифровой потребитель зачастую получает ссылки на интернет-ресурс, содержащий уже переработанные и систематизированные кем-то факты в информацию, содержащую конкретный ответ на искомый вопрос. Таким образом, у студента отпадает необходимость подвергать найденную информацию какому бы то ни было анализу, осмыслить и самостоятельно сформулировать

ответ. Такой вариант цифрового потребления информации приводит к невозможности формирования знания у обучающегося.

Стоит отметить, что обращение к информации в цифровом виде само по себе не исключает осознанности, и в процессе обработки информации в виртуальном пространстве студент может получать знания при условии осознанного восприятия. Тем не менее, зачастую обучающиеся предпочитают формально выполнять поставленные преподавателем задачи в процессе самостоятельной подготовки. Об этом свидетельствует неспособность студента во время семинарского занятия пересказать только что прочитанный доклад или определить основную мысль озвученного текста.

Вышеизложенное позволяет прийти к выводу, что использование цифровых технологий в процессе самообразования не способствует формированию знания у обучающегося. Вместе с тем оцифрованная информация обладает рядом следующих преимуществ:

удобство хранения, возможность быстрого доступа практически в любое время и в любом месте при наличии технического устройства и доступа к интернету, простота поиска, сохранения и компиляции всей необходимой для студента информации. Таким образом, сегодня перед преподавателем и системой образования стоит задача поспособствовать преодолению негативных факторов цифрового восприятия информации в процессе самоподготовки студента.

Одним из способов преодоления негативных факторов может стать изменение контроля выполнения домашнего задания и процесса ведения семинарских занятий. На наш взгляд, необходимо исключить ответы на семинарах посредством прочтения докладов с листа и перейти к устному изложению обсуждаемых вопросов. В случае необходимости выполнения реферата в рамках курса дисциплины или курсовой работы необходимо организовывать защиту реферата или курсовой работы.

Список использованных источников

1. Омельченко, М. В. Проблема информатизации и цифровизации современного общества / М. В. Омельченко // Социально-экономическая реальность поликультурного мира: новые вызовы, угрозы и риски. Международная научно-практическая конференция 24 декабря 2021 года: сборник статей. Курск., Том Выпуск 1. Юго-Западный государственный университет. – Курск, 2021. – С. 99 – 104.
2. Медиапотребление «цифровой молодежи» в России: монография / под ред. Д. В. Дунаса. – М.: Издательство Московского университета, 2021. – 406 с.
3. Гносеология//Академик: словари и энциклопедии на Академике. URL: https://dic.academic.ru/dic.nsf/dic_new_philosophy/338 (дата обращения: 02.02.2023).
4. Новая философская энциклопедия: в 4 т. / Ин-т философии Рос. акад. наук, нац. обществ.-науч. фонд ; науч.-ред. совет.: В. С. Степин [и др.]. – М.: Мысль, 2000-2001. Т. II. 2001 – 634, [2] с.
5. Информация//Академик: словари и энциклопедии на Академике. URL: https://dic.academic.ru/dic.nsf/enc_culture/383/ИНФОРМАЦИЯ (дата обращения: 02.02.2023).
6. Седакин, В. П. Информация и знания / В. П. Седакин // Научные ведомости Белгородского государственного университета. Серия: Философия. Социология. Право. – 2009. – № 8 (63). – С. 180 – 187.
7. Костромина С. Н. Информация и знание: подходы к пониманию процессов усвоения информации и формированию знаний в обучении / С. Н. Костромина, Д. С. Гнедых // Вестник Ленинградского государственного университета им. А.С. Пушкина. – 2015. – Т. 5. - № 2. – С. 5 – 14.

**Сведения
об авторе:**

Пластун Виктор Юрьевич – аспирант кафедры «История, философия и культурология», ОмГУПС; ассистент кафедры «Философия, история, экономическая теория и право», ОмГАУ

**Intelligence
about the author:**

Plastun Viktor Yur'evich – Postgraduate student of the department of History, Philosophy and Culture studies of Omsk State Transport University; Teaching Assistant of the department of Philosophy, History, Economic Theory and Law of Omsk State Agrarian University

ТУРИЗМ КАК ИННОВАЦИОННАЯ МОДЕЛЬ ОБРАЗОВАНИЯ В УСЛОВИЯХ ГЛОБАЛИЗАЦИИ

TOURISM AS AN INNOVATIVE MODEL OF EDUCATION IN THE CONTEXT OF GLOBALIZATION

Аннотация: В статье рассматриваются возможности туризма в образовании. Обращено внимание, что эти возможности стали следствием возрастающей глобализации. Такой способ получения знаний способствует расширению кругозора человека и укреплению устойчивости его культурной идентичности, помогает сформировать собственное мнение о многообразии культур на основе личного опыта.

Ключевые слова: Образовательный туризм, культурно-познавательный туризм, самообразование, непрерывное образование, информатизация образования.

Abstract: The article discusses the possibilities of tourism in education. Attention is drawn to the fact that this possibility has become a consequence of increasing globalization. This way of obtaining knowledge will help to broaden a person's horizons and strengthen the stability of their cultural identity, will help to form their own opinion about «other» cultures based on personal experience.

Keywords: Educational tourism, cultural and educational tourism, self-education, continuing education, informatization of education.

Одним из способов становления личности является образование. В процессе образования человек осваивает мир: получает знания, приобретает умения, развивает творческие способности. Традиционно социальными институтами, помогающими раскрыть способности и таланты человека, с помощью образования, считаются семья, образовательные учреждения, средства массовой информации. Знания, получаемые в процессе образования, призваны помочь человеку в освоении окружающей действительности.

Современный мир быстро меняется, на смену старым технологиям приходят новые технологии, появляются новые профессии. Чтобы оставаться востребованным специалистом, человеку необходимо постоянно развиваться, обучаться новому. К тенденциям современного образования можно отнести самообразование, когда знания, умения и навыки приобретаются обучающимся самостоятельно. Человек готовый к самообразованию должен уметь четко ставить перед собой цели, обладать развитой волей и высоким уровнем самосознания. Качество полученных знаний, путем самообразования, зависит от умения личности организовать собственную познавательную деятельность, его способностей к трудолюбию, терпению, усидчивости и др.

Другой тенденцией в современном образовании, является непрерывность образования. Идеи, высказанные чешским педагогом-гуманистом в XVII в. Я. А. Коменским, нашли свое воплощение во второй половине XX в. В соответствии с идеей непрерывности образования, человеку необходимо обучаться и приобретать новые навыки в течение всей жизни. Характерной особенностью непрерывного образования является отсутствие разрывов в образовании, полученный результат в процессе образования, обеспечивает начало новому этапу образования. Существенной чертой непрерывного образования является обязательное использование полученных знаний в реальной жизни.

Еще одна тенденция современного образования, на которую хотелось бы обратить внимание – это информатизация образования, процесс подготовки человека к полноценной жизни в условиях информационного общества. Информатизация образования обеспечивает достижения двух целей. Во-первых, повышение эффективности образовательной деятельности, вследствие использования информационных и коммуникативных технологий, а во-вторых, формирует специалистов с новым типом мышления, которые будут соответствовать требованиям информационного общества [1].

Возникновение вышеуказанных тенденций пришлось на вторую половину XX в. Данный период характеризуется особым интересом исследователей к процессам глобализации. Чертами глобализации являются ускорение социальных процессов (миграция, налаживание международных экономических отношений), развитие информационных и коммуникативных технологий. Глобализация открыла перед человеком множество возможностей. Возросшая потребность в формировании новых знаний, умений, навыков у человека привело к качественным изменениям в сфере образования. Самообразование, непрерывность в образовании, информатизация образования стали необходимыми составляющими образования.

Взаимодействие человека с «иными», отличными от «своей», культурами является неотъемлемым условием глобализации. Современный человек приобретает товары, изготовленные за границей. Употребляет в пищу разнообразные блюда мировой кухни. Смотрит фильмы, в которых отражается быт, история, культурные традиции других стран. В процессе таких простых действий, совершаемых ежедневно, человеком приобретается новый опыт и минимальные знания о многообразии культур. Назвать такой способ приобретения знаний образованием еще нельзя. Образование – это целенаправленный процесс, результатом которого должно быть формирование нового знания. Но, такой опыт взаимодействия с «иными» культурами, может создать предпосылки формирования интереса к «иным» культурам. Существуют различные образовательные технологии, способствующие получению знаний в данной предметной области. Это может быть обучение во взаимодействии с преподавателем или самостоятельное обучение.

К фундаментальным целям образования относят всестороннее и гармоничное развитие личности, творческое саморазвитие личности. В современном глобализированном мире появляются новые возможности и способы формирования такой личности, способной к восприятию подвижного разнообразия мира. Таким инновационным образовательным подходом, для получения знаний об «иных» культурах может быть рассмотрен туризм. Под туризмом понимают совокупность отношений и явлений, возникающих между

людьми, находящихся вдали от дома, в процессе путешествия [2]. Целью туризма может быть как отдых, так и получение новых знаний. Современный человек все чаще выбирает совмещение этих двух деятельностей. При этом сегодня нет единого термина, обозначающего туризм, целью которого будет образование. В научной литературе можно встретить термины «познавательный туризм», «культурно-познавательный туризм», «образовательный туризм».

Познавательный туризм определяется через проявление интереса к жизни, культуре, обычаям другого народа. Отмечается, что познавательный туризм может стать средством создания культурных связей между людьми [3]. Под культурно-познавательным туризмом понимаются путешествия, в которых духовное освоение и духовное присвоение культуры происходит через непосредственное получение собственных впечатлений [4]. Задача культурно-познавательного туризма состоит в повышении культурного уровня людей в процессе путешествия [5]. Я. Йомен указывает, что международный отдых больше не ограничивается курортом, у туриста существует потребность углубления в культуру той местности, которую он выбрал для отдыха. Этому способствуют процессы глобализации. Ряд туристов готовы оставить карьеру, ради путешествия с целью познания. Познание чужого, должно помочь познать себя [6].

К образовательному туризму И. В. Зорин и В. А. Квартальнов относят поездки, целью которых является образование и удовлетворение любознательности [7]. Ряд авторов указывают на необходимость строгой привязки образовательных целей туризма к месту и времени пребывания. В работе В. Ю. Воскресенского указано, что образовательный туризм совершается с целью получения образования за рубежом, совершенствования языка, изучения отдельных дисциплин [8]. Э. А. Лунин указывает, что это поездки на период от 24 часов до 6 месяцев для получения образования, повышения квалификации, стажировки [9]. Австралийский ученый Б. Ричи определяет образовательный туризм, как деятельность ночующих экскурсантов, для которых образование и обучение – основная или второстепенная цель поездки. Он указывает, что все больше туристов желают получить новые знания во время отдыха, приобрести новый опыт.

К образовательному туризму автор отнес не только образование, с целью получения новых навыков, но и экологический туризм, исследование культурного наследия. Этому способствует тенденция необходимости дополнительного образования, включая самообразование и непрерывность образования на протяжении жизни [10].

Сегодня существуют различные направления туризма, результатом которых должно стать формирование у человека нового знания, приобретенного на личном опыте. К таким видам туризма необходимо отнести: исторический, этнографический, религиозный, археологический, антропологический, экологический.

Таким образом, можно сказать, что современный туризм имеет существенный потенциал в сфере образования. Такой способ получения знаний способствует расширению кругозора человека, укреплению и развитию его культурной идентичности, формированию

у индивида собственного мнения об «иных» культурах. Туристическая деятельность отвечает всем современным тенденциям в образовании. Во-первых, туризм, может выступать в качестве побудительной деятельности к самообразованию. Во-вторых, туризм может быть соотнесен с непрерывным образованием как особым способом освоения современного мира, его культурного многообразия. В тоже время может быть основной или дополнительной целью при получении профессионального образования, повышения квалификации, стажировки. В-третьих, туризм является формой самостоятельного получения сведений о культурной и географической среде жизнедеятельности людей, что согласуется с современной тенденцией информатизации образования. Информационные технологии делают обучение туриста более доступным и комфортным, способствуют получению им дополнительных знаний.

Список использованных источников

1. Григорьев, С. Г. Информатизация образования. Фундаментальные основы и практические приложения / С. Г. Григорьев, В. В. Гриншкун. – Воронеж: Изд. «Научная книга», –2014. – 232 с.
2. Мироненко, Н. С. Рекреационная география / Н. С. Мироненко, И. Т. Твердохлебов. – М.: Изд-во Моск. ун-та, – 1981. 207 с.
3. Филушкина, М. И. Познавательный туризм в России как объект управления / М. И. Филушкина // Вестник университета. – 2012. – № 9. – С. 136-137.
4. Веткин, В. А. Технология создания турпродукта / В. А. Веткин, Е. В. Винтайкина. – М.: Финансы и Статистика, Инфа-М, 2010. – 240 с.
5. Доронин, А. Рынок делового туризма в цифрах и фактах / А. Доронин // Туризм. – 2005. – №7. – С. 29.
6. Yeoman, I. Tomorrow's tourist: fluid and simple identities // Соционауки.ru : [сайт]. URL: <https://www.socionauki.ru/journal/articles/131371/> (дата обращения: 03.02.2023).
7. Пономарева, Т. В. Образовательный туризм: сущность, цели и основные сегменты потребителей / Т. В. Пономарева // Проблемы современной экономики: материалы IV междунар. науч. конф. (г. Челябинск, февраль 2015 г.). С. 139 – 143.
8. Воскресенский, В. Ю. Международный туризм / В. Ю. Воскресенский. – М.: Юнити-Дана, 2008. – 464 с.
9. Лунин, Э. А. Совершенствование управления образовательным туризмом в РФ : автореф. дис. ... канд. экон. наук. : 08.00.05 / Э. А. Лунин – СПб., 2009. – 23 с.
10. Ritchie, B. W. Managing Educational tourism / B. W Ritchie, N. Carr, C. P. Cooper. – Great Britain: Cromwell Press, 2003. – 306 p.

**Сведения
об авторе:**

Третьякова Анна Игоревна – аспирант кафедры «История, философия и культурология» Омского государственного университета путей сообщения

**Intelligence
about the author:**

Tretyakova Anna Igorevna - postgraduate student of the «History, Philosophy and Culture Studies» Department, Omsk State Transport University

РОЛЬ ПЕДАГОГА В ПРОЦЕССЕ КИБЕРСОЦИАЛИЗАЦИИ ЛИЧНОСТИ ОБУЧАЮЩЕГОСЯ В РАМКАХ УЧЕБНОГО ПРОЦЕССА

THE ROLE OF THE TEACHER IN THE PROCESS OF CYBER SOCIALIZATION OF THE STUDENT'S PERSONALITY WITHIN THE EDUCATIONAL PROCESS

Аннотация: Данная статья является теоретико-методологическим анализом факторов формирования личности ребенка в процессе киберсоциализации в рамках учебного процесса. Киберсоциализация может выступать отличным инструментом деятельности современного педагога в актуальных социокультурных условиях. Существует множество способов использовать киберпространство как мощный инструмент педагогической деятельности. Кроме того мы выделили 4 блока социокультурных факторов, влияющих на процесс формирования личности ребенка через киберпространство и уточнили непосредственную роль педагога в них.

Ключевые слова: Педагог, студент, формирование личности, процесс социализации, киберсоциализация, воспитание, обучение.

Abstract: This article is a theoretical and methodological analysis of the factors in the formation of a child's personality in the process of cybersocialization within the framework of the educational process. Cybersocialization can be an excellent support for the activities of a modern teacher in current socio-cultural conditions. There are many ways to use cyberspace as a powerful teaching tool. In addition, we identified 4 blocks of sociocultural factors that influence the process of forming a child's personality through cyberspace and clarified the direct role of the teacher in them.

Keywords: Teacher, student, personality formation, socialization process, cyber socialization, education, training.

На сегодняшний день процесс образования представляет собой сложную многоплановую систему, включающую в себя не только освоение студентом необходимых знаний, умений и навыков, но и формирование личности обучающегося и интеграцию его в общество. Современные дети и подростки используют Интернет во всех видах своей деятельности: игровой, учебной, трудовой, поэтому современному педагогу необходимо акцентироваться на внедрении ИТ и Интернета в процесс воспитания и образования.

В классическом понимании социализации, ребенок, а в нашем случае студент, интегрируется в общество посредством таких социальных институтов, как семья, ближайшее окружение, образовательные учреждения, но нельзя упускать из виду еще один не менее важный и масштабный социальный институт - Интернет. Данный процесс интеграции в общество с использованием сети Интернет называется киберсоциализацией. [1,3]

Актуальность изучения процесса киберсоциализации важна как в психологии и социологии, так и в педагогике, в связи с тем, что детальное понимание данного процесса

даст возможность использовать киберпространство в роли мощного инструмента, влияющего на продуктивное становление личности молодых субъектов, а также наладить процесс обучения посредством привычных и понятных для обучающегося технологий. [6]

Наиболее интересными для нас исследованиями в области киберсоциализации мы находим работы Плешакова В. А., Бизюковой М. С., Кастельса М. и др. [7,8]

Киберсоциализация как процесс понимается в виде локальных качественных изменений структуры личности, происходящих в результате социализации человека в киберпространстве виртуальной социализирующей Интернет – среды, то есть – это процесс использования его ресурсов и коммуникации с виртуальными агентами социализации, встречающимися человеку в глобальной сети Интернет, в том числе, в социальных сетях. [4,5]

Так почему бы преподавателю и классному руководителю не войти в число агентов киберсоциализирующей среды? В связи с этим остаются главные вопросы: как это грамотно

сделать и какие именно технологии, методы и методики использовать.

Начать, конечно, стоит непосредственно с самого процесса обучения: т.е. получения обучающимся знаний. Сегодня существует огромное количество образовательных платформ, где связь студента с преподавателем может поддерживаться как в вербальной, так и в невербальной форме. Для наших студентов мы опробовали несколько таких вариантов и наиболее эффективным нашли комбинированный тип использования социальных сетей:

1. Вконтакте, где поддерживается контакт с каждым индивидуально, а также посредством групповых чатов, и как показал опыт, данный тип взаимодействия достаточно эффективен и позволяет оперативно налаживать и поддерживать в дальнейшем контакт со студентами;

2. приложение ZOOM для поддержания вербального контакта, как в групповом, так и в индивидуальном порядке, учитывая, что данная платформа позволяет помимо взаимодействия педагога с обучающимися в формате видеоконференции, транслировать также экран, иллюстрируя свои слова наглядным материалом;

3) Якласс. Активно используемая нами платформа, которая позволяет осуществлять проведение контрольных, практических работ, следить за посещаемостью и выполнением заданий обучающимися.

Естественно ИТ крайне важны для реализации дистанционного процесса обучения, но в процессе очного обучения они помогают педагогу сделать уроки более понятными, доступными и разнообразными для современного молодого субъекта.

Следующий и, на наш взгляд, не менее важный процесс – это процесс формирования личности подростка с применением современных технологий, внедрение педагога в процесс киберсоциализации обучающегося в роли агента социализации.

Итак, как и на любое динамично развивающееся явление (в нашем случае это процесс киберсоциализации подрастающего поколения) на формирование личности ребенка влияет множество факторов, существующих сегодня в обществе. [2] На все эти факторы оказывает свое воздействие киберсоциальное пространство. Такие факторы можно разделить на 2 группы:

1. Социокультурные. Это факторы, к которым относятся отражающие основные (преобладающие) жизненные ценности, установки, культурные традиции, а также соответствующие этническим, социальным и культурным ценностям и приоритетам человека.

2. Социально-экономические. Эти факторы отражают влияние на формирование социального здоровья, уровня жизни.

Когда мы говорим о процессе образования в рамках учебного заведения, то лучше обратить внимание на первую группу факторов, так как она в нашем случае является ключевой.

Поэтому социокультурные факторы мы разделим на 4 важных для нас блока, на которых педагогу необходимо сконцентрировать внимание, и рассмотрим каждый из них во взаимосвязи с процессом формирования личности обучающегося в условиях получения образования в учебном заведении и взаимодействии с педагогами.

1. Факторы образа здоровья. К ним относятся факторы отношения к здоровью, менталитет здоровья, отношения к нормам здорового образа жизни и уровень культуры здоровья. Эта группа факторов подвержена различным трендам, диктуемым обществом. Основную информацию о том, что такое здоровье и каким оно должно быть, а также о том, как его сформировать и поддерживать, молодежь черпает в Интернете, в большей части в социальных сетях. Это наиболее простой, а самое важное, интересный способ получения подобной информации, так как в данных источниках она представлена не столько в научном виде, сколько в развлекательном, либо презентуется «экспертами мнения», которыми могут выступать различные медийные личности, популярные и модные организации. Подражая им, студент повышает свою «популярность» в киберпространстве. Но, к сожалению, не всегда такой способ формирования взглядов, образцов поведения и установок на собственное здоровье оказывает положительное влияние на конечный результат, поэтому роль педагога в этом аспекте заключается в том, чтобы задать подопечному нужный вектор изучения информации по данному вопросу. Делать это необходимо постоянно на протяжении всего срока обучения.

2. Социально-деятельностные факторы. К ним можно отнести социально полезную активность студентов, социальную компетентность и общественную оценку личности и деятельности человека. В данном случае киберпространство может стать продуктивной площадкой для формирования данных направлений общественной активности человека. Посредством сети Интернет многие общественные организации привлекают детей и подростков к активной деятельности в жизни общества, информируют о важных событиях, прививают определенные образцы идеальной личности, социально активной и социально компетентной. Помимо этого, общественные организации мотивируют молодежь посредством социальных сетей на формирование активной социальной и гражданской позиции, как правило, такая мотивация представлена в интерактивной форме (конкурсы, опросы), наиболее привлекательной для студентов. Роль педагога очевидна – необходимо своевременно предоставлять своим студентам информацию о мероприятиях и мотивировать обучающихся к участию в них, а также знакомить студентов с различными общественными организациями посредством, например, опросов и видеовизиток, тем самым адаптируя их к дальнейшему взаимодействию с данными организациями. Таким образом, посредством участия в социальных и социологических опросах в онлайн формате, молодой субъект приобщается и чувствует себя частью общества.

3. Микросоциальные факторы. Включают в себя влияние на человека микросоциальных групп и агентов социальных институтов, актуальных для молодежи. С одной стороны, их роль положительна, так как с появлением сети Интернет и социальных сетей молодежь может более активно общаться, высказывать свое мнение, также в «сети» можно найти большое количество информации, представленной в различном виде (научном, художественном, публицистическом или развлекательном) необходимой для формирования собственных жизненных позиций и уровня адаптации в обществе. Однако, с появлением социальных сетей резко снизился уровень личного «живого» взаимодействия между членами микросоциальных групп. Социальные сети провоцируют человека быть несколько иным, чем в реальной жизни, так

как стираются границы между социальной активностью в реальном и виртуальном обществе (возрастные, территориальные, моральные, например). Помимо этого, социальные сети нередко пропагандируют вредные привычки, абсурды, безнравственность и вседозволенность, агрессию и терроризм. Именно поэтому, на наш взгляд, подрастающему поколению и необходим «проводник» в лице педагога, помогающий найти нужный вектор использования Интернет-технологий, сбалансировать виртуальное и реальное взаимодействие ребенка с обществом, минимизировать риски некорректного восприятия встречающейся информации.

4. Личностные. Этот блок факторов является наиболее важным и фундаментальным для нас. Включает в себя такие факторы как адаптированность, социальная направленность, самопрезентация, самооценка. Как отмечалось выше, социальные сети могут провоцировать человека быть несколько иным в киберпространстве, виртуальная самопрезентация (фото, видео, высказывания в сети) за счет информационных технологий осуществляется легче и проще, чем самопрезентация в контексте реальных общественных связей и отношений, следовательно, привлекает все большее количество молодежи. Адаптированность и социальная направленность личности может быть в корне отличной в сети Интернет и реальном обществе. Полностью адаптированный молодой субъект с четкими социальными позициями, активной социальной жизненной позицией в рамках киберпространства, может в реальности быть социально низкоактивным субъектом. Как, впрочем, и наоборот, киберсоциальное пространство может служить своеобразным инструментом, помогающим повышать уровень адаптации молодежи в обществе и делать их деятельность социально направленной. [9] В этом случае, роль педагога заключается в сформировании адекватного самовосприятия и самопрезентации как в реальном, так и виртуальном пространстве, посредством формирования мировоззрения обучающегося и корректной ценностной иерархии.

Таким образом, если выстроить весь процесс образования как систему состоящую из двух направлений: виртуальное и реальное, а также акцентировать внимание педагога не только на процесс получения знаний, умений

и навыков, необходимых современному студенту, но и на процесс формирования разносторонней личности и интеграции ее в современный социум, мы получаем эффективную модель образовательного процесса, с

учетом особенностей актуальных условий и требований общества, а также направленного на удовлетворение потребностей современной молодежи.

Список использованных источников

1. Зобов, Р.А. Социальное здоровье и социализация человека: учебное пособие для вузов / Р.А. Зобов, В.Н. Келасьев; фак. социологии СПбГУ. – СПб.: Химиздат, 2005. – 166 с.
2. Кастельс М. Информационная эпоха: экономика, общество и культура. – М., 2001.
3. Килимова Л.В. Влияние информационных технологий на саморазвитие личности: Автореф. дис. ... канд. социол. наук: 22.00.06 / Килимова Людмила Викторовна; КГТУ. – Курск, 2003. – 25 с.
4. Килимова Л.В., Нишнианидзе О.О., Сапронов А.В. Сущность и структура российского инновационного пространства // Известия Юго-Западного государственного университета. Серия: Экономика. Социология. Менеджмент. 2010. № 4 (33). С. 125-131.
5. Кондакова Н.А. Здоровье и условия жизни подрастающего поколения // Экономические и социальные перемены: факты, тенденции, прогноз. – 2013. – № 1. – 214 с.
6. Комарова А. Н. Теоретико-методологический анализ понятия «Социальное здоровье» / А. Н. Комарова // Международный журнал гуманитарных и естественных наук. – 2016. -№1, т. 7. – С. 106-110
7. Мудрик А.В. Социализация человека. — М., 2007.— С. 257.
8. Плешаков В.А., Верейкина С.Н. Ценность здоровья как фактор успешной киберсоциализации человека /В.А. Плешаков, С.Н. Верейкина // Психолого-педагогическое сопровождение личности в образовании: союз науки и практики: материалы V Международной научно-практической конференции, г. Москва, 26 февраля 2017 г. / под общ. ред. В.Е. Цибульниковой. – Москва: МПГУ, 2017. – 300 с. – С. 36-40.
9. Плешаков В.А., Плешакова К.А. К проблеме духовно-нравственного воспитания в контексте киберсоциализации общества и человека / В.А. Плешаков, К.А. Плешакова // Электронный научно-публицистический журнал "Homo Cyberus". – 2017. – № 1(2). [Электронный ресурс] – Режим доступа: http://journal.homocyberus.ru/Pleshakov_Pleshakova_K_probleme_duhovno-nravstvennogo_vospitaniya_v_kontekste_kibersocializatsii_obshhestva_i_cheloveka (Дата обращения: 12.02.2023)

Сведения об авторах:

Гостева Анастасия Николаевна – преподаватель, ОБПОУ «Курский монтажный техникум»
Комаров Николай Александрович – преподаватель первой категории, ОБПОУ «Курский монтажный техникум»

Intelligence about the authors:

Gosteva Anastasia Nikolaevna – teacher, Kursk Installation College
Komarov Nikolay Alexandrovich – teacher of the first category, Kursk Installation College

УДК 37

Е.А. Дерябина
E.A. Deryabina

НОВЫЕ ВЫЗОВЫ ОБРАЗОВАНИЮ – НОВЫЕ РЕШЕНИЯ

NEW CHALLENGES TO EDUCATION – NEW SOLUTIONS

Аннотация: Статья посвящена проблемам современного образования и путям их решения.

Ключевые слова: Современные образовательные технологии, проблемное обучение, разноуровневое обучение, сингапурская технология, индивидуальный подход к образованию, методика витагенного обучения, геймификация.

Abstract: The article is devoted to the problems of modern education and ways to solve them.

Keywords: Modern educational technologies, problem learning, multi-level training, Singapore technology, individual approach to education, vitagenic learning methodology, gamification.

Уже сейчас мы живем в условиях перехода цивилизации в информационное общество. Процессы интеграции радикально меняют наше общество и, безусловно, предъявляют новые современные требования к образованию. Этот процесс настолько быстро развивается, что современное образование столкнулось с рядом проблем. Конечно, старая система образования не может быть такой эффективной. Это, в первую очередь, связано с тем, что меняется социально-психологическая сфера человека, а также культурно-историческая среда претерпевает существенные изменения. В связи с этим перед нами стоят задачи, связанные с достижением высокого стандарта качества содержания и технологий преподавания на всех уровнях образования.

Первым и главным для нас вызовом является – *внедрение технологий в обучение*. Современные образовательные технологии — это не только цифровизация и внедрение гаджетов, но и методы обучения, которые вполне отвечают запросам самих учащихся. Они позволяют получать практические решения на основании интеллектуальных сведений. Технологии включают способы осуществления деятельности и особенности участия в ней человека. Каждый вид деятельности является или технологией, или искусством. При этом если технологии складываются на научных достижениях, то основой искусства выступает интуиция. Началом всего является искусство, а завершением – технология, но на этом процесс не останавливается, а повторяется снова и снова.

В зависимости от того, на каком уровне происходит их использование, образовательные технологии могут быть: общепедагогическими, предметными (частно-методическими) и локальными (модульными). По формам организации можно поделить на: лекции с практическими занятиями, персональные, групповые, дифференцированные.

Используя данные системы, станет легко создавать персональные обучающие программы. В них можно учитывать когнитивные возможности учеников, их особенности восприятия и уровень знаний. Современные адаптивные образовательные технологии пока еще имеют некоторые ограничения.

Можно предложить несколько методик современных образовательных технологий:

- Проблемное обучение. Здесь подача учителем нового материала осуществляется не в полном формате, а лишь его наиболее существенной части.

- Разноуровневое обучение. Оно предполагает такой вариант организации процесса обучения, чтобы педагог уделял больше внимания «слабым» ученикам, не тормозил движение вперед более сильных учащихся.

- Исследовательские методы. Учитель создает условия, при которых дети должны самостоятельно увеличивать объем своих знаний.

- Сингапурская образовательная технология. Она строится на принципах построения команды, партнерских взаимоотношений и изменения ролей.

- Методика витагенного обучения А.С. Белкина. Обучение строится на актуализации жизненного опыта учащихся, их психологических и интеллектуальных возможностях.

- Геймификация обеспечивает интерактивность образовательного процесса и делает его более интересным. Эта технология предполагает внедрение игр (включая компьютерные и видеоигры) в обучающие программы.

Появляется еще одна немаловажная задача – повысить цифровую грамотность учителей.

Вторым, не менее важным, вызовом является *доступ к ИТ*. Считалось, что с развитием онлайн-образования гораздо больше людей получат равные образовательные возможности. Но на самом деле это не так. К сожалению, не у всех учащихся имеется доступ к интернету и оборудованию. Комплексно решить ситуацию с неравным доступом к технологиям, на мой взгляд, не так просто.

Третий вызов – *индивидуальный подход к образованию*. Это принцип обучения, который предполагает, что педагог подбирает в соответствии с особенностями ребенка содержание и технологии обучения и воспитания.

Индивидуализация обучения определяется как организация процесса обучения – любые формы и методы учета индивидуальных особенностей учащихся:

1) от минимальной модификации и групповом обучении до полностью независимого обучения;

2) варьирование форм, целей, методов обучения и учебного материала;

3) использование индивидуального обучения по всем предметам, по части предметов, в отдельных частях учебного материала.

В связи с этим принцип индивидуального подхода в обучении требует, чтобы педагог:

1) постоянно изучал и хорошо знал индивидуальные особенности темперамента, черты характера, взгляды, вкусы, привычки своих учеников;

2) умел диагностировать и знал реальный уровень сформированности таких важных личностных качеств, как образ мышления, мотивы, интересы, установки, направленность личности, отношение к жизни, труду, ценностные ориентации, жизненные планы;

3) постоянно привлекал каждого ученика к посильной для него и все усложняющейся по трудности учебной деятельности, обеспечивающей прогрессивное развитие личности;

4) своевременно выявлял и устранял причины, которые могут помешать достижению цели, а если эти причины не удалось вовремя выявить и устранить - оперативно изменял тактику обучения в зависимости от новых сложившихся условий и обстоятельств;

5) максимально опирался на собственную активность личности;

6) сочетал воспитание с самовоспитанием личности, помогал в выборе целей, методов, форм самовоспитания;

7) развивал самостоятельность, инициативу, самостоятельность учеников, не столько руководил, сколько умело организовывал и направлял ведущую к успеху деятельность.

Вызов четвертый: *выбор образования и будущей профессии*. Это немало важный процесс. Выбирая свою будущую работу – у ребенка складываются интересы, и уже от них можно отталкиваться при выборе заведения, в который нужно поступить после окончания школы.

При выборе карьерной траектории важно понять не только то, что нравится и что интересно, но каковы сильные стороны и конкурентные преимущества самого ученика. Для этого разрабатывают онлайн-сервисы, которые помогают будущим студентам ответить на эти непростые вопросы.

Вызовы информационного общества порождают новые требования к системе образования, к его качеству, стимулируют разработку нового поколения государственных образовательных стандартов, которые призваны стать основой процесса модернизации общего образования, а модернизация образования должна обеспечить конкурентные преимущества российской школы в условиях вызовов информационной эпохи XXI века.

Список использованных источников

1. Новые педагогические и информационные технологии в системе образования: учеб. пособие для студентов пед. вузов и системы повышения квалификации педагог. кадров / Под ред. Е. С. Полат. — 2 — е изд.; стер. — М.: Академия.

2. Григорян С.Т. Методические рекомендации по организации и проведению занятий в школе. - М., 1985. - 162 с.

3. Кутузова Н. В. «Клипное мышление» как массовое поверхностное восприятие информации // Инновационные педагогические технологии: материалы VIII Междунар. науч. конф. (г. Казань, май 2018 г.). - Казань: Молодой ученый, 2018.- С. 6-8.

4. Галлямова, С. Е. Обучение построению информационных моделей средствами компьютерных технологий / С. Е. Галлямова // Информатика и образование. — 2008. — № 9. — С. 31–36.

Сведения об авторе:

Дерябина Екатерина Александровна – преподаватель физики, Ожерельевский железнодорожный колледж – филиал федерального государственного бюджетного образовательного учреждения высшего образования «Петербургский государственный университет путей сообщения Императора Александра I» в г.Кашира

Intelligence about the author:

Deryabina Ekaterina Aleksandrovna – physicist-lecturer, Ozherelevsky Railway College - branch of the federal state budgetary institution of general education «St. Petersburg State University of Railways of the Empire of Alexander I» in Kashira

ЦИФРОВИЗАЦИЯ ОБРАЗОВАНИЯ: ОТ ТЕОРИИ К ПРАКТИКЕ

DIGITALIZATION OF EDUCATION: FROM THEORY TO PRACTICE

Аннотация: В статье рассмотрены современные подходы к цифровизации учебного процесса. Приводится обзор наиболее эффективных и доступных в использовании цифровых образовательных ресурсов. Сделана подборка наиболее эффективных и доступных сайтов для работы преподавателей в современных условиях.

Ключевые слова: Учебный процесс, современные технологии, знания и навыки, информационные ресурсы.

Abstract: The article discusses modern approaches to digitalization of the educational process. An overview of the most effective and accessible digital educational resources is provided. A selection of the most effective and accessible sites for the teacher's work in modern conditions has been made.

Keywords: Educational process, modern technologies, knowledge and skills, information resources.

Современная система образования – это сложный механизм, все части которого подчинены одной цели: формированию личности человека. И этот процесс невозможен без соответствия современным запросам государства и общества. Согласно обновленному ФГОС начального и основного общего образования, одной из приоритетных целей реализации образовательных программ является эффективная самостоятельная работа обучающихся при поддержке педагогических работников. То есть, современный педагог – это организатор и наставник, а не транслятор готовой информации [1, с. 23]. Чтобы сформировать самостоятельное стремление к новым знаниям, необходимо использовать инновационные технологии и методы обучения, соответствующие интересам и способностям обучающихся, возможностям их восприятия. При этом современный процесс образования должен опираться на сегодняшние научные возможности и обеспечивать всестороннее развитие подрастающего поколения.

В этой связи цифровая трансформация образования является неотъемлемым направлением педагогической деятельности. В Стратегии цифровой трансформации образования говорится о том, что этот процесс должен охватывать все уровни общего и профессионального образования. Это не только внедрение радиоэлектронной продукции, но и создание условий для функционирования электронной информационно-образовательной среды [2].

Современные обучающиеся с дошкольного возраста умеют пользоваться различными электронными устройствами и получают информацию, не успевая оценить ее значимость, а зачастую, и должным образом применить полученные знания. В этой связи перед педагогом стоит сразу несколько непростых задач: самим овладеть необходимыми навыками и применить полученные знания так, чтобы на каждом занятии ученики открывали для себя новые знания, используя такие привычные для них технологии.

Доказано, что применение современных возможностей информационной техники способствует формированию различных умений и развитию учебной мотивации. Например, использование известной многим преподавателям интерактивной доски делает изучение материала более притягательным для обучающихся, а применение знаний – продуктивным. Работа с мультимедийными пособиями дает возможность разнообразить формы изучения дисциплин и профессиональных модулей за счет одновременного использования иллюстративного, статистического, методического, а также аудио- и видеоматериала. Совмещение видео-, аудио- и текстового формата, комплексное освещение темы обеспечивают более глубокое погружение в материал, способствуют его творческому осмыслению, повышают мотивацию учения [3]. Соединение вербальных методов обучения и педагогических приемов с информационно-коммуникационными технологиями (ИКТ)

позволяет активизировать аналитическую деятельность обучающихся, придать учебно-воспитательному процессу личностно-ориентированный характер, раскрепощает творческие возможности, что, несомненно, является залогом успешного обучения.

Применение ИКТ-технологий в процессе обучения является одним из направлений, реализующих важные задачи современной системы образования: развитие индивидуальных способностей, умения ориентироваться в информационном пространстве. Каждый преподаватель должен уметь подготовить и провести занятие с использованием ИКТ-технологий, поскольку это возможность эффективно организовать познавательную деятельность обучающихся, формировать высокий уровень мотивации, интереса к учебной деятельности и будущей профессии.

Использование в учебном процессе и практической деятельности новых информационных ресурсов должно разнообразить традиционное преподавание учебных дисциплин и курсов, рационализировать время занятия, оптимизировать учебный материал для понимания и практического применения. Сегодня успешное владение информационными технологиями стоит в одном ряду с такими навыками, как чтение, письмо и счет. Это новый стиль мышления, подход к деятельности и умению решать различные учебные и практические задачи, к организации своей повседневной жизни.

Мы предлагаем рассмотреть несколько доступных интернет сервисов для работы преподавателей общеобразовательных дисциплин и профессиональных модулей. Их применение, на наш взгляд, способно оживить подачу учебного материала.

Сайт <https://wordwall.net/ru> – это многофункциональный онлайн-инструмент для создания как интерактивных, так и печатных материалов. Создание интерактивного упражнения требует минимум усилий и времени. Здесь представлены различные игровые шаблоны заданий с соответствующими названиями: «Погоня в лабиринте», «Правда или ложь», Викторина «Игровое шоу», «Ударь крота» и другие. Педагог сам составляет варианты ответов, а система показывает баллы и рейтинг обучающихся. Задания и игры можно использовать для закрепления и применения изученного материала, а также для контроля

знаний. Готовое упражнение можно внедрить на сайт, отправить ссылкой или QR-кодом обучающимся. Сервис позволяет создавать индивидуальные задания, где ученик указывает свою фамилию, благодаря чему можно отследить результаты работы каждого ученика [4].

Следующий сайт <https://vznaniya.ru/>. Сервис оснащен привлекательной наглядностью (использование картинок и gif-анимаций при заучивании). Также весьма удобен в использовании при подготовке к занятию. Программа включает 12 механик для запоминания учебного материала. Также есть возможность создать электронный журнал для отслеживания динамики результатов группы. Педагог может самостоятельно выбрать задания и количество повторений для лучшего усвоения материала. Важно отметить, что на платформе можно настроить режимы запоминания под каждый тип памяти. Базовый тариф дает возможность доступа к упражнениям для заучивания, ознакомления с новой информацией или понятием, что возможно использовать на этапе открытия новых знаний, целеполагания или при использовании метода проблемного изложения материала [5].

Сайт <https://uchi.ru/> – это образовательная платформа для учителей, учеников и их родителей. Здесь собраны игровые упражнения и задания для тренировки навыков в различных предметных областях. Одним из важных достоинств платформы является разработка уникальных решений для обучающихся с особыми потребностями в обучении, направленных на улучшение их результатов. Выполнение заданий здесь увеличивает интерес к обучению, повышает эффективность усвоения учебного материала. На платформе возможно ведение статистики результатов обучающихся в реальном времени для родителей и педагогов. Девиз сайта – «Ребенок увлечен учебой как игрой». Упражнения можно использовать на любом этапе занятия. Игровые и красочные – они помогут освоить новый материал и тут же осуществить проверку. С помощью более сложных заданий можно осуществлять текущий контроль или подготовку к итоговому тестированию. Упражнения разноуровневые, что позволяет реализовать дифференцированный подход в обучении и оценке результатов [6].

Преимуществом сайта <https://www.study-stack.com/> является то, что в ходе решения карточек-заданий можно создать свой раздел «До этого не знал», чтобы после завершения работы ознакомиться с дополнительной информацией. Опция отложенного изучения как нельзя лучше способствует самостоятельному выявлению «пробелов» в знаниях и формированию навыков самостоятельной работы. Сервис дает возможность не только применить полученные знания, но и поделиться комментариями в социальных сетях о проделанной работе, осуществляя обратную связь в открытом доступе и лично [7].

Сайт <https://makebeliefscomix.com/> – сервис для простого и доступного создания комиксов. Здесь можно настроить количество панелей, добавить персонажей, их эмоции, слова и мысли из пузырьков, текстовые заметки. С помощью нескольких картинок-панелей можно создать свою историю и рассказать просто и доступно о самых разных понятиях при изучении любой темы. Созданный сюжет можно распечатать или поделиться онлайн. Такой

формат работы с информацией можно использовать на любом этапе урока: в доступной и увлекательной форме познакомить с новой темой, творчески закрепить полученные знания и навыки или предложить выполнить домашнее задание в виде комикса [8].

Таким образом, применение в процессе обучения современных технологий является основой цифровизации образования. Возможности интернета и электронных устройств сегодня необходимо использовать на любом занятии. Это позволит сделать работу педагога более качественной, наглядной и доступной для понимания большинства обучающихся. Кроме того, на уроке с использованием ИКТ-технологий больше возможностей для освоения не только общеобразовательных дисциплин, но профессиональных модулей, раскрытия творческого и профессионального потенциала как преподавателя, так и обучающихся, которые знают, что их понимают, с ними говорят на одном языке, поддерживают, направляя в правильное русло в океане информации.

Список использованных источников

1. Федеральный государственный образовательный стандарт начального общего образования. // Министерство образования и науки Российской Федерации. – М.: Просвещение, 2021. – 59 с.
2. Стратегическое направление в области цифровой трансформации образования, относящейся к сфере деятельности Министерства просвещения Российской Федерации [Электронный ресурс]. – Режим доступа: <http://government.ru/docs/all/137931/>.
3. Яркова, В.И. Использование мультимедийных пособий и информационно-коммуникационных технологий на уроках литературы [Электронный ресурс]. – Режим доступа: <https://nsportal.ru/npo-spo/gumanitarnye-nauki/library/2014/04/16/ispolzovanie-multimediynykh-posobiy>.
4. Быстрее создавайте лучшие уроки [Электронный ресурс]. – Режим доступа: <https://wordwall.net/ru/>.
5. Образовательная экосистема Взгляни [Электронный ресурс]. – Режим доступа: <https://vznaniya.ru/>.
6. Российская онлайн-школа с 1 по 11 класс [Электронный ресурс]. – Режим доступа: <https://uchi.ru/>.
7. Карточки и обучающие игры [Электронный ресурс]. – Режим доступа: <https://www.studystack.com/>.
8. Создавайте комиксы сейчас [Электронный ресурс]. – Режим доступа: <https://makebeliefscomix.com/>.

**Сведения
об авторе:**

Карпетова Розалина Валерьевна – преподаватель ГБПОУ Краснодарского края «Краснодарский педагогический колледж»

**Intelligence
about the author:**

Karapetova Rosalina Valeryevna – teacher of the Krasnodar Territory State Pedagogical University «Krasnodar Pedagogical College»

НОВЫЕ ВЫЗОВЫ ОБРАЗОВАНИЮ – НОВЫЕ РЕШЕНИЯ

NEW CHALLENGES TO EDUCATION – NEW SOLUTIONS

Аннотация: В данной статье рассказано об основных проблемах, возникших в сфере образования, а также об их решениях в России и в мире в целом.

Ключевые слова: Вызов образованию, внедрение в обучение технологий, доступ к «ИТ», индивидуальный подход к образованию, выбор образования и будущей карьеры.

Abstract: This article describes the main problems that have arisen in the field of education, as well as their solutions in Russia and in the world as a whole.

Keywords: The challenge to education; the introduction of technology in training; access to «IT»; an individual approach to education; the choice of education and future career.

Школы и университеты появились очень давно. Со временем происходило всё больше новых открытий и вместе с тем менялись принципы и способы подачи знаний ученикам. Знания ценились во все времена. Сейчас же качество обучения поднялось на новый уровень. Ему уделяется много внимания, ведь в наше время без должного образования очень трудно. Также мир не стоит на месте и продолжает развиваться, появляются новые проблемы, которые требуют решения.

Первый вызов образованию это внедрение в обучение технологий. Так, например, пандемия коронавируса в 2019 году, вынудила преподавателей вести онлайн занятия. Исходя из данных НИУ ВШЭ «Национальный исследовательский университет высшая школа экономики», на данный момент в московских школах работает всего 1% учителей, которые не проводят дистанционные занятия. В регионах, где работает федеральный проект «Цифровая образовательная среда», данный показатель примерно 2,8%, а во всех остальных регионах он составлял 4,9%. Но учителя чаще не готовы к переходу в онлайн, даже, несмотря на весь опыт в использовании технологий. Не у всех педагогов выходит развивать цифровые навыки из-за отсутствия практики и высокой нагрузки.

Исходя из этого, нужно повышать цифровую грамотность педагогов. Для этого в Хорватии был создан «e-Skole». Данный сервис представляет собой виртуальное сообщество. В нём сотрудники из разных школ делятся своим опытом, а также могут обратиться за поддержкой и повысить свою

квалификацию. В нашей стране существует несколько курсов, которые могут помочь учителям повысить свои навыки в цифровой грамотности. К примеру, таким занимаются в «Университете 20.35». Там активно изучают вопросы цифровой экономики, учат проектировать онлайн-обучение, работать с онлайн-инструментами и анализируют образовательные данные. Сервис внедряет цифровые технологии при помощи повышения и переподготовки квалификации учителей. По некоторым данным за один год обучение там прошли около 3 тыс. человек.

Вторым вызовом для образования является доступ к «ИТ». Считалось, что с развитием онлайн-образования больше людей получат равные образовательные возможности. Но на практике оказалось, что для этого требуется оборудование и доступ к интернету. Руководитель Института образования «НИУ ВШЭ» Исак Фрумин говорил: «Пандемия показала, что к шоковым трансформациям разные семьи оказались готовы по-разному. С одной стороны, дистанционные технологии доказали, что знание не имеет территориальных границ. Но одновременно мы увидели, что традиционное социальное неравенство воздвигло границы и для, казалось бы, общедоступных технологий. Во время пандемии успешное преодоление вызовов обучения во многом оказалось зависимо от везения, обусловленного семейным капиталом: обладаешь ли ты нужной техникой и технологиями, навыками их использования, сохранил ли ты социальность и вовлеченность в новой цифровой среде».

Для решения проблем с так называемым «цифровым неравенством», разные страны придумали интересные решения. Так, например, в Испании при помощи поддержки оператора «Vodafone» в 2019 году появилась на свет программа «DigiCraft», предназначенная для детей 6 – 12 лет. Главной задачей данной программы, являлось повышение цифровых компетенций с помощью геймификации, работ в команде и экспериментов. Эта программа старается обеспечивать образовательные центры и школы всем необходимым оборудованием для обучения. Занятия получаются очень интересными. На них ученикам предлагается проектировать на потолке класса карту звёздного неба, создавать, 3D-модели, голограммы и играть со сделанными своими руками элементами дополнительной реальности. А в Уругвае с 2007 года, действует сервис «Plan Ceibal». Его задачей является обеспечение доступа к интернету всех образовательных организаций страны и техническое обеспечение студентов.

Третьим вызовом стал индивидуальный подход к образованию. Это обусловлено тем, что все люди индивидуальны, у каждого свои интересы и особенности из-за этого единой программы обучения может быть недостаточно. За рубежом и в России было создано несколько сайтов, которые вместе с единой программой образования ориентированы на максимально возможную персонализацию заданий для того, чтобы у учащихся была мотивация и сделать для них процесс обучения более занимательным. К примеру, в США уже более 20 лет работает платформа «ALEKS». Данная платформа при помощи искусственного интеллекта оценивает и формирует индивидуальную траекторию обучения. Она находит различные пробелы в знаниях и помогает их исправить. Платформа при помощи семантической карты связывает друг с другом не отдельные темы и дисциплины, а наличие знаний ученика. А в нашей стране при помощи «Яндекс.Учебника» педагоги могут подстроить программу под обучающихся с различным уровнем подготовки. Педагогу доступно создавать свои задачи или брать готовые. Отводятся три попытки для выполнения задания. В случае, когда задание

оказывается слишком сложным, программа даёт подсказки. Также моментальная обратная связь намного повышает мотивацию двигаться дальше, потому что обучающемуся не нужно ждать ответа педагога, он сразу видит результат своих усилий.

Четвёртым вызовом стал выбор образования и будущей карьеры. Эксперты Института образования «ВШЭ» сделали вывод, что выбор будущей карьеры и образования является вопросом не только возможностей, но также и внутренних установок. По статистике ученики из менее обеспеченных семей чаще выбирают менее престижные пути обучения. В нашей стране основная точка перехода эта 9 класс. Среди отличников из семей, в которых родители получили только общее образование, лишь 63% поступают в 10 класс. А в тех семьях, где родители окончили вуз, 85% школьников совершают, переход в старшую школу. Также для выбора дальнейшего пути нужно знать не только, что интересно и нравится, а также какие сильные стороны учащегося. Специально для этого в разных странах занимаются разработкой онлайн-сервисов, задача которых в будущем помогать студентам, отвечать на такие вопросы. Так, например, в Америке работает система «Degree Compass» на базе Государственного университета Остин Пии. Она помогает студентам выбрать полезные курсы, где они смогут достичь наибольшего успеха. В данном сервисе разработчики используют идеи, основанные на системе рекомендаций «Netflix». Используя данные каждого студента, обучавшегося на этих курсах ранее, система сопоставляет их с профилем конкретного студента и предлагает программы, которые наиболее подходят ему. А в свою очередь тьюторы получают аналитику по этим рекомендациям. Таким образом, точность прогнозов в успешности освоения дисциплин достигает до 92%.

Таким образом, решая новые задачи в образовании, возникающие по мере развития технологий и возможностей, улучшается и качество знаний. Оно становится доступнее и в некоторых случаях индивидуальнее для каждого ученика.

Список использованных источников

1. <https://trends.rbc.ru/trends/education/61dec3679a7947292bdefc43>

2. http://www.gimn3-prol.narod.ru/modern_education.html

Сведения об авторе: Дякина Татьяна Владимировна – преподаватель, ФГБОУ ВО «Самарский государственный университет путей сообщения» в г. Ртищево

Intelligence about the author: Dyakina Tatiana Vladimirovna – Teacher, Samara State University of Railway Transport in Rtishchevo

УДК 37

С.В. Завьялова, А.А. Завьялова
S.V. Zavyalova, A.A. Zavyalova

НОВЫЕ ПОДХОДЫ К ОБРАЗОВАНИЮ: ПРИЧИНЫ И ВОЗМОЖНОСТИ

NEW APPROACHES TO EDUCATION: REASONS AND OPPORTUNITIES

Аннотация: В статье рассказывается о причинах модернизации образования, связанных с особенностями цифрового поколения детей.

Ключевые слова: Образование, «цифровые» дети, информационно-коммуникационные технологии.

Abstract: The article describes the reasons for the modernization of education related to the peculiarities of the digital generation of children.

Keywords: education, «digital» children, information and communication technologies.

В настоящее время российское образование вступает в новую эпоху – информационное общество, общество интенсивных потоков информации, общество, в котором Интернет стал важным агентом социализации, конкурирующим с семьей, образовательными организациями и влияющим на все сферы жизни: экономику, политику, социальные отношения, личную жизнь. Подростающее поколение по активности освоения Интернета опережает взрослых.

«...В 2013 г., по данным Фонда Развития Интернет, 89% подростков использовали Интернет каждый день или почти каждый день, а каждый седьмой проводил в нем в среднем 8 часов в сутки» [1].

Если выделить три уровня интенсивности использования подростками Интернета, мы получаем по 2013 г. следующую картину их пользовательской активности. Низкий уровень: 1 час в день в Интернете, 0,5 месяца в год — таких детей оказалось 10%. Средний уровень: 3 часа в сутки, около 1 месяца в год — таких детей 76%. Высокий уровень: 8 часов и больше в сутки, 3,5 месяца в год (учитывая и будни, и выходные) — таких детей 14%. Обратим внимание, что это каждый седьмой подросток, который проводит в сети сутки напролет почти четверть года своей жизни. Причем количество таких активных юных

пользователей с 2013 г. по 2016 г. в Москве и Московской области выросло в два с половиной раза — до 32% [2].

Дети, которые родились и живут в эпоху глобальной интернет – коммуникации, являются новым поколением, «цифровым поколением». У этого поколения изменилась ситуация развития и формирования личности, изменились способы взаимоотношений с окружающими, у них Интернет становится продолжением личного и группового социального пространства, для них характерен иной ритм и уровень осмысления информации, а массовое поверхностное восприятие, образная и виртуальная картина восприятия мира, клиповое мышление преобладают над интеллектуальной картиной осмысления мира и логическим мышлением. «Цифровому поколению» доступны неограниченные и практически бесконтрольные возможности получения и переработки информации. В условиях информационного общества цифровое подрастающее поколение детей стало одним из вызовов, требующим нового подхода к образованию.

В связи с этим в России принят ряд федеральных нормативно – правовых документов стратегического планирования, связанного со сферой образования:

- Стратегия развития информационного общества в Российской Федерации на 2017 – 2030 годы и др.), утверждена Указом Президента Российской Федерации от 9 мая 2017 г. № 20 [3];

- Программа «Цифровая экономика Российской Федерации», утвержденная распоряжением Правительства Российской Федерации от 28 июля 2017 г. № 1632-р. [4];

- КОНЦЕПЦИЯ совершенствования (модернизации) единой информационной образовательной среды (ЕИОС) в Российской Федерации, обеспечивающей реализацию национальных стратегий развития Российской Федерации [5].

В настоящее время в России реализуются проекты по созданию Цифровой школы. Созданы электронные образовательные ресурсы: Национальная электронная библиотека – федеральная государственная информационная система, представляющая собой совокупность документов и сведений в электронной форме об объектах исторического, научного и культурного достояния народов Российской Федерации, доступ к которым предоставляется с использованием сети «Интернет» [6], Московская электронная школа («МЭШ») [7], Российская электронная школа как каталог интерактивных электронных видеуроков, созданных учителями России (РЭШ) [8].

Созданы образовательные платформы, используемые для быстрого получения обратной связи об успехах и неудачах в освоении учебного материала обучающимися: Решу ОГЭ [9], Сферум [10], Яндекс – класс и другие электронные дистанционные ресурсы [11].

В условиях новых вызовов образованию в филиале СамГУПС в г. Нижнем Новгороде была создана электронная информационно-образовательная среда – электронное обучение. Для работы со студентами была запущена система Moodle, каждому преподавателю был выдан логин и пароль для входа в систему [12].

Система Moodle позволяет организовать процесс электронного обучения от разработки онлайн курса до его реализации. Для каждой специальности и группы по каждой дисциплине был организован курс. К примеру, специальность: Организация перевозок и управление на транспорте, История – группа ННОП-212. Курс включает разделы - общее:

- объявления, где можно разместить важную информацию и новости для студентов по дисциплине «История»;

- методические материалы: загрузить инструкции по выполнению практических работ по дисциплине «История», дидактические пособия;

- структура курса: с помощью этого раздела студенты могут знать, из каких блоков состоит курс, что он включает [13, стр. 30].

В системе образования расширяется применение цифровых технологий, образовательные организации имеют выход в сеть «Интернет» и представлены там на своих сайтах в соответствии с государственными требованиями. В Нижегородской области Министерством образования, науки и молодежной политики Нижегородской области для образовательных учреждений создана своя образовательная платформа [14].

Образовательная платформа Нижегородской области позволяет установить гибкую и прозрачную систему связи с родителями, обучающимися; систему контроля результатов и качества образовательного процесса; систему наблюдения и корректировки портфолио обучающегося и проектирования их дальнейшего развития как в системе ОО, в которой они обучаются, так и вне ОО, в системе дополнительного образования, прогнозировать развитие исследовательских навыков, участие в олимпиадах, конкурсах, конференциях разного уровня.

В системе образования используются и развиваются различные образовательные технологии, в том числе дистанционные, совмещаются мультимедийные и обычные источники информации, практикуются электронные формы учебников, чередуется онлайн- и офлайн-активность обучающихся в процессе обучения. Обучающимся нравятся новые интерактивные технологии, они отмечают необходимость цифровизации образования, объясняя тем, что информационные технологии востребованы для получения профессии, нужны в жизни в виду цифровизации экономики, социальной сферы в целом; а также обучающиеся отмечают удобство в использовании электронных форм учебников, их портативность, что позволяет отказаться от ношения тяжелых рюкзаков с учебниками на печатной основе.

Российское образование в ситуации интен-

сивного развития информационного (сетевое) ряд изменений по содержанию и форме.
общества и цифровой экономики претерпевает

Список использованных источников

1. Солдатова Г.У., Рассказова Е.И., Нестик Т.А. Цифровое поколение России: компетентность и безопасность. — М.: Смысл, 2017. СТР6 [Электронный ресурс]. — URL: bmu.vrn.muzkult.ru...2017cifrovoe-pokolenie-rossii... (дата обращения: 27.01.2023).
2. Солдатова Г.У., Рассказова Е.И., Нестик Т.А. Цифровое поколение России: компетентность и безопасность. — М.: Смысл, 2017. СТР16 [Электронный ресурс]. — URL: bmu.vrn.muzkult.ru...2017cifrovoe-pokolenie-rossii... (дата обращения: 27.01.2023).
3. Указ Президента Российской Федерации от 9 мая 2017 «О Стратегии развития информационного общества в Российской Федерации на 2017 - 2030 годы». [Электронный ресурс]. — URL: <http://kremlin.ru/acts/bank/41919> (дата обращения: 28.01.2023).
4. Программа «Цифровая экономика Российской Федерации», утвержденная распоряжением Правительства Российской Федерации от 28 июля 2017 г. № 1632; [Электронный ресурс]. — URL: <http://static.government.ru/media/files/....pdf> (дата обращения: 28.01.2023).
5. КОНЦЕПЦИЯ совершенствования (модернизации) единой информационной образовательной среды в Российской Федерации, обеспечивающей реализацию национальных стратегий развития Российской Федерации. Кондаков А.М. [Электронный ресурс]. — URL: art-uo.ru...uploads/2019/06...konceptzii-Kondakov.pdf (дата обращения: 29.01.2023).
6. НЭБ — Национальная электронная библиотека... [Электронный ресурс]. — URL: rusneb.ru (дата обращения: 30.01.2023).
7. Московская электронная школа («МЭШ») [Электронный ресурс]. — URL: mos.ru/city/projects/mesh/ (дата обращения: 30.01.2023).
8. Российская электронная школа как каталог интерактивных электронных видеоуроков, созданных учителями России (РЭШ). Электронный ресурс]. — URL: resh.edu.ru (дата обращения: 30.01.2023).
9. Решу ОГЭ. ОГЭ–2023, математика: задания, ответы, решения. [Электронный ресурс]. — URL: oge.sdangia.ru (дата обращения: 30.01.2023).
10. Сферум; Сферум – для тебя, школы и жизни | Учителю. [Электронный ресурс]. — URL: sferum.ru (дата обращения: 30.01.2023).
11. Яндекс – класс – класс и другие электронные дистанционные ресурсы. [Электронный ресурс]. — URL: yaklass.ru/info/uciteliam/yaklass-dlya-uchitela (дата обращения: 30.01.2023).
12. ЭИОС Moodle филиала Самарского Государственного... [Электронный ресурс]. — URL: moodle.samgupsnn.ru (дата обращения: 17.01.2023 г.).
13. Завьялова С.В. Система moodle как один из способов дистанционного обучения / Образование. Воспитание. Практическая подготовка / Сборник статей X Межрегиональной научно — практической конференции преподавателей среднего профессионального образования. — Воронеж: Филиал РГУПС в г. Воронеж, 2021.
14. Образовательная платформа — Электронный журнал Нижегородской области. [Электронный ресурс]. — URL: edu.gounn.ru (дата обращения: 30.01.2023).

Сведения об авторах:

Завьялова Светлана Владимировна – преподаватель высшей квалификационной категории, кандидат исторических наук, филиал СамГУПС в г. Нижнем Новгороде
Завьялова Александра Арефьевна – учитель высшей квалификационной категории, МБОУ «Школа № 60» г. Нижний Новгород

Intelligence about the authors:

Zavyalova Svetlana Vladimirovna – teacher of higher qualification category, Candidate of Historical Sciences, SamGUPS branch in Nizhny Novgorod
Zavyalova Alexandra Arefevna – teacher of higher qualification category, MBOU «School No. 60» Nizhny Novgorod Novgorod

НОВЫЕ ПОДХОДЫ К ПРОФЕССИОНАЛЬНОЙ ПОДГОТОВКЕ ИНЖЕНЕРНЫХ КАДРОВ ДЛЯ УСТОЙЧИВОГО РАЗВИТИЯ ЕНИСЕЙСКОЙ СИБИРИ

NEW APPROACHES TO PROFESSIONAL TRAINING OF ENGINEERING STAFF FOR SUSTAINABLE DEVELOPMENT OF YENISEI SIBERIA

Аннотация: Статья посвящена востребованности специалистов со средним профессиональным образованием. Процессам формирования необходимых компетенций в соответствии с требованиями работодателей. Непрерывной организацией взаимодействия партнеров на примере учебного заведения Красноярского техникума железнодорожного транспорта. Совершенствованию организации процесса обучения, коррекции и обновлению содержания образовательных программ.

Ключевые слова: Транспортная доступность, железнодорожный транспорт, специалисты СПО, профессиональный стандарт, компетенции, образовательный кластер, интеграция.

Abstract: The article is devoted to the demand for specialists with secondary vocational education. The processes of forming the necessary competencies in accordance with the requirements of employers. The continuous organization of the interaction of partners on the example of the educational institution of the Krasnoyarsk technical school of railway transport. Improving the organization of the learning process, correcting and updating the content of educational programs.

Keywords: Transport accessibility, railway transport, SVE specialists, professional standard, competencies, educational cluster, integration.

Рост потока переселенцев в Сибирь в конце 1880-х годов выявил проблему транспортной доступности региона. Решение данной проблемы виделось в строительстве железной дороги.

Еще ранее с данной инициативой выступал генерал-губернатор Восточной Сибири Муравьев Н. Н., но правительственные круги его не поддержали. Только в начале 90-х годов XIX века экономика страны была переориентирована на Восточный рынок, с целью доступа к богатым Сибирским природным ресурсам и назрел вопрос о строительстве Транссибирской железной дороги от Урала до Владивостока.

Строительство, началось в 1891 году. 6 декабря 1895 года Красноярск встретил первый поезд. Газета «Енисей» писала, в связи с этим: «День 6 декабря должен начать новую эру в Сибири вообще и для Приенисейского края в частности». И это пророчество сбылось.

В 1898 г. строительство дороги на участке Красноярск — Иркутск было завершено, и поезда пустили от Урала до Тихого океана. Но в первый период пропускная способность новой железной дороги была низкой. Отставание в торговом и промышленном развитии губернии

сокращалось по мере развития железнодорожной отрасли и увеличения пропускной способности и развития Транссибирской магистрали.

Динамичный темп развития железнодорожного транспорта выявил потребность отрасли в современных специалистах не только с заданным набором профессиональных знаний, умений и навыков, но и способных самостоятельно решать профессиональные задачи, принимать адекватные решения в нестандартных ситуациях в зоне своей ответственности, реализовывать перспективные задачи железнодорожного транспорта.

Непрерывно растет востребованность специалистов со средним профессиональным образованием. Главой государства неоднократно поднимался вопрос о том, что нашей стране нужны люди рабочих профессий, которые не только в теории знают технологические процессы, но имеют практический опыт в определенной области.

Среднее профессиональное образование нацелено на удовлетворение этой потребности и призвано обеспечить рынок труда современными специалистами. Традиционная образовательная система с информационной моделью

образования, где при субъект-объектных отношениях между обучаемым и обучающим происходит только передача знаний и умений, не позволяет подготовить такого специалиста и является неэффективной.

Для выполнения поставленных задач профессионального образования на государственном уровне провозглашен компетентностный подход. Анализ современной психолого-педагогической литературы показал, что для педагогической науки характерна незавершенность решения проблем практической реализации компетентностного подхода в процессе профессиональной подготовки.

Для решения проблемы несоответствия требований работодателя к молодому специалисту с требованиями СПО к выпускнику, конечный перечень профессиональных компетенций формирует сама образовательная организация и он соответствует видам профессиональной деятельности, сформированным на основе проф. стандартов работников железнодорожной отрасли, с учетом потребностей реального рынка труда и требований ведущих отраслевых работодателей.

Процесс формирования компетенций имеет сквозной характер и непрерывность, которые необходимо соблюдать на протяжении всего процесса подготовки. Объем и глубина содержания обучения по специальностям должны быть адекватны заявленным в образовательной программе компетенциям. Для этого профессиональный цикл образовательной программы делят на профессиональные модули, которые содержат конкретный перечень профессиональных компетенций для каждого модуля. В содержание обучения включают специальные знания, которые имеют практико-ориентированную направленность и необходимы для формирования системы умений, специфических навыков и функционального опыта.

Для формирования компетенций необходим опыт участия в соответствующей деятельности. Для этого в процессе подготовки реализуются принципы углублённой практической подготовки: лабораторно-практические занятия и учебная практика организуются на рабочих местах в мастерских, на учебном полигоне, производственная практика – на предприятиях ОАО «РЖД» при сетевом взаимодействии с работодателем.

Реализация государственной политики в сфере среднего профессионального образования позволила преодолеть застои в образовании, обеспечить развитие сети ПОО СПО, совершенствование структуры и содержания подготовки специалистов среднего звена в соответствии с современными условиями.

Но особенно пристальное внимание к взаимодействию и развитию связей между работодателем и образовательной организацией обозначилось в последнее время.

Новые образовательные стандарты отражают требования рынка, и поэтому несколько изменилась роль работодателя. Эта роль стала ведущей при разработке учебных планов в части профессиональных модулей и в расширении рамок профессиональных компетенций, которыми должен обладать будущий техник. Работодатель участвует в разработке основной профессиональной образовательной программы (по видам специальностей), в согласовании фондов оценочных средств для государственной итоговой аттестации, в экспертизе программных заданий по производственной и другим видам практик, в государственной итоговой аттестации. Таким образом, роль работодателя при подготовке специалистов среднего звена не может быть переоценена.

Социальное партнерство образования и производства является чрезвычайно актуальным в современной жизни. Изучение зарубежного и отечественного опыта социального партнерства показало, что необходимо достижение: а) высокого уровня компетентности инженерно-педагогического состава; б) интеграции профессионального обучения с наукой и производством; в) участие работодателей в разработке стандартов образования и в оценке качества подготовки специалиста.

Для формирования партнерских связей образования и производства внедряется кластерный подход [1].

Образовательно-производственный кластер – это система подготовки специалистов среднего звена, основанная преимущественно построении целостной системы многоуровневой подготовки специалистов для предприятий на основе интеграции образовательной организации и предприятий-работодателей. Такая система обеспечивает повышение качества и сокращение сроков подготовки, закрепление выпускников на предприятиях, создание гибкой системы повышения квали-

фикации квалифицированных специалистов предприятий с учетом текущих и прогнозных требований производства.

В качестве участников партнерства в кластере выступают преподаватели, обучающиеся и их родители, а также работодатели. Главным отличием образовательных кластеров от учебно-производственных комплексов, существовавших в нашей стране в советское время, является рыночный механизм управления ими, который создается снизу, по инициативе самих ПОО СПО и предприятий, в то время как учебно-производственные комплексы управлялись сверху по командно-отраслевому принципу.

Основная задача создания образовательного кластера заключена в повышении привлекательности союза между местными учебными заведениями профессионального образования и предприятиями отрасли. Кластерный подход обеспечивает взаимовыгодное непрерывное сотрудничество. В образовательно-производственном кластере все субъекты имеют равное влияние на систему в целом [2]. Работодатель определяет содержание образовательных программ, образовательная организация выбирает способы и методы обучения, а профессиональное образование рассматривается как процесс взаимодействия в целом.

В Красноярском техникуме железнодорожного транспорта прообраз кластерного подхода формировался вместе с многолетней историей самого учебного заведения, которое изначально и возникло по запросу железнодорожной отрасли. На сегодняшний день Красноярская железная дорога активно участвует в жизни СПО на базе Красноярского института железнодорожного транспорта – филиала Иркутского государственного университета путей сообщения.

Организация взаимодействия партнеров позволяет обеспечивать непрерывность профессионального образования, совершенствование материально-технической базы СПО; способствует отбору и структурированию содержания профессионального образования с учетом интересов всех субъектов образовательного кластера; стимулирует профессио-

нальный рост преподавательского состава; гарантирует выпускникам СПО, обучающимся по целевым договорам, трудоустройство по избранной специальности с ясной перспективой карьерного роста; способствует формированию и совершенствованию их профессиональной компетентности; обеспечивает СПО гарантированный оплачиваемый заказ на подготовку специалистов, возможность развития экспериментально-учебной базы, повышения уровня предоставляемого образования.

Интеграция среднего профессионального образования и производства была актуальна еще в период существования СССР, когда в техникумах и училищах готовили специалистов не только по централизованному плану, утверждаемому Госпланом СССР, но и по прямым договорам с предприятиями о проведении научно-исследовательских работ. Большое внимание уделялось материально-технической базе, социально-экономическим проблемам, улучшению жизненного уровня студентов, заботе о преподавателях. Для проведения занятий в техникумах приглашались специалисты от предприятий, а на производстве были созданы базовые кафедры и факультеты [3]. Вопросами развития кластеров занимаются многие профессиональные образовательные организации СПО, они укрепляют связи с базовыми предприятиями, но далеко не каждое такое сотрудничество способно обеспечить значимый полезный эффект. Но все-таки это взаимодействие может со временем перерасти во нечто большее и привести к качественному прорыву для непосредственных участников данного партнерства.

Модель образовательного кластера не только способствует совершенствованию организации процесса обучения, коррекции и обновлению содержания образовательных программ, но и увеличивает интенсивность взаимодействия техникума с сотрудниками Красноярской дирекции инфраструктуры, куда в дальнейшем будут трудоустроиваться выпускники техникума, а также способствует повышению компетентности выпускаемых специалистов.

Список использованных источников

1. Андреева С.Л., Андреев П.К. Образовательные кластеры: проблемы развития // Конкурентоспособность территорий: Материалы XV форума молодых ученых: В 9 ч. Екатеринбург, 2012.

2. Безруков А.Н., Сухристина А.С., Зиятдинова Ю.Н. Разработка модели сетевого взаимодействия региональных вузов // Современные проблемы науки и образования. 2016. № 4.

3. Государственная программа «Информационное общество» (2011-2020). URL: <https://digital.gov.ru/ru/activ>.

Сведения об авторах: Левина Анна Вячеславовна – преподаватель высшей квалификационной категории КрИЖТ ИрГУПС в г. Красноярске
Брандукова Екатерина Павловна – преподаватель первой квалификационной категории КрИЖТ ИрГУПС в г. Красноярске

Intelligence about the authors: Levina Anna Vyacheslavovna – teacher of the highest qualification category KRIZhT IrGUPS in Krasnoyarsk
Brandukova Ekaterina Pavlovna – teacher of the first qualification category of KRIZhT IrGUPS in Krasnoyarsk

УДК 37 (377.1)

Л.А. Новикова
L.A. Novikova

ОРГАНИЗАЦИЯ САМОСТОЯТЕЛЬНОЙ РАБОТЫ ОБУЧАЮЩИХСЯ ПО ДИСЦИПЛИНЕ «МАТЕМАТИКА» С ИСПОЛЬЗОВАНИЕМ ЗАДАЧ ПРОФЕССИОНАЛЬНОГО И ПРИКЛАДНОГО ХАРАКТЕРА

ORGANIZATION OF INDEPENDENT WORK OF STUDENTS IN THE DISCIPLINE «MATHEMATICS» USING PROFESSIONAL AND APPLIED PROBLEMS

Аннотация: Данная статья отражает опыт преподавания учебная дисциплины общеобразовательного цикла «Математика» в учреждении среднего профессионального образования. Цель статьи показать особенности организации самостоятельной работы обучающихся среднего профессионального образования для повышения интереса к предмету математика путем решения прикладных задач выбранной специальности.

Ключевые слова: Прикладная математика, профессиональная рефлексия, самостоятельная работа обучающихся, дидактика математики, проектная деятельность.

Abstract: This article reflects the experience of teaching the discipline «mathematics» in an institution of secondary vocational education. The purpose of the article is to show the optimal format for organizing independent work of students of secondary vocational education to increase interest in the subject of mathematics by solving applied problems of the chosen specialty.

Keywords: Applied mathematics, professional reflection, students independent work, didactics of mathematics, project activity.

В настоящее время в России происходят значительные преобразования в системе профессионального образования. Динамично меняющаяся экономическая ситуация в государстве диктует новые требования к актуализации содержания и методикам преподавания учебных дисциплин и профессиональных модулей среднего профессионального образования. В связи с этим меняются модели компетенций будущих выпускников образовательных учреждений среднего профессионального образования по программам подготовки квалифицированных рабочих и служащих и по программам подготовки спе-

циалистов среднего звена. Вместе с этим меняется характер и специфика изучения дисциплин не только профессионального цикла, но и общеобразовательного направления. [4]

Федеральные государственные образовательные стандарты среднего профессионального образования нового поколения требуют усовершенствования содержания, форм и методов проведения занятий. Концепция изучения дисциплин общеобразовательного цикла также меняется - обучающиеся должны освоить такие общие компетенции, как умения:

- организовывать собственную деятельность, исходя из цели и способов ее достижения, определенных руководителем;

- анализировать рабочую ситуацию, осуществлять текущий и итоговый контроль, оценку и коррекцию собственной деятельности, нести ответственность за результаты своей работы;

- работать в команде, эффективно общаться с коллегами, руководством, клиентами. [5]

Концепция преподавания общеобразовательных дисциплин с учетом профессиональной направленности программ среднего профессионального образования, реализуемых на базе основного общего образования, разработанная и утвержденная Министерством Просвещения РФ, акцентирует внимание на «уровне освоения содержания предметов общеобразовательного цикла» как основном условии «формирования базы профессиональных компетенций», а также одном из квалификационных требований к современным специалистам во всех областях деятельности. [1]

Таким образом, преподавание общеобразовательных дисциплин, в том числе и математики для учреждений системы среднего профессионального образования предполагает не столько изучение фактических предметных знаний, сколько создание таких условий, где обучающиеся обретают практические навыки применения накопленных ранее знаний сквозь призму профессиональных задач. [2]

Следовательно, необходимо рассмотреть содержательные процессы взаимодействия в ходе учебной деятельности, основанной на принципе активности и сознательности. Одним из приемов организации успешной учебной деятельности обучающихся, позволяющий повысить их интерес к дисциплине «Математика» является самостоятельная работа обучающихся.

Рассматривая организацию самостоятельной работы обучающихся в КГБПОУ «Алтайская академия гостеприимства» по программам среднего профессионального образования, выделяются такие виды самостоятельной работы, как: аудиторная и внеаудиторная.

Аудиторную самостоятельную работу по той или иной дисциплине, в том числе и математике обучающиеся выполняют во время учебных занятий под руководством преподавателя, по его заданию. Внеаудиторную

самостоятельную работу обучающиеся выполняют по заданию преподавателя без его участия. [6]

Актуальность такой формы организации образовательного процесса, как самостоятельная работа позволяет процесс математических терминов и понятий провести сквозь призму профессиональных знаний и навыков, приобретенных приобретаемых обучающимися в выбранной ими специальности. Вместе с этим стоит отметить воспитательный аспект самостоятельной работы обучающихся, в ходе выполнения которой обучающиеся овладевают навыками и приемами организации самостоятельного выполнения заданий преподавателя, формируются такие черты характера, как: ответственность, целеустремленность, креативность, учатся организовывать собственное время.

В основу организации самостоятельной работы обучающегося могут быть положены такие принципы, как:

- принцип прообраза будущей профессиональной деятельности студентов;

- принцип самоорганизации учебной деятельности – равновесие ролевого и автономного поведения обучающегося.

Рассматриваемый принцип позволяет оперативно оценивать степень реализации заданной цели и проводить экспресс-корректировку целей и задач обучения и воспитания каждого студента в соответствии с его потребностями и определенным качеством усвоенных им знаний. [6]

Опираясь на педагогический опыт организации самостоятельной работы обучающихся в КГБПОУ «Алтайская академия гостеприимства», можно отметить, что с помощью данного вида учебной деятельности можно достичь следующих результатов:

- углубить, расширить, систематизировать и закрепить теоретические знания и практические умения, полученные на аудиторных занятиях;

- формировать умения использовать нормативные, правовые, справочные, специальные источники и литературу.

- развивать познавательные способности и активность обучающихся;

- формировать самостоятельное мышление, способность к саморазвитию самосовершенствованию, к самореализации;

- развитию исследовательских умений. [5]

Таким образом, самостоятельная работа обучающихся – это один из видов учебной работы, который включает активные формы и методы обучения; новые идеи и технологии.

В целях оптимизации процесса выполнения самостоятельной работы обучающимися, устранения формализма в работе и повышения заинтересованности в выполнении и изучении предложенных вопросов по дисциплине математика КГБПОУ «Алтайская академия гостеприимства» выделены такие виды заданий для внеаудиторной самостоятельной работы:

- чтение текста (учебника, первоисточника, дополнительной литературы); составление плана текста; графическое изображение структуры текста; конспектирование текста; выписки из текста; работа со словарями и справочниками, ознакомление с нормативными документами; учебно-исследовательская работа; использование аудио- и видеозаписей, компьютерной техники и Интернета и др. (для овладения знаниями);

- работа с конспектом лекции (обработка текста); повторная работа над учебным материалом (учебника, первоисточника, дополнительной литературы, аудио- и видеозаписей); составление плана и тезисов ответа; составление таблиц для систематизации учебного материала; изучение нормативных материалов; ответы на контрольные вопросы; аналитическая обработка текста (аннотирование, рецензирование, реферирование, конспект-анализ и др.); подготовка сообщений к выступлению на семинаре, конференции; подготовка рефератов, докладов; составление библиографии, тематических кроссвордов; ответы на задания тестов и др. (для закрепления и систематизации знаний);

- решение задач и упражнений по образцу; решение вариативных задач и упражнений; выполнение чертежей, схем; выполнение расчетно-графических работ; решение ситуационных производственных (профессиональных) задач; подготовка к деловым играм; проектирование и моделирование разных видов и компонентов профессиональной деятельности; подготовка курсовых и дипломных работ (проектов); экспериментально-конструкторская работа; опытно - экспериментальная работа; упражнения на тренажере; упражнения спортивно - оздоровительного характера; рефлексивный анализ профессио-

нальных умений с использованием аудио- и видеотехники и др. (для формирования умений). [5]

Эффективной самостоятельная работа обучающихся будет только тогда, когда она станет для студента привлекательной. Создание каких – либо поощрений и льгот, например, освобождение от сдачи зачёта или экзамена, освобождение от выполнения какого – то задания или контрольной по теме, повышает привлекательность самостоятельной работы для обучающихся. [3]

Виды заданий для внеаудиторной самостоятельной работы в рамках изучения дисциплины «Математика», как по содержанию, так и по характеру выполнения имеют вариативный и дифференцированный характер с учетом специфики специальности, индивидуальных особенностей обучающегося.

Например, для обучающихся первого курса был организован конкурс «Векторы вокруг нас». Ребятам было предложено составить презентацию, содержащую информацию о том, где и в каком качестве используется понятие «Вектор» в повседневной действительности.

Так, обучающиеся КГБПОУ «Алтайская академия гостеприимства» по специальности «43.02.10 Туризм» провели исследование о применении векторов в жизнедеятельности человека и отразили на слайдах, как применяются векторы в разных контекстах: векторы в навигации, использование векторов при изучении направления миграции птиц и отслеживание движения атмосферных фронтов, при составлении туристических маршрутов на картах и другое.

Обучающиеся по специальности «19.02.10 Технология продукции общественного питания» с помощью векторов изобразили алгоритм приготовления какого – либо блюда, то есть последовательность действий, приводящих к ожидаемому результату.

Многообразие способов практического применения понятия «Вектор» отражено в самостоятельной работе обучающихся по профессии «54.01.01 Исполнитель художественно – оформительских работ». Ребята с помощью векторов показали алгоритм написания или рисования той или иной художественной работы (портрет, натюрморт, пейзаж и другое).

Аналогичные задания получили и выполнили обучающиеся по специальности «54.02.08 Техника и искусство фотографии»: с помощью векторов они изобразили алгоритм построения композиции для фотосъемки. Итоги самостоятельной работы обучающиеся представляли на практическом занятии.

При выполнении самостоятельной работы обучающихся в рамках изучения темы «Многогранники», обучающимся было предложено отразить на гранях многогранников виды профессиональных направлений, некоторую последовательность или алгоритм действий профессиональной направленности, какие – либо аспекты профессиональной направленности в рамках выбранной специальности. Так, обучающиеся по специальности «Туризм» описывали виды туризма, алгоритм составления турпакета, оформления туристической путевки. Обучающиеся по специальности «Поварское и кондитерское дело» на гранях многогранников отражали процесс приготовления кондитерских и кулинарных

блюд. Лучшие работы получили особые отметки, выставлены к общему вниманию.

Стоит отметить, что наблюдения за процессом самостоятельной работы обучающихся, беседы во время консультаций, процедура защиты своей работы перед аудиторией показывают, что одновременно с развитием общих компетенций повышается понимание рассматриваемых математических понятий и правил, повышается мотивация обучения математике. Дополнительным аспектом в пользу использования данного направления в организации самостоятельной работы обучающихся при изучении математики в среднем профессиональном образовательном учреждении является профориентация обучающихся.

Таким образом, организация самостоятельной работы обучающихся путем интеграции математических понятий и профессиональных аспектов выбранной специальности является оптимальным форматом данного вида образовательного процесса.

Список использованных источников

1. Концепция преподавания общеобразовательных дисциплин с учетом профессиональной направленности программ среднего профессионального образования, реализуемых на базе основного общего образования [текст] /утверждена распоряжением Министерства просвещения Российской Федерации от 30 апреля 2021 года №Р-98 - Текст: электронный// Консультант Плюс: [сайт]. –URL: https://www.consultant.ru/document/cons_doc_LAW_389699/281efb5deac0c4cd600d639300cd3f9cc3606b66/ (дата обращения: 12.05.2022).
2. Косинова, В.Ф., Кравченко О.В. Моделирование и формирование компетенций выпускника профессиональной образовательной организации: методическое пособие [Текст] /В.Ф. Косинова, О.В.Кравченко - Барнаул: Алтайская академия гостеприимства – 2016. – 66 с.
3. Левченко И.Е. Особенности организации самостоятельной работы студентов при реализации ФГОС / И.Е. Левченко. // Научные исследования в образовании, 2012. Выпуск №4. С.154.2) (дата обращения: 12.10.2022).
4. Методика преподавания общеобразовательной дисциплины «Математика»: МОСКВА ИРПО 2022 г.
5. Положение о самостоятельной работе обучающихся: [утверждено Приказом директора КГБПОУ «Алтайская академия гостеприимства» от 29 сентября 2020 года №85] : [текст]
6. Самостоятельная работа студентов: проектный подход [Электронный ресурс]: учебное пособие / С. С. Котова, И. И. Хасанова. Екатеринбург: Изд-во Рос. гос. проф.-пед. ун-та, 2018. 194 с. Режим доступа: <http://elar.rsvpu.ru/978-5-8050-0652-5>(дата обращения: 12.09.2022).

**Сведения
об авторе:**

Новикова Людмила Алексеевна – преподаватель высшей квалификационной категории, КГБПОУ «Алтайская академия гостеприимства»

**Intelligence
about the author:**

Novikova Lyudmila Alekseevna – teacher of the highest qualification category, KGBPOU «Altai Academy of Hospitality»

ПРИМЕНЕНИЕ 1С: ЭЛЕКТРОННОЕ ОБУЧЕНИЕ ИНФОРМАЦИОННО-КОММУНИКАЦИОННЫХ ТЕХНОЛОГИЙ В УСЛОВИЯХ РЕАЛИЗАЦИИ ФГОС СПО

APPLICATION OF 1C: E-LEARNING OF INFORMATION AND COMMUNICATION TECHNOLOGIES IN THE CONDITIONS OF IMPLEMENTATION OF THE FGOS SPO

Аннотация: Статья посвящена применению «1С: Электронное обучение» в колледже с помощью доступа студентов колледжа и преподавателя.

Ключевые слова: Информационные технологии, тестовые программы, учебные материалы в 1С: Электронном обучении студентов.

Abstract: The article is devoted to the application of «1C: E-learning» in college with the access of college students and a teacher.

Keywords: Information technologies, test programs, educational materials in 1C: E-learning of students.

В Стратегии модернизации образования подчеркивается необходимость изменения методов и технологий обучения на всех ступенях, повышения веса тех из них, которые формируют практические навыки анализа информации, самообучения, стимулируют самостоятельную работу обучающихся, формируют опыт ответственного выбора и ответственной деятельности. Важнейшее из условий, которое способствует возникновению заинтересованного отношения к любому изучаемому предмету – мотивация учебно-познавательной деятельности обучающихся, а также их активные и сознательные действия, направленные на освоение нового материала.

Информационные технологии облегчают доступ к информации, открывают возможности вариативности учебной деятельности, ее индивидуализации и дифференциации, позволяют по-новому организовать взаимодействие преподавателя и студентов. Внедрение новых информационных технологий в учебный процесс позволяет активизировать процесс обучения, реализовать идеи развивающего обучения, повысить темп урока, увеличить объем самостоятельной работы учащихся. Особую роль в управлении качеством образования могут сыграть именно современные информационные технологии, основой которых являются компьютеры и компьютерные системы, различные электронные средства, аудио - и видеотехника.

При проведении занятий применялись методические и справочные материалы, размещенные на платформе 1С Электронное обучение, тестовые задания, лекционный материал, практические задания и последовательность выполнения задания с использованием информационных технологий по каждой теме, самостоятельная работа и алгоритм выполнения.

Контроль знаний осуществляется с помощью тестов в качестве промежуточного контроля или итоговой проверки знаний, таким образом, поддерживается интерактивность обучения и обеспечивается оперативная обратная связь с обучающимся – контроль усвоения им знаний.

Студенты выполняют практические работы (рис. 1), изучают теоретические данные по лекции и решают тестовые задания по теме.

Современные ИКТ предоставляют большие возможности для формирования и развития информационной компетенции на занятиях информатики. Применение их зависит от умения включать ИКТ в систему обучения, от профессиональной компетенции педагога, создавая положительную мотивацию и психологический комфорт, способствуя развитию умений и навыков. Использование информационно-коммуникационных технологий открывает для педагога новейшие возможности в преподавании своего предмета. При изучении любой дисциплины использование информационно-коммуникационных

технологий дает обучающимся возможность размышлять. Если включать информационно-коммуникационные технологии в процесс обучения, то это способствует повышению эффективности проведения занятий.

Информационно-коммуникационные технологии способствуют развитию творческой личности не только обучающегося, но и самого педагога, а использование таких технологий способствует реализации главных чело-

веческих потребностей – общения, образования. С помощью информационно-коммуникационных технологий на занятиях в колледже можно:

- создать учебную деятельность обучающихся более содержательной и привлекательной;
- повысить качество обучения, желание учиться;
- сделать занятие наглядным, динамичным.



Рисунок 1 – Демонстрация приложения 1С: Электронное обучение

Таким образом, мы можем признать, что реализуемые с помощью продуктивных педагогических средств в структуре занятий информатики, информационно-коммуникативные технологии и применение 1С: Электронного обучения приводит к положительному результату при смешанном обучении для студентов различной подготовки. Выбор стратегии обучения осуществляется не только преподавателем, но и самим обучающимся при прохождении учебной деятельности, которую можно спокойно совмещать с работой по специальности.

1С: Электронное обучение позволяет развивать знания и навыки в области информатики, сократить объем работ по созданию практических занятий способствует формированию положительного имиджа, дает возможность представить свои наработки широкой аудитории.

В обучении ИКТ могут быть использованы, во-первых, для предъявления учебной информации обучающимся, во-вторых, для контроля успешности ее усвоения.

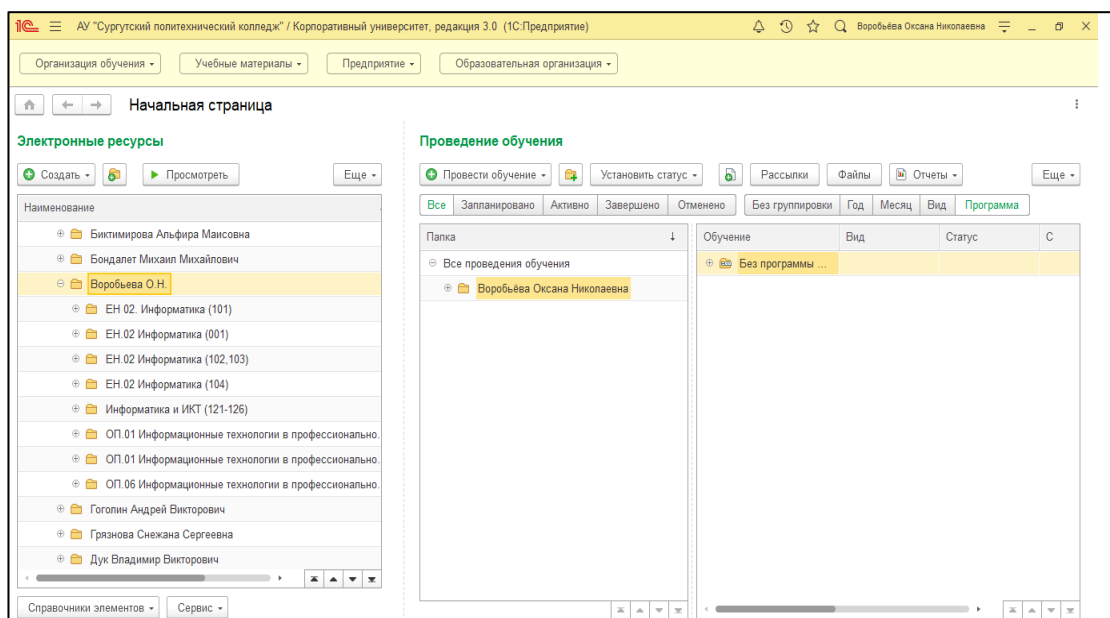
Список использованных источников

1. Голицина А.Э. Информационные технологии в профессиональной деятельности (автомобильный транспорт). – М.: Юрайт, 2020. – 271 с.
2. Цветкова, М.С., Хлобыстова, И.Ю. Информатика и ИКТ: Практикум для профессий и специальностей естественно-научного и гуманитарного профилей. – М.: 2020.
3. Платформа 1С: Образование 2023 URL: <https://uc1.1c.ru/account/login/> (дата обращения: 10.02.2023)

Сведения об авторе: Воробьева Оксана Николаевна – преподаватель высшей квалификационной категории, АУ «Сургутский политехнический колледж» в г. Сургут Ханты – Мансийского автономного округа – Югры

Intelligence about the author: Vorobyeva Oksana Nikolaevna – teacher of the highest qualification category, Surgut Polytechnic College in Surgut, Khanty–Mansi Autonomous Okrug – Yugra

УДК 37 (377)

О.И. Патяник
O.I. Patyaniuk

САМОРЕАЛИЗАЦИЯ МОЛОДЁЖИ ЧЕРЕЗ НАУЧНО-ТВОРЧЕСКИЕ КОНКУРСЫ: НОВЫЕ ВЫЗОВЫ ОБРАЗОВАНИЮ

SELF-REALIZATION OF YOUTH THROUGH SCIENTIFIC AND CREATIVE COMPETITIONS: NEW CHALLENGES TO EDUCATION

Аннотация: статья посвящена тенденциям самореализации современной молодежи через участие в научно-творческих конкурсах. Работа основана на практическом погружении молодежи творческую деятельность, в результате чего происходит формирование духовной и гражданско-культурной идентичности.

Ключевые слова: Гражданская идентичность, образовательная функция, конкурс, образование.

Abstract: The article is devoted to the trends of self-realization of modern youth through participation in scientific and creative competitions. The work is based on the practical immersion of young people in creative activities, resulting in the formation of spiritual and civil-cultural identity.

Keywords: Civic identity, educational function, competition, education.

В современном образовании важна мотивация обучающихся как в школьном образовании, так и в системе среднего профессионального образования. Для большей мотивации обучающихся требуется яркая наглядность изучаемого материала, его интересная подача, а также возможность выйти за рамки рутинного учебного процесса. Современные образовательные учреждения являются огромным пространством становления личности, ведь именно здесь происходит самореализация масштабного творческого потенциала. Самореализация или самоосуществление, самоактуализация – это и цель, и результат процесса формирования личности и, одновременно, критерий его успешности [1]. В образовании XXI века довольно значимое место можно отвести научно-творческим конкурсам. Тема участия в интеллектуальных соревнованиях актуальна. Именно такая деятельность занимает в формировании духовной идентичности каждого участника. Кроме того, конкурсы способствуют личностному росту как преподавателя и обучающихся, так и всей образовательной организации.

Развитие творческого потенциала – важный этап развития молодежи, общества в

целом. Конечно, процесс развития духовно-творческого потенциал нужно стимулировать и поощрять. Одаренные, талантливые представители общества — это ресурс любого государства, позволяющий ему эффективно развиваться, а также грамотно решать задачи, принимая вызовы современному образованию. Кардинальные реформы в сфере образования в настоящее время проводятся не только в России, Казахстане и постсоветском пространстве. Этот процесс глобален, затрагивает все без исключения страны и государства. И это не случайно. Согласно прогнозам ученых и теоретиков информационной эры (Э. Тоффлер, Ж-Ф. Лиотар, Ф. Фукуяма и др.), в XXI веке крупные корпорации непременно уступят место университетам, а бизнесмены—ученым и профессиональным специалистам [2]. Вместе с тем креативный и масштабный потенциал личности никогда не формируется самостоятельно, его нужно подпитывать и стимулировать, как развивающийся исторический процесс.

В итоге любого конкурса, как интеллектуального соревнования, должны быть выявлены победители, наиболее результативные по подсчёту баллов. Чаще всего, участниками

конкурсов являются школьники, студенты СПО, выпускники и, обязательно, наставники/научные руководители, преподаватели. Отмечу, что те, кто участвуют в интеллектуальных соревнованиях, всегда стремятся проявить и продемонстрировать свой творческий уровень, обязательно имеют собственное мнение, свою точку зрения, как правило, лидирующую по каким-либо параметрам. Это создаёт гражданскую и культурную идентичность участников, что отвечает новым вызовам современного образования.

Важно, чтобы образовательная организация, как очаг творческого потенциала, активно принимала участие и побеждала в городских, всероссийских и международных конкурсах. Обучающиеся системы СПО активно участвуют в научно-творческих интеллектуальных соревнованиях, принимая вызовы современного образования. Отмечу одну из недавних побед нашего учебного заведения, а именно: выход в финал во Всероссийском конкурсе эссе «Подвиг героев — молодоговардейцев», в результате чего студенты были приглашены на международный форум в Луганскую Народную Республику с целью побывать в Краснодарском ордена Дружбы народов музее «Молодая гвардия» и музее «Памяти погибших». Учащиеся побеждают и во всемирных конкурсах, например, «Дорогой первых», по-

священного 60-летию полета Юрия Гагарина. Также обучающиеся проявляют себя и в конкурсах международного формата, к примеру, международном конкурсе от МГУ И Шанхайского университета «Инновационные стратегии развития». Выход в финал в конкурсе «Если бы я был Президентом» еще раз доказывает, что у представителей молодежи много свежих, обдуманных идей, и настает время для внедрения своих решений в жизнь. Конечно, преподаватель также своим примером может показывать нацеленность на результат в научно-творческих конкурсах. Профессиональных интеллектуальных соревнований довольно много, например, «Россия - страна возможностей», «Преподавание без границ», «Цифровые практики в школьном образовании» и другие. Важно, чтобы такие действия являлись хобби, тогда многие вершины научных соревнований будут покоряться.

Итак, благодаря участию в научно-творческих конкурсах, открывается возможность выйти за пределы рутинного учебного процесса. Немаловажно, что можно будет сравнить собственные достижения с успехами коллег, а также оценивать общий уровень гражданской и культурной идентичности участников, ведь достойное образование — сильная Россия.

Список использованных источников

1. Аберкромби, Н. Социологический словарь/ Н. Аберкромби. — 2-е изд., перераб. и доп. — М.: Экономика, 2010. - 620 с.
2. Вызовы и тренды системы образования в XXI веке/М.С. Ашилова// Вестник Российского философского общества — 2012. — № 4. - С. 42-45.

**Сведения
об авторе:**

Патяник Олеся Ивановна – преподаватель высшей квалификационной категории, ГБПОУ ПК им. Н.Н. Годовикова в г. Москве

**Intelligence
about the author:**

Patyanik Olesya Ivanovna – teacher of the highest qualification category, GBPOU PC named after N.N. Godovikov in Moscow

НОВЫЕ РЕШЕНИЯ В ПОДАЧЕ МАТЕРИАЛА ЧЕРЕЗ ВИДЕО-ХОСТИНГ YOUTUBE. ТРЕБОВАНИЯ И ВОЗМОЖНОСТИ

NEW SOLUTIONS IN THE SUBMISSION OF MATERIAL THROUGH YOUTUBE VIDEO HOSTING. REQUIREMENTS AND CAPABILITIES

Аннотация: В данной статье рассмотрен алгоритм подачи лекционного и практического материала через Youtube. Приведены условия развития Youtube-канала с условиями для получения монетизации. Вся статья сопровождается графическим пояснением.

Ключевые слова: Хостинг, Youtube, Youtube-канал, Jamboard, аккаунт, видео-канал.

Abstract: In this article, the algorithm of presentation of lecture and practical material via Youtube is considered. The conditions for the development of a Youtube channel with conditions for obtaining monetization are given. The entire article is accompanied by a graphic explanation.

Keywords: Hosting, Youtube, Youtube channel, Jam board, account, video channel.

Современный период развития цивилизации характеризуется процессом внедрения информационных технологий во всех отраслях, как в образовании, так и в других сферах жизнедеятельности. Для многих хостинг Youtube – это просто сайт, на котором можно найти как образовательный, так и развлекательный видео контент. Но на самом деле данный сервис может стать неплохим помощником для преподавателя. Помимо просмотра и загрузки видео, на данном сайте есть возможность вести прямую трансляцию лекции, участниками которой могут стать неограниченное количество студентов. Но прежде чем говорить о создании Youtube-канала либо записи видео-уроков давайте дадим определение информационным технологиям в образовании.

Информационные технологии в образовании – это современная педагогическая технология, которая применяет специальные технические и программные средства компьютера для работы с информацией как преподавателям, так и студентам.

Одном из университетов была описана пирамида, которая отображает способность мозга усваивать поступающую информацию. В ходе исследований было выявлено, что:

- лишь 5% усвоения приходится на лекции из колледжей и институтов;
- до 10% усваивается после прочтения книг или статей;
- до 20% информации человек усваивает из презентаций;

- на 30% усваивается информация, которая была получена в ходе просмотра видео или прослушивания аудиофайла;

- 50% информации хорошо запоминается в ходе дискуссий;

- до 75% индивид получает, благодаря эффективному практическому подходу;

- около 90% того, что узнал человек усваивается, если ему удалось применить знания сразу после их получения.

Курсивом выделены те виды получения информации, которые я решил применять для более эффективного усваивания материала. Именно поэтому, все свои видео-уроки на канале я построил следующим образом: по каждой теме есть 1-3 теоретических видео-урока. А для закрепления материала 1-2 практических видео-занятия. Я считаю, что благодаря такому подходу усвоение материала проходит более эффективно.

А теперь по порядку.

Перед созданием видео-урока теоретический материал для подачи должен быть тщательно проработан и продуман. Множественные запинания и использование слов-паразитов негативно влияет на общее восприятие видеоматериала. Для наглядности и схематичного изложения материала я использую сервис Jamboard (<https://jamboard.google.com>). **Jamboard** – это интерактивная онлайн-доска, позволяющая дистанционно работать в режиме реального времени большому количеству участников. По данному сервису ранее был создан материал на тему «Онлайн-

сервис Jamboard в условиях дистанционного обучения» для международной научно-практической конференции «Развитие современного образования: традиции и инновации».

Для того, чтобы записать и смонтировать видео-урок, помимо подготовленного материала, необходимы следующие инструменты:

- **Bandicam.** Это простая программа для записи видео с экрана монитора. Аналоги: Movavi, Free Screen Video Recorder, Fraps;

- **Adobe Premiere Pro.** Программа для монтирования видео-уроков (рисунок 1). Я использую именно эту программу. Аналоги: Видеомонтаж, Vegas Pro, Pinnacle;

- **Микрофон** (встроенный, но желательно внешний).



Рисунок 1 – Программа Adobe Premiere Pro.

При создании видео-урока будь то теоретическое или практическое занятие стоит запомнить несколько принципов:

1. Длительность видео-урока должна быть от 5 до 30 минут. В противном случае концентрация зрителя уменьшается и есть большая вероятность того, что зритель просто напросто выключит видео. Но и слишком короткие ролики могут не пользоваться успехом.

2. Видео-урок должен сопровождаться вспомогательными схемами, либо другим схематичным материалом.

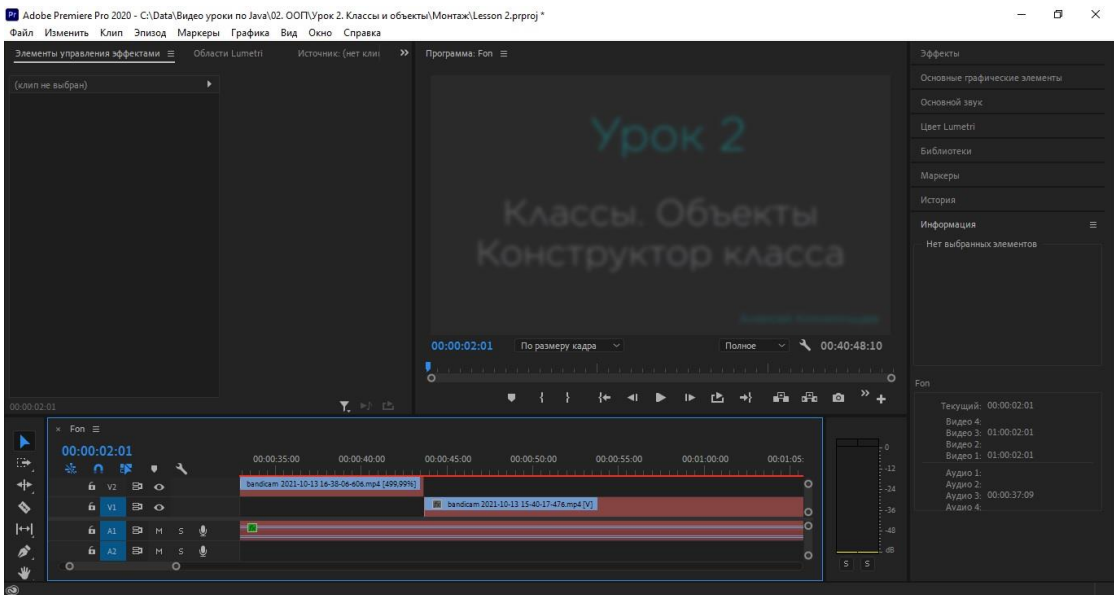
3. Контент должен быть исключительно авторским. Правилами Youtube запрещен плагиат. Сервис отслеживает и проверяет видеоряд и может с точностью до 99% выявить похожий ролик другого автора. Также запрещено использование музыки, на которую уже заявлены авторские права.

4. Название ролика должно быть кратким и лаконичным. Название должно четко отображать контент урока.

Для размещения видео контента на сервисе Youtube (<https://www.youtube.com/>) необходима регистрация.

Регистрация строится на основе уже имеющегося адреса электронной почты. Если уже существует google-аккаунт, то необходима только авторизация. Как правило такой аккаунт уже есть у каждого обладателя Android устройства.

Но это еще не все. Регистрация аккаунта не имеет ничего общего с Youtube-каналом. Поэтому после регистрации необходимо создать собственный канал.

Но и это еще не все. Для лучшей узнаваемости необходимо оформить его согласно своей тематике. А именно:

- Установить фото профиля;
- Создать и загрузить баннер канала;
- Установить логотип канала.

Название каналу лучше дать ФИО владельца либо согласно тематике при условии, что тема будет однородной. На канале есть

возможность создавать плейлисты, которые могут соответствовать разделам преподаваемого предмета.

Также на сервисе Youtube есть возможность подключения монетизации. Для этого необходимо набрать 4 тыс. часов просмотров в год и 1 тыс. подписчиков на канале, выход новых видео раз в полгода.

Свой видео-канал я начал создавать в период пандемии, т.к. вопрос качественной подачи учебного материала стоял ребром. Необходимо было в кратчайшие сроки продумать и реализовать дальнейшую форму для обучения студентов. За этот период времени было создано более 40 видео материалов, ко-

торые и по сей день лежат в открытом доступе на сайте Youtube и служат неплохой опорой при изучении программирования. Просматривать учебные ролики могут как студенты нашего колледжа, так и другие участники сервиса Youtube. Разработанный канал называется «JAVA – простым языком». Ссылка на него: <https://www.youtube.com/channel/UCX-75hbeZd3O06jPK8rTfZg>. Планируется дальнейшее развитие канала, добавление нового учебного материала.

На Youtube предоставлена очень удобная для работы творческая функция, где есть вся необходимая статистика и информация (рисунок 2).



Рисунок 2 – Творческая студия Youtube

Данная статья может помочь многим преподавателям в освоении новых сетевых информационных технологий для более эффективной подачи учебного материала в условиях как дистанционного, так и офлайн обучения.

Как итог можно определить следующие плюсы подачи такого рода материала:

1. Доступ к учебному материалу круглосуточно;
2. Удобное восприятие материала;
3. Обратная связь через комментарии;
4. Возможность получения монетизации от просмотров;
5. Форматирование портфолио преподавателя.

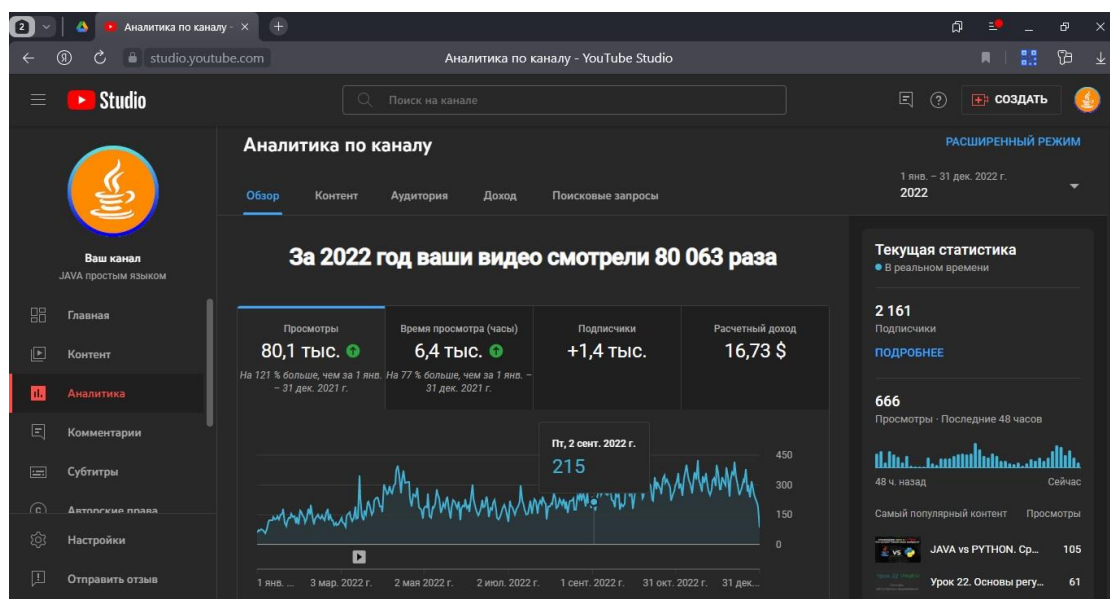
Список использованных источников

1. Ирина Лоренс «YouTube: лаборатория вашего трафика», 2015 – 210 с.
2. Правила соглашения Youtube: <https://support.google.com/youtube/answer/9288567>

Сведения об авторе:

Колокольцев Алексей Алексеевич – преподаватель специальных дисциплин КГКП «Петропавловский колледж машиностроения и транспорта имени Байкена Ашимова», Республика Казахстан

Intelligence about the author: **Kolokoltsev Alexey Alekseevich** – teacher of special disciplines of the «Petrovskiy college of mechanical engineering and transport named after Bayken Ashimov», Republic of Kazakhstan

УДК 12

Т.В. Колокольчикова
T.V. Kolokolchikova

ВОПРОСЫ МЕТОДИКИ ПРЕПОДАВАНИЯ МАТЕМАТИКИ С ПОМОЩЬЮ СИСТЕМЫ ДИСТАНЦИОННОГО ОБУЧЕНИЯ НА ПЛАТФОРМЕ «1С: ПРЕДПРИЯТИЕ 8» ДЛЯ КОРПОРАТИВНЫХ УЧЕБНЫХ ЦЕНТРОВ И ОБРАЗОВАТЕЛЬНЫХ ОРГАНИЗАЦИЙ

QUESTIONS OF METHODS OF TEACHING MATHEMATICS USING THE DISTANCE LEARNING SYSTEM ON THE PLATFORM «1С:ENTERPRISE 8» FOR CORPORATE TRAINING CENTERS AND EDUCATIONAL ORGANIZATIONS

Аннотация: Рассматривается опыт использования системы дистанционного обучения на платформе «1С: Предприятие 8» для корпоративных учебных центров и образовательных организаций в рамках проекта «1С: Электронное обучение» по программе цифровизации АУ «Сургутский политехнический колледж» в процессе преподавания математики.

Ключевые слова: Цифровизация, электронное обучение, дистанционная платформа «1С: Предприятие».

Abstract: The experience of using the distance learning system on the platform «1С: Enterprise 8» for corporate training centers and educational organizations within the framework of the project «1С: E-learning» under the digitalization program of the Surgut Polytechnic College in the process of teaching mathematics is considered.

Keywords: Digitalization, e-learning, 1С: Enterprise remote platform.

В современных реалиях велика роль системы среднего профессионального образования: с каждым годом приём в колледжи и техникумы становится все больше и больше, а также многие специалисты, работающие на предприятиях, имеют среднее профессиональное образование. В сложившихся условиях очень актуален вопрос о повышении качества математического образования студентов СПО.

Процесс обучения математике в среднем профессиональном учебном заведении затруднен множеством факторов:

- Большой объем программного материала;
- Обучение осуществляется в больших группах, что практически исключает возможность дифференцированного и индивидуального подхода к студентам в нужном объёме;
- Учебное время на изучение математики значительно сокращено, по сравнению со школьной программой.
- Базовые математические знания абитуриентов оставляют желать лучшего.

Можно отметить такой факт, что многим студентам требуется снова, и снова изучить и отработать материал, разобранный на уроке.

При повышении качества математического образования на помощь приходят электронные курсы, созданные самим преподавателем на различных дистанционных платформах (например, moodle, 1С: Предприятие и т.д.).

Опыт работы на платформе «1С: Предприятие» начался с включения меня в рабочую группу проекта. Очень заинтересовал этот вид платформы уже с первых минут знакомства: простота создания каждого элемента курса, доступность для каждого участника образовательного процесса, возможность использования платформы на любом мобильном устройстве.

При проведении занятий применялись методические и справочные материалы, размещенные в электронном курсе на дистанционной платформе. Студенты выполняли практические работы (рис. 1) на решение математических задач, применяя MS Word для оформления результата своей деятельности. Применяя для отчета по практической работе не тетрадь, а текстовый процессор, студенты также закрепляли навык работы с редактором формул. Результат работы в данной форме

имел плюсы как для меня, так и для обучаю- щихся.



Рисунок 1 – Демонстрация задания для студента в его личном кабинете

Далее передо мной встал вопрос, как при смешанном обучении адаптировать оценочные средства контроля для студентов, которые будут проходить самостоятельно данную дисциплину и выполнять практические работы без участия преподавателя. Для этого в электронный курс были включены промежуточные тесты, а также дифференцированный зачет в рамках изучаемой дисциплины (рис. 2). При всех возникших сложностях и проблемах на

платформе настроена очень удобная обратная связь. Студент в процессе выполнения любой работы может написать сообщение преподавателю, а также, отправляя отчет по практической работе, пояснить что-либо в комментариях к заданию. После проверки преподаватель может отправить задание на доработку, выделив и объяснив студенту, что именно нужно исправить.

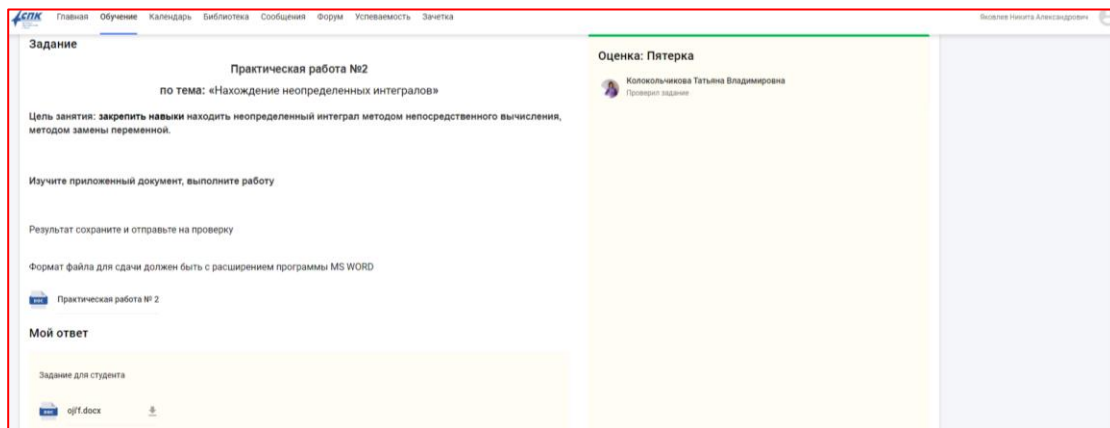

Рисунок 2 – Окно приветствия при выполнении теста

Все необходимые настройки и критерии оценивания теста определяются преподавателем в процессе его создания на платформе.

Разработка новых инструментов ИС не стоит на месте, появилась возможность проводить вебинары и прикреплять задания через электронный журнал.

Для меня как для преподавателя «абстрактной» дисциплины почти всегда на

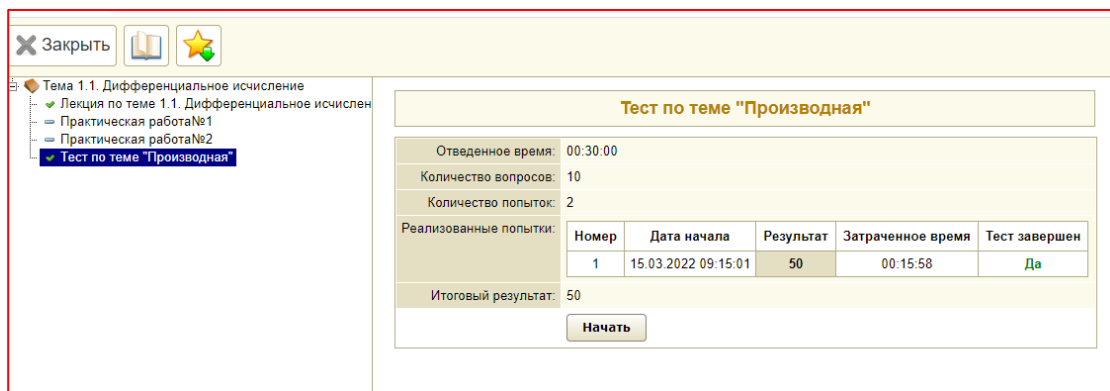
любой платформе есть маленькие неприятности, встроенные возможности не всегда позволяют красиво и правильно отображать формулы. Но, как человек, которого совсем не пугают трудности, я ищу способы оформить математическую информацию правильно.

В целом можно сделать вывод, что использование дистанционной платформы фирмы ИС приводит к положительному результату при

смешанном обучении для студентов различной подготовки.

Список использованных источников

1. Алгебра и начала математического анализа. 11 класс: учеб. для общеобразоват. учреждений: базовый и профил. уровни / [Ю. М. Колягин, М. В. Ткачева, Н. Е. Федорова, М. И. Шабунин]; под ред. А. Б. Жижченко. – 3-е изд. – М: Просвещение, 2017. – 336 с.: ил. – ISBN 978-5-09-024936-2.
2. Богомолов Н.В., П.И. Самойленко Математика: учебник для бакалавров М.: Издательство Юрайт, 2017 г. – 396с.
3. Богомолов Н. В. Сборник дидактических заданий по математике: учеб пособие для ссузов/Н. В. Богомолов, Л. Ю. Сергиенко. – 4-е изд., стереотип. – М.: Дрофа, 2015. – 236, [4] с. : ил. ISBN 978-5-358-08397-4

Сведения об авторе: Колокольчикова Татьяна Владимировна – преподаватель, АУ «Сургутский политехнический колледж», г. Сургут

Intelligence about the author: Kolokolchikova Tatiana Vladimirovna – teacher, AU «Surgut Polytechnic College», Surgut

УДК 796.022

Н.А. Никитин, Е.И. Тиханова
N.A. Nikitin, E.I. Tikhanova

ИСПОЛЬЗОВАНИЕ ТЕХНОЛОГИЙ ВИРТУАЛЬНОЙ РЕАЛЬНОСТИ НА ЗАНЯТИЯХ ПО ФИЗИЧЕСКОЙ КУЛЬТУРЕ

THE USE OF VIRTUAL REALITY TECHNOLOGIES IN PHYSICAL EDUCATION CLASSES

Аннотация: Статья посвящена демонстрации потенциального применения технологии виртуальной реальности для улучшения качества образования студентов по предмету физическая культура.

Ключевые слова: Технологии виртуальной реальности, физическая культура, тренажер, студенты.

Abstract: The article is devoted to demonstrating the potential application of virtual reality technology to improve the quality of students' education in the subject of physical culture.

Keywords: Virtual reality technologies, physical education, simulator, students.

Прогресс цифровых технологий неуклонно движется вперед, заставляя современный мир неизбежно «подстраиваться» под новые реалии. То, что казалось прогрессивным вчера, уже сегодня может стать отстающей технологией. И это касается абсолютно всех сфер жизнедеятельности человека, в том числе и в сфере образования. К сожалению, в физическом воспитании использование информационных технологий применяется с существенным отставанием. А жаль, ведь технология виртуальной реальности представляет собой мощнейшее средство, содействующее значительному облегчению решения целого ряда педагогических проблем с целью повышения эффективности воздействий на физическую природу человека без риска нанесения вреда организму.

Причин распространения технологий виртуальной реальности достаточно много: во-

первых, снижение цены на техническое оснащение VR-устройств делают их более доступными; во-вторых, происходит стремительный рост количества программного обеспечения под VR технологии; в-третьих, рост объема инвестиций в VR технологии (более 2,5 млрд. долларов в год) постоянно увеличивается. Кроме того, наблюдается увеличение числа крупных компаний, работающих в сфере технологий виртуальной реальности. На европейском рынке их уже более 300, а такие гиганты, как Oculus, HTC, Sony, Microsoft, Samsung и многие другие уже давно внедряют свои технологии в ряде сфер: железнодорожный транспорт, нефтегазовая промышленность, машиностроение, энергетика, металлургия, телекоммуникации, реклама и многое другое. Виртуальная реальность уже давно перестала быть только

игровой историей и активно внедряется во все сферы деятельности человека. [1]

Сами технологии делятся на 3 вида: технологии VR (Virtual Reality) – технология погружения в виртуальную реальность; технология AR (Augmented Reality) – технология дополнения физической реальности виртуальной (проецирование виртуальных объектов на реальном окружении); технология MR (Mixed Reality) – технология смешанной реальности, объединяющая VR и AR технологии.

В развитии физической культуры крайне полезна технология VR в сочетании с современными гаджетами, позволяющими отслеживать физиологическое состояние человека (пульс, частоту дыхания, весовые характеристики и т.д.). Уместно использование монитора сердечного ритма, интерфейса, компьютера, регистрирующего ЧСС во время выполнения физических упражнений. Оптимальные показания пульса при нагрузке для студентов 18-20 лет находятся в диапазоне от 150 до 177 уд/мин. Наличие монитора сердечного ритма у обучающегося позволило бы контролировать нагрузку на занятиях по физической культуре, с тем чтобы они оказывали не только оздоровительное, но и развивающее воздействие.

Применение виртуальных технологий, позволяющих симулировать спортивные действия и имитировать различные эффекты, воссоздаст реальную обстановку игровой деятельности в спортивных играх, таких как, баскетбол, волейбол, гандбол и футбол (например, имитация выполнения броска мяча в ворота или в кольцо, передача мяча, ведение мяча, подача мяча и т.д.). Мыслительная деятельность студента на занятиях физической культурой с применением технологии VR приведет к более быстрому усвоению техники двигательного действия, и в целом процесс обучения станет более плодотворным и разнообразным. Несколько иначе выстраивается занятие: преподаватель специально предусматривает отдельные элементы занятия, в которых используются технологии VR в сочетании с традиционными и интерактивными средствами совершенствования, разрабатывает способы управления двигательной деятельностью. Если в реальной жизни какое либо двигательное действие происходит на большой скорости, то освоение спортивных приемов, с применением технологии вирту-

альной реальности, может быть представлено, в удобной для студента форме.

Как же формируется изображение виртуальных объектов в VR реальности? В данный момент существуют два основных подхода к формированию систем по технологии VR. Во-первых, это виртуальная комната, а, во-вторых, носимые устройства виртуальной реальности. В первом случае строится специальное помещение, окруженное стереоскопическими экранами, на которые транслируется изображение виртуального мира. Основным преимуществом такой системы является возможность нахождения и взаимодействия группы людей в одном виртуальном мире. [2]

Одной из таких виртуальных комнат может стать тренировочный когнитивно-тактический футбольный симулятор SoccerBot360. Он представляет собой круглый манеж с общей площадью 80 кв.м., на стенах которого проецируются изображения мишеней в формате Full HD. Или также локации для тренировок, представляющие собой поля для виртуального матча с моделями игроков. Несколько высокоскоростных камер отслеживают положение пользователя, а также системой выдается оценка скорости, направления, силы удара, какую ногу использовал игрок при ударе и т.д. На основании этого система выдает результат, выстраивая возможные траектории полета мяча, эффективность паса своим со-игрокам. [3] Из минусов стоит отметить, что данный тренажер принадлежит Германии и поставка его затруднительна из-за логистических проблем. Однако, в разработке находится Российский аналог тренажера - инновационный тренажер нового поколения для дополнительных тренировок футболистов Smart Arena360. С 2023 года футбольный клуб «Спартак» будет осуществлять подготовку молодого поколения футболистов на данной платформе. [4] Размеры тренажера меньше, чем у его немецкого аналога (33 кв. м.). Однако поверхность VR-тренажера покрыта искусственным газоном последнего поколения, сертифицированным FIFA. Проекция производится с помощью лазерных Full HD проекторов на футбольной арене и создается панорамная 2D и 3D интерактивная проекция разнообразных тренировок для построения разных ситуаций. От проекций мишеней (с установкой очередности их попадания) до построения траекторий пассив,

отработки «навесов» виртуальным со- игрокам. На искусственном газоне появилась функция отображения игрока, где он может вместе с другим пользователем отработать позиционные пässe. В дополнении к тренажеру пользователям можно выдать фитнес-браслеты, благодаря которым преподаватель-оператор может отслеживать частоту пульса, дыхания, прогнозируя утомление обучающегося и подбирая ему оптимальную программу для тренировки. [5]

Второй способ внедрения VR технологий в развитие физической культуры студента – использование очков виртуальной реальности. Если отбросить восприятие фитнес программ как «игрушек», то VR способен развить когнитивные функции обучающихся, улучшить их рефлексы поднять их навык обращения в том или ином виде спорта при отсутствии или неисправности спортивного инвентаря. Современные технологии позволяют использовать VR-шлемы без проводов, а в некоторых (например, шлем виртуальной реальности Meta Quest 2) есть встроенное программное обеспечение на базе операционной системы Android (т.е. возможно отсутствие персонального компьютера при запуске программы-тренажера).

Ярким примером положительного использования VR-очков может служить их применение на занятиях по настольному тен-

нису для виртуальной реальности Eleven: Table Tennis. [6] Погружение в действие очень реалистично, детально воссоздана обстановка окружающей среды. В будущем разработчики обещают, что появится возможность воссоздать спортивный зал любого учебного заведения. Все это позволит обучающемуся погрузиться в виртуал и поверить в реальность происходящего. В дополнении, симулятор предусматривает возможность посоревноваться не только с искусственным интеллектом, но и с реальным соперником. Поэтому, в тренировках могут участвовать двое пользователей. Данная технология поможет решить вопрос с нехваткой столов и отсутствием большого пространства для их установки (ведь обучающимся достаточно встать на расстоянии чуть больше чем расстояние вытянутой руки).

Следует отметить, что применение технологий виртуальной реальности подогревает интерес к процессу обучения, мотивируя к результативной работе и преподавателей, и обучающихся. Будет ли компьютерная технология «VR» внедрена в учебные заведения, зависит напрямую от эффективных усилий спортивных работников. И только идя в ногу со временем, используя для обучения студентов, новые технологии, можно добиться значительного и постоянного роста уровня физической культуры в учебных заведениях.

Список использованных источников

1. <https://nsbi.hse.ru/articles/virtualnaya-realnost-v-obrazovanii/>
2. Смолин А.А., Жданов Д.Д., Потемин И.С., Меженин А.В., Богатырев В.А. Системы виртуальной, дополненной и смешанной реальности Учебное пособие. – Санкт-Петербург: Университет ИТМО. 2018. – 59 с.
3. <https://habr.com/ru/post/468441/>
4. <https://spartak.com/academy/media/9c11c43e-4e01-4ff2-9209-2742515ac79d>
5. <https://spartak.com/academy/media/9c11c43e-4e01-4ff2-9209-2742515ac79d>
6. <https://planetvrar.com/eleven-table-tennis-luchshij-simulyator-nastolnogo-tennisa-v-vr/>

Сведения об авторах:

Никитин Никита Александрович – преподаватель, филиал федерального государственного бюджетного образовательного учреждения высшего образования «Петербургский государственный университет путей сообщения Императора Александра I» в г. Ярославле

Тиханова Елена Ивановна – преподаватель высшей квалификационной категории, филиал федерального государственного бюджетного образовательного учреждения высшего образования «Петербургский государственный университет путей сообщения Императора Александра I» в г. Ярославле

Intelligence about the authors:

Nikitin Nikita Aleksandrovich – teacher, branch of the Emperor Alexander I St. Petersburg State Transport University in Yaroslavl

Tikhanova Elena Ivanovna – teacher of the highest qualification category, branch of the Emperor Alexander I St. Petersburg State Transport University in Yaroslavl

ЦИФРОВАЯ ЛАБОРАТОРИЯ КАК СРЕДСТВО ФОРМИРОВАНИЯ УУД И КЛЮЧЕВЫХ КОМПЕТЕНЦИЙ В ПРОЦЕССЕ ОБУЧЕНИЯ ФИЗИКЕ

DIGITAL LABORATORY AS A MEANS OF FORMATION OF UUD AND KEY COMPETENCIES IN THE PROCESS OF TEACHING PHYSICS

Аннотация: В статье представлено описание современных компьютерных и информационных технологий, которые используются на занятиях по физике. Особое внимание уделено цифровой лаборатории по физике и ее применению в процессе обучения физики с целью формирования ключевых компетенций обучающихся.

Ключевые слова: Цифровая лаборатория по физике, физический эксперимент, внеурочная деятельность.

Abstract: The article describes modern computer and information technologies that are used in physics classes. Special attention is paid to the digital laboratory in physics and its application in the process of teaching physics in order to form the key competencies of students.

Keywords: Digital laboratory of physics, physical experiment, extracurricular activities.

Социальные и экономические изменения общества конца XX – начала XXI веков способствуют информатизации и компьютеризации всех сторон жизнедеятельности человека, что также отражается и в современной образовательной системе. Требования стандарта образования демонстрируют цифровизацию образовательных учреждений, но не только с технологической точки зрения, но и педагогической.

Если раньше каждому педагогика представлялась как философия, искусство, то теперь педагогика, оказавшись в совершенно новых условиях, становится точной наукой:

- «От пассивного слушания к активному действию»: активность обучающихся - ключевая единица измерения;

- Важны межпредметные связи, как и отдельные учебные области знаний;

- Мы рассматриваем образовательную среду как социальное пространство для взаимообучения, взаимооценивания обучающихся и возможности конкурировать;

- Вместе с тем – это творческое пространство каждого, как другой стиль мышления и организации обучения.

В результате этого претерпевают изменения не только образовательные стандарты и учебный план в целом, но и содержание отдельных дисциплин в частности.

Большие информационные потоки, с которыми сталкивается сегодня каждый человек,

требуют от системы общего образования решения задач обучения молодых граждан способам работы с информацией. Это так же открывает широкие возможности для построения учебного процесса, учитывающего индивидуальные возможности и склонности обучающихся, их включения в самостоятельную исследовательскую деятельность, что способствует созданию условий для максимальной реализации каждого обучающегося, что так же заложено во ФГОС.

Новые цели и образовательные задачи приводят преподавателя физики к необходимости переосмысления при подборе и использовании образовательных технологий в образовательном процессе и к разработке современной дидактической системы обучения физики. Поэтому учитель должен уметь организовать деятельность обучающихся таким образом, чтобы создавались условия для формирования УУД и ключевых компетенций обучающихся.

При изучении физики информационные технологии становятся эффективным вспомогательным средством, которое помогает повышать качество знаний, обучающихся и качество самих уроков.

Информационные технологии на уроке физики – это:

– реализация межпредметных связей физики с другими учебными предметами;

- проведение виртуальных практикумов и лабораторных работ;
- проведение предметных тестирований и диагностик;
- поиск и обработка информации в рамках изучаемого материала с использованием сети Интернет;
- использование электронных таблиц для решения задач;
- использование технологий мультимедиа при изучении учебного материала.

На уроках физики можно применять следующие виды информационных технологий:

- мультимедиа презентации;
- видеоролики и видеофрагменты;
- анимации, моделирующие физические процессы;
- обучающие программы;
- цифровые лаборатории.

Изучение физики не может происходить без лабораторных работ, кроме того, многие явления не могут быть продемонстрированы в условиях школьного кабинета (явления макромира, быстро протекающие процессы и т.д.). В курсе физики неизменно присутствуют темы, требующие не только повышенного внимания при восприятии, но и немалого воображения (электромагнитные колебания, физика атомного ядра, квантовая физика и т.д.).

Особое место в совершенствовании лабораторных работ и физического эксперимента занимают цифровая лаборатория, которая активно внедряется в образовательный процесс в рамках программы модернизации образования.

Уникальные возможности цифровых лабораторий по физике заключаются в том, что, с одной стороны, интенсифицируют образовательный процесс, а с другой стороны позволяют не только собирать данные, но и обрабатывать, анализировать и систематизировать их.

Цифровая лаборатория по физике включает в себя оборудование и программное обеспечение для проведения демонстрационного и лабораторного эксперимента, позволяет использовать широкий спектр цифровых датчиков для сбора и анализа данных экспериментов (датчики силы, расстояния, давления, температуры, тока, напряжения, освещенности, звука, магнитного поля и др.). Применение компьютера как измерительного

инструмента позволяет расширить границы школьного физического эксперимента и проводить физические исследования; значительно повышает наглядность как в процессе исследования, так и при обработке результатов благодаря новым измерительным приборам, входящим в комплект лаборатории физики. [1]

Цифровая лаборатория по физике играет ключевую роль при выполнении исследовательских работ обучающимися.

Благодаря рациональному сочетанию программного интерфейса с традиционным физическим лабораторным оборудованием, достигается успешное формирование практических навыков исследовательской деятельности и экспериментальных умений, а для получения количественных данных обучающийся должен осознавать смысл сигнала, выводимого на экран (момент времени, в который происходит определенное событие, например, рост температуры, давления, напряжения в разные моменты времени). При таком выполнении работ происходит неизбежное ознакомление учащихся с современными методами регистрации физических величин в науке и технике. [1]

В процессе учебной деятельности школьник, работая с цифровой лабораторией, формирует представления о современных формах и методах цифрового эксперимента, развивает умения работать с нетекстовыми источниками информации, знакомится с принципом работы цифровых датчиков, которые лежат в основе функционирования всех современных цифровых приборов, как в быту, так и на производстве. Все это приводит к тому, что знания, которые получает учащийся на уроках, он может применять и в повседневной жизни. Ребенку становится понятна работа таких современных устройств, как мультиварка, стиральная машина, датчики движения и многое другое. Такая интеграция полученных знаний на уроке физики к возможности объяснить принцип работы окружающих их устройств, позволяет существенно повысить мотивацию к изучению предмета и формированию универсальных учебных действий. Поэтому использование цифровой лаборатории по физике дает возможность решить в полной мере задачи, определяемые ФГОС, т.е. приоритет развития у учащихся широкого комплекса общих учебных и предметных умений, овладение способами деятельности,

формирующими познавательную, информационную, коммуникативную компетенции, а также формирование метапредметных универсальных учебных действий, таких как опыт

работы с современной техникой, компьютерными программами, опыт взаимодействия исследователей, опыт информационного поиска. [2].

Список использованных источников

1. Обзор цифровых лабораторий [Электронный ресурс]. – Режим доступа: https://sitimedia.ru/cifrovye_laboratorii

2. Цифровая лаборатория по физике [Текст]: методическое руководство по работе с комплектом [оборудования и программным обеспечением фирмы «Научные развлечения» / А. Н. Болгар, Н. К. Ханнанов ; фирма «Научные развлечения»]. – Москва : [б. и.], 2012. – 89 с.

**Сведения
об авторе:**

Огнева Марина Александровна – преподаватель высшей квалификационной категории, филиал ФГБОУ ВО «Петербургский государственный университет путей сообщения Императора Александра I» в г. Рязань

**Intelligence
about the author:**

Ogneva Marina Aleksandrovna – teacher of the highest qualification category, branch of the St. Petersburg State University of Railways of Emperor Alexander I in Ryazan

УДК 130.2

Ю.А. Пластун
Yu.A. Plastun

РЕПРЕЗЕНТАЦИЯ 1990-Х ГГ. В РОССИЙСКОЙ ПОП-КУЛЬТУРЕ СКВОЗЬ ПРИЗМУ НОСТАЛЬГИИ (НА ПРИМЕРЕ ВИДЕО EDUTAINMENT-ФОРМАТА)

REPRESENTATION OF THE 1990s IN RUSSIAN POP CULTURE IN THE CONTEXT OF NOSTALGIA (THE CASE OF EDUTAINMENT VIDEOS)

Аннотация: В статье на примере цикла видео «История русской поп-музыки» интернет-издания «Лента.ру» исследуется репрезентация российской действительности 1991-1999 гг. в медиа. Автора статьи интересует вклад поп-культуры в создание и воспроизводство общественного дискурса о «свободных 90-х», а также рассмотрение ностальгии как механизма формирования общественного мнения. Даются рекомендации относительно применения подобных видео развлекательно-познавательного формата в образовательной среде.

Ключевые слова: Репрезентация прошлого, 90-е, Россия, ностальгия, поп-культура, поп-музыка, edutainment.

Abstract: The article examines the representation of the Russian past in 1991-1999 in media using the example of the YouTube series ‘The History of Russian Pop Music’ created by the online edition ‘Lenta.ru’. The author of the article is concerned with the contribution of pop culture to the creation and reproduction of a public discourse about the ‘free 90s’ as well as the consideration of nostalgia as a mechanism for shaping public opinion. Recommendations are given regarding the use of such edutainment videos in the educational environment.

Keywords: Representation of the past, 90s, Russia, nostalgia, pop culture, pop music, edutainment.

В последнее десятилетие в русскоязычном виртуальном пространстве активно ведутся дискуссии на тему нашего общего прошлого. Особый интерес в рамках данной статьи представляет то, как к теме коллективного прошлого сегодня обращаются посредством поп-культуры. Появляется все больше развлекательно-образовательных проектов, которые зачастую размещаются на различных видеоплатформах. В качестве примера в данной ста-

тье мы обратимся к одному из таких проектов – видео-циклу «История русской поп-музыки» 1991-1999 гг. интернет-издания «Лента.ру». На наш взгляд, данный «сериал» (как называют его сами создатели) наглядно демонстрирует не только то, как в сфере поп-культуры сегодня может осмысливаться и транслироваться образ России 1990-х гг., но и как в этом помогает ностальгия.

Ностальгия – это тоска по прожитому или непрожитому, во многом мифическому, прошлому. Ностальгические переживания зачастую возникают в ответ на чувственные ощущения и восприятие материального объекта, связанного с прошлым [1, с. 38-41]. Когда в 1688 г. эльзасский врач и ученый И. Хофер ввел в научный дискурс термин «ностальгия», он означал исключительно тоску по родине и стал применяться к швейцарским солдатам, воевавшим не на родной земле. По словам Ж.-Ж. Руссо, особенно невыносимыми для солдат были коровьи колокольчики, при звуках которых их охватывала тоска и нежелание участвовать в сражениях. Звучание колокольчика ассоциировалось у них с родными землями, где они регулярно его слышали. По той же причине шотландским солдатам запрещалось петь национальные песни [2, с. 32]. Таким образом, с самого начала изучения феномена ностальгии звуки, музыка и ностальгическое переживание неразрывно связаны. По мере изменения этого феномена, со смещением его с пространственного во временное измерение эта связь не исчезла.

Отечественная поп-музыка 1990-х гг. для значительного числа россиян является как раз тем, что они слышали фоном или слушали в своем детстве и юности – периодах жизни, по которым люди ностальгируют чаще всего. Поп-музыка 1990-х гг. до сих пор пользуется спросом среди русскоязычного населения бывшего СССР. Об этом свидетельствует количество прослушиваний старых поп-хитов на стриминговых сервисах и просмотров музыкальных клипов, а также комментарии под этими клипами, в которых люди часто пишут, что до сих пор наслаждаются данной песней, что она вызывает у них ностальгию и делятся воспоминаниями, связанными с песней. Итак, из этого можно заключить, что авторы проекта выбрали тему, способную заинтересовать широкую зрительскую аудиторию благодаря «личной» ностальгии этой категории зрителей по 1990-м гг.

Стилистика первого сезона «сериала» – перенасыщенный цветом, многослойный, сверхдинамичный видеоряд с использованием мемов – говорит о том, что проект рассчитан и на молодежную аудиторию. В связи с этим возникает проблема, которая заключается в том, что молодое поколение не могло быть свидетелем 1990-х гг., а соответственно, такой

зритель воспринимает эти видео как реконструкцию незнакомой ему эпохи. Если при этом показанное вызывает у него положительные эмоции, и он считает ностальгический посыл старшего поколения, транслируемый через экран, у него может сформироваться т.н. чужая ностальгия. А. П. Романова и М. М. Федорова обозначают ее так: «Чужая ностальгия описывает тоску человека по тем временам, местам, событиям, о которых он имеет представление из источников-воспоминаний родных и знакомых, массмедиа, литературы и т.д.» [3, с. 7]. Исследователи описали феномен ностальгии по советскому поколению «зумеров», проведя серию интервью среди студентов. Они предположили, что причиной возникновения у них «чужой» ностальгии по советскому являются нестабильные социальные условия существования постсоветского человека и отсутствие привлекательных общественно-политических проектов будущего. А. П. Романова и М. М. Федорова отмечают, что «...скорее важен сам факт существования позитивного периода в прошлом своей родины не как возможность «мифического возвращения», а как прецедент, порождающий надежду» [3, с. 14]. На наш взгляд, этот комплекс причин можно экстраполировать на феномен чужой ностальгии по «90-м».

Здесь уместно было бы обратить внимание на то, как позиционируют «Историю русской поп-музыки» ее создатели. «Лента.ру» предваряет ролики о 1990-х гг. описанием: «Вы тоже заметили, что девяностые в России как будто бы и не заканчивались? Сегодня официальная риторика и массовая культура насквозь пропитана символами, мифами и эстетикой того времени. И поп-музыка, конечно, не отстает... <...> Но насколько хорошо мы действительно помним то время? Чтобы разобраться в этом, «Лента.ру» запускает сериал, посвященный отечественной поп-музыке девяностых». Таким образом, «История русской поп-музыки», какой видят ее создатели, вызвана к жизни актуальной культурной повесткой и призвана объяснить популярность 1990-х гг., причем с авторитетных позиций («Но насколько хорошо мы действительно помним то время?»). Исследователь ностальгии и утопии в российской поп-музыке И. Белецкий охарактеризовал это так: «проект Lenta.ru учит нас ностальгировать» [4, с. 251].

Выбранный формат (один год представлен одним видео) также подчеркивает основательность и масштабность поставленной задачи, некую привязку к истории. Но можно ли назвать историю чего-либо, в данном случае, популярной музыки страны, полной без освещения исторического контекста? Данной задачи создатели «сериала» не ставят, однако, на примере иллюстрирования такой массовой музыкальной сцены, как поп-сцена, в такое «дискуссионное» десятилетие России, как 1990-е гг. невозможно не увидеть более широкого высказывания. Во-первых, авторы заявляют, что российская поп-музыка по-прежнему достаточно стигматизирована. Своим решением выбрать именно эту область отечественной музыки они стараются ее «легитимизировать». Во-вторых, вмещая поп-музыку, которая, по задумке авторов, должна занять место в одном ряду с другими жанрами и шире – явлениями поп-культуры, в рамки определенного десятилетия, создатели проекта создают культурный канон 1990-х гг., включающий фигуры, направления и события, считающиеся знаковыми для данного временного отрезка. По мнению И. Белецкого, русский рок сегодня исключен из этого канона [4, с. 249]. В-третьих, таким образом авторы «сериала» создают свою версию облика этого десятилетия. Эта версия одновременно и формирует, и встраивается в общественный дискурс «российских 90-х» как «времени свободы».

Являясь коммерческим и массовым продуктом, поп-культура комментирует и создает общественно-политическую повестку. Она также может выступать ареной идеологической борьбы различных сил, представленных в обществе. Здесь «Лента.ру» наследует западной интеллектуальной традиции *cultural studies*, рассматривавшей поп-культуру как пространство, в котором сообщества борются за создание и распространение значений [5, с. xvi].

1990-е гг. – первое десятилетие Российской Федерации – были неоднозначным временем для нашей страны. Однако, зачастую сторонами дискуссий об этом периоде времени предлагаются полярные и односторонние оценки этого периода, подчеркивающие важные для этих сторон ценности. Так, критики «90-х» могут осуждать действия власти и качество жизни в тот период, в качестве базовых

ценностей выбирая безопасность и стабильность, однако, ностальгировать по своей молодости в те годы. Их оппоненты преимущественно выбирают основной ценностью той эпохи свободу и видят в ней нереализованные политические возможности, ностальгируя по тому, чего им не хватает в настоящем. И тех, и других могут объединить ностальгические чувства к 1990-м гг. Лишая свой рассказ исторического, а значит, и политического контекста, создатели «Истории русской поп-музыки» словно попытались при помощи ностальгии как объединяющего фактора примирить враждующие стороны, а также «перетянуть» инакомыслящих на свою сторону. Поп-музыка при этом – сильный объединяющий фактор, как правило, лишенный политической окраски.

Итак, на примере «Истории русской поп-музыки» мы наблюдаем, как ностальгия помогает формировать одномерный, положительный, мифологизированный образ декады «90-х» как среди тех, кто родился и жил в СССР, так и среди последующих поколений, появившихся в первые десятилетия постсоветской России. «Прошлое, прошедшее ностальгическую обработку, представляет собой комбинацию запомнившегося, воображаемого и реинтерпретированного ушедшего, которое в памяти выглядит более позитивным, приятным и безоблачным по сравнению с тем, каким оно было в действительности», – пишет Р. Н. Абрамов [6, с. 11].

Создатели проекта «Лента.ру» в начале каждого ролика об эпохе 1990-х гг. заявляют о том, что видео носят развлекательно-образовательный характер. *Edutainment* (*education + entertainment*) – это «технология обучения, рассматриваемая как совокупность современных технических и дидактических средств обучения, которая основана на концепции обучения через развлечение» [7, с. 195]. Благодаря *edutainment*-формату, информация, представленная в видео-цикле, способна вызвать больший интерес у зрителя, а транслируемая картина мира – усвоиться не критически, особенно если это люди, не жившие в период описываемых событий либо только начавшие свой жизненный путь.

Основная возрастная группа студенчества сегодня – представители т.н. цифрового поколения, родившиеся в 2000-е гг. Данная технология представляется эффективной для

целевой аудитории студенчества, поскольку цифровой способ получения информации для них привычен и более увлекателен: они пользуются интернетом с детства. Так, у студента может возникнуть соблазн готовиться к занятиям по edutainment-материалам из интернета вместо прочтения учебников. Проконтролировать источники, из которых студент получает информацию, не представляется возможным, однако, преподавателю было бы уместно обратить внимание студентов на то, что представленные в сети материалы могут, к примеру, содержать фактологические ошибки или носить субъективный характер. В рамках семинарских занятий можно было бы разобрать несколько видео по пройденным темам, обсудив в том числе особенность подачи в них информации, соответствие авторских суждений научным принципам доказательности,

обоснованности, проверяемости. Обсуждение в данном случае – ключевой момент как усвоения материала, так и формирования навыка участия в дискуссии, а самое главное – навыка критического мышления. Преподавателю было бы целесообразно в этом случае обучить студентов проверять информацию, отслеживать приемы манипуляции сознанием, знакомиться с различными позициями по выбранной проблеме. На примере видео-цикла «История русской поп-музыки», к которому можно было бы обратиться в рамках целого ряда курсов социальных и гуманитарных дисциплин, студенты могли бы обсудить современные представления о 1990-х гг. в России, дополнив их историческим контекстом, пронаблюдать, как выстраивается дискурс о «90-х» в этом цикле и какую роль в нем играет обращение к чувству ностальгии.

Список использованных источников

1. Routledge, C. Nostalgia : a psychological resource / by Clay Routledge. North Dakota State University, 2016. 158 p.
2. Бойм, С. Будущее ностальгии / Светлана Бойм; пер. с англ. А. Стругача. – М.: Новое литературное обозрение, 2019. – 680 с.
3. Романова А.П. «Советская ностальгия» несоветского цифрового поколения / А.П. Романова, М.М. Федорова. – Южно-российский журнал социальных наук. – 2021. – Т. 22. – № 1. – С. 6-18.
4. Белецкий, И. Хоть глазочком заглянуть бы: Очерки об утопии и ностальгии в постсоветской поп-музыке / Иван Белецкий. – Москва ; Екатеринбург : Кабинетный ученый, 2022. – 268 с.
5. Storey J. Cultural theory and popular culture: A reader. 3th edition. Harlow : Pearson Education Ltd, 2006. 657 p.
6. Абрамов, Р.Н. Время и пространство ностальгии / Р.Н. Абрамов. – Социологический журнал. – 2012. – № 4. – С. 5-23.
7. Кобзева, Н. А. Edutainment как современная технология обучения / Н. А. Кобзева // Ярославский педагогический вестник. – 2012. – № 4. – Том II (Психолого-педагогические науки). С. 192-195.

**Сведения
об авторе:**

Пластун Юлия Алексеевна – соискатель кафедры «История, философия и культурология», Омский государственный университет путей сообщения (ОмГУПС)

**Intelligence
about the author:**

Plastun Yuliya Alekseevna - External PhD student of 'History, philosophy and culture studies' subdepartment, Omsk State Transport University (OSTU)

ЕСТЕСТВЕННОНАУЧНАЯ ПОДГОТОВКА ОБУЧАЮЩИХСЯ В СИСТЕМЕ ДОПОЛНИТЕЛЬНОГО ОБРАЗОВАНИЯ

NATURAL SCIENCE TRAINING OF STUDENTS IN THE SYSTEM OF ADDITIONAL EDUCATION

Аннотация: Статья посвящена вопросам естественнонаучной подготовки обучающихся через систему дополнительного образования, в частности на базе «Центра поддержки одаренных детей «Стратегия Елец» в городе Ельце. Раскрывается роль дополнительного образования в развитии личностных особенностей обучающихся с учетом их профессионального и культурного самоопределения.

Ключевые слова: Одаренные дети, центр поддержки одаренных детей, углубленное изучение предмета, профориентационная работа.

Abstract: The article is devoted to the issues of natural science training of students through the system of additional education, in particular, on the basis of the «Center for Support of Gifted Children» Strategy Yelets in the city of Yelets. The role of additional education in the development of personal characteristics of students is revealed, taking into account their professional and cultural self-determination.

Keywords: Gifted children, center for support of gifted children, in-depth study of the subject, career guidance work.

В мире современных цифровых технологий, когда человек на работе сталкивается с конкуренцией роботов и машин все чаще работодатель отдает предпочтение высококвалифицированным специалистам способным решать не простые задачи. И таких людей нужно готовить еще на школьной скамье. Обществу нужны молодые, энергичные, смелые способные поднять экономику и сельское хозяйство страны на новый уровень. Поэтому образованию брошен вызов на подготовку таких специалистов.

Осуществляемая в настоящее время модернизация российского общества характеризуется сложными и противоречивыми процессами. [0] Работать по-старому, готовя нужные кадры, уже не получается.

Как говорится новое – это хорошо забытое старое, а адаптированное к новому времени и технологиям должно давать нужный результат. Советское образование всегда ценилось и многие современные методики имеют советские корни. Обучение по дополнительным образовательным программам было всегда, правда называлось оно по-другому – кружковая работа, работа в секциях и по интересам.

В настоящее время все большую популярность приобретает новая модель системы дополнительного образования, в которую входят технопарки и центры поддержки одарен-

ных детей, являющиеся платформами для внедрения инновационных образовательных технологий. В этом случае технопарки и центры выступают образовательной средой, способствующей улучшению естественнонаучной подготовки обучающихся, повышению исследовательской активности, совершенствованию их практической подготовки, удовлетворению их познавательного интереса в области естественных наук. [2]

В нашем городе Ельце работает «Центр поддержки одаренных детей «Стратегия Елец» групп олимпиадной подготовки. Обучающиеся после занятий, занимаются с опытными наставниками по химии, биологии, физике, математике и информатике. Будущие специалисты совершенствуют свое мастерство в классах и лабораториях центра. Применяя индивидуальный подход, расширяется кругозор, развивается личность. Обучающиеся решают ситуационные задачи, работая с оборудованием (интерактивные модели, электронный микроскоп, компьютер) превращаются в специалистов, готовых решать сложные задачи нашего времени.

На занятиях оказывается методическая помощь при подготовке обучающихся к участию в различных этапах Всероссийских олимпиад и конкурсов. При проведении занятий акцент делается на развитие мышления обучающихся

ся, пробуждения или закрепления интереса к углубленному изучению предмета. Работа с малыми группами всегда показывала свою эффективность.

Актуальность данной работы с обучающимися в центре поддержки одаренных детей определяется противоречиями между содержанием программы общеобразовательных предметов и потребностями детей в дополнительном материале в процессе подготовки к участию в олимпиадах и конкурсах, применением знаний и умений на практике. Работа с одаренными детьми ориентирована на развитие личностных особенностей обучающихся с учетом их профессионального и культурного самоопределения, а также на обеспечение их творческой самореализации в рамках дополнительного образования.

В рамках профориентационной работы обучающиеся центра посещают высшие и средние профессиональные учебные заведения города, где принимают участие в мастер-классах, которые для них готовят обучающиеся. При посещении медицинского факультета Елецкого университета им. И. Бунина будущие медицинские работники пробовали свои силы в оказании медицинской помощи при реанимации на манекене. Микроскопировали влажные препараты тканей человека. Во время экскурсии в Елецкий техникум железнодорожного транспорта ознакомились с материальной базой, посмотрели на работу моделей железнодорожного переезда, вокзала,

работу машин по ремонту железнодорожного полотна, архитектурных сооружений. К слову, созданных руками обучающихся техникума. На медицинском отделении техникума попробовали свои силы в постановке капельниц, внутримышечных и внутривенных инъекциях, промывании желудка и др. манипуляциях. Такие встречи не только развивают, заинтересовывают, но и мотивируют для дальнейшего самосовершенствования.

Особое место на занятиях уделяется цифровой грамотности обучающихся. При обучении широко используется интернет, компьютеры и мультимедийные средства обучения и воспитания. Уделяется место патристическому и экологическому воспитанию.

Таким образом, мероприятия, проводимые на базе Центра поддержки одаренных детей «Стратегия Елец», предоставляют возможности для расширения и углубления содержания общеобразовательных предметов естественнонаучной направленности. [0] Учат реализовывать этапы работы над проектами, направляют на разрешение проблемных ситуаций, самостоятельный поиск ответов, принятие решений.

К вызовам можно относиться по-разному - можно представить как огромную проблему, которая не поддается решению, а можно расценивать как шанс проверить наши способности, как повод совершенствовать знания и навыки. [3]

Список использованных источников

1. Ануфриева, О. В. Становление системы социальной защиты детства в России в конце XIX - начале XX вв : специальность 13.00.01 "Общая педагогика, история педагогики и образования" : автореферат диссертации на соискание ученой степени кандидата педагогических наук / Ануфриева Ольга Викторовна. – Елец, 2009. – 21 с. – EDN NLEONT.
2. Беликова Радмила Михайловна, Новолодская Елена Геннадьевна РАЗВИТИЕ ЕСТЕСТВЕННОНАУЧНОЙ ГРАМОТНОСТИ ОБУЧАЮЩИХСЯ СРЕДСТВАМИ ДОПОЛНИТЕЛЬНОГО ОБРАЗОВАНИЯ // Педагогическая перспектива. 2022. №1 (5). URL: <https://cyberleninka.ru/article/n/razvitie-estestvennonauchnoy-gramotnosti-obuchayuschih-sya-sredstvami-dopolnitelnogo-obrazovaniya>.
3. Балина, Л.В. Современное образование: новые вызовы – новые решения. Доклад министра общего и профессионального образования Ростовской области на Областной педагогической конференции работников образования 28 августа 2015 года

**Сведения
об авторе:**

Родионов Андрей Валентинович – преподаватель высшей категории, Елецкий техникум железнодорожного транспорта – филиал федерального государственного бюджетного образовательного учреждения высшего образования «Ростовский государственный университет путей сообщения», г. Елец

**Intelligence
about the author:**

Golubeva Valentina Petrovna – first category teacher, Yelets College of Railway Transport - branch of the federal state budgetary educational institution of higher education "Rostov State University of Railways," Yelets

ОЦЕНКА ВАРИАНТОВ ПОДГОТОВКИ СПЕЦИАЛИСТОВ ДЛЯ ИННОВАЦИОННОГО РАЗВИТИЯ

EVALUATION OF TRAINING SPECIALISTS OPTIONS FOR THE INNOVATIVE DEVELOPMENT

Аннотация: В статье предложена методика сравнения и обоснования различных вариантов подготовки специалистов для обеспечения экономики страны кадрами соответствующих компетенций и квалификаций для инновационного развития.

Ключевые слова: Кадры, кадровые компетенции, инновационное развитие, инновационная экономика, подготовка специалистов, сфера высшего образования.

Abstract: The article proposes a methodology for comparing and substantiating various options for training specialists to provide the country's economy with personnel of appropriate competencies and qualifications for innovative development.

Keywords: Personnel, personnel competencies, innovative development, innovative economy, training of specialists, higher education.

В современных условиях интернационализации высшего образования и увеличения конкуренции между вузами появляется достаточно много вариантов подготовки специалистов с высшим образованием и, соответственно, вариантов получения образовательных услуг. Возникает проблема осознанного выбора варианта получения образовательной услуги потребителем (обучающимся) и проблема разработки эффективных вариантов подготовки специалистов как для отдельно взятого вуза, так и для государства в целом, в особенности по тем специальностям, которые могут быть востребованы на рынке в перспективе [1].

Оценка спроса на компетенции для инновационного развития страны, а также оценка имеющегося на данный момент уровня необходимых кадровых компетенций может являться основой для возможного пересмотра образовательных программ учреждений высшего образования (далее – УВО). В результате этого должны быть сформированы новые компетенции кадров для обеспечения инновационной экономики [2].

С учетом полученной информации о наличии или отсутствии кадров соответствующих компетенций для инновационного развития и возможности их подготовки необходимо выполнить оценку:

1) потребности в подготовке специалистов внутри страны (открывать новые специальности, переобучать);

2) потребности в отправке обучающихся на обучение за рубежом;

3) потребности в отправке профессорско-преподавательского состава на обучение за рубежом с последующей организацией их работы в Республике Беларусь;

4) потребности в приглашении зарубежных преподавателей для проведения занятий в отечественных УВО;

5) возможности подготовки иностранных граждан в качестве экспорта образовательных услуг;

6) возможности подготовки иностранных преподавателей, в том числе в аспирантуре и докторантуре, в качестве экспорта образовательных услуг [3].

Для обеспечения инновационной экономики кадрами соответствующих компетенций с учетом оценки вышеперечисленных направлений целесообразно оценить возможности подготовки кадров как традиционным способом (очное обучение), так и с использованием дистанционной формы или сетевого обучения.

Подготовку специалиста по заявленной образовательной программе (специальности), или, другими словами, передачу определённого «набора» информации от источника к обучающемуся следует характеризовать следующими параметрами.

1. Стоимость обучения (в денежных единицах) – совокупные денежные затраты на подготовку обучающегося (специалиста).

2. Затраты времени на обучение (в часах, годах) – время подготовки обучающегося (специалиста) по заявленной образовательной программе.

3. Качество информации – степень соответствия набора знаний и компетенций, полученных обучающимся (специалистом) запросам рынка труда (организации).

Помимо трёх основных, наиболее значимых параметров существуют дополнительные параметры, которые следует принимать во внимание при выборе варианта подготовки специалиста.

1. Надёжность, то есть вероятность доведения процесса обучения до конца, в соответствии с образовательной программой (учебным планом специальности). Процесс подготовки специалиста может быть прерван либо полностью сорван в результате действия ряда факторов и обстоятельств (например, переезд в другую страну, начало военных действий, введение санкций и др.).

2. Комфорт обучающегося. В условиях развитой экономики и высокого уровня жизни обучающиеся начинают ценить комфорт, что оказывает влияние на принятие решения при выборе варианта обучения. На комфорт обучающегося могут влиять форма получения образования, географические факторы расположения УВО, отношение к меньшинствам и др.

3. Мобильность. Имеется в виду, привязан ли обучающийся на период обучения географически к определенному УВО, городу, стране, либо имеет возможность свободно перемещаться. Например, Болонская система

позволяет получать образование по заданной специальности по частям, обучаясь в различных УВО в разных странах Евросоюза, путем признания полученных кредитов.

4. Возможность совмещать обучение с другими видами деятельности (имеет ли обучающийся в период обучения по заданной программе возможность работать, подрабатывать или обучаться параллельно ещё где-либо).

Очевидно, что различные варианты подготовки специалиста будут характеризоваться разными значениями вышеперечисленных параметров. Сравнение различных вариантов подготовки специалистов в сфере высшего образования с целью выбора наиболее эффективного варианта может быть произведено на основе интегрального показателя, учитывающего совокупность перечисленных параметров, который рассчитывается для каждого из рассматриваемых вариантов подготовки специалистов. Вариант подготовки, имеющий наибольшее значение интегрального показателя, может рассматриваться как наиболее эффективный.

Таким образом, анализ того, какие из возможных вариантов подготовки специалистов в сфере высшего образования наиболее эффективны, какие возможные драйверы и препятствия могут возникнуть при реализации данных вариантов, необходимо для обоснования государственной политики в сфере высшего образования и для разработки рекомендаций для республиканских органов государственного управления по обеспечению экономики кадрами соответствующих компетенций и квалификаций для инновационного развития.

Список использованных источников

1. Седнина М.А. Комплексная оценка обеспеченности экономики кадрами для инновационного развития и направления её совершенствования // Бизнес. Образование. Экономика: Междунар. науч.-практ. конф., Минск, 7-8 апр. 2022 г.: редкол.: В.В. Манкевич [и др.]. – Минск: Институт Бизнеса БГУ, 2022. – С. 620-623.

2. Zianchuk, M. Foresighting technological and innovative development of Belarus [Электронный ресурс]. / M. Zianchuk, I. Saltanova // MEST Journal «Management, Economics, Education, Science & Society Technologies» / Belgrade: MESTE NGO: Faculty of Business and Law of the “Union – Nikola Tesla” University in Belgrade 2020 г. – VOL 8, NO 2 (2020) – P. 192–199. Режим доступа: <https://www.meste.org/ojs/index.php/mest/article/view/1045/1134>/ DOI: 10.12709/mest.08.08.02.00. Дата доступа: 06.12.2022.

3. Седнина М.А. Оценка возможностей системы образования для подготовки кадров для инновационного развития экономики // Материалы XX Международной научно-практической конференции «Перспективы инновационно-технологического и экономического развития минерально-сырьевого комплекса», посвященной 20-летию Факультета горного дела и инженерной экологии Белорусского

национального технического университета» (Республика Беларусь, Минск, 5 апреля 2022 года) / редкол.: Кологривко А.А. [и др.]. – Минск: БНТУ, 2022. – С. 282-283.

Сведения об авторе: Седнина Марина Александровна – директор Международного института дистанционного образования, Белорусский национальный технический университет, Республика Беларусь

Intelligence about the author: Sednina Maryna Aleksandrovna – director of International institute of distance education, Belorussian National University of Technology, Republic of Belarus

УДК 796.011.3

Т.Е. Степкина
T.E. Stepkina

ПРИМЕНЕНИЕ ИНФОРМАЦИОННЫХ ТЕХНОЛОГИЙ ПРИ ДИСТАНЦИОННОМ ОБУЧЕНИИ СТУДЕНТОВ ПО ДИСЦИПЛИНЕ ФИЗИЧЕСКАЯ КУЛЬТУРА

APPLICATION OF INFORMATION TECHNOLOGIES IN DISTANCE LEARNING OF STUDENTS IN THE DISCIPLINE OF PHYSICAL CULTURE

Аннотация: Статья содержит материал по применению информационных технологий при дистанционном обучении студентов по дисциплине Физическая культура в средних профессиональных организациях. В статье раскрыта необходимость применения дистанционного обучения, дан практический опыт организации подобных занятий по дисциплине Физическая культура с использованием современных информационных технологий и с учетом специфики этой дисциплины.

Ключевые слова: Информационные технологии, дистанционное обучение, интернет, видеоуроки, Skype, Zoom.

Abstract: The article provides information about usage of technologies for distance learning of students in the discipline of Physical Culture in secondary professional organizations. The article reveals the need for the use of distance learning, gives practical experience in organizing such classes in the discipline of Physical Culture using modern information technology and taking into account the specifics of this discipline.

Keywords: Information technology, distance learning, Internet, video tutorials, Skype, Zoom.

В XXI веке человечество вступило в эру информационных технологий, где информация и информационные процессы становятся ключевой составляющей в жизни как отдельного человека, так и общества в целом. Глобальная информатизация общества формирует совершенно новую информационную среду обитания человека, проникая во все сферы его жизнедеятельности, включая профессиональную. Огромной нишей, где развитие информационных технологий получило самую широкую перспективу, является сфера образования. Минувшие два десятилетия убедительно доказали эффективность новых образовательных методик, основанных на использовании информационных технологий, в организации образовательного процесса и методической работы на всех уровнях педа-

гогической системы. Широкая доступность источников информации, ставшая возможной благодаря сети Интернет и специализированным базам данных, технологии дистанционного обучения, оптимизация учебных программ под возможности и нужды самых разных групп обучающихся сделали образование в современном мире не только беспрецедентно доступным, но и удобным. Однако во многих направлениях общего и, особенно, профессионального образования оставался целый ряд дисциплин, освоение которых в силу их специфики, на первый взгляд, было возможно исключительно путем практических занятий и не подразумевало возможности использования того же дистанционного обучения. Здесь и сферы технологий и производства, культуры и искусства и, ко-

нечно же физическая культура, занятия которой всегда воспринимались исключительно в контексте очного формата обучения. Тем не менее, случившаяся в начале 2020 года пандемия новой коронавирусной инфекции, вынудившая власти большинства стран ввести жесткие карантинные ограничения, поставила перед педагогическими работниками, казалось бы, невыполнимую задачу: организовать учебный процесс освоения многих сугубо практических дисциплин в дистанционном формате. Карантинные ограничения и самоизоляция привели к серьезному снижению физической активности людей. Так, в российской Федерации по данным ФГБУ «НИМЦ ТПМ» Минздрава России, пандемия и самоизоляция в РФ привела в среднем к снижению физической активности на 17%. В то же время за период пандемии учеными было установлено, что у людей, регулярно выполняющих физические нагрузки, вероятность заражения коронавирусом на 25% ниже, чем у тех, кто прекратил заниматься спортом. Регулярные упражнения облегчают борьбу с заболеванием в 49% случаев. Сегодня, несмотря на снижение уровня заболеваемости, опасность новой волны эпидемии, а также, возникновения других заболеваний, способных вынудить власти снова ввести ограничения, по-прежнему остается высокой. Таким образом, возможность продолжения занятий по физической подготовке для студентов в период карантина остается весьма актуальной. В данной статье хотелось поделиться практическим опытом организации подобных занятий по дисциплине Физическая культура с использованием современных информационных технологий и с учетом специфики этого предмета.

Использование информационных технологий для организации дистанционного обучения по физической культуре ставит перед педагогом задачи, которые можно условно разделить на несколько групп.

Одним из ключевых условий организации успешного учебного процесса становится техническое обеспечение дистанционного обучения. Наличие аппаратных средств, таких как камера высокого разрешения для фото и видеосъемки, персональный компьютер, отвечающий системным требованиям современных программ монтажа видеоматериалов, высокоскоростной интернет являются базовыми условиями, без которых реализация

подобных проектов невозможна в принципе. И речь не только о наличии подобных технических средств у педагога или учебного заведения, но и у самих учащихся. К счастью, современная распространенность персональных компьютеров и мобильных устройств: планшетов, смартфонов, а также широкое покрытие сетей мобильной связи, предоставляющих интернет-трафик, позволяет учащимся быть полноценно вовлеченными в учебный процесс, не прибегая к дополнительным расходам. Однако, для педагога и учебного заведения необходимость приобретения оборудования более высокого класса зачастую остается актуальной проблемой, поскольку для создания образовательного контента соответствующего уровня возможностей массовых мобильных устройств часто бывает недостаточно. Поэтому при планировании организации дистанционного учебного процесса вопросы технического обеспечения необходимо решить в первую очередь.

Не менее важным аспектом успешной организации учебного процесса в дистанционном формате является умение пользоваться современными программными средствами. И если педагог по физическому воспитанию не имеет достаточного опыта работы с персональным компьютером, если ранее он не пользовался современным программным обеспечением для монтажа и обработки аудио и видеоматериалов, ему придется либо осваивать эти программы, что потребует немало времени, либо привлекать для работы с контентом профильных специалистов. Практика показала, что для создания качественных видеуроков по физической культуре необходимым становится и привлечение специалиста для осуществления видеосъемки. На эти моменты так же важно обратить внимание при организации учебного процесса в дистанционном формате.

От сугубо технических задач перейдем непосредственно к учебно-методическим. Организация учебного процесса в дистанционном формате, как можно заключить из приведенных выше технических особенностей, требует от педагога выполнения достаточно большого объема дополнительной работы, что вызывает необходимость оптимизации сетки рабочего времени. Поэтому для успешной реализации программы является важным наличие четкого взаимодействия пе-

дагогов и учебной части образовательного учреждения.

Еще одной особенностью дистанционного формата занятий по физической культуре является насущная необходимость формирования у студентов устойчивой мотивации к самостоятельному освоению и практическому применению учебного материала. Стоит отметить, что в нашем образовательном учреждении подобная задача была поставлена в Рабочей программе дисциплины физическая культура еще до введения дистанционного формата обучения, поэтому развитие у обучающихся сознательности и ответственного отношения к своему физическому здоровью в рамках дистанционного формата обучения является в некотором смысле продолжением реализации принятой ранее рабочей программы.

Со своей стороны, при подготовке материала для дистанционного обучения по физической культуре педагогу важно мобилизовать все творческие ресурсы, чтобы сделать видеуроки интересными для студентов, стараться избегать однообразия, предлагать их вниманию материалы снятые в разных локациях: в спортзалах, на открытых площадках, стадионах. Не только самостоятельно показывать те или иные упражнения, но и для большей наглядности привлекать к съемкам обучающихся, которые в видеоролике вслед за преподавателем выполняли бы различные элементы упражнений.

В качестве иллюстрации хотелось бы привести несколько примеров подобных видеуроков, созданных в самом начале пандемии, увидеть которые можно перейдя по приведенным ссылкам:

<https://cloud.mail.ru/public/ujPf/bCaYpExwY>
<https://cloud.mail.ru/public/882Z/kk3dN5mHj>
<https://cloud.mail.ru/public/j8cM/jJv4Mvv5x>
<https://cloud.mail.ru/public/KadE/fiOtDaGxN>
<https://cloud.mail.ru/public/TnJE/qmnMfmJWa>
<https://cloud.mail.ru/public/Y79v/BNyrPGBKY>
<https://cloud.mail.ru/public/24er/GhSGmnAXe>

Данные примеры не претендуют на универсальность, а лишь иллюстрируют возможные направления творческого поиска и методов реализации программ дистанционного обучения по дисциплине физическая культура.

Еще одним из способов осуществления подобных форм обучения является онлайн-формат, когда педагог и обучающиеся общаются посредством телекоммуникационных средств в режиме реального времени. Для этого как правило используются такие платформы, как Skype или Zoom. Однако, практика показала, что использование такого формата для проведения занятий по физической культуре вызывает целый ряд трудноразрешимых проблем: как технического, так и организационного характера, а потому обобщая опыт двухлетней работы в дистанционном формате с учетом специфики данной дисциплины, можно сказать, что на данный момент формат качественно подготовленных видеуроков выглядит наиболее оптимальным. Однако и здесь присутствует ряд сложностей, и самая значимая из них – отсутствие возможности полноценно проконтролировать качество выполнения заданий. А значит, есть и направление для дальнейшего совершенствования и поиска новых путей реализации проектов дистанционного обучения в сфере физического воспитания учащихся образовательных учреждений.

Список использованных источников

1. Аллянов, Ю. Н. Физическая культура: учебник для среднего профессионального образования / Ю. Н. Аллянов, И. А. Письменский. — 3-е изд., испр. — Москва : Издательство Юрайт, 2019. — 493 с.
2. Барчукова, И.С. Теория и методика физического воспитания и спорта [Текст]: учебник для СПО/И. С. Барчуков; под общей редакцией Г.В. Барчуковой. - М: Кнорус, 2017.- 368с.
3. Никитушкин, В. Г. Теория и методика физического воспитания. Оздоровительные технологии: учебное пособие для среднего профессионального образования / В. Г. Никитушкин, Н. Н. Чесноков, Е. Н. Чернышева. — 2-е изд., испр. и доп. — Москва : Издательство Юрайт, 2019. — 246 с. — (Профессиональное образование). — ISBN 978-5-534-08021-6. — Текст : электронный // Образовательная платформа Юрайт [сайт]. — URL: <https://urait.ru/bcode/438652> (Дата обращения: 09.02.2023)
4. Физическая культура: учебник и практикум для среднего профессионального образования / А. Б. Муллер [и др.]. — Москва : Издательство Юрайт, 2019. — 424 с. — (Профессиональное образование). — ISBN 978-5-534-02612-2. — Текст : электронный // Образовательная платформа Юрайт [сайт]. — URL: <https://urait.ru/bcode/43353> (Дата обращения: 09.02.2023)

Сведения об авторе:	Степкина Татьяна Евгеньевна – преподаватель высшей квалификационной категории, филиал федерального государственного бюджетного образовательного учреждения высшего образования «Ростовский государственный университет путей сообщения» в городе Воронеж
Intelligence about the author:	Stepkina Tatiana Evgenievna – teacher of the highest qualification category, a branch of the Federal state budgetary educational institution of Higher Education «Rostov State University of Railway Transport» in the city of Voronezh

УДК 37

А.Н. Шумилина
A.N. Shumilina

СОВРЕМЕННЫЕ ВЫЗОВЫ РАЗВИТИЮ ОБРАЗОВАНИЯ

MODERN CHALLENGES TO THE DEVELOPMENT OF EDUCATION

Аннотация: В статье рассмотрены основные вызовы современному образованию со стороны информационного общества. Осмысление этих вызовов субъектами образования позволит хорошо понять, какие возможности можно использовать, чтобы строить высокоэффективную образовательную систему в деятельности образовательного учреждения. В статье рассматриваются некоторые причины, тормозящие развитие современного российского образования.

Ключевые слова: Современное образование, система образования, изменения, вызовы современному образованию.

Abstract: The article considers the main challenges to modern education from the information society. Understanding these challenges by the subjects of education will make it possible to understand well what opportunities can be used to build a highly effective educational system in the activities of an educational institution. The article discusses some of the reasons hindering the development of modern Russian education.

Keywords: Modern education, education system, changes, challenges to modern education.

Образование будущего все представляют по-разному: одни – в использовании самых современных технологии и цифровизации, другие отдают главную роль качеству преподавательского состава и учебным пособиям, третьи и вовсе отвергают централизованную систему, настаивая на полном переходе к индивидуальным занятиям.

Как бы то ни было, но образование будущего формируется уже сегодня, и необходимо различать те тренды, которые принесут наибольшую пользу для этого процесса.

XXI век ознаменовался переходом в качественно иное состояние жизни. Так совпало, что на рубеже веков и тысячелетий человечество вступило в новую эру – информационную. На смену аграрной и индустриальной эпохе пришла «третья волна» – постиндустриальная, главными составляющими которой стали рыночная экономика, развитие открытых демократических обществ, повсеместное внедрение средств связи, Интернета и компьютерных технологий.

Помимо экономики, политики и финансов, модернизация широко затронула и систему образования. Россия в числе первых стран в СНГ присоединилась к Болонскому процессу. Сфера образования была затронута неспроста. Дело не в том, что старая советская система образования была плоха, напротив – в свое время она была лучшей в мире. Но в условиях XXI века, перехода к рыночной экономике и новых вызовов глобализирующегося мира, эта система оказалась нежизнеспособной. Старой модели подготовки специалистов с определенным набором конкретных знаний, умений и навыков, пришла компетентностная модель. [2]

Кардинальные реформы в сфере образования в настоящее время проводятся не только в России и постсоветском пространстве. Этот процесс глобален, затрагивает все без исключения страны и государства. И это не случайно. Согласно прогнозам ученых и теоретиков информационной эры (Э. Тоффлер, Ж-Ф. Лиотар, Ф. Фукуяма и др.), в XXI веке крупные корпорации непременно уступят ме-

сто университетам, а бизнесмены – ученым и профессиональным специалистам. Образование в качестве доступа и получения жизненно-важной и необходимой информации станет локомотивом и науки, и экономики и будущего стран. В этой связи на систему образования возлагается особая роль – готовить высокообразованных, конкурентоспособных специалистов, обладающих огромнейшим набором разнообразных компетенций, знаний, умений и навыков. [1]

Любое образование – это, в первую очередь, погружённые в определённую социальную среду люди. Они есть результат воздействия определённой системы обучения и воспитания.

Система образования формирует среду, задавая тот спектр параметров и требований, в рамках которых будут формироваться новые поколения. И это значит, что какой миропорядок утвердится в мире в ближайшие десятилетия, зависит от новой модели образования. А в нём первенствовать будет тот, кто сумеет обеспечить себе воплощённое в новых технологиях интеллектуальное превосходство. [4]

Любые долгосрочные преобразования в стране начинаются с кардинальной и стратегически выверенной реформы образования. В её основе стоит задача предложить миру ту модель воспитания и образования, которая будет достаточно эффективной и привлекательной, чтобы её начали утверждать и развивать другие.

В свою очередь она формирует условия для создания качественного интеллектуального превосходства во всех ключевых сферах социального бытия. Естественно, подобные преобразования невозможны без качественно новой установки в отношении к знаниям, к средствам их получения и использования. В ней образование должно рассматриваться как метатехнология, ведь цель его – новый человек, как носитель высших ценностей и творец, для которого творить, значит существовать, а творчество поставлено на качественно иную нравственную высоту. [2]

Качество, скорость и масштабы обновления знаний таковы, что задача их отбора, усвоения и использования становится в системе образования основной и вынуждает их носителей непрерывно обучаться и творить в течение всей своей жизни.

Вопрос лишь в том, будет ли это осуществляться само собой за счёт инициативы каждой личности, либо организовано в масштабах страны или всей культуры (цивилизации) с целью получения тех интеллектуальных и технологических преимуществ, которые в нарастающей глобальной борьбе будут решающими.

С другой стороны, при сохранении традиционных форм обучения, образование настолько быстро переходит в сетевой режим, что вопрос стоит не в том, быть ему или не быть, а в том, как научиться его наиболее эффективно использовать и направлять, дабы перевести качество образования на новый уровень. [4]

Это значит, что грядёт новый этап накопления и использования знаний, вплоть до создания развёрнутых сетевых форм школ и вузов; что активный поиск знаний в режиме самообразования становится массовым и по своему масштабу чем-то подобным ликвидации в советские годы безграмотности.

Только теперь роль инструмента по ликвидации нового уровня «безграмотности» будут играть сетевые информационные технологии, где каждый учится, творя и созидая, внося, подобно пчеле, нечто своё в общий улей технологически оформленного и системно обработанного знания.

Такие технологии позволяют каждому выбрать свой уровень во всём, предоставляя возможность людям развиваться в интересующих их сферах знания в той форме, которая для них в данный момент наиболее приемлема.

В результате в них воплощается принцип, когда ученики учат и даже оценивают сами себя, а учитель не столько учит, сколько поддерживает среду непрерывного творчества. В такой среде учёба не прекращается и может идти в режиме непосредственного контакта, либо вдали от школы или вуза, в силу открытости доступа к знаниям и технологической простоты их усвоения, использования и проверки.

Не случайно, в последние годы ученые всё больше говорят о кризисе образования, являющегося прямым следствием повсеместного упадка культуры, духовности, антропологического кризиса и обострения глобальных экологических проблем. Образование всё более вовлекается в рыночные отношения,

становится неотъемлемой частью «общества потребления», консьюмеризируется. Меняются не только способы подачи информации, роль учащегося и учителя, методы образования, изменяется и трансформируется само знание. Оно разительно отличается от знания предыдущих эпох. Это знание-информация. По мнению французского философа Ж.-Ф. Лиотара, оно непременно должно быть переводимым на язык машин в количества информации, быть операциональным и даже транспортируемым по каналам. [1]

Особого внимания, конечно, заслуживают вопросы модернизации образования, основанные на новом Законе об образовании в РФ. Здесь пока больше вопросов, чем ответов. Один из главных — это включенность педагогического сообщества в развитие образования и повышение его качества. Характер и содержание новых реформ, к сожалению, во многом отданы на откуп чиновникам различных министерств, и не только Минобрнауки и науки. А у них, как известно, есть «одна, но пламенная страсть» — необходимость демонстрации своей крайней незаменимости, нужности, полезности. Отсюда и задачи, которые они изобретают для педагогов, чаще связаны не с содержанием, а с внешними формами, именно теми, которые призваны создавать впечатление об их чрезвычайной полезности. Это особенно заметно в высшей школе, где преподаватели по всей стране пишут в своих рабочих учебных планах и программах, какие компетенции и какого рода в будущем выпускнике должна формировать та или иная дисциплина, каковы цели и сред-

ства ее изучения. Конечно, наличие профессиональных программ и учебных планов в процессе подготовки будущих работников различных сфер производства необходимы. Но ведь часто эти программы и планы обличены в такие сверхсложные формы, что преподавателю приходится больше думать не о содержании программ, а о формах их представления. [3]

Иногда кажется, что чиновники соревнуются между собой, кто придумает «повыкрутастее» и помудренее. А если учесть, что каждый вуз вносит еще и свои особенности в форму, то получается, что преподаватель, часто работающий не в одном, а в нескольких вузах, варьирует формы одних и тех же программ в разных вузах [2]

В таких условиях многочисленные представители профессионального педагогического сообщества превращаются в пассивных реципиентов «блестящих идей», родившихся в головах сравнительно небольшого числа чиновников. Однако мы вынуждены, тем не менее, воплощать эти идеи в жизнь. А при ближайшем и внимательном рассмотрении конкретного воплощения и получаемых результатов имеющихся изменений возникает ощущение, что в этом непрерывном движении теряется главное, в чем состоит его единственно возможный смысл — отсутствие условий повышения качества образования.

Будем надеяться, что вызовы нашего времени будут способствовать не только кризису, но и развитию, которое обязательно будет как результат достойного ответа системы образования и всех её участников.

Список использованных источников

1. Брызгалова Е.В. Наука и образование: современные тренды в глобальном мире // *Философия образования*. – №6 (45). – 2012. С. 11-19.
2. Жаафар К.Э. Дополнительное образование взрослых: вызовы XXI века // *Материалы III Международной конференции «Международное сотрудничество в образовании в условиях глобализации»* – Симферополь – Алушта, 16-20 сентября, 2015 г.
3. Михалина, О. А. Сравнительный подход в философии образования / О. А. Михалина. – Новосибирск : НГПУ, 2007. – 240 с
4. Папикян, Т. А. Состояние системы образования в современной России и ее актуальность / Т. А. Папикян, А. В. Обмоина. — Текст : непосредственный // *Образование: прошлое, настоящее и будущее : материалы III Междунар. науч. конф.* (г. Краснодар, август 2017 г.). — Краснодар : Новация, 2017. — С. 13-16.

Сведения об авторе:

Шумилина Анна Николаевна – преподаватель первой квалификационной категории, Ожерельевский железнодорожный колледж – филиал ФГБОУ ВО «Петербургский государственный университет путей сообщения Императора Александра I» в г. Кашира

Intelligence about the author: Shumilina Anna Nikolaevna – teacher of the first qualification category, the Necklace Railway College – branch of the St. Petersburg State University of Railways of Emperor Alexander I in Kashira

УДК 37

О.С. Якушкина
O.S. Yakushkina

ПРОФЕССИОНАЛЬНО-ОРИЕНТИРОВАННАЯ ИНОЯЗЫЧНАЯ КОМПЕТЕНТНОСТЬ В СВЕТЕ КОМПЕТЕНТНОСТНОГО ПОДХОДА В ОБРАЗОВАНИИ

PROFESSIONALLY ORIENTED FOREIGN LANGUAGE COMPETENCE WITHIN THE COMPETENCE-BASED APPROACH IN EDUCATION

Аннотация: В статье рассматриваются такие понятия как «компетенция» / «компетентность», которые являются ключевыми в современных образовательных стандартах. Особое внимание уделяется анализу этих понятий с точки зрения разных ученых. Автором дается подробное определение понятий «компетенция», «компетентность», «компетентностный подход».

Ключевые слова: компетенция, компетентность, компетентностный подход.

Abstract: The article discusses such concepts as «competence» / «competence», which are keys in the modern educational standards. Particular attention is paid to the analysis of these concepts from the point of view of the different scientists. The author gives a detailed definition of the concepts of «competence», «competence», «competency-based approach».

Keywords: Competence, competence, competence-based approach.

В настоящее время система среднего профессионального образования реализует на практике образовательные программы, в основе которых лежит компетентностный подход.

В конце 60-х годов понятия «компетентность» и «компетенция» впервые упоминаются в западной литературе и лишь в конце 80-ых – в отечественной. Данные категории предложил использовать Д. Хаймс. Изначально между ними не существовало четкой границы. Их использовали как взаимозаменяющие термины. Изначально профессиональные компетенции и компетентность рассматривались только в педагогической деятельности.

Не только исследованием и изучением этого вопроса, но также внедрением в практику образования компетентностного подхода занимались и занимаются ведущие отечественные ученые, такие как В. И. Байденко [2], В. А. Болотов [3], А. В. Хуторской [9]. Они считают, что это такой вид содержания образования, который не сводится к знаниево-ориентировочному компоненту, а предполагает целостный процесс решения жизненных практических проблем,

владение базовыми и профессиональными компетенциями.

Основы компетентностного подхода заложены в отечественной педагогической науке, в частности, в культурологической концепции формирования содержания образования (М. Н. Скаткина, И. Я. Лернера, В. В. Краевского) и идеях системно-деятельностного подхода к обучению (Л. С. Выготского, А. Н. Леонтьева, П. Я. Гальперина, В. В. Давыдова, Д. Б. Эльконина). Так как основные понятия компетентностного подхода – «компетенция» и «компетентность», нам представляется необходимым остановиться на их анализе [1].

По мнению Р. Мирабайла, компетенция – это знания, навыки, способности, от которых напрямую будет зависеть выполнение профессиональной деятельности на высоком уровне [11].

Компетенция – это единая совокупность знаний, умений и навыков в определенной области, влияющих на профессиональную деятельность, полученная через обучение [12]. Некоторые ученые рассматривают понятие «компетенция» в соответствии с понятием «квалификация» [11].

К. Кин, например, употребляет слово «компетентность» вместо «компетенция» и рассматривает личностные характеристики личности. Компетентность понимается как способность управлять ситуацией. Предполагается осмысленное обучение путем проб и ошибок [10].

Дж. Равен определяет компетентность как узкую специфическую способность человека, необходимую для эффективного выполнения конкретного действия в конкретной предметной области. [7].

Итак, компетентность, обозначающая способность к деятельности, обычно употребляется применительно к лицам, занятыми определенной профессиональной деятельностью, характеризует меру соответствия их понимания, знаний и умений реальному уровню сложности выполняемых ими задач и разрешаемых проблем,

А. В. Хуторской разделяет понятия «компетенция» и «компетентность». Он определяет компетенцию как социальное требование к образовательной подготовке обучающегося, необходимой для его эффективной продуктивной деятельности в определенной сфере [9].

Д. А. Иванов, К. Г. Митрофанов, О. В. Соколова понимают компетентность как характеристику, которая дается человеку в результате оценки эффективности его деятельности [5].

Ю. В. Фролов и Д. А. Махотин дают содержательные трактовки понятий: компетенция – это ценностно-смысловое знание (знать как, зачем, почему), компетентность – категория, характеризующая готовность индивида выполнять деятельность в конкретных ситуациях и получать практические результаты. Компетенция – готовность и способность использовать комплекс знаний, умений и навыков в стандартных и нестандартных ситуациях, компетентность – интегральное качество личности, которая стремится актуализировать компетенции для эффективной деятельности в конкретной области [8].

Компетентностный подход в свете профессионально-ориентированной иноязычной компетентности у студентов колледжа – это ориентация на достижение высокого уровня знаний, умений и опыта для осуществления в будущем студентами успешной трудовой дея-

тельности как на родном языке, так и на иностранном.

М. Н. Скаткин, И. Я. Лернер, В. В. Краевский, Г. П. Щедровицкий, А. А. Вербицкий в своих трудах доказали необходимость построения профессионального образования, основанного на умении находить и применять знания, максимально приближенные к реальным ситуациям [4].

Н. С. Сахарова, рассматривает иноязычную компетенцию как конечный образовательный результат, полученный посредством интеграции иноязычных и профессиональных знаний [6].

Е. В. Красильникова рассматривает понятие иноязычная коммуникативная компетенция как способность специалиста действовать в рамках вторичной языковой личности в разных ситуациях, готовность к осуществлению межкультурного взаимодействия [там же].

И. А. Зимняя понимает лингвистическую компетенцию как знание системы языка, то есть лингвистическая компетенция включает наличие языковых средств с определенным коммуникативным потенциалом [там же].

Т. М. Дридзе считает, что лингвистическая компетенция включает овладение иностранным языком прежде на функциональной основе. [там же].

Е. В. Тихомирова отмечает, что лингвистическая компетенция заключается в адекватном употреблении лингвистических (лексических и грамматических единиц) форм на иностранном языке [там же].

С точки зрения Д. И. Изаренкова, языковая компетенция – это знание единиц языка всех уровней (фонетического, лексического, словообразовательного, морфологического и синтаксического) [там же].

Л. К. Гейхман, в результате анализа трактовок понятия иноязычной коммуникативной компетенции, определяет, что под этим видом компетенции понимается способность и готовность осуществлять иноязычное общение в определенных программой требованиях. Требования, в свою очередь, опираются на комплекс специфических для иностранного языка знаний, умений и навыков [там же].

По нашему мнению, **компетентность** – это набор необходимых ключевых компетенций, которые помогают найти эффективный и рациональный способ решения сложных

нестандартных профессиональных вопросов и задач в современных условиях; профессионализм; способность к практической деятельности. **Компетенция** – это знания, умения, навыки, опыт, показатель профессионального уровня, гармоничная совокупность профессиональных и личностных качеств специалиста.

Мы приходим к выводу, что в свете **компетентного подхода** в образовании профессионально-ориентированная иноязычная компетентность – это результат процесса обучения, когда у выпускника полностью сформированы такие компетенции как лингвистическая (владение устной и письменной иноязычной речью), коммуникативная (способность и готовность использовать языковые

и речевые средства применительно к задачам общения) и прагматическая (умение осуществлять поиск, извлекать нужную иноязычную профессиональную информацию из различных источников).

Поэтому преимущество **компетентного подхода**, ориентированного на повышение качества подготовки будущих специалистов за счет развития их иноязычной коммуникативной компетентности, очевидно. Студенты в ходе обучения сталкиваются с разнообразными профессионально-ориентированными задачами и решают их самостоятельно, по сравнению с традиционным обучением, построенным на усвоении готовой суммы знаний по предмету.

Список использованных источников

1. Алмазова А.А. Проблемы формирования профессиональной лингвистической компетенции студентов-логопедов // Новое в психолого-педагогических исследованиях. Теоретические и практические проблемы психологии и педагогики. Научно-практический журнал. - 2014. - № 2 (34). - С. 44-53.
2. Байденко В.И. Выявление состава компетенций выпускников вузов как необходимый этап проектирования ГОС ВПО нового поколения: методическое пособие. М.: Исследовательский центр проблем качества подготовки специалистов. - 2006 г.
3. Болотов В.А. Компетентностная модель: от идеи к образовательной программе/ В.А. Болотов, В.В. Сериков // Педагогика.- 2003.- №10. - С.8-14.
4. Вербицкий А.А. Активное обучение в высшей школе: контекстный подход. – М.: Высш. шк., 1991. - 207 с.
5. Иванов Д.А. Компетентностный подход в образовании. Проблемы, понятия, инструментарий: учебно-методическое пособие / Д.А. Иванов, К.Г. Митрофанов, О.В. Соколова. - М.: АПКИППРО.- 2005 г.
6. Макашов С.В. Профессиональная иноязычная компетентность в ряду понятий компетенция и компетентность // в сборнике: современные тенденции и инновации в науке и производстве материалы IV международной научно-практической конференции.- 2015.- С. 166-167.
7. Равен Дж. Компетентность в современном обществе: выявление, развитие и реализация / пер. с англ. М.: Когито-Центр - 2002.
8. Рябов В.В. Критерии оценки педагогической деятельности на языке компетенций и компетентностей / Ю.В. Фролов, Д.А. Махотин. М.: ООО «НИЦ Инженер».- 2007 г.
9. Хуторской А.В. Ключевые компетенции. Технология конструирования // Народное образование.- 2003.-№5.- С. -55-61.
10. Keen K. Competence: What is it and how can it be developed? // Instructional Design: Implementation Issues / Eds. By J. Lowyck, P. de Potter, J. Elen. Brussels: IBM Education Center, 1992. P. 111-122.
11. Mirabile R. J. Everything you wanted to know about competency modeling. 1997. Training and development, august, pp. 73-77.
12. Parry S.B. The quest for competencies: competency studies can help you make HR decision, but the results are only as good as the study.1996. Training, 33, pp.48-56.

**Сведения
об авторе:**

Якушкина Ольга Сергеевна – преподаватель высшей квалификационной категории, филиал ФГБОУ ВО «Петербургский» государственный университет путей сообщения Императора Александра I» в г. Рязани

**Intelligence
about the author:**

Yakushkina Olga Sergeevna – teacher of the highest qualification category, branch of the Emperor Alexander I St. Petersburg State Transport University in Ryazan

НОВЫЙ ВЫЗОВ ОБРАЗОВАНИЮ - НОВЫЕ РЕШЕНИЯ

NEW CHALLENGE OF EDUCATION - NEW SOLUTIONS

Аннотация: Статья посвящена самой динамичной проблеме современной России, образование: социальный, культурный и финансовый авторитет преподавателя различных уровней образования, качество знаний, получаемых на различных уровнях системы образования, объективность их оценки, применимость в жизни информация, трудности растущей системы образования.

Ключевые слова: Проблема современного образования, современная система образования, советская школа, Российский менталитет, кризис старой системы образования, современный учитель, разделение информационного пространства, оценка знаний, недостаточное финансирование, увеличение спроса на ВУЗы.

Abstract: The article is devoted to the most dynamic problem of modern Russia education: social, cultural and financial authority of the teacher of various levels of education, the quality of knowledge obtained at various levels of the system education, objectivity of their assessment, applicability in life, information the difficulties of a growing education system.

Keywords: Problem of modern education, modern education system, Soviet school, Russian mentality, crisis of the old education system, modern teacher, division of the information space, knowledge assessment, insufficient funding, increased demand for universities.

Судьба любого государства напрямую зависит от состояния системы образования. Если государство стремится к развитию, руководство стремится занять одно из первых позиций на мировой арене, то нужно позаботиться о грамотности и образовании численности населения. Современная система образования переживает достаточно тяжёлые времена. Советская школа разрушается, на смену приходят европейские тенденции. Порой внедрение новшеств происходит на неподготовленную почву, или инновации не адаптированы под российский менталитет. Проблем в современном российском образовании достаточно. Особое внимание уделено информационным трудностям современного образования, дифференциации предметов и программ с одной стороны, а с другой необходимость поддержания единых стандартов. Предлагаю в них разобраться.

Во-первых, все чаще приходится слышать о кризисе старой системы образования. Высшие учебные заведения нашли выход из этой ситуации, были добавлены бакалавриат и магистратура, но вот программа средней школы и средне специальных учреждений осталось прежней. Недавно изданный закон об образовании призван решить эту проблему, но насколько он будет действенным, может показать только практика. В наше время, не достаточно просто учить детей заставляя за-

учивать наизусть всю информацию, которую дает преподаватель, важно чтобы дети, добывали информацию, принимали, изучали и применяли ее на практике. Для этого мало просто актуализировать учебники и учебные пособия для студентов и преподавателей, но и обучение самих преподавателей.

Каким должен быть современный преподаватель?

Этот вопрос актуален не только в Российской системе образования, но и во всем мире.

Какие же навыки и умения должны быть у современного преподавателя?

Во-первых, преподаватель сегодня должен эффективно реагировать на образовательные потребности учащегося, уметь эффективно организовывать процесс обучения и управлять им, использовать ИКТ для обучения, гибко оценивать полученные образовательные результаты.

Во-вторых, он должен уметь преподавать в поликультурном классе и интегрировать детей со специальными потребностями.

В-третьих, востребованным сегодня является умение дать профессиональный совет, консультацию родителям, устанавливать партнерские отношения не только с ними, но и с другими субъектами образовательного процесса и заинтересованными в нем организациями.

И в-четвертых, если говорить о преподавателе на уровне образовательного учреждения, серьезным требованием к нему является умение работать в команде, планировать не только свою работу, но и участвовать в планировании работы всего образовательного учреждения.

Необходимые для современного преподавателя требования узнаваемы, на них нацелены все образовательные реформы, проводящиеся в России. Таким образом можно сказать, что модернизация образования, осуществляемая в нашей стране, нацелена и на качественное обучения преподавателя.

Вторая проблема, характерна не только в системе образования – это недостаточное финансирование. Что бы идти в ногу со временем, необходимо внедрять новые технологии, обновлять уже устаревшие оборудование и т.д. К тому же отсутствие средств является нехваткой квалифицированных кадров в системе образования. И как бы не хотелось, усовершенствовать и обновлять кадры и оборудование, к сожалению, у образовательного учреждения не всегда есть на это средства.

Третьей проблемой является то, что в системе образования России разделяют информационное пространство между ступенями образования. То есть при поступлении ВУЗы и средне специальные учреждения родители часто нанимают репетиторов для хорошей сдачи экзаменов, так как школы не могут дать соответствующий уровень подготовки. Особенно, если будет высокий балл и конкурс на выбранное направление. Все это происходит из-за разного уровня требований обучения в школе, ВУЗах и средне специальных учреждениях. Поэтому первый год обучения – самый тяжёлый для студентов и отличается наибольшим количеством отчисленных ребят, не выдержавших нового ритма учёбы. Явно просматривается тенденция опускания планки сложности информации до все более младшего возраста детей. Эта линия информационной динамики даже превышает по своей скорости социальное ускорение. Информационный процесс неотъемлемо связан со своей технической базой, которая требует дополнительного объема знаний для ее использования. Это введение компьютерной базы в начальные классы и даже детские сады. Усвоение знаний и навыков, связанных с техническим оснащением быстро развивающегося информацион-

ного процесса, значительно отодвигает традиционные квоты образовательных программ. Особенно это касается гуманитарных предметов (литература, история) и математики. Тенденция сдвигов между блоками образовательных программ проявляется в том, что школьник может раньше узнать более сложный вопрос программы, а более простой, но базовый, остается неувоенным. Да еще и интернет-ресурсы подгоняют. И тогда ученики выискивают в интернете экзотическую информацию, а она служит блоком для усвоения классического фундамента. И притом далеко не вся учебная информация в интернете соответствует методическим требованиям программ данного предмета. Опора учащегося на информационные ресурсы мобильного телефона или компьютера отбирает желание развивать память, учение библиографического поиска и другие учебные действия. Современные учащиеся все более теряют навык «работы на знание». Зачем учиться, если все можно найти готовым в интернете. Постепенно методика разрабатывает средства воспитания интеллектуального труда для извлечения учебного материала из ресурсов интернета. Однако это только устанавливающийся этап развития методики. Если рассматривать более высокую ступень образования – ВУЗы, то мы вынуждены говорить о излишней теоретической направленности. Воспитывая учёного-теоретика, мы создаем огромную нехватку узких специалистов. Получив хорошую теоретическую подготовку, мало кто может применить знания на практике. Поэтому, устроившись на работу, новые сотрудники переживают серьёзную адаптацию, связанную с невозможностью сопоставить свои знания с практической деятельностью. Еще одно проблемное поле современного образования на всех его этапах – оценка знаний. В современных условиях очень разошлись «оценка» и «качество знания», и сейчас самое главное то, что это произошло большей частью по вине самих учеников.

В старших классах школы – перед выпуском в борьбе за «балл» аттестата, в средних - чтобы пройти с «красным дипломом» в ВУЗ без экзамена и высших профессиональных учебных заведениях – обучающиеся требуют себе желаемую оценку.

Образование сейчас должно быть нацелено на значимость интеллектуального труда,

творческого подхода и способность к быстрой ориентации и переобучению.

Четвёртая проблема вытекает из, казалось бы, положительной тенденции на увеличение спроса на ВУЗы. Всё большее число вчерашних школьников стремится получить документ о высшем образовании. Но эта тенденция имеет свой недостаток, т.к. увеличилось число негосударственных вузов, с которыми нужно быть очень осторожными и внимательными. Конечно, нельзя пройти мимо такой проблемы, как коррупция. Одних объявлений о продаже дипломов о высшем образовании в сети Интернет можно найти множество. К коррупции можно отнести и денежные поборы в школе, взятки за экзамены (зачёты), хищение средств из бюджета. В заключение можно отметить такую проблему, как падение престижа ПТУ и техникумов. Это ведёт к нехватке рабочих кадров на предприятиях, в обслуживающей сфере и т.д. Закон об образовании — попытка решить ряд назревших проблем. Но для полноценного развития нации необходимо принятие ещё ряда мер в сфере образования. Государство должно не только стремиться сделать так, чтобы образование соответствовало международным стандартам, но и полностью удовлетворяло нужды страны в квалифицированных специалистах и высокообразованных гражданах.

Подводя итоги, хотелось бы представить вашему вниманию Образовательные порталы России. Образовательные порталы — необходимый элемент единого образовательного пространства, создание которого широко декларируется различными федеральными программами. Однако, основная масса образовательных порталов Рунета создана в рамках государственных инициатив и целевых программ, частные порталы — скорее, редкость. Причина проста — отсутствие либо денег, либо понимания, зачем это нужно, либо того и другого одновременно. Основной целью ФЦП «Электронная Россия» и ряда правительственных инициатив является создание единого информационного образовательного пространства на всей территории РФ. Создание единого образовательного пространства — комплексный многоступенчатый процесс, включающий последовательную реализацию программ федерального и регионального уровня, направленных на повышение качества образования, сохранение, развитие и эффек-

тивное использование научно-педагогического потенциала. ИТ в новой образовательной среде приобретают институционный характер — от средства, сопровождающего образовательный процесс, информационные технологии становятся централизующим механизмом системы образования, накопителем интеллектуального потенциала и основным носителем новых методик.

Важным элементом новой информационной среды являются образовательные порталы. Интегрированные в единую образовательную систему, порталы создают возможности для дополнительного образования, повышения квалификации, получения необходимой информации по интересующим вопросам в любой момент времени. Безынициативность учебных заведений в отношении создания публичных образовательных порталов понятна — на их создание и поддержку необходимы средства, а также, зачастую, и связанная концепция финансирования. Кроме того, часто для создания портала определенной тематики необходимо если не официальное обоснование, то хотя бы понимание целей создания портала, и видение аудитории, на которую создаваемый портал будет ориентирован.

Таким образом, сегодня мы хотим создать такую систему образования, которая в полной мере удовлетворяла бы потребности любого гражданина нашей страны в образовании; смогла бы эффективно воспроизводить культурный и интеллектуальный потенциал нашего общества, обеспечивая передачу знаний от поколения к поколению. Конечно, чтобы образование было эффективным, сам процесс обучения должен воспроизводить высшие общественные ценности. Чем более развито общество, тем более активно в нем молодое поколение. Сейчас, когда в нашей стране интенсивно осуществляется процесс демократизации, молодежь превращается в реальную социальную силу. И очень важно, чтобы её энергия была направлена на созидание, на решение огромного количества проблем, стоящих перед государством и обществом, а не вела к их умножению. Эту задачу и должно решать государство через государственно-правовое регулирование системы образования и её реформирования в русле требования времени.

Список использованных источников

1. Федеральный закон от 06.10.2003 № 131-ФЗ (ред. от 29.12.2017) «Об общих принципах организации местного самоуправления в Российской Федерации» [Электронный источник] / http://www.consultant.ru/document/cons_doc_LAW_44571/ (дата обращения 01.04.2018)
2. Федеральный закон от 29.12.2012 N 273-ФЗ (ред. от 07.03.2018) «Об образовании в Российской Федерации» [Электронный источник] / http://www.consultant.ru/document/cons_doc_LAW_140174/ (дата обращения 01.04.2018)
3. Указ Президента РФ от 07.05.2012 N 599 «О мерах по реализации государственной политики в области образования и науки» [Электронный источник] / http://www.consultant.ru/document/cons_doc_LAW_129346/ (дата обращения 29.03.2018)
4. Государственная программа Российской Федерации «Развитие образования на 2013-2020 годы» (Распоряжение Правительства Российской Федерации от 15.05.2013 г. № 792) [Электронный источник] / <http://base.garant.ru/70643472/> (дата обращения 29.03.2018)
5. Авдеева, И.Л. Анализ системы дошкольного образования в России / И.Л. Авдеева // Вектор экономики. 2018. № 10 (16). С. 47.
6. Алдакимов, А.Н. Тенденции развития современной системы образования в России: историко – педагогический и социальный аспекты / А.Н. Алдакимов // Проблемы современного педагогического образования. 2017. № 57-3. С. 3-9.

**Сведения
об авторе:**

Жданова Светлана Сергеевна – преподаватель первой квалификационной категории, Узловского железнодорожного техникума-филиал ФГБОУ ВО «Петербургский государственный университет путей сообщения Императора Александра I» в г. Узловая

**Intelligence
about the author:**

Zhdanova Svetlana Sergeevna – teacher of the qualification of the first category, Uzlovsky railway technical school – branch of the Federal State Budgetary Educational Institution of Higher Education «Petersburg State University of Railways Emperor Alexander I» in Uzlovaya

УДК 377

Е.Г. Соколова
E.G. Sokolova

КАК ПОВЫСИТЬ МОТИВАЦИЮ ОБУЧАЮЩИХСЯ В ОВЛАДЕНИИ ПРОФЕССИЕЙ

HOW TO INCREASE THE MOTIVATION OF STUDENTS IN MASTERING THE PROFESSION

Аннотация: Статья посвящена рассуждениям автора о повышении мотивации обучающихся в овладении профессией в системе СПО. Преподаватель приводит примеры из прошлого, описывает возможные исправления ситуации, делится опытом.

Ключевые слова: Мотивация, профессия, конкурентоспособный рабочий.

Abstract: The article is devoted to the author's arguments about increasing the motivation of students in mastering a profession in the SPO system. The teacher gives examples from the past, describes possible corrections of the situation, shares his experience.

Keywords: Motivation, profession, competitive worker.

Всем с детства известно стихотворение В. Маяковского «Кем быть?» Помните: «Я б в строители пошёл, пусть меня научат...»? Учить профессии человека начинали с незапамятных времён: гончаров, плотников, кузнецов. И проходили подготовку непосредственно у мастера. Первые школы профессио-

нальной подготовки возникли более 300 лет назад. Славные же были мастера, если мы до сих пор про них читаем легенды, смотрим в музеях творения их рук, или кому-то невзначай посчастливится потрогать их. Всякое изобретение человечества требует надёжных рабочих рук и специальных навыков. Поэтому

профессиональное образование является естественным сопровождением процесса формирования современного рабочего. Но один мастер не может хорошо обучить 25 человек одновременно. Это нереально. Необходимо максимально приблизить образовательный процесс к практическим действиям, т.е. к производству. Для этого необходимо уменьшить численность обучающихся в группе или увеличить количество мастеров. Рассудите сами: что получилось в школе, после того как сформировали класс в 25 человек? А ничего! Качество знаний снизилось, мотивация к обучению ухудшилась. Аналогичная картина и в системе СПО.

Время... Как безгранична его власть, как неумолим его бег... Словно гоголевская тройка, мчится оно по просторам жизни, и никому не удастся его обуздать. Да и надо ли? Живёт оно, время, в нашей памяти, в наших поступках, мечтах. Человеку надо оглядываться назад, посмотреть на дело рук своих. Кто научил его, как научил? Кто-то забыл, чему он учился, а кто-то, приумножив, передал другому. Эту связь поколений расскажет музей. Работой музея должен заниматься только музейный работник. Очень хорошо, если обучающиеся будут видеть перед собой портреты выпускников учебного заведения, прославившимися трудовыми подвигами. Не забудем про музей в деле воспитания молодёжи. В прошлом надо искать причины настоящего, которое строится ради будущего. Было есть и будет. Всё крепко связано. Что наблюдает подросток в настоящем, это же он перенесёт в будущее? Это его мир. К этому привыкают. Это становится его сущностью.

Поэтому при профессиональной подготовке обучающихся необходимо уделять пристальное внимание воспитанию художественного вкуса и культуре производственных отношений. Ребят должно воспитывать всё: чистая территория, цветы на окнах, картины на стенах. Большая роль отводится информатизации учебного процесса.

Без этого невозможно воспитать конкурентноспособного рабочего, профессионально мобильного применительно к современным условиям рынка. Юную душу должны окружать атмосфера добра, тепла, сочувствия, понимания, участия, радость от предвкушения успеха. Всякий успех должен быть замечен, отмечен.

Нравственное содержание уроков

Невозможно обучить подростка профессии только на уроках специальных дисциплин. Такая учебная дисциплина как Литература формирует душу человека. А это является чуть ли не базисом для каждого человека. Поэтому на своих уроках я говорю о мерзости, недопустимости ряда поступков. Только на основе убеждения крепнет чувство презрения к недостойному. Отсюда формируется безразличность к недостойному в своем собственном поведении, активное стремление к достойным поступкам, возвышающим человека.

На своих уроках я стараюсь до обучающихся донести такие мысли, как:

- Недостойно добывать свое благополучие, радости, удовольствия, спокойствие за счет притеснения, неустраиваемости, огорчения, беспокорства другого человека.

- Недостойно оставлять товарища в беде, опасности, проходить равнодушно мимо чужого горя, огорчения, страдания.

- Недостойно пользоваться результатами труда других, прятаться за чужую спину.

- Недостойно быть боязливым, расслабленным; позорно проявлять нерешительность, отступать перед опасностью, хныкать.

- Недостойно давать волю потребностям и страстям, как бы освободившимся из-под контроля человеческого духа.

- Недостойно молчать, когда твое слово — это честность, благородство и мужество, а молчание — малодушие и подлость.

- Недостойно настоящему человека лгать и лицемерить, пресмыкаться, подстраиваться под чью-то волю, не иметь собственного взгляда, потерять свое лицо. Омерзительно и гадко наущничанье: оно хуже предательства.

- Недостойно легкомысленно бросаться словами, давать невыполнимые обещания.

- Недостойна чрезмерная жалость к самому себе, как и безжалостное отношение, равнодушие к другому человеку.

- Недостойно пьянство и чревоугодие.

Как повысить у обучающихся мотивацию при обучении профессии?

Согласитесь, несмотря на старания всего педагогического коллектива, почему-то у обучающихся остается низкой мотивация овладения профессией. Нет-нет да где-то слышится: «Да кому нужна эта профессия? Всё равно пойдем торговать. Нет у нас работы в городе. Не нужны мы...» Думаю, что этот

вопрос можно было бы решить. Во-первых, хорошо обучающихся ребят трудоустроить, хотя бы 5% из группы. Во-вторых, отправить учиться в другое учебное заведение (колледж, вуз), хотя бы 5% из группы. А кого-то, может быть, отправим на престижный завод? Пусть это будет всего лишь один человек. Но как это будет согреть? А может, обучающемуся оплатят производственную практику?

Нашему региону нужны «золотые руки». Очень нужны! Ломоносовское утверждение

«богатство России будет прирастать Сибирью» воплощается в жизнь. Богатство для нашей страны будут добывать эти «золотые руки». А «золотые руки» воспитаем мы, педагоги СПО.

Может, стоит всё-таки прислушаться к мнению людей, непосредственно участвующих в воспитании кадров для страны. Что же мы, так и будем топтаться на месте?

Список использованных источников

1. <https://urok.1sept.ru/articles/561044>
2. <https://moluch.ru/conf/ped/archive/98/4633/>

**Сведения
об авторе:**

Соколова Елена Григорьевна – преподаватель высшей квалификационной категории, Государственное бюджетное профессиональное образовательное учреждение Иркутской области «Тулунский аграрный техникум»

**Intelligence
about the author:**

Sokolova Elena Grigorievna – teacher of the highest qualification category, State budgetary professional educational institution of the Irkutsk region «Tulun Agricultural College»

Секция 4. Инновационная деятельность в системе дополнительного профессионального образования и профессионального обучения

УДК 372.862

Л.В. Буйлова
L.V. Buylova

ИННОВАЦИОННАЯ ДЕЯТЕЛЬНОСТЬ ПО НАЧЕРТАТЕЛЬНОЙ ГЕОМЕТРИИ В СИСТЕМЕ ДОПОЛНИТЕЛЬНОЙ ОТРАСЛЕВОЙ СОСТАВЛЯЮЩЕЙ И КРУЖКОВОЙ РАБОТЕ

INNOVATIVE ACTIVITY ON DESCRIPTIVE GEOMETRY IN THE SYSTEM OF ADDITIONAL INDUSTRY COMPONENT AND CIRCLE WORK

Аннотация: Статья посвящена значению изучения дисциплины начертательная геометрия обучающимися на первом курсе среднего профессионального образования. В статье представлены примеры заданий для изучения дисциплины начертательная геометрия на занятиях по дополнительной отраслевой составляющей и на занятиях кружка «Инженерный дизайн CAD».

Ключевые слова: Черчение, инженерная графика, компьютерная графика, начертательная геометрия, инженерный дизайн CAD, графические редакторы КОМПАС и AutoCAD.

Abstract: Students devote the article to the importance of studying the discipline descriptive geometry in the first year of secondary vocational education. The article presents examples of tasks for studying the discipline descriptive geometry in classes on an additional industry component and in the classes of the CAD Engineering Design circle.

Keywords: Drawing, engineering graphics, computer graphics, descriptive geometry, CAD engineering design, COMPASS and AutoCAD graphic editors.

Создатель первого труда по начертательной геометрии французский ученый, инженер Гаспар Монж говорил: «Чертеж – язык техники», русский профессор В.И. Курдюмов добавил, «Начертательная геометрия – грамматика этого языка». Однако, значение начертательной геометрии несравненно шире.

Начертательная геометрия является теоретической основой построения технических чертежей, которые представляют собой полные графические модели конкретных инженерных изделий. Она имеет свою цель, метод и содержание. Целью начертательной геометрии является изучение пространственных форм объектов окружающего нас мира и взаимоотношений этих форм, познание соответствующих закономерностей и применение их к решению практических задач.

С первого курса у обучающихся появилась такая возможность решения практических задач посредством посещения занятий по дополнительной отраслевой составляющей по различным специальностям.

Основным средством изучения геометрических свойств предметов в начертательной геометрии является изображение. Однако не

всякое изображение может быть принято для изучения геометрических свойств предметов. Существуют изображения предметов, которые являются лишь иллюстрационным материалом и не соответствуют полностью геометрическим формам объектов, не отражают геометрических свойств предметов.

На рисунке 1 представлены очень хорошо знакомые всем предметы, но выглядят они непривычно [1]. Какие это предметы?



Рисунок 1 – Известные предметы

Для изучения геометрических свойств предмета необходимо иметь такое его изображение, по которому можно определить все геометрические элементы изображаемого оригинала. Изображение, по которому можно определить позиционную взаимосвязь элементов объекта называют полным изображением.

На рисунке 1 нет полного изображения, поэтому можно только догадаться, что этими

предметами могут быть карандаш, вилка и ложка.

Полное изображение должно быть основано на взаимно однозначном соответствии точек оригинала точкам изображения, что достигается проецированием первых во вторые и возможностью восстановления по вторым первых. Изображение, полученное при помощи операции проецирования, называется проекцией предмета. Проекционный метод построения изображений является основным методом начертательной геометрии. В результате применения этого метода можно пользоваться проекционными свойствами фигур и на проекционном изображении – графически оформлять геометрические задачи и их решения.

На рисунке 2 представлена геометрическая задача. Забит ли гол, или вратарь ещё успеет поймать мяч [1]?



Рисунок 2 – Задача про мяч

На рисунке 3 представлена геометрическая задача. Не мешает ли копна сена работницам видеть друг друга [1]?

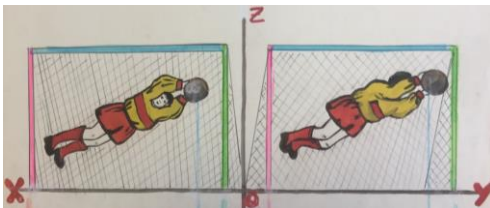

Рисунок 3 – Задача про копну с сеном

На рисунке 4 представлена геометрическая задача. Какая верёвка из двух представленных верёвок протянута одна над другой [1]?



Рисунок 4 – Задача про верёвки

На рисунке 5 представлена геометрическая задача. На столе в четыре столбика расставлены шашки. Сколько всего шашек использовано в задаче, если чёрных и белых – поровну [1]?

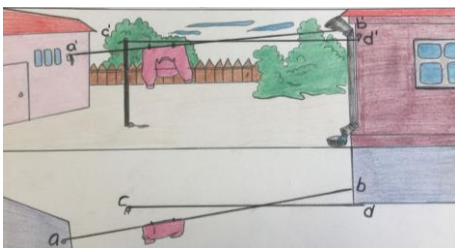

Рисунок 5 – Задача про шашки

На рисунке 6 представлена геометрическая задача. Определить истинную длину пути катающихся с горы лыжников [1]?

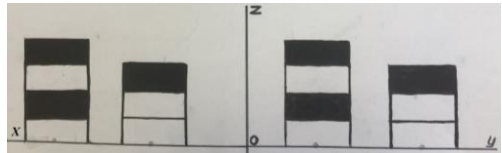

Рисунок 6 – Задача про натуральную величину пути лыжников

Изучение и применение начертательной геометрии значительно способствует развитию пространственных представлений и воображения человека, а также развитию его логических рассуждений. Умение же мысленно представлять предметы в их взаимном расположении имеет большое значение в творческой деятельности человека. Изучение начертательной геометрии, способствующее развитию пространственного мышления, делает возможным представлять геометрические образы по их изображению. Поэтому ни одна задача начертательной геометрии не решается механически.

Проекционное изображение, по которому можно восстановить предмет, является чертежом. Чертеж отличается от других изображений тем, что он построен по правилам начертательной геометрии и позволяет определять геометрические свойства изображенного предмета. Чертежи имеют большое значение в жизни общества, это подтверждается широким их применением в конструкторских работах, в машиностроении, в графических задачах. Без знания правил выполнения чертежа нельзя читать чертежи, имеющихся

конструкций, и создавать чертежи новых машин и приборов.

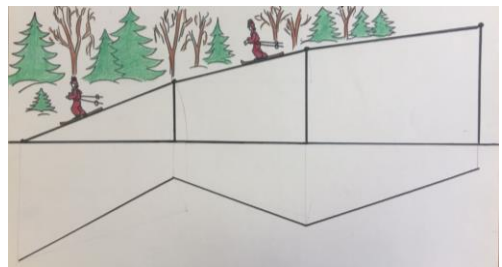
Для решения графических задач у обучающихся филиала есть возможность посещения занятий по **дополнительной общеразвивающей научно-технической программе «Инженерный дизайн САД»**.

Научно-техническая деятельность направлена на формирование научного мировоззрения, освоение методов научного познания мира, развитие исследовательских, конструкторских способностей обучающихся в области точных наук, технического творчества (сфера деятельности «человек-машина»).

Данная программа необходима для освоения чертёжно-графического редактора КОМПАС [2]. Система КОМПАС является удобным и доступным в освоении инженерным инструментом. Основная задача, решаемая системой КОМПАС – моделирование изделий с целью существенного сокращения периода проектирования и скорейшего их практического применения. Многочисленные сервисные функции облегчают решение задач проектирования. Чертёжно-графический редактор КОМПАС предназначен для автоматизации проектно-конструкторских работ в различных отраслях деятельности. Он может успешно использоваться на железнодорожном транспорте при составлении планов, схем, где необходимо разрабатывать графическую и текстовую документацию. Рабочая программа по изучению КОМПАС включает обязательный минимум содержания. Она раскрывает основные требования к знаниям и умениям, которые должны быть достигнуты обучаю-

щимся в результате изучения чертёжно-графического редактора КОМПАС [2]. Обучающиеся обеспечиваются доступом к учебно-методическим разработкам, к аудио-, видео- и мультимедийным материалам. С учётом требований к учебно-методическому обеспечению образовательного процесса в программе приведен перечень средств обучения и список источников.

Профессионально-ориентированный уровень предусматривает достижение повышенного уровня образованности обучающихся в данной области, умение видеть проблемы, формулировать задачи, искать средства их решения.

Форма организации занятий – индивидуально-групповая. Занятия проводятся в форме – практических занятий. Обучающийся должен уметь выполнять техническую: текстовую и графическую документацию при помощи чертёжно-графического редактора КОМПАС. Обучающийся должен знать сведения о стандартах Единой системы конструкторской документации (ЕСКД).

Рассматривается пример занятия по программе «Инженерный дизайн САД».

Конструирование пробки [1]. На рисунке 7 изображена планка с тремя отверстиями различной конфигурации. Требуется построить три вида (спереди, сверху, слева) и наглядное (аксонометрическое) изображение пробки.

Условие – пробка должна не только перекрывать без зазоров любое из трёх заданных отверстий в планке, но и проходить сквозь них.



Рисунок 7 – Планка с тремя отверстиями различной конфигурации

Отверстия в планке представляют собой три силуэта-очерка одного предмета, расположенные не в проекционной связи. Расположив заданные отверстия (наружные контуры

пробки) в соответствии с требованиями стандарта и дочертив недостающие линии, можно получить представление об искомой форме пробки, рисунок 8.

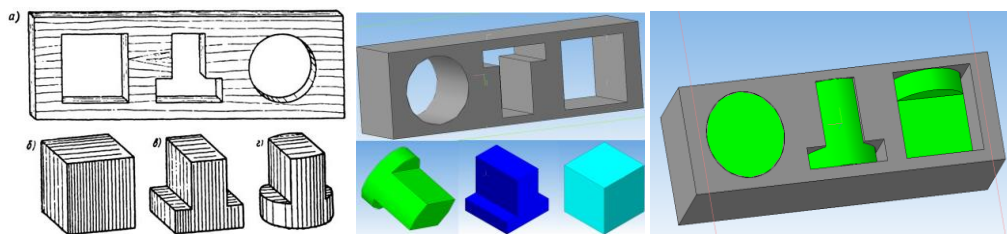

Рисунок 8 – Искомая форма пробки

Содержанием начертательной геометрии являются исследования: способов построения проекционного изображения пространственных форм на плоскости; графических спосо-

бов решения задач по заданным изображениям; и приложение способов начертательной геометрии к исследованиям практических и теоретических задач науки и техники.

Список использованных источников

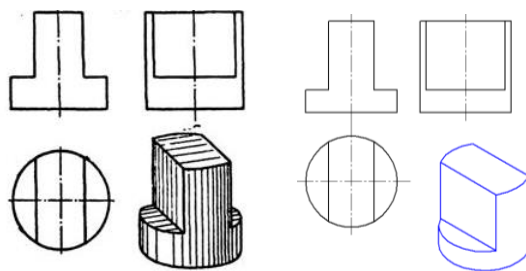
1. Воротников И.А. Занимательное черчение. Издательство: Просвещение, 4-е издание, – Москва, 1990. – 391 с.
2. Никонов В.В. КОМПАС-3D: создание моделей и 3D-печать. Издательство: Питер, 2020. – 208 с.

Сведения об авторе:

Буйлова Лидия Владимировна – преподаватель высшей квалификационной категории, филиал федерального государственного бюджетного образовательного учреждения высшего образования «Петербургский государственный университет путей сообщения Императора Александра I» в г. Ярославле

Intelligence about the author:

Buylova Lidiya Vladimirovna – teacher of the highest qualification category, branch of the Emperor Alexander I St. Petersburg State Transport University in Yaroslavl

УДК 377.5

А.Д. Михед, В.И. Родионов
A.D. Mikhed, V.I. Rodionov

ОРГАНИЗАЦИЯ ДОПОЛНИТЕЛЬНОГО ПРОФЕССИОНАЛЬНОГО ОБРАЗОВАНИЯ В УЖТ - ФИЛИАЛ ПГУПС

ORGANIZATION OF ADDITIONAL PROFESSIONAL EDUCATION IN UZHT - BRANCH OF PGUPS

Аннотация: Приведено описание организации дополнительного профессионального образования Узловского железнодорожного техникума – филиала ПГУПС. Предлагается внедрение новых программных средств: Системы управления курсами Moodle и программы для организации видеоконференций – Zoom.

Ключевые слова: Электронное обучение, Moodle, СДО, электронные курсы, Zoom.

Abstract: The description of the organization of additional professional education of the Uzlovsky Railway technical school – a branch of the PGUPS is given. The introduction of new software tools is proposed: the Moodle Course Management System and the Zoom video conferencing program.

Keywords: E-learning, Moodle, SDO, E-courses, Zoom.

В связи с необходимостью развития дополнительного профессионального образования (ДПО) в Узловском железнодорожном техникуме (УЖТ) – филиала ПГУПС была осуществлена организация дистанционной формы обучения. При переходе на корпора-

тивный сайт УЖТ пользователь попадает на главную форму, где кроме основной информации имеется возможность перехода на страницы: Сведения об организации; Абитуриенту; Студенту; Сотруднику; Производственная работа; Наука; Контакты. Дистанцион-

ному обучению на сайте выделена вкладка «Дополнительное образование» - «Личный кабинет обучающегося» [1].

Использование средств корпоративного сайта техникума и электронных почт преподавателей не позволяло в полной мере организовать качественное дистанционное обучение ДПО в техникуме. В связи с чем, было принято решение внедрить в учебный процесс систему дистанционного обучения (СДО) Moodle и программу для организации видеоконференций – Zoom.

СДО Moodle предоставляет возможность удаленного освоения образовательной программы в соответствии с учебным планом. Основой СДО техникума являются электронные курсы учебных дисциплин, которые разрабатываются преподавателями [2]. Содержание контента электронных курсов соответствуют рабочим программам дисциплин, междисциплинарных курсов и практик. Электронные курсы имеют как теоретический материал, так и практические задания.

Обучающиеся техникума помимо основного обучения (среднего профессионального

образования) имеют возможность параллельно пройти профессиональную переподготовку по другим специальностям техникума. Данная возможность очень актуальна для тех студентов, которые не смогли поступить на желаемую специальность. Диплом о профессиональной переподготовке выдается после выпуска и получения диплома о среднем профессиональном образовании.

В железнодорожном техникуме на сегодняшний день реализуются четыре основные специальности: 08.02.10 Строительство железных дорог, путь и путевое хозяйство; 23.02.01 Организация перевозок и управление на транспорте (по видам); 27.02.03 Автоматика и телемеханика на транспорте (железнодорожном транспорте); 13.02.07 Электрооборудование (железнодорожный транспорт).

При планировании дистанционного обучения ДПО необходимо определить взаимосвязь всех программных компонентов, работа которых происходит посредством сети Интернет. На рисунке 1 показана структурная схема организации дистанционного обучения в железнодорожном техникуме.



Рисунок 1 – Структурная схема организации дистанционного обучения в железнодорожном техникуме

Методической особенностью при обучении в СДО Moodle является то, что усвоение учебного материала осуществляется путем самостоятельной работы с помощью контента дисциплин. Наполнение контента осуществляется преподавателем, который закрепляется за дисциплиной.

Программные средства поддержки дистанционного обучения включают программно-аппаратный комплекс: сервер, систему управления базой данных (СУБД), браузер. Программа Moodle применялась в версии 3.11.5+. В качестве услуг хостинга использован российский Timeweb. Все данные по

дистанционным курсам хранятся на удаленном сервере хостинга, а работа с СУБД происходит автоматически. Для работы в СДО необходим стандартный браузер.

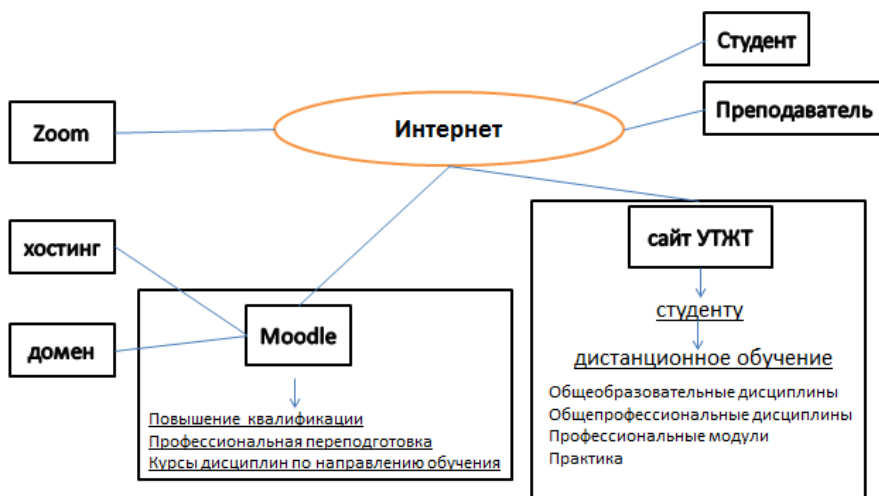
С целью обеспечения безопасной работы сайта Moodle на хостинге был предусмотрен цифровой сертификат (SSL-сертификат), обеспечивающий зашифрованное соединение по протоколу HTTPS. Без включения данного сертификата, при работе со стороны клиента может появляться уведомление о том, что использованное соединения является не безопасным. Т.е. используется протокол незащищенного соединения - HTTP.

На основании реализуемых специальностей в СДО Moodle были сформированы

основные категории курсов. Каждая категория содержит по четыре подкатегории: 1 курс, 2 курс, 3 курс, 4 курс, а также подкатеорию программы профессиональной переподготовки.

Общепрофессиональные и общеобразовательные дисциплины присутствуют на всех курсах обучения, в том числе и при освоении ДПО. Поэтому эти дисциплины были вынесены в отдельные категории, а связь с подкатегориями 1 – 4 курсов выполнена с использованием программного ресурса гиперссылки. На рисунке 2 показана структурная схема связей категорий и курсов.



Рисунок 2 – Структурная схема связей категорий и курсов в moodle

Так, например, общеобразовательная дисциплина «Физика» предусмотрена учебным планом на всех специальностях. Для организации данной дисциплины в СДО Moodle необходимо создание как минимум трех учебных дисциплин для каждой специальности. Но при внесении корректировок и дополнений в дисциплину «Физика» придется редактировать все три курса предмета. Такой подход требует дополнительных временных затрат. Более рациональным и эффективным является вариант добавления категории «Общеобразовательные дисциплины» и размещение в ней курса «Физика» с размещением на нее гиперссылок в подкатегории курсов. Аналогичным образом добавляются остальные общеобразовательные дисциплины.

По ссылке <https://moodlepgups.ru/login/index.php> осуществляется переход на сайт с формой для входа в систему Moodle. В верхней части сайта расположена фирменная эмблема железнодорожного техникума. Каждый пользователь получает от администратора личный логин и пароль, по которым осуществляет вход.

Домашняя страница с категориями курсов ДПО техникума показана на рисунке 3. Для работы на сайте доступны следующие категории программ профессионально переподготовки (ППП): Экономика и бухгалтерский учет, «Организация перевозок и управление на железнодорожном транспорте», Автоматика и телемеханика на транспорте (железнодорожном транспорте)», Строительство железных дорог, путь и путевое хозяйство [3].

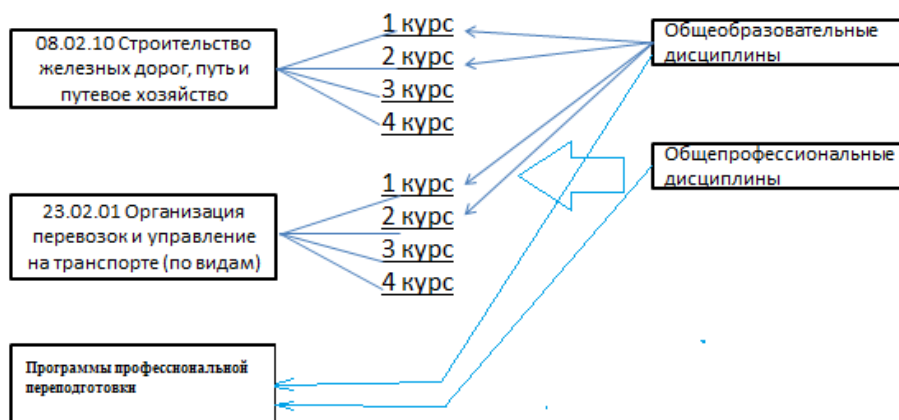

Рисунок 3 – Домашняя страница сайта Moodle с категориями курсов ДПО

При переходе обучающихся на дистанционную форму обучения непосредственный диалог с преподавателем осуществляется с помощью программы для организации видеоконференций – Zoom. Каждым преподавателем в системе Zoom создается идентификатор повторяющейся конференции с кодом (паролем) доступа. Согласно расписанию учебных занятий, обучающиеся заходят по постоянному идентификатору на нужное занятие в установленное время. Бесплатная версия Zoom допускает проведение конференции на

40 минут. Поэтому после пятиминутного перерыва обучающие заходят на продолжение занятия еще на 40 минут.

Таким образом, с внедрением СДО Moodle и Zoom стала возможной организация дистанционного обучения ДПО в железнодорожном техникуме. Разработанная система дистанционного обучения позволила преподавателям создавать курсы читаемых дисциплин, а студентам и слушателям осуществлять самостоятельное изучение предметов.

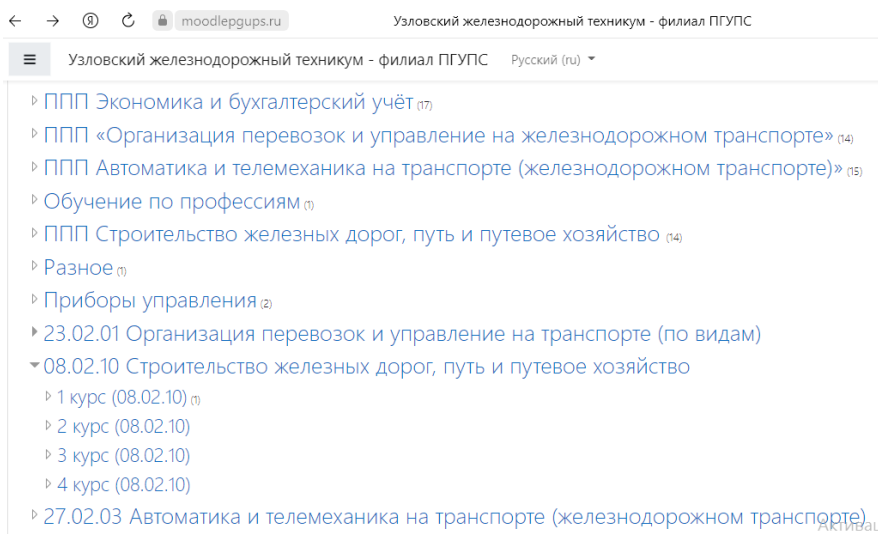
Список использованных источников

1. Узловский железнодорожный техникум - филиал ПГУПС // URL: <http://uzlovaya.pgups.ru/> (дата обращения: 18.01.2022).
2. Михед А.Д. Функциональное проектирование электронного ресурса по учебной дисциплине / А.Д. Михед, И.А. Лобзов, Е.А. Семенова // *Фундаментальные научные исследования: теоретические и практические аспекты: сборник материалов II Международной научно-практической конференции*. 29 сентября 2016 г.: сб. материалов. – Кемерово, 2016. – С. 99-102.
3. Система дистанционного обучения Moodle Узловского железнодорожного техникум - филиала ПГУПС // <https://moodlepgups.ru/> (дата обращения: 18.01.2022).

Сведения об авторах:

Михед Антон Дмитриевич – кандидат технических наук, преподаватель высшей квалификационной категории, Узловский железнодорожный техникум – филиал Петербургского государственного университета путей сообщения Императора Александра I

Родионов Владимир Иванович – доктор технических наук, профессор кафедры «Приборы управления» Тульского государственного университета

Intelligence about the authors:

Mikhed Anton Dmitrievich - Candidate of Technical Sciences, teacher of the highest qualification category, Uzlovsky Railway Technical School - a branch of the St. Petersburg State University of Railways of Emperor Alexander I

Rodionov Vladimir Ivanovich – Doctor of Technical Sciences, Professor of the Department «Control Devices» of Tula State University

ДИСТАНЦИОННОЕ ОБУЧЕНИЕ, КАК ИННОВАЦИОННЫЙ ПОДХОД К ДОПОЛНИТЕЛЬНОМУ ПРОФЕССИОНАЛЬНОМУ ОБРАЗОВАНИЮ

DISTANCE LEARNING AS AN INNOVATIVE APPROACH TO ADDITIONAL PROFESSIONAL EDUCATION

Аннотация: Статья посвящена инновационным подходам к дополнительному профессиональному образованию, в частности дистанционному обучению, рассмотрены различные платформы и сервисы для обеспечения образовательного процесса.

Ключевые слова: Дополнительное профессиональное образование, дистанционные методы, инновационная деятельность, дистанционные курсы.

Abstract: The article is devoted to innovative approaches to additional professional education, in particular distance learning, various platforms and services for providing the educational process are considered.

Keywords: Additional professional education, distance learning methods, innovative activities, distance learning courses.

Нововведения (инновации) характерны для любого вида деятельности. Сами по себе они не возникают, а являются результатом научных поисков, совокупности передового педагогического опыта. Непосредственным носителем новаторских идей являются преподаватели дополнительного профессионального обучения (ДПО). Внедрение и реализация ведущих педагогических процессов стоит за преподавателями.

Инновационная деятельность охватывает все стороны дидактического процесса: формы его организации, содержание и технологии обучения, учебно-преподавательскую деятельность.

Главной целью инновационных технологий ДПО является обеспечить не только знаниями в процессе обучения, но и умениями приобретать новые знания в быстроизменяющейся ситуации для использования их в проектировании собственной деятельности. Этим обусловлена необходимость поиска наиболее эффективных форм, методов и технологий обучения.

ДПО – важнейший элемент образовательной деятельности, роль которого возрастает в связи с ускорением научно-технического процесса, в связи с быстрым устареванием полученных знаний и стремительным увеличением количества новых знаний.

Учебный процесс в системе ДПО должен быть организован по определенным технологиям, учитывающим специфику аудитории.

Это определяет необходимость привлечения к преподавательской деятельности квалифицированных специалистов из реального сектора экономики, сферы производства, а также работников органов управления разных уровней.

Преподаватель ДПО должен уметь не только делиться знаниями о предметах, но и оперативно подстраиваться под уровень подготовки аудитории, извлекать знания из слушателей, обеспечивать обмен опытом, определять направление дискуссии, вникать в конкретные, предлагаемые слушателями ситуации.

Важной задачей ДПО является дополнительная подготовка студентов по профессиональным программам, ориентированным на обучение выполнению конкретных трудовых функций, требуемых работодателю или необходимых для сдачи экзамена на профессиональных сертификат.

К инновационным методам ДПО относятся:

- метод проектов;
- дискуссии (обмен опытом);
- проектная деятельность;
- внедрение системы аттестации после каждого блока теории для обеспечения практикоориентированности обучения;
- дистанционное обучение.

Сегодня особо актуально дистанционное обучение. Такая система создаёт условия для социальной доступности к качественному образованию людям, которые по различным

причинам не могут воспользоваться услугами очного образования. Характерные особенности, присущие дистанционному обучению: гибкость, модульность, параллельность, охват, рентабельность, интернациональность, базируются на современных педагогических приемах, информационных и телекоммуникационных технологиях. Применение компьютеров и телекоммуникаций, введение гибкого графика обучения, модульного построения учебных курсов позволяют получить некую образовательную модификацию, без четких границ форм обучения [1].

Инновационные образовательные технологии во многом универсальны, но их применение в дополнительном профессиональном образовании имеет определенную специфику.

Ввиду компьютеризации всей производственной сферы программирование становится базовым, обязательным для всех работников навыком. Современные информационные технологии дают возможность повысить степень контроля над процессом обучения и за производственными процессами, что положительно сказывается на их эффективности.

Наиболее востребованным в настоящее время является дистанционное обучение. В ДПО такой метод позволяет повышать квалификацию без отрыва от основного обучения или работы, а также учит грамотно планировать свое время, для получения лучших результатов.

Дистанционное образование открывает студентам доступ к нетрадиционным источникам информации, повышает эффективность самостоятельной работы, дает совершенно новые возможности для творчества, обретения и закрепления различных профессиональных навыков, а преподавателям позволяет реализовывать принципиально новые формы и методы обучения с применением концептуального и математического моделирования явлений и процессов [2].

Для ДПО важно иметь возможность более широкого применения программных пакетов во время обучения, т.к. они позволяют в процессе обучения моделировать производственные задачи.

Онлайн-платформы заняли свое место в системе образования. Платформы и сервисы для сопровождения педагогического процесса представлены различными системами дистанционного обучения (СДО).

Рассмотрим некоторые некоммерческие платформы и сервисы, которые могут внедряться преподавателями в ДПО:

1. Google Classroom

Компания Google объединила сервисы для образования и ряд инструментов для педагогов, использующих ИКТ, в один новый сервис, который получил название Classroom, который отлично подходит для образовательной организации/педагогов.

Плюсами бесплатной платформы Google Classroom являются русский интерфейс, хорошо узнаваемый бренд, хорошо представленные традиционные функции (публикация теоретического материала, заданий, общение).

К минусам можно отнести небольшое количество инструментов, неудобные ссылки на Класс, обязательно иметь аккаунт Google, нет тестового контроля.

Google Classroom следует рассматривать как среду для совместной деятельности.

2. Moodle и MoodleCloud

Moodle – это платформа, используемая в университетах и школах по всему миру.

Плюсами Moodle можно отнести большое количество учебных элементов, поддержку дифференцированного обучения и разнообразных педагогических сценариев, возможность визуализированного отслеживания выполнения учебного материала, разнообразные плагины, расширяющие базовый функционал.

Минусами являются высокие системные требования, сложность системы для изучения, а также то, что Moodle нужно устанавливать на сервере, при этом можно использовать MoodleCloud – облачный сервис с Moodle.

Плюсами MoodleCloud являются использование облачной технологии, наличие бесплатного тарифа, имеется плагин видеоконференции и автоматическое обновление.

Минусами бесплатного тарифа MoodleCloud является то, что бесплатный тариф ограничен 50-тью регистрациями и отсутствует возможность установки своих моделей.

3. Online Test Pad – СДО и сервис для организации и проведения тестирования.

OnlineTestPad является сформированной площадкой для создания и реализации собственных онлайн-курсов. Этому способствуют и ряд новых дополнительных инструментов, таких как комплексные задания.

На сервисе присутствует возможность саморегистрации пользователей, ручная регистрация, а также регистрация путем импорта из файла (шаблон такого файла представлен на сервисе).

К плюсам бесплатной СДО OnlineTestPad можно отнести то, что ее не надо устанавливать, можно добавлять дополнительные материалы (текст, видео), мощное тестирование, есть много полезных инструментов.

К минусам относится неудобная регистрация пользователей [3].

Все программы ДПО строятся по модульному типу. Это позволяет осуществлять поэтапное освоение дополнительной профессии. При этом контроль за усвоением информации осуществляется по изучению каждого из модулей. Это помогает повысить уровень усвоения большого количества информации за сравнительно короткий срок и обеспечить практикоориентированность. Таким образом, слушатели курсов приобретают умение использовать свои знания в быстроменяющихся условиях, что обеспечивает хорошую им конкурентоспособность на рабочем месте.

Дистанционные курсы ДПО, создаваемые на различных платформах и сервисах в полной мере удовлетворяют программам обучения модульного типа. Информация модулей представляется логически завершенными блоками информации, которые по содержанию адекватны определенной предметной области. Каждый модуль состоит из нескольких лекций. Лекционный материал предоставлен слушателям в цифровом формате в виде слайд-лекций, которые оформлены с использованием педагогического дизайна, что способствует активизации внимания обучаю-

щегося и повышает уровень усвоения изучаемого материала. Вся необходимая и полезная информация в учебном процессе объединена, систематизирована и изложена простым и понятным языком. После прослушивания каждой лекции сдаётся тест. Если предусмотрено программой сдаётся логическая схема или тест-тренинг. После изучения каждого модуля по нему сдаётся модульный тест, без сдачи которого дальнейшее обучение невозможно. После сдачи всех модулей открывается итоговый тест зачёта или экзамена по данной дисциплине [2].

Таким образом, платформы для создания дистанционных курсов, существенно облегчают задачу преподавателя по обеспечению обучающихся качественными знаниями в удобной для понимания форме. Дистанционные курсы могут использоваться, как отдельный инструмент ДПО, так и совместно с очными занятиями. Такой подход значительно повышает конкурентоспособность обучающихся после выпуска.

Использование в образовательном процессе ДПО инновационных технологий повышает уровень мотивации обучения, реализует возможность проектирования и прогнозирования учебного процесса, дает возможность организации наиболее эффективных форм взаимодействия педагога и обучающегося, что повышает качество дополнительного профессионального образования.

Реализация педагогами инновационных технологий образования, в частности дистанционного обучения, позволяет определить актуальные и перспективные задачи развития системы дополнительного образования на современном этапе.

Список использованных источников

1. Савенкова, Т. И. Инновационное развитие системы профессионального образования / Т.И. Савенкова. // Молодой ученый. — 2014. — № 21.2 (80.2). — С. 4-6. — URL: <https://moluch.ru/archive/80/14498/> (дата обращения: 09.02.2023).
2. Желудкова, Л. И. Дистанционное образование как инновационная форма обучения / Л.И. Желудкова, Т.А. Высокina. // Педагогика: традиции и инновации: материалы III Междунар. науч. конф. (г. Челябинск, апрель 2013 г.). — Т. 0. — Челябинск Два комсомольца, 2013. — С. 35-37 — URL: <https://moluch.ru/conf/ped/archive/69/3745/> (дата обращения: 01.02.2023).
3. Актуальные методики преподавания, новые технологии и тренды в образовании, практический педагогический опыт // EduNeo.ru: Площадка взаимообучения. 2020. — URL: <https://www.eduneo.ru/7-platform-dlya-sozdaniya-sobstvennogo-onlajn-kursa/> (дата обращения: 01.02.2023).
4. Кларин М.В. Инновационные модели обучения: Исследование мирового опыта. 2-е издание. — М.: Луч, 2018. — 640 с.

Сведения об авторе: Волкова Ольга Сергеевна – преподаватель высшей квалификационной категории, Волгоградский техникум железнодорожного транспорта – филиал федерального государственного бюджетного образовательного учреждения высшего образования «Ростовский государственный университет путей сообщения»

Intelligence about the author: Volkova Olga Sergeevna – teacher of the highest qualification category, Volgograd Technical School of Railway Transport – branch of the Federal State budgetary educational institution of Higher Education «Rostov State University of Railways»

УДК 373.3

О.А. Семенова
O.A. Semenova

ПРОФЕССИОНАЛИТЕТ – НОВАЯ СИСТЕМА СПО

PROFESSIONALISM-THE NEW SYSTEM IS CAPABLE OF

Аннотация: Статья посвящена федеральному проекту «Профессионалитет», новой образовательной технологии конструирования образовательных программ под запросы работодателей и экономики.

Ключевые слова: Профессионалитет, компетенция, образовательная программа, работодатель, модель компетенций выпускника, наставник, кластер, студент, учебная деятельность.

Abstract: The article is devoted to the federal project "Professionalism", a new educational technology for designing educational programs for the needs of employers and the economy.

Keywords: Professionalism, competence, educational program, employer, graduate competence model, mentor, cluster, educational activity.

В условиях цифровой экономики нестандартные решения приходят на смену рутинному труду, а новые подходы подразумевают творческое осмысление поставленных задач. Возникают новые требования к образованию в целом и профессиональному образованию в частности. Взаимодействие с работодателями является наиболее эффективным методом. Работодатель становится заказчиком набора компетенций, которые должны содержаться в образовательной программе СПО. На этом принципе основана новая образовательная технология «Профессионалитет».

Целью проведения эксперимента является разработка и внедрение механизма автоматизированного конструирования образовательных программ с учетом матрицы компетенций, направленной на создание новой модели подготовки квалифицированных кадров. Реализовывается новая модель подготовки специалистов, которая предусматривает: укрупнение профессий и специальностей СПО, оптимизацию сроков обучения, обязательное освоение обучающимися нескольких дополнительных компетенций, в том числе в части цифровизации.

В рамках программы работодатели, объединенные в кластеры по отраслевому признаку с образовательными учреждениями СПО, предоставляют обучающимся свою материально-техническую базу для проведения практических занятий, знание которых необходимо для работы на оборудовании данного работодателя. Привлечение организаций-работодателей к взаимодействию с колледжами, реализующими образовательные программы «Профессионалитета», осуществляется на основе принципов государственно-частного партнерства посредством заключения соглашения между субъектом Российской Федерации и организацией-работодателем.

Новый подход к структуре и содержанию образовательной программы «Профессионалитета» позволяет сделать гибкими сроки обучения по программе. Сроки могут быть уменьшены на 40 процентов от срока получения образования и объема образовательной программы, установленных ФГОС СПО.

В федеральном проекте задействованы восемь отраслей экономики: машиностроение, сельское хозяйство, металлургия, атомная промышленность, железнодорожный транспорт, химическая промышленность, фарма-

цветическая промышленность, горнодобывающая промышленность, лёгкая промышленность.

Модель компетенций выпускника «Профессионалитета» представлена профессиональной и надпрофессиональной частью.

Профессиональная часть модели компетенций, является матрицей профессиональных компетенций выпускника, формируемых при освоении видов деятельности в рамках основной профессиональной образовательной программы.

Надпрофессиональная часть модели компетенций представляет собой интеграцию общих компетенций и корпоративных компетенций, определяемых работодателем в качестве обобщенных поведенческих моделей специалиста на рабочем месте.

Важная роль отведена модели наставничества и её особенностям в реализации задач профессионального становления.

Студент – Студент.

Взаимодействие обучающихся одной или другой образовательной организации, при котором один из обучающихся находится на более высокой ступени подготовленности, обладает организаторскими и лидерскими качествами, позволяющими ему влиять на наставляемого.

Преподаватель – Студент.

Взаимодействие обучающегося и преподавателя ПОО, при которой наставник активизирует профессиональный и личностный потенциал обучающегося, усиливает его мотивацию к учебе и самореализации. В процессе взаимодействия наставника с наставляемым в зависимости от мотивации самого наставляемого может происходить прикладное знакомство с профессией.

Работодатель – Студент

Взаимодействие организаций ПОО и региональных предприятий с целью получения студентами актуальных знаний и навыков, необходимых для дальнейшей самореализации, профессиональной реализации и трудоустройства, а предприятием – подготовленных и мотивированных кадров.

Таким образом, наставничество представляется универсальной моделью построения отношений образовательной организации и социального партнера как технология интенсивного развития личности, передачи опыта и знаний, формирования навыков, компетенций. Наставник способен стать для наставляемого человеком, который окажет комплексную поддержку на пути социализации, взросления, в поиске профессиональных целей и путей их достижения.

Наставники подбираются из числа наиболее подготовленных лиц, обладающих высокими профессиональными качествами, имеющих стабильные показатели в работе и достижения в учебе. Он должен обладать личностными и профессиональными качествами: коммуникабельностью, педагогическими навыками, отличными показателями в труде, профессиональными знаниями по специальности, а также личным желанием выполнять функции наставника.

Модель компетенций выпускника является одним из ключевых документов, который ложится в основу учебного плана, графика учебного процесса, определяет направление и содержание программы воспитания. Это совокупность взаимосвязанных между собой ОК и ПК, запросов организации-работодателя к квалификации специалиста, которые должны быть сформированы у обучающегося по завершении освоения основной профессиональной образовательной программы «Профессионалитета».

Список использованных источников

1. Хуторской А.В. Компетентностный подход в обучении. Научно-методическое пособие/ А.В.Хуторской. - Москва: Эйдос.2013-73 с.
2. Полякова О.А. Использование интерактивных технологий в образовательном процессе//Справочник руководителя ОУ - 2007.-№5-90с.
3. Методика профессионального обучения. Учебное пособие для мастеров производственного обучения и наставников на производстве: под общ.ред В. И. Блинова. -М., Издательство «Юрайт», 2017 г.

Сведения об авторе:

Семенова Ольга Александровна – преподаватель первой квалификационной категории, ФГБОУ ВО «Дальневосточный государственный университет путей сообщения» – Хабаровский техникум железнодорожного транспорта, ХТЖТ

Intelligence
about the author: **Semenova Olga Aleksandrovna** – teacher of the first qualification category, Far Eastern State University of Railway Transport – Khabarovsk Technical School of Railway Transport, KHTZHT

Секция 5. Новые подходы в сотрудничестве образовательных организаций и предприятий

УДК 94 (908)

Я.А. Смирнов
Y.A. Smirnov

СОЦИАЛЬНОЕ ПАРТНЕРСТВО В ПОДГОТОВКЕ КАДРОВ ДЛЯ ЖЕЛЕЗНОДОРОЖНОГО ТРАНСПОРТА: АНАЛИЗ ИСТОРИЧЕСКОГО ОПЫТА

SOCIAL PARTNERSHIP IN PREPARATION PERSONNEL FOR RAILWAY TRANSPORT: ANALYSIS OF HISTORICAL EXPERIENCE

Аннотация: В статье анализируется опыт сотрудничества предприятий Северной железной дороги с подведомственными образовательными организациями в середине – второй половине 80-х гг. XX в. Автор приходит к выводу, что в этот период под влиянием разных факторов была разрушена, сложившаяся система взаимодействия профессионального образования с производством.

Ключевые слова: Северная железная дорога, базовые предприятия, подведомственные образовательные организации, подготовка кадров, социальное партнерство.

Abstract: The article analyzes the experience of cooperation of the Northern Railway enterprises with subordinate educational organizations in the mid– second half of the 80s of the XX century. The author comes to the conclusion that during this period, under the influence of various factors, the existing system of interaction between vocational education and production was destroyed.

Keywords: Northern Railway, basic enterprises, subordinate educational organizations, personnel training, social partnership.

Практики социального партнерства в реализации молодежной политики получили широкое распространение в современной России. В подготовке квалифицированного, конкурентоспособного специалиста, знания и навыки, которого отвечают требованиям времени, заинтересованы и образовательная организация, и работодатель, и государство. Именно в такой плоскости (модели трипатизма) в последние десятилетия развивается социальное партнерство в сфере профессионального образования. Большой опыт в этой работе накоплен в процессе подготовки кадров для Северной железной дороги.

В России проблема трудоустройства и профессиональной адаптации выпускников профессиональной школы стала злободневной на этапе рыночных реформ 1990-х гг. Монополия государства в заказе на квалифицированных работников сменилась многочисленными работодателями, преимущественно владельцами малого и среднего предпринимательства. Переход к рыночным отношениям, появление частных предприятий, усиление конкуренции на рынке труда, с одной стороны, и распад системы государст-

венного распределения выпускников, с другой стороны, обусловили появление невостребованных специалистов и безработицы. В новых социально-экономических условиях большинство предприятий перешли на систему хоздоговоров с образовательными организациями, распалось сотрудничество в рамках базовых предприятий, были повышены требования к квалификации и качеству соискателей.

Сотрудничество подведомственных образовательных организаций с «заказчиками» к началу перестройки отличалось от сегодняшнего дня, прежде всего, плановым регулированием численности абитуриентов и централизованным распределением выпускников по местам работы. Последнее исключало вероятность безработицы среди молодых специалистов. Рубежным этапом в отношениях между «заказчиком» и «исполнителем» образовательных услуг можно считать период середины-второй половины 80-х гг., когда государство озаботилось преодолением «застойных явлений в экономике». Отныне сотрудничество между предприятиями и образовательными организациями строилось, исходя из экономической обоснованности.

В апреле 1984 г. была запущена «реформа общеобразовательной и профессиональной школы» [12]. В целом планировалось модернизировать систему образования, повысить ее эффективность. Одной из задач реформы было сближение профессионального и общего образования. Последнее рассматривалось в расширении сотрудничества образования с производством, прежде всего, с базовыми предприятиями.

К началу реформы был уже накоплен многолетний опыт тесного взаимодействия между базовыми предприятиями Северной железной дороги и подведомственными образовательными организациями. «База» являлась местом прохождения производственной практики для учащихся училищ и техникумов железнодорожного профиля, а также местом трудоустройства выпускников. «Подшефные» получали стабильное финансирование от предприятия, могли рассчитывать на дополнительные ассигнования, если работали над исполнением заказа. В среднем ежегодные ассигнования профессионально-технических училищ составляли 20-30 тыс. руб. Однако сами училища сталкивались в своей работе с отсутствием преподавателей, имеющих опыт инженерной работы на железнодорожном транспорте. Острее всего этот вопрос стоял в Микунском и Буйском средних профессионально-технических училищах (СПТУ) [1].

В рамках реформы Отделом учебных заведений (ОУЗ) Северной железной дороги была инициирована серия мероприятий. В числе последних – капитальный ремонт подведомственных учреждений, укрепление материально-технической базы с использованием разных источников финансирования (сметных

ассигнований, средств отделений дороги, шефствующих предприятий) [3, Л.3].

Благодаря реформе сократилось количество проверок. Было введено в эксплуатацию общежитие на 480 мест для СПТУ в г. Ярославле. Велось строительство мастерских для СПТУ при станции Няндомы, актового и спортивного залов для Ухтинского техникума железнодорожного транспорта [4]. На приобретение оборудования и инвентаря в 1986 г. техникум получил дополнительное финансирование в объеме 10 тыс. рублей [5].

Училища получали доходы от внебюджетной деятельности: учебно-производственной, от оплаты производственной практики. Вырученные средства направлялись на премирование работников, приобретение учебного оборудования, развитие инфраструктуры учреждения, культурно-массовую работу и т.д. Совместно с директорами СПТУ формировались планы приема на конкретные профессии, определяли контрольные цифры приема на них. Персональная ответственность за результаты приема возлагалась на директоров СПТУ. Однако реализовывать планы приема год года становилось все труднее в условиях снижения престижа рабочих профессий [2]. В течение нескольких лет подряд училища не выполняли план приема по отдельным профессиям. Ежегодно не добивались группы слесарей по ремонту локомотивов, осмотрщиков вагонов, дежурных по станции и др. Остро стоял вопрос о распределении учащихся на места практики и работы [1]. Ситуация с подготовкой кадров массовых профессий в середине 80х гг. представлена в таблице. Как видно подготовка по массовым железнодорожным профессиям сократилась почти вдвое:

Профессии	План (всего)	Выполнено
Слесарь по ремонту локомотивов	900	418
Помощник машиниста тепловоза	800	337
Машинист тепловоза	600	364
Слесарь по ремонту вагонов	600	451
Осмотрщик вагонов	400	218
Дежурные стрелочники и постовые сигналисты	550	356

[Составлено по: 3, Л.11]

Выход из ситуации пытались найти в специализации училищ и дортехшкол на обучении по конкретным профессиям. На совещании с участием директоров училищ и заинтересованными службами дороги, предла-

галось создать учебные центры в Ярославле и Вологде [1]. Однако предложение в силу разных причин не было реализовано.

План реализации «школьной реформы» Ярославского техникума железнодорожного

транспорта предусматривал укрепление академической дисциплины и повышение успеваемости учащихся, профилактику правонарушений, развитие учебно-материальной базы, пополнение его новым оборудованием [6]. Предприятиям в свою очередь рекомендовалось оказывать подведомственным учебным заведениям всемерную помощь в воспитании и трудовой подготовке учащихся [7].

Первые итоги реформы подвелись в октябре 1984 г. В частности, отмечался «рост успеваемости и качества обучения, повышение качества практического обучения учащихся, улучшение курсового и дипломного проектирования» [6]. Полноценная реализация реформы сдерживалась недостаточным развитием материально-технической базы, моральным и физическим устареванием производственного оборудования в кабинетах и лабораториях. Его пополнение требовало не просто системности, но и совершенствования, замены на современные образцы, соответствующие уровню развития железных дорог.

Отсутствие не только соответствующего оборудования, но и даже запчастей для его ремонта констатировали заведующие кабинетами и учебными лабораториями. Так на январь 1985 г. только в Ярославском техникуме железнодорожного транспорта 21 лабораторная работа не выполнялась вообще, 12 не соответствовали программе (т.е. заменялись), 4 – выполнялись в лабораториях филиала ВЗИИТа (Всесоюзного заочного института инженеров транспорта) [6]. Всё это в совокупности тормозило реализацию реформы образования. Однако в деятельности самих железных дорог СССР было достаточно проблем как технического, технологического и кадрового характера. Среди них износ подвижного состава, старение кадров, недостаточное финансирование и снижение темпов автоматизации и электрификации [8]. В таких условиях было затруднительно говорить о «шефской» помощи.

Реализация реформы осложнялась нехваткой педагогических кадров. Так согласно финансовому отчету ОУЗ за 1984 г. штаты преподавателей железнодорожных техникумов были укомплектованы на 91%; реальная заработная плата преподавателей не укладывалась в плановые показатели. Средняя заработная плата преподавателя составляла 166,7 руб., в то время как планом предусмат-

ривалась 171,6 руб. [3]. При подведении итогов в отчетном докладе в октябре 1985 г. отмечалось, что реформа школы «в [Ярославском – Я.С.] техникуме не получила широкого распространения в области технического оснащения; связь с базовыми и шефствующими организациями поставлена слабо, ...помощь от них мала» [6]. Аналогичная ситуация имела место в железнодорожных профессионально-технических училищах. Использовалась устаревшая, не отвечающая требованиям времени, материальная база. Нерешенным оставался вопросы о распределении выпускников как на практику, так и на работу. «Низки темпы реализации реформы» – отмечалось в резолюции ОУЗ [1].

Начальник ОУЗ В.А. Касаткин в 1988 г. признавал, что из-за недостаточной организаторской работы реформа не обеспечила совмещение общеобразовательной подготовки с профессиональной [1]. Подводя итоги своей работы за 1985 – 1988 гг., руководство отдела, признавало недофинансирование техникумов, недостаточное обеспечение их строительными материалами. В железнодорожном техникуме в Ярославле было сорвано строительство polygons, оснащение кабинетов и лабораторий новым оборудованием [7].

Новой вехой в сотрудничестве предприятий и образовательных организаций стало Постановление Совета министров СССР 11 июля 1988 г. [13] Сотрудничество училищ и базовых предприятий строилось на договорной основе. Документ предусматривал возможность обучения, повышения квалификации и переподготовки рабочих на условиях самоокупаемости и целевых договоров. Базовое предприятие и образовательная организация заключали между собой договор в соответствии, с которым стороны определяли необходимый контингент по соответствующим специальностям. Предприятия направляли заявки на конкретные рабочие профессии, на которые в свою очередь принимались абитуриенты. Договорная основа сотрудничества позволила обучить гарантированно востребованных специалистов, исключить лишние расходы, обеспечить кадровые потребности дороги и избежать вероятной безработицы среди выпускников [1].

В период перестройки система управления образованием претерпела изменения. Важно,

что менялась не только форма, но и содержание. В соответствии с упомянутым Постановлением 1988 г., СПТУ преобразовывались в профессионально-технические училища (ПТУ). Сроки обучения в них зависели от сложности профессии и уровня образования абитуриентов. Преимущество в подготовке рабочих кадров отдавалось выпускникам с полным средним образованием, однако профессиональные училища по-прежнему могли принимать учащихся школ после 8-9 х классов. В числе первых на «доучивание» стали принимать с 1988 –1989 уч. года в училище №12 при Ярославском электровозремонтном заводе [2].

С 1988 года профессионально-техническое и общее образование объединялись под началом Областного управления народного образования. В 1989 – 1990 гг. финансирование осуществлялось из средств регионального бюджета; финансовое и хозяйственное сотрудничество с базовыми предприятиями становилось затруднительным. Базовые предприятия перенасыщались рабочими неустраиваемых профессий.

Подведомственные железной дороге образовательные организации и базовые предприятия все больше дистанцировались друг от друга. В июне 1989 г. инспектор ОУЗ А.Е. Бирюков отмечал, что «отношение руководителей служб, отделов, отделений, предприятий к учебным заведениям, находящимся на дороге, неудовлетворительное. Очень плохо обстоит дело с материальной базой, обеспечивающей учебный процесс в техникумах. Ребята вынуждены изучать вчерашний день техники, использовать устаревшие станки и оборудование; очень сложно проходит распределение выпускников» [1]. Давали знать о себе трудности, с которыми столкнулись сами железные дороги [11].

Переход железных дорог на хозрасчет, фактически исключал для учащихся возможность проходить производственную практику на оплачиваемых местах [1]. Руководители предприятий дороги считали это необоснованным расходом средств. Фактически выпускники стали заложниками инициаторов реформы.

Несмотря на пробуксовку многих положений реформы, в целом система управления подведомственными учреждениями была децентрализована. *Во-первых*, сохраняя за собой

подведомственный статус, образовательные организации системы транспортного образования были переведены на условия самофинансирования и хозрасчета. На практике это означало необходимость своими силами изыскивать средства заработка академической деятельностью, путем предоставления образовательных услуг. При этом основное финансирование продолжало идти по линии ОУЗ. Так только за первые два года 12 пятилетки (1986-1990 гг.) техникумы получили около 2 млн. руб. [5, 9]. Для сравнения за период 11 пятилетки (1981-1985 гг.) объем финансирования составил 3 млн. 325 тыс. руб. [1]. Наряду с государственным ассигнованием подразумевалось формирование внебюджетного фонда. Подтверждением сказанному служат поквартальные планы финансирования [9] и сметы расходов на содержание учебной сети [10]. Финансовая документация свидетельствует, что доходы могли формироваться за счет продукции учебно-производственных мастерских, подготовительных курсов, курсов повышения квалификации на условиях хозрасчета и т.д. Вырученные средства в свою очередь направлялись на заработную плату, в фонд стимулирующих выплат, на приобретение оборудования и инвентаря.

Во-вторых, расширились права директоров в осуществлении образовательной политики своей организации. Директора профессионально-технических училищ, как уже говорилось выше, формировали планы приема, заключали договоры с шефствующими предприятиями. Техникумы завязывали прямые связи с другими образовательными организациями. Вологодский техникум стал местом проведения творческого семинара по практике сотрудничества руководителей, преподавателей и учащихся. Для учащихся предусматривалось обучение по индивидуальным планам. На выходе обучающийся получал второй диплом. Предоставленной возможностью воспользовалось 350 человек [1].

Реформы середины-второй половины 80-х гг. резко изменили характер развития профессионального-технического образования. Были разорваны, существовавшие долгие хозяйственные связи между базовыми предприятиями Северной железной дороги и подведомственными учреждениями. Им на смену приходили рыночные отношения, основанные на экономической целесообразности. Финан-

сирование образовательных организаций стало дополнительной обузой, поэтому сотрудничество с ними могло быть только на взаимной выгоде. Состояние изменившихся отношений, характеризовалось в отчете ОУЗ в сентябре 1988 г. «Мы не можем сказать, что шефствующие и базовые предприятия повернулись к нашим учреждениям лицом. Многих НОДов [начальников отделений дороги – Я.С.] наши проблемы не волнуют ни сколько». Косвенным подтверждением тому является августовское совещание 1988 г., которое игнорировали 6 из 8 начальников отделений дороги, в качестве ответов на вопросы руководства ОУЗ дали формальные отписки [1]. Фактически это свидетельствовало о развале

системы профессионального транспортного образования, основанного на партнерстве.

Становление рыночных отношений требовало приспособления к новой реальности. Потеряв связи с базовыми предприятиями, образовательные организации были вынуждены подстраиваться по запросы населения, исходя из представлений о «престиже» профессии, а не кадровых потребностей реальной экономики. Стали открываться специальности, далекие от железнодорожного профиля, развивалась внебюджетная деятельность (обучение на коммерческой основе, подготовительные курсы, платные консультации для учащихся, курсы переподготовки и повышения квалификации). Основы социального партнерства на ближайшие годы были разрушены.

Список использованных источников

1. ЦДНИ ГАЯО Ф.1392. Оп.1. Д.731;
2. Салова Ю.Г. Очерки истории образования в Ярославской области – Ярославль, Рыбинск: изд-во ОАО «Рыбинский Дом печати», 2010. – 336 с.;
3. ГАЯО. Ф. Р-2295. Оп.16. Д. 7665;
4. ГАЯО. Ф. Р-2295. Оп.16. Д.8018;
5. ГАЯО. Ф. Р-2295. Оп.24 Д.336 в;
6. ГАЯО Ф. 1. Оп. 14. Д.429;
7. Архив Ярославского филиала ПГУПС. Отчет о работе ЯТЖТ за 1984-1985 уч. год;
8. ЦДНИ ГАЯО. Ф. 7747. Оп.17. Д.7;
9. ГАЯО. Ф. Р-2295. Оп.24. Д. 381 в;
10. ГАЯО. Ф. Р-2295. Оп.24. Д. 381 г;
11. Смирнов Я.А. Северная железная дорога в период «перестройки»: социально-экономические и общественно-политические аспекты // Материалы Национальной научно-практической конференции с международным участием «Актуальные проблемы экономики, образования и общества», 17 июня 2021 г. Ярославль, 2021. С.76-85;
12. Постановление Совета министров РСФСР от 27 апреля 1984 г. №153 «Об основных направлениях реформы общеобразовательной и профессиональной школы». URL: <http://www.consultant.ru> (дата обращения 10.02.2023);
13. Постановление Совета министров СССР от 11 июля 1988 г. «О внесении в постановления ЦК КПСС и Совета министров СССР изменений, вытекающих из постановления февральского (1988 г.) Пленума ЦК КПСС». URL: <http://www.consultant.ru> (дата обращения 10.02.2023);

Сведения об авторе:

Смирнов Ярослав Александрович – старший преподаватель кафедры социальной политики ФГБОУ ВО «Ярославского государственного университета им. П.Г. Демидова», преподаватель высшей квалификационной категории

Intelligence about the author:

Smirov Yaroslav Aleksandrovich – Senior Lecturer of the Department of Social Policy of the Yaroslavl State University named after P.G. Demidov, teacher of the highest qualification category

ОБНОВЛЕНИЕ СОДЕРЖАНИЯ ПРОФЕССИОНАЛЬНОЙ ПОДГОТОВКИ СПЕЦИАЛИСТОВ С УЧЕТОМ ТРЕБОВАНИЙ РЫНКА ТРУДА

UPDATING THE CONTENT OF PROFESSIONAL TRAINING OF SPECIALISTS TAKING INTO ACCOUNT THE REQUIREMENTS OF THE LABOR MARKET

Аннотация: В статье затрагиваются вопросы практической подготовки специалистов с учетом потребностей современного рынка труда. Основные направления взаимодействия с предприятиями и организациями региона по подготовке практикоориентированных специалистов.

Ключевые слова: Современное производство, базовые предприятия, эффективные формы сотрудничества, внедрение практико-ориентированного подхода.

Abstract: The article deals with the issues of practical training of specialists taking into account the needs of the modern labor market. The main directions of interaction with enterprises and organizations of the region for the training of practice-oriented specialists.

Keywords: Modern production, basic enterprises, effective forms of cooperation, implementation of a practice-oriented approach.

В настоящее время ситуация на рынке труда характеризуется высокими требованиями, которые предъявляет работодатель к молодому специалисту.

Современному производству нужен специалист, умеющий решать различные вопросы творчески, готовый к поиску нестандартных решений, способный постоянно совершенствовать свои знания и умения, быстро адаптироваться в изменяющихся условиях производства.

Решение этой задачи возможно только при наличии тесных связей учебного процесса с потребностями производства.

Для получения необходимой информации об изменениях рынка труда в колледже постоянно изучается информация о потребности организаций-заказчиков кадров в количественном и качественном аспектах.

Изучение потребностей организаций – заказчиков кадров осуществляется в рамках СМК, участие представителей организаций – заказчиков кадров в ГКК, педагогических советах, советах филиала, стажировках преподавателей и мастеров ПО, личных беседах и других форм взаимодействия.

В этих условиях основными, на наш взгляд, задачами, стоящими перед педагогическим коллективом филиала, являются:

– поиск эффективных форм сотрудничества производства и учреждения образования;

– внедрение практико-ориентированного подхода в учебный процесс.

Система партнёрских отношений с предприятиями – заказчиками кадров у нас в филиале складывается из следующих направлений:

1. **Общность целей.**

Целью любого предприятия, наряду с получением прибыли, является наличие высокопрофессиональных кадров, а целью колледжа – подготовка востребованных специалистов.

2. **Общность содержания.**

Содержание образования в колледже – знания, умения, навыки и формируемые на их основе базовые личностно-профессиональные компетенции адекватны содержанию профессиональной деятельности специалиста на производстве. Мы стремимся осваивать то же оборудование и те же технологии, которые применяются на производстве.

3. **Общность деятельности.**

Общность деятельности проявляется в процессе прохождения учащимися производственных практик, при выполнении ими производственных заданий на оборудовании и в условиях предприятия в соответствии с принятым технологическим регламентом.

4. **Общность ценностей.**

Общность ценностей предполагает паритетность технико-технологических, социальных, гуманистических ценностей, без которых невозможен современный специалист.

В настоящее время в филиале заключено 11 договоров «О взаимодействии учреждения образования с организацией заказчиком кадров при подготовке специалистов, рабочих служащих»:

1. ОАО «БАТЭ» - управляющая компания холдинга «Автокомпоненты»
2. СЗАО «БЕЛДЖИ»
3. ОАО «Борисовдрев»
4. ПРУП «Геосервис»
5. ОАО «Борисовский завод «Автогидроусилитель»
6. ОАО «Борисовский завод агрегатов»

7. ОАО «Экран»
8. Филиал «Жодинская ТЭЦ» РУП «Минскэнерго»
9. ОАО «Оршанский инструментальный завод»
10. ООО «Амкодор-Лесмаш»
11. ОАО «Кузнечный завод тяжелых штамповок» г.Жодино

Базовые предприятия являются основными заказчиками кадров, так в 2023 году на базовые предприятия было распределено 82 выпускника (44,3 %):

Наименование учреждения образования	Численность выпускников, получ. образование в дневной форме за счет бюджета, чел.	Из них распределено на работу, чел.	Из них распределено на работу на базовые предприятия, чел.
1	2	3	4
ВСЕГО,	185	185	82
в т.ч.:			
2-38 01 31 «Производство и техническая эксплуатация приборов и аппаратов»	42	42	21
2-36 01 01 «Технология машиностроения»	33	33	32
2-37 01 06 «Техническая эксплуатация автомобилей»	23	23	16
2-43 01 05 «Промышленная теплоэнергетика»	48	48	12
2-56 02 01 «Геодезия»	39	39	1

Остальные учащиеся, как правило, были распределены на предприятия, где проходили технологическую и преддипломную практику, а также по заявкам, поступившим от предприятий в ходе активной работы филиала.

Филиал БНТУ «Борисовский государственный политехнический колледж» плодотворно сотрудничает с ведущими предприятиями Борисовского региона и Минской области: ОАО «Экран», ОАО «БАТЭ» - управляющая компания холдинга «Автокомпоненты», СЗАО «БЕЛДЖИ», ОАО «Борисовский завод медицинских препаратов», ОАО «140 ремонтный завод», ОАО «Борисовский завод пластмассовых изделий», ОАО «Борисовский завод агрегатов», ОАО «Борисовский завод «Автогидроусилитель», ОАО «Борисовдрев», УП «Жилье», ОАО «Здравушка-милк», Филиал «Жодинская ТЭЦ» РУП «Минскэнерго», Филиал «Автобусный парк №3» ОАО «Миноблтранс», ОАО «Світанак» г.Жодино, ОАО «БЕЛАЗ» – управляющая

компания холдинга «БЕЛАЗ-ХОЛДИНГ», ОАО «Интеграл» г. Минск и др.

Более чем с 30 предприятиями у нас заключены договора «Об организации практического обучения учащихся, осваивающих образовательную программу среднего специального образования, обеспечивающую получение квалификации специалиста со средним специальным образованием» и начиная уже с технологической практики со стороны предприятий ведется целенаправленная практическая подготовка специалистов, которые придут к ним после распределения. Наши выпускники в ходе обучения получают рабочие профессии, а в период технологической практики могут повысить свои разряды.

Но хотелось бы отметить, что взаимодействие с предприятиями и организациями региона по подготовке практикоориентированных специалистов начинается задолго до распределения, нами используются различные формы взаимодействия:

1. Проведение экскурсий учащихся для ознакомления с передовыми технологиями производства. Хотелось бы отметить, что инициатива о посещении нашими учащимися предприятий и организаций исходила в большей степени от нас, как от учреждения образования. А вот в последние два года все больше инициативы исходит от предприятий и организаций. Это повысило качество проведения экскурсий, они стали носить более предметный характер.

2. Учащиеся колледжа имеют возможность проведения лабораторно-практических работ в производственных цехах, мастерских, лабораториях предприятиях региона. Для преподавателей специальных и общепрофессиональных дисциплин проводятся практические семинары с ведущими специалистами предприятий. Мастера ПО и преподаватели специальных дисциплин ежегодно проходят стажировки.

3. Представители наших базовых предприятий активно участвуют в педагогических советах. В рамках которых обсуждаются вопросы обновления содержания профессиональной подготовки специалистов с учетом требований рынка труда и конкретно практической подготовки учащихся.

4. Ведущие специалисты предприятий активно принимают участие при подведении итогов производственного обучения и практик. При защите результатов производственных практик используются различные методы: обязательная индивидуальная защита с участием руководителей от предприятий, деловые игры, конференции, презентации и т.д. Это позволяет сформировать такие качества личности, как профессиональная самостоятельность, профессиональная мобильность, самоконтроль, умение вести деловую беседу, отстаивать свою точку зрения и других, необходимых для выполнения профессиональных функций на должном уровне. Ну а специалистам предприятий более основательно познакомиться в целом с будущими выпускниками, высказать свою точку зрения, внести предложения по содержанию учебного материала

5. Специалисты организаций привлекаются к преподаванию специальных дисциплин, разработке учебно-программной документации, выступают в роли рецензентов учебных программ и дипломных проектов. Так, например, в целях обеспечения СЗАО «БЕЛДЖИ»

высококвалифицированными специалистами и в рамках реализации комплексной программы «Кадры СЗАО БЕЛДЖИ» определен перечень специальностей для подготовки специалистов, разработаны и утверждены совместные программы, технологической и преддипломной практики на СЗАО «БЕЛДЖИ».

Взаимодействие с профильными предприятиями содействует развитию материально-технической базы колледжа. (Передача приборов, оборудования, материалов и программных продуктов для оснащения кабинетов и лабораторий).

Активно ведется работа со стороны заказчиков кадров с выпускниками. В январе 2023 года была организована диалоговая площадка между предприятиями холдинга «Автокомпоненты», администрацией колледжа, выпускниками и преподавателями, где обсудили вопросы практической подготовки и распределения выпускников 2023 года, познакомили учащихся и преподавателей с перспективами развития ведущих предприятий Борисовского региона и реализуемыми инновационными проектами. Предприятиями холдинга были представлены видеоматериалы о деятельности предприятий, используемом оборудовании, характере выпускаемой продукции и рынках сбыта. В рамках работы диалоговой площадки также были рассмотрены вопросы связанные с порядком организации целевой подготовки специалистов, определен перечень совместных мероприятий по привлечению абитуриентов на обучение по целевой подготовке.

Хорошей традицией стало проведение конкурсов профессионального мастерства, конкурсы проводятся по всем специальностям. Вызывают большой интерес, как у ребят, так и представителей предприятий, которых мы приглашаем в качестве экспертов, в состав жюри. Ежегодно составляется и утверждается график проведения конкурсов профессионального мастерства. Разрабатывается положение о проведении конкурсов профессионального мастерства. Конкурсы, проводимые в колледже, являются отборочными турами в подготовке к Республиканскому конкурсу профессионального мастерства по стандартам WorldSkills.

Движение WorldSkills является одним из немногих эффективных инструментов для формирования профессиональных компетенций, повышения престижа и популяризации

рабочих профессий и организации профессиональной подготовки кадров, соответствующих современным международным стандартам.

В колледже ведется активная работа по подготовке учащихся по 11 компетенциям:

1. «Токарные работы на станках с ПУ»,
2. «Фрезерные работы на станках с ПУ»,
3. «Мехатроника»,
4. «Электроника»,
5. «Автомобильные технологии»,
6. «Кузовной ремонт»,
7. «Сантехника и отопление»,
8. «Геодезия»,
9. «Инженерный дизайн CAD»,
10. «Электромонтаж»,
11. «Полимеханика и автоматизация (демонстрационная)».

Так в 2020 году на IV Республиканском конкурсе профессионального мастерства «WorldSkills Belarus-2020» участвовали молодые специалисты и учащиеся нашего филиала под руководством экспертов – преподавателей и мастеров производственного обучения. Заведующий лабораторией Затула П.Н. был назначен главным экспертом Республиканского конкурса по компетенции «Геодезия».

Команда филиала соревновалась в семи компетенциях: «Фрезерные работы на станках с ПУ», «Мехатроника», «Сантехника и отопление», «Кузовной ремонт», «Геодезия», «Полимеханика и автоматизация» и «Электромонтаж». По конкурсной компетенции «Геодезия» команда филиала заняла 1 место.

В 2023 году на Республиканский конкурс профессионального мастерства мы также готовим нашу команду из 11 конкурсных компетенций.

В колледже ведется работа по развитию технического творчества, направленного прежде всего на создание продукта, обладающего пользой и обладающей объективной или субъективной новизной. «Продукты» технического творчества применяются на уроках производственного и теоретического обучения. Так как они непосредственно влияют на повышение уровня усвоения знаний и умений у обучающихся в освоении профессии. Ежегодно работы наших учащихся представлены на областных и республиканских выставках инновационного и технического творчества учащихся и работников учреждений ССО и занимают призовые места.

В процессе нашего сотрудничества мы стараемся учитывать потребности нанимателя не только на сегодня, но и на перспективу развития организаций-заказчиков кадров; стремимся достигнуть взаимопонимания в формулировке конечных результатов обучения; обучать новым перспективным профессиям, пользующимся спросом на рынке труда; стремимся приблизить процесс обучения к требованиям рынка труда, через создание и развитие центра компетенций, оснащая его современным оборудованием и программным обеспечением.

Автоматизация производственных процессов является одним из главных направлений многих отраслей промышленности. В настоящее время современные инженерные решения ориентированы на использование промышленных контроллеров, программируемых логических контроллеров, приводов, датчиков обратных связей. В связи с этим в колледже создан центр компетенций по автоматизации промышленных процессов и производства. В центре действует 7 современных лабораторий:

1. лаборатория автоматизации производственных процессов в машиностроении;
2. лаборатория автоматизации теплоэнергетических процессов;
3. лаборатория электропривода и электрических машин;
4. лаборатория мехатронных систем;
5. лаборатория гидро- и пневмопривода;
6. лаборатория электрооборудования и электронных систем автомобилей;
7. лаборатория электроники и цифровых устройств.

В центре компетенций филиала учащиеся колледжа могут отработать свои практические навыки в ходе лабораторных и практических работ. В соответствии с оборудованием центра внесены изменения в учебные программы, разработаны материалы для проведения лабораторных и практических работ. Кроме наших учащихся в рамках сетевого взаимодействия в центре проходят обучение учащиеся других колледжей, студенты Белорусского национального технического университета, совершенствуют свои знания рабочие и специалисты предприятий.

Большую роль в востребованности наших выпускников сыграл проводимый уже ни один год на базе филиала форум «Инновационная Борисовщина» и «Иннорегион». Мероприятия

форума широко освещались средствами массовой информации. Как результат – увеличение заявок на выпускников и расширение географии мест распределения. Таким примером стал ОАО «Оршанский инструментальный завод», ЗАО «Белорусская национальная биотехнологическая корпорация», ОАО «Амкорд – Лесмаш», а также предприятия и организации г. Минска и Минской

области. Наши Борисовские предприятия стали также более активны.

В целом надо сказать, что практической подготовке в Филиале БНТУ «БГПК» уделяется большое значение. Планово обновляется программная документация. Мы мобильно реагируем на потребности рынка, заказчиков кадров. Стремимся эффективно сотрудничать с нашими базовыми организациями.

Список использованных источников

1. Инновационная цивилизация XXI века: конвергенция и синергия NBIC-технологий. Тенденции и прогнозы 2015–2030 /О.В. Руденский, О.П. Рыбак //Информационно-аналитический бюллетень № 3 (Москва) Отпечатано в ЦИСи. ISSN 1819-2858

2. Выявление и развитие инновационного потенциала учреждения образования/А.И. Добриневская, Е.А. Заламай// Адукацыя і выхаванне (Минск). – 2013. - №1. – С.60-68

**Сведения
об авторе:**

Клещёнок Елена Евгеньевна – заместитель директора по производственному обучению, преподаватель высшей квалификационной категории, филиал БНТУ «Борисовский государственный политехнический колледж», Республика Беларусь

**Intelligence
about the author:**

Kleshchenok Elena Evgenievna – Deputy Director for Industrial Training, teacher of the highest qualification category, branch of BNTU «Borisov State Polytechnic College», Republic of Belarus

УДК 377:658

А.Г. Рудаков
A.G. Rudakov

НОВЫЕ ПОДХОДЫ В СОТРУДНИЧЕСТВЕ ОБРАЗОВАТЕЛЬНЫХ ОРГАНИЗАЦИЙ И ПРЕДПРИЯТИЙ

NEW APPROACHES IN COOPERATION BETWEEN EDUCATIONAL ORGANIZATIONS AND ENTERPRISES

Аннотация: В данной статье рассматриваются основные методики, применяемые для устранения проблемы несоответствия знаний, полученных студентами в образовательном учреждении и требуемых работодателями.

Ключевые слова: Дуальное обучение, предприятия, организации ТиПО, взаимодействие, квалификация, конкурентоспособность, профессиональная практика.

Abstract: This article discusses the main methods used to eliminate the problem of inconsistency of knowledge acquired by students in an educational institution and required by employers.

Keywords: Dual training, enterprises, T&VT organizations, interaction, qualifications, competitiveness, professional practice.

Формирование современного образования началось с момента утверждения Декларации Прав человека, принятой Генеральной Ассамблеей ООН в 1948 году [6], которая регламентирует право на образование каждого человека. Данный документ имеет несомненную историческую значимость для становления современной системы образования.

Основными особенностями современного образования является, общедоступность и разнообразие. Однако на протяжении всего становления образования приоритетным с точки зрения автора является обучение конкурентоспособных квалифицированных специалистов. Следовательно, чем качественнее образование получают студенты, тем больше оно

будет использоваться ими на рабочих местах, на местах их будущей профессиональной деятельности.

Несмотря на масштабные положительные изменения в системе образования, существует определенные проблемы по достижению целей, стоящих перед современными организациями ТиПО. Для решения данных проблем необходимо четко определить задачи, стоящие перед педагогами для оптимизации учебного процесса:

1) Глобализация системы социального партнерства (с учетом местного и зарубежного опыта).

2) Формирование базы данных по нормативным документам (договоры, направления).

3) Привлечение работодателей для профориентации (участие в родительских собраниях, экскурсиях).

4) Обеспечение объективного заказа (соответствие учебной программы требованиям работодателя). [5]

5) Модернизация образовательного процесса через предпочтения работодателей и материально-техническое обеспечение.

6) Совместная научная деятельность работодателя и образовательного учреждения (участие в разработке учебных программ, статей).

В данной статье рассматриваются основные методики, применяемые для устранения проблемы несоответствия знаний, полученных студентами в образовательном учреждении и требуемых работодателями.

Перед выпускниками же стоит задача после окончания учебного заведения самостоятельно трудоустроиться. Выполнить данную цель достаточно проблематично с учетом требования по наличию стажа. Плотное взаимодействие между работодателями и организациями образования, безусловно, решают эту проблему: студент, проходя практику, зарекомендовывает себя на рабочем месте и в дальнейшем имеет возможность трудоустройства и карьерного роста. Поэтому, четкая ориентация студентов в соответствии с требованиями конкретного производства, направленного на развитие инфраструктуры региона, определяет его будущую профессиональную деятельность.

Стоит учитывать, что не все студенты сделали «правильный выбор» профессии, вследствие чего, обучающиеся разочаровыва-

ются, теряют интерес к избранной профессии. Данную проблему необходимо прорабатывать на этапе профориентационной деятельности. Действительно, получение грамотного специалиста производится в несколько этапов, начиная с помощи для самоопределения школьника в будущей профессии. Администрация школ, учителя, родители, преподаватели и мастера ТиПО, предприниматели и работодатели должны занимать активную позицию в информатизации старшеклассников по выбору профессии.

В настоящее время активное взаимодействие между государственными органами, учебными заведениями и работодателями развивается в системе дуального образования. Необходимо поддерживать активный темп развития взаимодействия.

Если аккумулировать все силы по подготовке квалифицированного и конкурентоспособного специалиста, то можно решить проблемы и соединить интересы. В таком случае учебное заведение будет, а работодатели получать высококвалифицированных специалистов.

Актуальной целью современного образования является совершенствование старых и разработка новых методик по совершенствованию профессиональных компетенций обучающихся. Одним из путей реализации нового подхода является сотрудничество образовательных учреждений и предприятий. Метод взаимодействия данных субъектов реализуется в ходе профессиональной практики, стажировки, трудоустройства, экскурсий, курсов профессионального мастерства, проектов, является оптимальным и эффективным. Технологии, используемые на производстве должны соответствовать техническому прогрессу и использоваться непосредственно в преподавании.

Основопологающим критерием оценки выпускника является обладание студентами конкретными трудовыми функциями в соответствии с требованиями производственного процесса: базисное владение компетенциями и их профессиональное совершенствование. Обеспечиваются перечисленные фазы базисно в организациях образования, совершенствование трудовых умений и навыков осуществляется на предприятиях. Стоит отметить, что одним из новейших подходов является оценка профессиональных компетен-

ций, которыми владеет студент, при проведении конкурсов профессионального мастерства на базе предприятий, в том числе международного уровня. К таким конкурсам относятся конкурс «Worldskills». Нередко данные мероприятия проходят на базе промышленных предприятий. Это является ярким подтверждением эффективности дуального обучения.

Взаимодействие между школой, организациями ТиПО и работодателями должны быть на основе сетевого партнерства. Сетевое партнерство – объединение, создающее единую образовательную стратегию. Единая образовательная стратегия формируется общностью интересов, целей, выгод сторон. Соответственно данная форма взаимодействия является наиболее эффективной в достижении общей цели – получение высококвалифицированного конкурентоспособного специалиста.

На базе Петропавловского колледжа машиностроения и транспорта имени Байкена Ашимова активно реализуется программы социального партнерства, организуется сетевое взаимодействие с целью профессиональной ориентации абитуриентов, повышения уровня базовых компетенций через профессиональные практики и трудоустройство студентов, организация курсов обучения и повышения квалификации среди работников предприятий.

В настоящем в связи развитием коммуникационно-информационных технологий, в том числе, так как возникает необходимость в получении дополнительного образования, переквалификации, появляются новые, более перспективные виды образовательной деятельности, новые педагогические технологии, используется креативный подход в обучении. Использование и создание разнообразных шаблонов сетевого взаимодействия, и включение компетентных участников – обогащает характер образовательного процесса.

С использованием сетевого взаимодействия расширяются возможности всех субъектов данной модели. Основными аргументами в пользу использования данного метода в качестве нового подхода в сотрудничестве образовательных организаций и предприятий является актуальность и ожидаемые результаты.

Актуальностью данного подхода являются следующие критерии:

- 1) Приобретение трудовых умений, навыков.
- 2) Проектирование и проведение конкурса проектов с дальнейшим гарантированным трудоустройством.
- 3) Привлечение сектора экономики.
- 4) Ценность производственных и учебных практик.
- 5) Доступность.
- 6) Возможность получения дополнительного образования.

Ожидаемые результаты:

- 1) Модернизация и эффективность новых подходов.
- 2) Рост трудоустройства.
- 3) Профессиональное самоопределение.
- 4) Ценность кадров технического направления.
- 5) Применение сетевых форм.
- 6) Социально-экономическое развитие.
- 7) Создание «Центров компетенций»

Таким образом, основным результатом эффективного взаимодействия сетевой формы организации дуального обучения является создание «Центров компетенций», на базе которых принимаются централизованные решения по вопросам образовательных задач, стоящих перед участниками (образовательные организации ТиПО, предприятия, палата предпринимателей, школы, представители государственных органов) процесса – подготовка квалифицированных кадров.

Список использованных источников

1. Айтуганов И.М., Дьячков Ю.А., Корчагин Е.А., Матухин Е.Л., Сафин Р.С. «Концепция подходы, факторы и условия взаимосвязи профессионального образования и производства» /Под общей редакцией действ. члена РАО д.п.н. проф.Г.В. Мухаметзяновой. -Казань: КГАСУ, 2008. -278с.
2. К вопросу о взаимодействии образовательных организаций высшего образования с предприятиями. URL: <https://web.snauka.ru/issues/2017/03/79424>.
3. Пукема О.Н. «Производственная практика как средство формирования профессиональных компетенций», сборник материалов VIII Международной заочной научно-практической конференции, посвященная 105-летию Байкена Ашимов «Педагогические методы и технологии обучения в профессиональном образовании», -Петропавловск, Республика Казахстан, 2022. -1147с.

4. Модель взаимодействия школы, учреждений, СПО, работодателей и ее описание. URL: https://school522.ru/images/innovazii/model_4.pdf

5. Формы взаимодействия учебных заведений и предприятий как компонент интеграции профессионального образования и производства. URL: <https://ies.unitech-mo.ru/files/upload/publications/23596/a99eb771a5dd61060f8e54ce1e0fd768.pdf>

6. Касымова, Д. М. Улучшение взаимодействия образовательных учреждений и предприятий с целью трудоустройства выпускников / Д. М. Касымова. — Текст : непосредственный // Молодой ученый. — 2016. — № 17 (121). — С. 406-409. — URL: <https://moluch.ru/archive/121/33413/> (дата обращения: 17.02.2023).

Сведения об авторе: Рудаков Андрей Геннадьевич – старший мастер производственного обучения, КГКП «Петропавловский колледж машиностроения и транспорта имени Байкена Ашимова», г.Петропавловск, Республика Казахстан

Intelligence about the author: Rudakov Andrey Gennadievich – grand master of industrial training, «Petropavlovsk College of Mechanical Engineering and Transport named after Bayken Ashimov», Petro-pavlovsk, Republic of Kazakhstan

УДК 331.361

Е.И. Банкерова
E.I. Bankerova

ОРГАНИЗАЦИЯ ОБРАЗОВАТЕЛЬНОГО ПРОЦЕССА НА ПРЕДПРИЯТИИ

ORGANIZATION OF THE EDUCATIONAL PROCESS AT THE ENTERPRISE

Аннотация: В данной статье рассматривается проблема в понятии корпоративное обучение; описываются их цели и задачи в обучении на предприятии; раскрывается понятие наставничества и модульного обучения; приводятся достоинства и недостатки выбранных методов образовательного процесса; описывается понятие стажировки и приводится пример на производстве; раскрываются основные проблемы в организации образовательного процесса на предприятии; подводятся итоги об основных технологических инновациях в условиях цифровой трансформации на железнодорожном транспорте.

Ключевые слова: Корпоративное обучение; обучение; сотрудники; развитие; модуль; производство; персонал; навык; наставник; стажировка; обязанности; работа; проблема; оценка.

Abstract: This article discusses the problem in the concept of corporate training; describes their goals and objectives in training at the enterprise; reveals the concept of mentoring and modular training; provides the advantages and disadvantages of the selected methods of the educational process; describes the concept of internship and provides an example in production; reveals the main problems in the organization of the educational process at the enterprise; summarizes the main technological innovations in the context of digital transformation in railway transport.

Keywords: Corporate training; training; employees; development; module; production; staff; skill; mentor; internship; responsibilities; work; problem; evaluation.

В основе успешного развития какой-либо организации или предприятия лежат профессиональные качества человека. В настоящее время, данные качества особо стоит развивать, так как современные технологии на производстве внедряются со стремительной скоростью. Для развития навыков, которые нужны на производстве, существует корпоративное обучение, наставничество, модульное обучение, стажировка. Рассуждая об организации образовательного процесса на производстве необходимо разобраться, в чем заключается поня-

тие корпоративное обучение и его основные цели.

Корпоративное обучение – это система, которая включает в себя развитие профессиональных, коммуникативных навыков человека, для повышения лояльности сотрудников на производстве.

Корпоративное обучение персонала позволяет влиять на производительность труда, так как сотрудники грамотно обучены и компетентны в своей работе.

Целями создания корпоративного обучения на предприятии являются:

1. Формирование современных деловых качеств сотрудников;
2. Развитие профессионального потенциала предприятия;
3. Создание условий для профессионального роста, самореализации работ работников на основе повышения мотивации к труду, использования новейших программ, средств и техники обучения;
4. Развитие управленческих способностей руководителей [1].

Немаловажной методикой обучения персонала на производстве является наставничество.

Наставничество – метод обучения, при котором менее опытному сотруднику помогает более опытный.

Для молодых сотрудников наставничество является основным методом, которое позволит понять и внедриться в профессию. Наставник передает свои знания и опыт, которые могут охватывать профессиональную тематику, так и касаться вопросов личного развития.

Основными задачами наставника являются:

1. Помочь начинающему сотруднику в адаптации на предприятии;
2. Выполнять контроль за результатами работы;
3. Обучать сотрудника основным приемам работы;

Однако, к недостаткам наставничества можно отнести то, что у сотрудника, который принял роль наставника, снижается рабочая эффективность и отсутствует педагогический алгоритм обучения [2].

Фундаментальной методикой обучения является модульное обучение.

Модуль – отдельная часть какой-либо системы обучения. Модуль обеспечивает четкое определение целей и задач изучаемой программы, позволяет сотруднику углубиться в определенный материал.

Сущность модульного обучения заключается в самостоятельном освоении программы, составленных из нескольких модулей. Каждый модуль представляет собой законченное профессиональное действие, в котором собрана необходимая информация для изучения.

Достоинствами модульного обучения являются:

1. У сотрудников формируется навык самообразования;

2. Обучаемые точно знают, что должны усвоить, в каком объеме и что должны уметь после изученного модуля;

3. Возможность быстрой корректировки содержания модуля.

Недостатки:

1. Трудоемкость подготовки модулей по различным предметным областям;

2. Функции диалога во время обучения мало используются;

3. Разработка модулей требует высокой методической квалификации [3].

Основным методом образовательного процесса на любом предприятии является стажировка.

Стажировка – это форма обучения работника, при которой закрепляются теоретические и практические знания, путем выполнения трудовых функций на его рабочем месте.

Стажировка на рабочем месте направлена на то, чтобы сотрудник мог ознакомиться с производством, расположенным на нем оборудовании, инструментом, механизмами и машинами. Новичок, под контролем закрепленного за ним наставником, выполняет должностные обязанности, как принято в организации [4].

Исходя из темы, я приведу пример стажировки на рабочем месте в предприятии:

В Красноярском техникуме железнодорожного транспорта, во время прохождения производственной практики, студентов, отправляют на предприятия РЖД. Прибывших студентов закрепляют за наставниками и начинается стажировка в количестве 14 смен. В период стажировки, студенты должны изучить обязанности работников предприятия, наблюдать за выполняемой работой. В период стажировки, на предприятии ведется журнал, по учету количества смен, выполняемой работе, который заполняет непосредственный руководитель практики от предприятия. По окончании 14 смен, студент может сдать экзамен на предприятии и получить допуск к самостоятельной работе.

Несмотря на положительные стороны в организации образовательного процесса на производстве, существует несколько главных проблем:

Первая проблема, с которой сталкиваются на производстве – проблема оценки персонала. Данная проблема связана с тем, что

руководство предприятия упускает из виду некоторых сотрудников и не дает раскрыть им свой потенциал.

Вторая проблема – неверность по отношению к предприятию. При обучении сотрудника, предприятие дает ему знания, навыки и опыт, ведь для производства качественный персонал стоит на первом месте. Для руководителя невыгодно обучать персонал, если от него не будет положительного эффекта [5].

Подводя итоги исследования, хочется сказать о том, что в настоящее время, на предприятии грамотно обучают сотрудников новыми методами для качественного выполнения рабочих операций. Наставничество, стажировка, модульное и корпоративное обучение, являются наиболее успешными видами обучения на предприятии. В современное время к персоналу предъявляют особые требования, с целью исключения травмирования или несчастных случаев на производстве.

Список использованных источников

1. Корпоративное образование: В.В. Кузнецов. - Екатеринбург: Изд-во Рос. гос. проф.-пед. Ун-та, 2019. – 227 с.
2. Руководство для наставников на рабочем месте / О.Ф. Клинок, С.Г. Кукушкин, А.А. Факторович – М: АНО «Национальное агентство развития квалификаций», 2020. - 48 с.: ил.
3. Возможности модульного обучения в подготовке рабочих кадров для предприятий Государственной программы индустриально-инновационного развития / Г. Е. Самашова, А. А. Толеукул // Вестник ЗКГУ. — 2019. — № 1 (65).
4. Петухова, Г. В. Стажировка как форма повышения квалификации педагогов на базе общеобразовательной организации / Г. В. Петухова, С. Ю. Петухов. — Текст : непосредственный // Педагогическое мастерство : материалы VI Междунар. науч. конф. — Москва : Буки-Веди, 2015. — С. 190-193.
5. Качество образования: инновационные тенденции и управление: монография / В. П. Панасюк, Н. В. Третьякова. Екатеринбург: Изд-во Рос. гос. проф.-пед. ун-та, 2018. 201 с.

Сведения об авторе:

Банкерова Елена Ивановна – преподаватель высшей квалификационной категории, Красноярский институт железнодорожного транспорта – филиал ФГБОУ ВО «Иркутский государственный университет путей сообщения» Красноярский техникум железнодорожного транспорта (ФГБОУ ВО КриЖТ ИрГУПС КТЖТ) в г.Красноярск

Intelligence about the author:

Bankirova Elena Ivanovna – teacher of the highest qualification category, Krasnoyarsk Institute of geleskorodny Transport – branch of the Irkutsk State University of Communications Krasnoyarsk zhelnoyarny Transporter (Krgyzsky Putt), Krasnoyarsk

УДК 377

Г.И. Воронина
G.I. Voronina

РЕАЛИЗАЦИЯ ПРОЕКТА РАЗВИТИЯ СЕТЕВОГО ВЗАИМОДЕЙСТВИЯ В СФЕРЕ ИНДУСТРИИ ТУРИЗМА В ПОДГОТОВКЕ СТУДЕНТОВ

IMPLEMENTATION OF A PROJECT FOR THE DEVELOPMENT OF NETWORKING IN THE TOURISM INDUSTRY IN THE PREPARATION OF STUDENTS

Аннотация: В статье описан опыт создания сетевого объединения по взаимодействию организаций среднего профессионального образования, ведущих подготовку по специальности «Туризм» и представитель туриндустрии и вузов в рамках организации практического обучения студентов, а также подготовки к участию в чемпионатном движении. В статье определены управленческие роли, права и обязанности участников сетевого объединения. Представлены поэтапные действия инициаторов сотрудничества по определению направлений сетевого взаимодействия, разработки дорожной карты и совместной образовательной программы взаимодействия организаций сетевого объединения в сфере индустрии туризма.

Ключевые слова: Сетевое взаимодействие, дорожная карта, индустрия туризма, практическая подготовка студентов.

Abstract: The article describes the experience of creating a network association for the interaction of organizations of secondary vocational education, training in the specialty «Tourism» and representatives of the tourism industry and universities in the framework of the organization of practical training of students, as well as preparation for participation in the championship movement. The article defines the managerial roles, rights and obligations of the participants of the network association. The step-by-step actions of the initiators of cooperation to determine the directions of network interaction, the development of a roadmap and a joint educational program for the interaction of organizations of a network association in the tourism industry are presented.

Keywords: Networking, roadmap, tourism industry, practical training of students.

Консолидация ресурсов, заинтересованных в результате партнерств, способна обеспечить качество реализации требований ФГОС и выступает вектором инновационной деятельности профессиональных образовательных организаций (далее – ПОО). Развитие сетевого взаимодействия на различных уровнях системы образования является одной из важнейших задач образовательной политики государства, но вопросы использования сетевого взаимодействия образовательных учреждений и работодателей для решения задач качественного профессионального обучения будущих специалистов не нашли достаточного отражения. [1]

Сетевое взаимодействие в сфере образования возможно между разными по уровню образовательными организациями, а также между ПОО и представителями предприятий-работодателей. Стоит отметить, что достаточно широко освещен опыт сетевого взаимодействия в дополнительном образовании, что нельзя сказать про опыт организации сетевых сообществ в сфере среднего-профессионального образования.

Под сетевым сообществом мы понимаем взаимовыгодное объединение субъектов на основе интеграции ресурсов, добровольности связей, совместной деятельности, направленной на достижение определенного результата.

В соответствии с Федеральным законом «Об образовании в Российской Федерации» сетевая форма реализации образовательных программ обеспечивает возможность ее освоения обучающимися с использованием ресурсов нескольких организаций, осуществляющих образовательную деятельность, а также при необходимости с использованием ресурсов иных организаций. [2]

Предметом нашего исследования является подготовка обучающихся в сфере туризма в условиях сетевого взаимодействия.

Цель исследования – проанализировать опыт создания сетевого сообщества для реализации программ подготовки специалистов

среднего звена в сфере туризма в условиях сетевого взаимодействия колледжа и партнеров.

Ярославский градостроительный колледж совместно с ПОО Ярославской области, готовящими специалистов по специальности Туризм, а также представителями туристического бизнеса и Департамента туризма Ярославской области заключили соглашение о создании сетевого объединения в рамках качественной подготовки специалистов сферы туризма.

Отметим, что работа по созданию сетевого объединения в сфере туризма опиралась на инновационный опыт колледжа по созданию сетевого объединения профессиональных образовательных организаций и работодателей в области информационных и коммуникационных технологий, в рамках реализации регионального инновационного проекта. [3]

На подготовительном этапе мы изучили опыт коллег, наметили вектор развития в рамках сетевого объединения, а также изучили материально-техническую базу и потребности ПОО, готовящих специалистов по направлению Туризм в Ярославской области. Важной задачей для нас на этом этапе являлся учет всех запросов и возможностей партнеров, а также возможность реализации сетевого взаимодействия после вступления в действие нового ФГОС СПО по специальности Туризм и гостеприимство. Также был подготовлен список партнеров со стороны ПОО и представителей работодателей, а также обозначены точки для сотрудничества. [3]

Также на данном этапе определены задачи сетевого обучения в сфере индустрии туризма:

- подготовка кадров с уникальными компетенциями, востребованными на рынке труда приоритетных секторов отраслевой и региональной;
- повышение качества образования за счет интеграции ресурсов организаций-партнеров;
- повышение уровня практической подготовки обучающихся в рамках взаимодействия с работодателями.

На этапе проектирования были разработаны соглашение о взаимодействии сетевого объединения в сфере индустрии туризма, и проект дорожной карты реализации сетевого сотрудничества. Рабочая группа колледжа, под руководством директора колледжа и сотрудников ГАУ ДПО ЯО «Институт развития образования» подготовила и провела на базе колледжа региональную конференцию «Актуальные вопросы функционирования сетевых объединений профессиональных образовательных организаций и работодателей Ярославской области». Приглашенные заранее коллеги из ПОО Ярославской области, а также представители организаций-работодателей разных сфер деятельности обсуждали перспективы и возможности для сотрудничества, необходимые ресурсы и возможные проблемы, наметили план взаимодействия на 3 года. [4]

В рамках конференции состоялось подписание соглашения о взаимодействии сетевых объединений в сфере индустрии туризма между ПОО, образовательными организациями высшего и дополнительного образования и работодателями Ярославской области.

В формате групповой работы коллеги в объединениях определили основные составляющие, для совместного развития, а также обозначили основные проблемы сотрудничества, дефициты и пути их решения.

По окончании работы секций, были озвучены направления в работе, которые следует развивать:

- разработка и обновление содержания образовательных программ (в том числе тематика выпускных квалификационных работ);
- стажировка педагогов и их переподготовка;
- создание сетевой комиссии для координации практической подготовки;
- организация демонстрационных экзаменов и конкурсов профессионального мастерства, мастер-классы от работодателей;
- сотрудничество с ПОО и другими регионами;
- создание единого сайта с актуальной информацией.

На основном этапе реализации проекта началась текущая работа сетевого взаимодействия в сфере индустрии туризма. В рамках соглашения собраны предложения по сотруд-

ничеству, в период 1 семестра 2022-2023 учебного года участники сетевого объединения дважды собирались на совещание. Проведение первого онлайн совещания позволило обсудить проект дорожной карты на учебный год, возможные мероприятия для студентов от работодателей, а также варианты для практического обучения студентов СПО по специальности Туризм. Вторая очная встреча проходила на базе Ярославского градостроительного колледжа, во время встречи утверждена дорожная карта, распределена ответственность организаций работодателей за направления практической подготовки студентов, определена форма и тематика семинаров и мастер-классов от работодателей для студентов специальности Туризм.

Структура утверждённой дорожной карты включает в себя следующие пункты:

- Организационное и нормативное сопровождение.
- Разработка и совершенствование образовательных программ, учебно-методических материалов.
- Организация мероприятий по подготовке и проведению чемпионата Профессионалы, демонстрационного экзамена, производственной практики.
- Проведение массовых мероприятий для студентов.

СПО-участникам сетевого объединения необходимо реализовать мероприятия дорожной карты, утвержденные на заседании. При взаимодействии в рамках сетевого объединения планируется образование устойчивых горизонтальных связей. СПО-участники будут использовать образовательные ресурсы друг друга с целью повышения уровня качества процесса профессионального обучения студентов. Сетевое взаимодействие участников уникально тем, что каждый его участник внес свои идеи и свой вклад в общий конечный результат: модернизацию практического образования студентов специальности Туризм, а в дальнейшем и по специальности Туризм и гостеприимство. [5]

Состоялось одно из ключевых мероприятий, зафиксированные в дорожной карте: проведен мастер-класс сотрудниками ГОУ ДО ЯО «Центр детского и юношеского туризма и экскурсий» (далее ГОУ ДО ЯО ЦДЮТурЭк) на тему «Организация детских туров», для студентов 2, 3 и 4 курсов колледжа, а также

произведено онлайн-подключение студентов колледжей-партнеров. В рамках встречи студенты проявляли интерес и показывали свои профессиональные навыки, которые были отмечены сотрудниками ГОУ ДО ЯО ЦДНОТурЭк.

Запланирована встреча с руководителем кафедры регионоведения и туризма в ЯрГУ им П.Г. Демидова на тему «Особенности получения аккредитации экскурсоводами».

Важным промежуточным итогом станет разработка профессиональных модулей для студентов специальности Туризм и создание совместной основной профессиональной образовательной программы, под которой согласно Методическим рекомендациям по организации образовательной деятельности с использованием сетевых форм реализации образовательных программ [6] понимаем единую программу двух (или более) образовательных организаций с синхронизированными учебными планами и календарными учебными графиками и с четко прописанной ответственностью участников за предоставляемый ресурс на каждом из этапов ее реализации.

Разработка и утверждение совместной образовательной программы требует выполнения ряда последовательных шагов:

1. Обоснованный выбор образовательных программ для совместной разработки.

2. Повышение квалификации участников сетевой команды для эффективного использования лучших отечественных и зарубежных практик проектирования профессиональных образовательных программ в рамках сетевого взаимодействия.

3. Разработка сетевой командой модульной структуры основных профессиональных образовательных программ для совместной реализации.

4. Наличие (или создание) в каждой организации-участнике проекта электронной образовательной среды для сетевой реализации образовательных программ, включающей материально-техническое, учебно-методическое и другие виды обеспечения образовательной деятельности.

5. Разработка образовательного контента, в том числе для реализации дистанционных образовательных технологий и электронного обучения.

6. Разработка и апробация механизма реализации сетевых форм обучения с использованием дистанционных образовательных технологий. [6]

В перспективе реализации сетевого объединения в сфере индустрии туризма ставим цель – увеличить количество партнеров из числа представителей туристического рынка, в том числе представителей экскурсионных организаций и предприятий гостеприимства Ярославской области.

На этапе промежуточного анализа результатов мы выделили ряд достижений, используемых в настоящее время и возможных в ближайшей перспективе при организации сетевого взаимодействия:

1. Использование сетевого взаимодействия для инновационного развития образовательного учреждения позволяет преодолеть ограниченность взаимодействия личными связями и приводит к появлению новых форм взаимодействия.

2. Педагог выступает в новой роли – со-разработчика программы инновационной деятельности обучающихся и педагогического состава, осознает значимость данной деятельности, что, в свою очередь, влияние на вовлеченность в сетевую деятельность большего количества педагогов и руководящего состава.

3. Повышение квалификации педагогов выстраивается в совместной форме, с учетом коллективных разработок участников сетевого объединения.

4. Для управления сетевым взаимодействием необходимо создание сетевой команды, на которую будет возложены функции сопровождения и поддержки сетевого взаимодействия. [7]

Подводя итог, хотелось бы отметить следующие положительные стороны влияния сетевого объединения на обучающихся, которые имеют как отсроченный эффект, желаемый к получению после длительного взаимодействия в сетевой форме, так и прямое непосредственное влияние, формирующееся в период реализации мероприятий дорожной карты:

- вторичная профориентационная работа в период получения профессионального образования;

- повышение интереса к получаемой специальности, посредством прямого контакта с работодателями;
- использование технических и технологических возможностей других учебных заведений-участников сетевого объединения;
- повышение конкурентоспособности выпускников на рынке труда, благодаря

получению реального опыта деятельности в сфере туризма от представителей туристического бизнеса;

- повышение уровня трудоустройства выпускников-участников сетевой формы обучения по полученной специальности.

Список использованных источников

1. Программа модернизации педагогического образования [Электронный ресурс]. URL: <https://docs.cntd.ru/document/901867014> (дата обращения: 12.01.2023).
2. Федеральный закон от 29 декабря 2012 г. N 273-ФЗ «Об образовании в Российской Федерации» (с изменениями и дополнениями) [Электронный ресурс]. URL: <http://base.garant.ru/70291362/> (дата обращения: 12.01.2023).
3. Зуева, М. Л. Сетевое объединение «СетьГрад» на базе колледжа / М. Л. Зуева, В. Ю. Выборнов // Аккредитация в образовании. – 2021. – № 8(132). – С. 67-68.
4. Выборнов, В. Ю. Виды и модели сетевой формы реализации профессиональных образовательных программ / В. Ю. Выборнов, М. Л. Зуева // Образовательная панорама. – 2015. – № 1(3). – С. 93-98. – https://elibrary.ru/download/elibrary_24135981_19416329.pdf
5. Груздева М.Л. Сетевая команда изменений как средство реализации сетевого взаимодействия образовательных учреждений // Модернизация педагогического образования в контексте глобальной образовательной повестки: сборник статей по материалам Всероссийской научно-практической конференции по проблемам разработки и апробации новых модулей программ бакалавриата по укрупненной группе специальностей «Образование и педагогика» (направление подготовки – Специальное (дефектологическое) образование), предполагающих академическую мобильность студентов вузов педагогического профиля (непедагогических направлений подготовки) в условиях сетевого взаимодействия. Н.Новгород: НГПУ им.К.Минина, 2015. С.137-142.
6. Методические рекомендации по организации образовательной деятельности с использованием сетевых форм реализации образовательных программ: Приложение к письму Министерства образования и науки РФ от 28.08.2015 г.
7. Самарханова Э.К., Имжарова З.У. Сетевая электронная школа для абитуриентов как модель сетевого взаимодействия в системе «школа – вуз» [Электронный ресурс] // Вестник Мининского университета. 2015. №3. URL: https://elibrary.ru/download/elibrary_23873160_18176247.pdf (дата обращения: 15.01.2023).

**Сведения
об авторе:**

Воронина Галина Ивановна – преподаватель первой квалификационной категории, ГПОУ ЯО Ярославский градостроительный колледж, г. Ярославль

**Intelligence
about the author:**

Voronina Galina Ivanovna – teacher of the first qualification category, Yaroslavl City Planning College, Yaroslavl

ПРОФЕССИОНАЛЬНОЕ РАЗВИТИЕ ПЕДАГОГА ЧЕРЕЗ ОБМЕН ПРОФЕССИОНАЛЬНЫМ ОПЫТОМ

PROFESSIONAL DEVELOPMENT OF A TEACHER THROUGH THE EXCHANGE OF PROFESSIONAL EXPERIENCE

Аннотация: Статья посвящена проблеме повышения качества профессионального образования. Опыт профессионального развития преподавателей образовательных организаций через обмен профессиональным опытом.

Ключевые слова: Профессиональное образование, повышение качества подготовки, сотрудничество, партнерство, профессиональное развитие, обмен опытом, самообразование.

Abstract: The article is devoted to the problem of improving the quality of vocational education. The experience of professional development of teachers of educational organizations through the exchange of professional experience.

Keywords: Professional education, improving the quality of training, cooperation, partnership, professional development, exchange of experience, self-education.

Любое промышленное предприятие является активным потребителем на рынке образовательных услуг. В связи с этим работодатель хочет быть уверен в качестве подготовки выпускников образовательных организаций. Вопрос качества подготовки студентов должен рассматриваться комплексно и учитывать много факторов, определяющих полноту освоения будущим специалистом определенных видов деятельности, которые представлены в системе образования в виде компетенций. Следовательно, в целях повышения качества подготовки специалистов со стороны учебного заведения необходимо не только создание эффективной системы оценки качества образования, но также налаживания тесных партнерских связей с потенциальными работодателями.

Образовательная организация стремится к эффективному управлению. Ее коллектив заинтересован в формировании устойчивой системы сотрудничества с социальными партнерами, так как, развитие такой системы расширяет возможности выпускников и, следовательно, повышает престиж образовательной организации. В дальнейшем это положительным образом может сказаться на количестве абитуриентов, что немаловажно в настоящее время [1].

Образовательные организации среднего профессионального образования, в рамках сетевого взаимодействия, сотрудничают с рабо-

тодателем. И такое сотрудничество, несомненно, взаимовыгодно. Социальное партнерство играет важную роль в обеспечении практического обучения студентов.

Но, инвестиции в развитие образования, модернизация его материально-технической базы, обновление содержания образования не будут давать ожидаемого эффекта, если уровень профессионального развития педагогических кадров не отвечает этим изменениям. Фактический уровень профессионального развития педагога, его квалификации, компетентности и опыта, степень профессиональной готовности педагогического коллектива могут не соответствовать требуемому уровню современности. Дефицит квалификации и опыта педагогических кадров, их отставание от сложности профессиональных задач указывают на общую потребность педагогического коллектива, каждого педагога в постоянном и опережающем, перспективном профессиональном развитии. Профессиональное развитие педагогических кадров – фактор положительной обратной связи в управлении качеством образования.

Стандарты нового поколения отличаются от прежних своей ориентированностью на практику. В связи с этим остается актуальной проблема повышения качества профессионального образования, решение которой зависит от профессиональной компетентности педагогических кадров.

Под профессиональной компетентностью понимается совокупность профессиональных и личностных качеств, необходимых для успешной педагогической деятельности. Поэтому понятие профессиональной компетентности педагога выражает единство его теоретической и практической готовности к осуществлению педагогической деятельности и характеризует его профессионализм [2].

Профессионально компетентным можно назвать преподавателя, который на достаточно высоком уровне осуществляет педагогическую деятельность, при этом способен адаптироваться в условиях стремительного развития технологического процесса (фото 1).



Фото 1 – Деловая встреча преподавателей с работодателем

Профессиональное развитие педагога возможно и необходимо реализовать через обмен профессиональным опытом. Взаимодействие со специалистами профильных организаций позволит преподавателю профессиональных дисциплин и модулей осуществлять опережающее обучение, владеть знаниями о современных и новейших технологиях в отрасли. Обмен опытом – это обязательное условие повышения качества образовательной деятельности педагога. Обмен знаниями между коллегами, деловые встречи с партнерами, мастер-классы, практические семинары, повысят эффективность работы каждого из педагогов (фото 2).

Преподаватель, владеющий навыками самостоятельной работы, имеет возможность подготовиться и перейти к целенаправленной научно-практической, исследовательской деятельности, что свидетельствует о более высоком профессиональном, образовательном уровне, а это, в свою очередь, влияет на каче-

ство – образовательного процесса и результативность педагогической деятельности

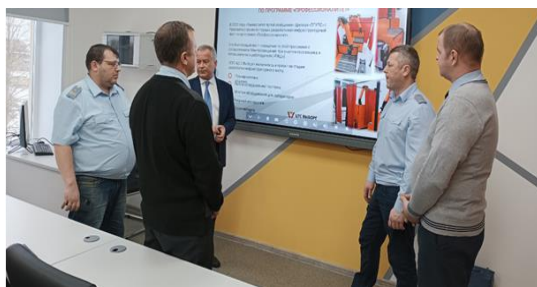

Фото 2- Мастер-класс от профессионалов отрасли

Важным условием является правильно организованная и проводимая в системе работа по самообразованию (фото 3).



Фото 3 – Практический семинар с представителем работодателя

Преподаватель со стажем имеет возможность не только пополнить копилку своих знаний, но и найти эффективные, приоритетные для себя приемы развивающей работы со студентами, овладеть исследовательской деятельностью.

Кроме того, у преподавателей развивается потребность в постоянном пополнении профессиональных знаний и умений, формируется гибкость мышления, умение моделировать образовательный процесс, раскрывается творческий потенциал.

Образование должно продемонстрировать готовность применять новые методы работы. Очень важно понимать, что основным приоритетом должно оставаться качество образования.

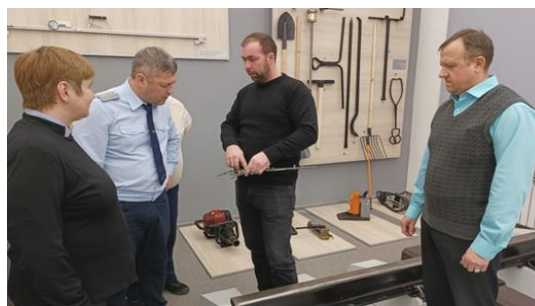
Список использованных источников

1. Управление повышением квалификации педагогических работников: проблема, механизм, практики: проблема, механизм, практики, Н.Л. Солянкина, А.В. Жукова, С.Ю. Андреева, И.Б. Зубковская. – Красноярск, 2021. – 80 с.

2. Платонова М.Ю. Поиск эффективных форм сотрудничества СПО и производства/ М.Ю.Платонова, М.Е Елецкая, 2016-№12.2 (116,2) – С.31-33 - <https://moluch.ru/archive/116/31481/>

Сведения об авторе: Тарелкина Маргарита Борисовна – преподаватель высшей квалификационной категории, филиал федерального государственного бюджетного образовательного учреждения высшего образования «Петербургский государственный университет путей сообщения Императора Александра I» в г. Ярославле

Intelligence about the author: Tarelkina Margarita Borisovna – teacher of the highest qualification category, branch of the Emperor Alexander I St. Petersburg State Transport University in Yaroslavl

УДК 377

И.А. Щетинина
I.A. Shchetinina

ОПЫТ ПРОВЕДЕНИЯ КОРПОРАТИВНОГО ЧЕМПИОНАТА ОАО «РЖД» «ПРОФЕССИОНАЛЫ» НА БАЗЕ ЯРОСЛАВСКОГО ФИЛИАЛА ПГУПС

THE EXPERIENCE OF HOLDING THE CORPORATE CHAMPIONSHIP OF JSC RUSSIAN RAILWAYS «PROFESSIONALS» ON THE BASIS OF THE YAROSLAVL BRANCH OF PGUPS

Аннотация: В статье подробно рассмотрен вопрос взаимодействия ОАО «РЖД» с Ярославским филиалом ПГУПС. В рамках подготовки высококвалифицированных кадров в Ярославском филиале реализуется ряд мероприятий, направленных по повышению мотивации обучающихся и погружение их в будущую профессиональную деятельность. Одной из форм сотрудничества является проведение корпоративных чемпионатов ОАО «РЖД» на базе ЯФ ПГУПС. В работе описывается опыт проведения корпоративного чемпионата по компетенции «Управление перевозочным процессом на железнодорожном транспорте».

Ключевые слова: Корпоративный чемпионат ОАО «РЖД», «Профессионалы», имитационный тренажер АОС ДНЦ/ДСП.

Abstract: The article discusses in detail the issue of interaction of Russian Railways with the Yaroslavl branch of the State Unitary Enterprise. As part of the training of highly qualified personnel, the Yaroslavl branch implements a number of measures aimed at increasing the motivation of students and immersing them in their future professional activities. One of the forms of cooperation is the holding of corporate championships of Russian Railways on the basis of YAF PGUPS. The paper describes the experience of holding a corporate championship in the competence «Management of the transportation process in railway transport».

Keywords: Corporate championship of Russian Railways, «Professionals», Simulation simulator of AOS DNC/DSP.

Ярославский филиал ПГУПС является ведущей образовательной организацией для железнодорожного транспорта на полигоне Северной железной дороги по подготовке специалистов среднего звена.

В настоящее время большой акцент делается непосредственно на практическую подготовку будущего работника ОАО «РЖД».

Материально техническая база филиала оснащена современным оборудованием, в том

числе при участии работодателя – Северной железной дороги. Данное оборудование позволяет отрабатывать практические навыки работы как в стандартных ситуациях, так и в условиях нарушения нормальной работы.

Материально техническая база позволяет проводить чемпионаты разных уровней на разных специальностях.

Ежегодно в Ярославском филиале ПГУПС студенты специальности 23.02.01 Организация

перевозок и управление на транспорте (по видам) участвуют в Чемпионатах «Молодые профессионалы» по компетенции T53 Управление перевозочным процессом на железнодорожном транспорте.

Данная компетенция разработана для демонстрации и оценки квалификации специалиста по организации и осуществлению перевозочного процесса, управлению движением поездов, производством маневровой работы на отдельных пунктах при обеспечении безопасности движения поездов, выполнении графика движения поездов. Качественная работа специалистов дирекции движения – залог безопасности пассажиров и перевозок грузов.

Студенты Ярославского филиала ПГУПС принимают участие в нескольких линейках Чемпионата – юниорской, региональной и вузовской.

Юниорская линейка разработана для демонстрации и оценки квалификации дежурного по железнодорожной станции (ДСП станции), который осуществляет руководство движением поездов и маневровой работой на железнодорожной станции. Проводится для обучающихся в возрасте до 16 лет.

Региональная линейка разработана также для демонстрации и оценки квалификации дежурного по железнодорожной станции (ДСП станции, маневрового диспетчера). Дежурный по железнодорожной станции должен уметь правильно руководить сменой, давать работникам ясные и четкие приказы, бдительно следить за их работой. Все знания и опыт ДСП станции должен направлять на то, чтобы обеспечить в течение дежурства соблюдение графика движения и плана формирования в строгом соответствии с должностной инструкцией. Проводится для обучающихся в возрасте от 16 до 22 лет.

Вузовская линейка разработана для демонстрации и оценки квалификации начальника железнодорожной станции (ДС) в вопросах организации работы железнодорожной станции по выполнению графика движения поездов, обеспечению безопасности движения, сохранности перевозимого груза и подвижного состава с минимальными затратами и эффективным использованием технических средств. Начальник железнодорожной станции должен так спланировать и организовать работу на станции, чтобы обеспечить четкое и своевременное выполнение плана пе-

ревозок, отвечая не только за себя, но и за своих подчиненных.

Региональная и юниорская линейки по компетенции Управлении перевозочным процессом на железнодорожном транспорте в Ярославской области проводятся на базе Ярославского филиала ПГУПС, участниками являются студенты филиала, ученики Детской железной дороги, а также гости из других техникумов и колледжей железнодорожного транспорта, принимающие участие вне конкурса.

Имея опыт проведения Чемпионатов, а также большой опыт участия в Чемпионатах, в том числе финала национального Чемпионата «Молодые профессионалы», Ярославский филиал ПГУПС был выбран площадкой проведения Корпоративного Чемпионата Северной железной дороги.

Площадка представляет собой четыре аудитории, в трех из которых установлены тренажеры (АОС ДНЦ/ДСП, сортировочная горка), а также аудитория экспертов, где осуществляется проверка выполненных заданий.

Корпоративная линейка чемпионатов разработана на основе региональной и вузовской линеек для демонстрации и оценки квалификации дежурного по железнодорожной станции и начальника станции

Требования к проведению Корпоративного Чемпионата «Профессионалы» – наличие аккредитованной площадки, наличие главного эксперта, имеющего свидетельство на право проведения региональных чемпионатов, а также наличие экспертов, сотрудников Дирекции управления движением.

Для участия в конкурсе Северной Дирекцией управления движением были направлены 6 лучших дежурных по станции: Ярославль Главный, Кострома Новая, Сольвычегодск, Буй, Коноша, Мульда.

Чемпионат проходил в течении 4 дней.

В первый день (День открытия) участникам была предоставлена возможность ознакомиться с площадкой, которая представляла собой помещение с рабочими местами, оборудованное компьютерами, средствами связи и нормативными документами для ведения контроля, учета и отчетности, предусмотренными должностными обязанностями с целью полной имитации реально действующих рабочих мест.

Компьютеры оборудованы Имитационным тренажером АОС ДСП/ДНЦ, который дает возможность отрабатывать действия ДСП по приему, отправлению поездов, а также маневровой работе.

Второй и третий дни – конкурсные. Участники выполняли задания по работе дежурного по станции в условиях нормальной работы устройств СЦБ, а также в случаях нарушения нормальной работы устройств СЦБ, с использованием тренажера АОС ДНЦ, программы Spoorer для записи регламента переговоров и оформления технической документации.

В программе Visio – проектировали схему станции, с расстановкой путей, стрелочных переводов, предельных столбиков, светофоров.

Составляли технико-распорядительный акт промежуточной станции, рассчитывали основные показатели работы станции.

На четвертый день подводились итоги и был объявлен победитель, которой представлял Северную Дирекцию управления движением на Корпоративном чемпионате ОАО РЖД.

Важную роль при проведении чемпионатов играют главный эксперт и эксперты, которые проводят оценку выполненных заданий, согласно критериям. Экспертами при проведении корпоративного чемпионата являлись сотрудники Дирекции управления движением.

Главный эксперт играет решающую роль в процессе организации и проведения соревнований по вопросам планирования, организации и управления работой экспертов, контролирует соблюдение надлежащих правил, процедур, регламентов и критериев оценки, имеет возможность распределения полномочий между экспертами.

Главным экспертом на Корпоративном чемпионате являлся преподаватель Ярославского филиала ПГУПС, Щетинина Ирина Анатольевна.

Ирина Анатольевна имеет статус регионального эксперта, а также эксперта-мастера по компетенции «Управление перевозочным процессом на железнодорожном транспорте», что позволяет проводить Чемпионаты любых уровней.

За период существования движения «Профессионалы» принимала участие в юниорских и вузовских чемпионатах Петербургского гос-

ударственного университета путей сообщения Императора Александра I, Российского университета транспорта. Являлась главным экспертом при проведении регионального чемпионата Ярославской области, независимым экспертом на финале вузовской линейки среди всех железнодорожных вузов страны, экспертом корпоративного чемпионата по компетенции «Маневровая работа на железнодорожном транспорте», а также экспертом-компатриотом на национальном финале, который проходил в г. Южно-Сахалинск по компетенции «Управление перевозочным процессом». Является победителем чемпионата по компетенции «Управление перевозочным процессом» среди экспертов вузовской линейки.

При поведении корпоративного чемпионата особо стоит отметить возможность общения преподавателей Ярославского филиала ПГУПС и сотрудниками Дирекции управления движением (ревизорами безопасности движения, начальниками станции, руководителями отделов центра организации работы железнодорожных станций и т.д.).

При оценивании выполненных заданий можно было сделать вывод о том, каким видят эксперты лучшего дежурного по станции, на что делать акцент при проведении практических занятий для обучающихся, чтобы у них, в свою очередь, была возможность зарекомендовать себя как высококвалифицированных специалистов.

Проведение корпоративного чемпионата «Профессионалы» на базе Ярославского филиала ПГУПС позволяет оценить профессиональную компетентность сотрудников; способствует развитию коммуникацией между преподавательским составом и сотрудниками Северной Дирекцией управления движением; способствует к быстрому реагированию на потребности работодателя и корректированию образовательных траекторий обучающихся с целью совершенствования навыков работы на современном оборудовании и углублению практического опыта с сотрудниками организации реального сектора экономики. Также позволяет обсудить важные вопросы дальнейшего сотрудничества и дает возможность сформировать экспертное сообщество для проверки знаний выпускников при проведении итоговой аттестации в виде демонстрационного экзамена.

Список использованных источников

1. Техническое описание компетенции «Управление перевозочным процессом на железнодорожном транспорте»

Сведения об авторе: Щетинина Ирина Анатольевна – преподаватель высшей квалификационной категории, филиал федерального государственного бюджетного образовательного учреждения высшего образования «Петербургский государственный университет путей сообщения Императора Александра I» в г. Ярославле

Intelligence about the author: Shchetinina Irina Anatolyevna – teacher of the highest qualification category, branch of the Emperor Alexander I St. Petersburg State Transport University in Yaroslavl

УДК 37.377.5

Ю.А. Железнякова
Y.A. Zheleznyakova

ЦЕЛЕВОЕ ОБУЧЕНИЕ КАК ЭФФЕКТИВНЫЙ МЕХАНИЗМ ВЗАИМОДЕЙСТВИЯ УЧЕБНОГО ЗАВЕДЕНИЯ И ПРЕДСТАВИТЕЛЕЙ РАБОТОДАТЕЛЯ В ВОПРОСАХ ТРУДОУСТРОЙСТВА ВЫПУСКНИКОВ

TARGETED TRAINING AS AN EFFECTIVE MECHANISM OF INTERACTION BETWEEN AN EDUCATIONAL INSTITUTION AND EMPLOYER REPRESENTATIVES IN MATTERS OF GRADUATE EMPLOYMENT

Аннотация: В статье раскрыто содержание направлений работы Вологодского техникума железнодорожного транспорта – филиала ПГУПС по взаимодействию с работодателями в вопросах подготовки студентов, обучающихся по договорам о целевом обучении, на примере специальности 23.02.06 Техническая эксплуатация подвижного состава железных дорог (локомотивы). Приведены количественные и качественные показатели результатов взаимодействия.

Ключевые слова: Целевое обучение, трудоустройство, конкурентоспособность, ОАО «РЖД», договор.

Abstract: The article reveals the content of the areas of work of the Vologda Technical School of Railway Transport – a branch of the State Unitary Enterprise for cooperation with employers in the preparation of students studying under contracts for targeted training, on the example of the specialty 23.02.06 Technical operation of railway rolling stock (locomotives). Quantitative and qualitative indicators of the results of interaction are given.

Keywords: Targeted training, employment, competitiveness, JSC «Russian Railways», contract.

Проблема трудоустройства выпускников является актуальной для всех участников образовательного процесса: студентов и их родителей, преподавателей, администрации учебного заведения. Для работодателя ключевым является вопрос о том, кто придет к нему на работу, что это будет за специалист, сколько потребуется времени для его адаптации к новым условиям труда, сколько требуется дополнительных инвестиций на его обучение и переподготовку. В целях повышения эффективности работы железных дорог, функциональных филиалов и иных структурных подразделений ОАО «РЖД» по гарантированному обеспечению квалифицированными специалистами с высшим и средним профессиональным образованием было утверждено и

введено в действие Положение о подготовке для ОАО «РЖД» специалистов с высшим и средним профессиональным образованием на условиях целевого приема и целевого обучения [1].

В Вологодском техникуме железнодорожного транспорта – филиале ПГУПС на специальности 23.02.06 Техническая эксплуатация подвижного состава железных дорог (локомотивы) много лет реализуется практика целевого обучения, регламентированная и регулируемая действующим законодательством [2], [3].

Основными задачами целевого приема и целевого обучения являются: удовлетворение потребности железной дороги в квалифицированных специалистах с средним профессио-

нальным образованием; наделение выпускников, обучающихся на основе договоров о целевом обучении, профессиональными и корпоративными компетенциями, востребованными ОАО «РЖД».

В свою очередь Северная железная дорога в вопросах целевого обучения выполняет следующие функции:

1) определяет потребность в подготовке специалистов со средним профессиональным образованием;

2) заключает с гражданами и техникумом договоры о целевом обучении;

3) заключает с техникумом договоры об оказании дополнительных образовательных услуг студентам-целевикам;

4) организуют профориентационную работу и довузовскую подготовку школьников старших классов на базе негосударственных образовательных учреждений ОАО «РЖД», муниципальных средних общеобразовательных школ и других образовательных организаций;

5) отбирает студентов-целевиков для присуждения им именных стипендий и грантов ОАО «РЖД», устанавливают доплаты к государственной стипендии и определяют другие виды мотивации и поощрений;

6) контролируют качество оказания студентам-целевикам дополнительных образовательных услуг, в том числе по обучению дополнительным рабочим профессиям;

7) организуют ознакомительную, производственную и преддипломную практику студентов-целевиков на базе Локомотивного депо;

8) предлагают варианты практической подготовки при разработке рабочих программ дисциплин и междисциплинарных курсов;

9) организуют воспитательные, культурно-массовые и спортивные мероприятия для студентов-целевиков;

10) трудоустраивают выпускников, обучавшихся на основе договоров о целевом обучении.

Работу техникума со студентами, обучающимися по договорам о целевом обучении можно разделить на 4 этапа:

1-й этап: взаимодействие с работодателями на этапе заключения договоров. Специальность 23.20.06 Техническая эксплуатация подвижного состава железных дорог (локомотивы) в Вологодском регионе сотрудничает с Эксплуатационным локомотивным депо Лоста – структурным подразделением Северной Дирекции тяги – структурного подразделения Дирекции тяги – филиала ОАО «РЖД»; Сервисным локомотивным депо «Вологда» - филиала «Северный» ООО «ЛокоТехСервис». К началу работы приёмной комиссии есть информация о количестве мест, выделенных для заключения целевых договоров. После выхода приказа о зачислении заведующая отделением совместно со специалистом отдела кадров эксплуатационного депо проводят работу со студентами и их родителями по заключению договоров: объясняют условия и перспективы целевого обучения, ответственность сторон. Одним из критериев согласия на подписание договора для многих является вопрос гарантированного трудоустройства в компанию ОАО «РЖД». В таблице 1 приведены данные плана контрольных цифр целевого обучения за три учебных года на специальности 23.20.06 Техническая эксплуатация подвижного состава железных дорог (локомотивы).

Таблица 1 – План контрольных цифр целевого обучения

Учебный год	Цифры плана приема на целевое обучение, чел.	Общее число бюджетных мест	Доля студентов-целевиков, от общего числа обучающихся, %
2019-2020	20	50	40
2020-2021	11	45	24,4
2021-2022	17	45	37,7

2-й этап: работа со студентами целевого обучения в течение всего периода обучения, которая строится по нескольким направлениям.

1) Оказание дополнительных образовательных услуг студентам-целевикам сверх требований, предусмотренных ФГОС по специальности, с целью подготовки студентов к работе в компании на конкретной должности.

На 1 курсе студенты дополнительно изучают физику, математику; на 2 курсе общепрофессиональные дисциплины (Инженерная графика, Техническая механика, Электротехника); на 3 курсе осваивают рабочую профессию Помощник машиниста электровоза (тепловоза), изучают понятие и структуру Бренда ОАО «РЖД», корпоративные компетенции компании; на 4 курсе – осваивают дипломное проектирование и основы исследовательской работы. Эти дополнительные услуги согласовываются с депо, финансируются и контролируются Северной железной дорогой. Разработанные программы проходят экспертизу и получают заключение работодателя.

2) Организация прохождения оплачиваемой производственной практики на рабочих местах.

3) Отбор кандидатов на получение дополнительных стипендий: стипендии от компании за отличную и хорошую успеваемость по результатам сессии, стипендии Президента ОАО «РЖД»; стипендии начальника СЖД – происходит на основании распоряжения ОАО «РЖД».

4) Отбор кандидатов на получение грантов на выполнение выпускных квалификационных работ по заданию работодателя. Выполнение дипломного проекта с реальной практической частью по заказу СЖД (депо) происходит на основании распоряжения ОАО «РЖД» на каждый учебный год.

5) Мониторинг успеваемости студентов-целевиков 2 раза в год, по результатам сессии, а также по запросам СЖД.

6) Организация работы со стороны техникума по повышению заинтересованности и сотрудничества с железной дорогой, формирования представления о студентах - молодых специалистах, которые будут работать на

предприятиях ОАО «РЖД». В техникум приглашаются работодатели: для участия в качестве внештатных экспертов при проведении промежуточной аттестации обучающихся; на Дни открытых дверей; представители работодателя присутствуют на конференциях по итогам прохождения производственной практики; проводятся совместные мероприятия по профориентационной работе со студентами; форумы, конференции, заседания, круглые столы, участие в Неделях специальности; в подготовке студентов к конкурсам профмастерства, чемпионатам Worldskills. Работодатели оказывают помощь в исследовательской работе для конференций различного уровня (выбор тематики, консультирование при работе над темами, написание рецензий и заключений).

7) Привлечение работодателей в качестве рецензентов, консультантов по выпускным квалификационным работам для студентов целевого набора; по учебно-методической документации по профессиональным модулям; представитель работодателя является председателем государственной экзаменационной комиссии; работодатели являются линейными экспертами при проведении демонстрационного экзамена в рамках промежуточной аттестации.

3 этап: распределение студентов – выпускников. В техникуме ежегодно проходит процедура персонального распределения студентов. На локомотивном отделении организуется встречи студентов с работодателями, проводятся классные часы в выпускных группах по вопросу трудоустройства и распределения и др. В таблице 2 приведены данные распределения студентов специальности за последние три учебных года.

Таблица 2 - Распределение студентов специальности

Учебный год	Контингент выпускников, чел.	Из них студентов-целевиков, чел.	Количество распределенных студентов, чел.	Доля распределенных студентов, %
2019-2020	58	18	58	100
2020-2021	83	12	83	100
2021-2022	57	11	57	100

После получения диплома и трудоустройства ежегодно собираются данные о трудоустройстве выпускников согласно распределению. В ходе мониторинга изучаются

следующие вопросы: должность выпускника, продолжение образовательного маршрута, удовлетворенность работодателя общими, профессиональными и корпоративными ком-

петенциями, сформированными у выпускника за период обучения в техникуме.

4-й этап: отдаленный мониторинг молодых специалистов в депо, их профессиональный рост. При проведении данного вида мониторинга изучается карьерный рост выпускников, повышения квалификации, наличие высшего образования по профилю специальности. Анализ данных позволяет сделать следующие выводы: по мере накопления опыта и совершенствования профессиональных качеств 25-30% помощников машиниста, проработав по своей должности 1-2 года, обучается на машинистов. Остальные получают профессию машиниста локомотива спустя 3-5 лет. 10-15% молодых специалистов, из числа выпускников техникума, обучаются и повышают свою квалификацию в ВУЗах железнодорожного транспорта, учебных центрах профессиональных квалификаций ОАО «РЖД». От трудоустроившихся по профессии наших выпускников остается работать на предприятиях железно-

дорожного транспорта через 3-5 лет более 90-93%.

Студенты, обучающиеся по договорам целевого обучения, в качестве основных преимуществ отмечают: гарантию трудоустройства после обучения в соответствии с полученной специальностью; получение во время обучения различных мер поддержки, прохождение оплачиваемой производственной практики. По их мнению, к недостаткам следует отнести: отсутствие выбора места работы; в случае нахождения более перспективной работы и расторжения целевого договора необходимо возместить расходы на обучение и предоставление мер поддержки.

Многолетний опыт подготовки студентов-целевиков доказывает на практике трехстороннюю эффективность целевого обучения (работодатель-студент-техникум), что позволяет получить востребованные кадры необходимой квалификации и уровня подготовки.

Список использованных источников

1. Положение о подготовке для ОАО «РЖД» специалистов с высшим и средним профессиональным образованием на условиях целевого приема и целевого обучения (утверждено распоряжением Президента ОАО «РЖД» В.И. Якуниним от 29 мая 2014 г., №1371р). // СПС КонсультантПлюс [Электронный ресурс] URL: <http://www.consultant.ru>
2. Федеральный закон от 29.12.2012 №273-ФЗ «Об образовании в Российской Федерации». Статья 56. Целевое обучение. // СПС КонсультантПлюс [Электронный ресурс] URL: <http://www.consultant.ru>
3. Положение о целевом обучении по образовательным программам среднего профессионального и высшего образования (утверждено постановлением Правительства Российской Федерации от 13 октября 2020 г. №1681). // СПС КонсультантПлюс [Электронный ресурс] URL: <http://www.consultant.ru>
4. Елина Е.Г., Аникин В.М. Целевое обучение: социальные риски и их преодоление // Изв. Саратов. ун-та. Нов. сер. Сер. Социология. Политология. 2018. Т. 18, вып. 4. С. 374.

Сведения об авторе:

Железняка Юлия Александровна – преподаватель высшей квалификационной категории, Вологодский техникум железнодорожного транспорта – филиал ФГБОУ ВО «Петербургский государственный университет путей сообщения Императора Александра I»

Intelligence about the author:

Zheleznyakova Yulia Alexandrovna – teacher of the highest qualification category, Volgoda Technical School of Railway Transport – branch of the St. Petersburg State University of Railways of Emperor Alexander I

О НЕКОТОРЫХ ОСОБЕННОСТЯХ ВЗАИМОДЕЙСТВИЯ УЧЕБНОГО ЗАВЕДЕНИЯ И ПРЕДПРИЯТИЯ В РАМКАХ РЕАЛИЗАЦИИ ФЕДЕРАЛЬНОГО ПРОЕКТА «ПРОФЕССИОНАЛИТЕТ»

ABOUT SOME FEATURES OF THE INTERACTION BETWEEN THE EDUCATIONAL INSTITUTION AND THE ENTERPRISE WITHIN THE FRAMEWORK OF THE IMPLEMENTATION OF FEDERAL PROJECT «PROFESSIONALISM»

Аннотация: Статья посвящена практике взаимодействия областного бюджетного профессионального образовательного учреждения «Курский монтажный техникум» и Госкорпорации Росатом в рамках федерального проекта «Профессионалитет». Статья адресована всем тем, кого интересуют аспекты реализации среднего профессионального образования.

Ключевые слова: Профессионалитет, практико-ориентированное обучение, практическая подготовка, стажировка преподавателей.

Abstract: The article is devoted to the practice of interaction between the regional budgetary professional educational institution «Kursk Assembly College» and the State Corporation Russian Atom within the framework of the federal project «Professionalism». The article is addressed to all those who are interested in aspects of the implementation of secondary vocational education.

Keywords: Professionalism, practice-oriented training, practical training, internship of teachers.

На основании Постановления Правительства Российской Федерации №387 от 16 марта 2022 года «О проведении эксперимента по разработке, апробации и внедрению новой образовательной технологии конструирования образовательных программ среднего профессионального образования в рамках федерального проекта «Профессионалитет» [1] правительством был запущен эксперимент, который осуществлялся под контролем Министерства просвещения Российской Федерации. В марте 2022 года областное бюджетное профессиональное образовательное учреждение «Курский монтажный техникум» вошло в качестве участника в федеральный проект «Профессионалитет».

Проект представляет собой практико-ориентированную подготовку квалифицированных кадров по наиболее востребованным профессиям и специальностям, направленную на максимальное приближение условий подготовки обучающихся образовательных организаций среднего профессионального образования к реальным условиям производства.

На первом этапе ФП «Профессионалитет» в 2022 году реализовывался по одиннадцати отраслям. Курский монтажный техникум вошел в тройку лидеров по внедрению ФП «Профессионалитет» в атомной отрасли, по

этому нашим партнером по реализации данного проекта является Государственная корпорация по атомной энергии «Росатом».

Одним из главных требований работодателя является практико-ориентированное обучение. От учебного заведения зависит максимальное совершенствование практической подготовки студентов и ориентация на требования работодателя, а также соответствие выпускника всем требованиям при поступлении на работу в организацию. В связи с этим техникум разработал программы обучения по профессиям, которые отражены в проекте «Профессионалитет» с учетом новых ФГОС и рекомендаций предприятия-партнера. В наших программах большое внимание было уделено учебной и производственной практике.

На уровне реализации образовательной программы зонами влияния являются:

- 1) совершенствование практической подготовки выпускников, в том числе увеличение объема практики и введение дополнительных содержательных блоков в рабочие программы;
- 2) расширение спектра осваиваемых видов деятельности;
- 3) совершенствование материально-технической базы в реализации образовательной программы;

4) развитие сетевого партнерства для обеспечения качества подготовки кадров;

5) создание дополнительных информационных продуктов, вводимых по запросам работодателей для расширения спектра планируемых к освоению результатов;

б) усовершенствование сетевого взаимодействия. [2]

Наше учебное заведение с первых дней реализации проекта начало тесную работу с предприятием – партнером.

На начальном этапе представители Курского монтажного техникума и госкорпорации Росатом проводили совещания, как на базе учебного заведения, так и на рабочей площадке предприятия. В рамках обсуждений актуализировались следующие аспекты:

- потребность в рабочих профессиях на строительной площадке (их перечень, количество выпускников, востребованных на производстве);

- компетенции по каждой профессии/специальности;

- навыков, знаний и умений выпускника;

- виды оборудования, на которых должны уметь работать выпускники (с четкой дифференциацией);

- стажировки преподавателей техникума на предприятии с целью подробного изучения технологии выполнения работ, позволяющих адаптировать программу профессионального модуля, опираясь на запросы работодателя.

На первых встречах преподавателей учебного заведения и предприятия-работодателя была отмечена сложность в поисках единомыслия по причине разрыва восприятия особенностей организации учебного процесса. Необходимо было объяснить работодателю, что такое ФГОС и каков принцип построения образовательного процесса. После этого началась конструктивная работа по разработке программ по профессиональным модулям на основе заявленных компетенций и профессий с учётом применения технологий и оборудо-

вания, которые применяются непосредственно на производстве.

В настоящее время техникум ведет конструктивную и плодотворную работу с учебными центрами корпорации по строительному профилю по вопросам составления учебных программ по профессиональным модулям, учебным и производственным практикам. Большое внимание уделяется оснащению оборудованием учебных мастерских. Все работы, которые будут выполняться студентами во время учебной и производственной практики конструктивно обсуждаются с представителями предприятия. На основании перечня выполнения работ закупается недостающее оборудование в мастерские.

Подводя итог объема, который был выполнен за недолгий путь нашего сотрудничества, можно сказать, что работа была плодотворной. Учебное заведение и партнер-работодатель восприняли проблемы. Из учебного центра предприятие предоставило необходимую информацию для организации учебного процесса и составления программ. Также мастера и преподаватели специальных дисциплин провели консультации с ведущими специалистами отрасли. Были осуществлены стажировки 59 специалистов Курского монтажного техникума на производстве, определены требования и критерии к знаниям и умениям выпускников при устройстве их на работу по окончании нашего учебного заведения.

Надеемся, что плодотворная и сплочённая работа преподавателей техникума и представителей госкорпорации «Росатом» даст приятный результат, и мы получим квалифицированных рабочих, которые будут удовлетворять требованиям работодателя. И уже в 2024 году наши выпускники будут с удовольствием и уверенностью работать на строительных площадках наших партнеров как внутри России, так и за её пределами.

Список использованных источников

1. <http://publication.pravo.gov.ru/Document/View/0001202203180005> (дата обращения 01.02.2023)
2. https://firpo.ru/netcat_files/25/58/h_2877ee77c2ad9efb15ebf6b825506588 (дата обращения 01.02.2023)

**Сведения
об авторе:**

Сергиенко Елена Юрьевна – преподаватель первой квалификационной категории, ОБПОУ «Курский монтажный техникум»

**Intelligence
about the author:**

Sergienko Elena Yuryevna – teacher of the first qualification category, «Kursk Assembly College»

НОВЫЕ ПОДХОДЫ К ОБРАЗОВАТЕЛЬНО- ПРОИЗВОДСТВЕННОМУ СОТРУДНИЧЕСТВУ

NEW APPROACHES TO EDUCATIONAL AND PRODUCTION COOPERATION

Аннотация: Статья посвящена новым подходам в сотрудничестве и взаимодействии образовательных организаций и предприятий, роли образовательных организаций в экономическом развитии страны.

Ключевые слова: Образовательные организации, профориентационная работа, работодатель, партнерство, специалисты, обмен опытом, повышение квалификации, стажировка, государство.

Abstract: The article is devoted to new approaches in cooperation and interaction of educational organizations and enterprises, to the role of educational organizations in the economic development of the country.

Keywords: Educational organizations, career guidance, employer, partnership, specialists, exchange of experience, professional development, internship, state.

В сегодняшнем быстро меняющемся мире огромная ставка делается на качество образования. Что же такое образование? Из Федерального закона РФ «Об образовании в Российской Федерации» № 273-ФЗ следует, что «образование - единый целенаправленный процесс воспитания и обучения, являющийся общественно значимым благом и осуществляемый в интересах человека, семьи, общества и государства, а также совокупность приобретаемых знаний, умений, навыков, ценностных установок, опыта деятельности и компетенции определенных объема и сложности в целях интеллектуального, духовно-нравственного, творческого, физического и (или) профессионального развития человека, удовлетворения его образовательных потребностей и интересов...». [1]

Как видно из этого определения, образование осуществляется не только в интересах одного человека, или отдельно взятой семьи, но и в интересах государства. И действительно, человек, получив профессиональное образование, большую часть своей жизни посвятит трудовой деятельности. А, следовательно, будет платить налоги и влиять на бюджет государства.

Трудовая деятельность является в современной экономике важнейшим фактором производства. Современный рынок труда очень динамичен, ежегодно претерпевает многочисленные изменения. И очень важно образовательным организациям заметить эти изменения, скорректировать образовательный процесс, переориентироваться, приняв новые

веяния. К тому же, требования к труду за последние десятилетия значительно изменились. В последнее время очень востребован не только физический, но и интеллектуальный труд. Высокие технологии в большинстве сфер производства стали реальностью сегодняшнего дня. А это значит, что человеку необходимы прочные современные знания и системное, логическое мышление, которые он обязан получить и развить на всех этапах обучения.

Таким образом, на государственном уровне необходимо выстраивать новые способы взаимодействия образовательных организаций и предприятий. А начинать выстраивать такое взаимодействие надо не с учебных заведений среднего и высшего профессионального образования, а гораздо раньше, со школ. Да, необходимо выстроить очень прочную взаимосвязь между школами, профессиональными образовательными организациями и потенциальными работодателями.

Почему цепочку этих взаимодействий необходимо начинать выстраивать именно со школ? Да потому, что именно в школьные годы допускается много серьезных ошибок самими школьниками, и их родителями, приводящих к ошибочному выбору профессии. Очень часто человек получает профессиональное образование, а потом разочаровывается в своей профессии и работает совершенно в другой сфере. Затем идет получать новую специальность. А это траты государства и самого человека на дополнительное образование.

Следовательно, начинать качественную, а не поверхностную, профориентационную работу надо еще в школе. И эти занятия по профориентации должны проходить не на базе школы, а именно на рабочих местах, с учетом возраста детей, конечно. То есть, школьники должны не только проходить тематическое тестирование, беседовать с психологами, а непосредственно должны столкнуться с производством.

Каждый регион должен совместно с департаментами образования и промышленности составить план такой профориентационной работы. Именно такие занятия на производстве надолго запомнятся детям, именно о таких занятиях останутся впечатления. Так, постепенно, из года в год учащиеся знакомятся с огромным разнообразием профессий, с градообразующими предприятиями, побывают в ходе таких экскурсий в соседних городах и населенных пунктах. Ведь очень часто бывает так, что школьники вообще не знакомы с промышленным потенциалом своего города, региона и стремятся получить образование и рабочие места в Москве, Санкт-Петербурге и других крупных городах, оставляя свою малую родину.

В ходе таких экскурсий и занятий школьники должны знакомиться с многообразием профессий в государственном и частном секторе, мелким и средним частным бизнесом. Им на доступном уровне надо объяснять все перспективы в каждой отрасли, особенности и условия карьерного роста, все недостатки и возможные неудачи.

Следовательно, такая система поможет сдержать внутреннюю трудовую миграцию, экономически укрепит регионы, привлекая новые заинтересованные кадры.

Естественно, что в ходе таких практических занятий учащихся параллельно необходимо знакомить с учебными заведениями города, области, соседних областей, где можно получить профессию по изучаемому профилю. В свою очередь, учебные заведения среднего и профессионального образования знакомят школьников со своей инфраструктурой, списком предлагаемых специальностей, требований к поступлению.

В таком случае, когда школы, профессиональные образовательные учреждения и работодатели тесно сотрудничают между собой, у учащихся будет больше шансов на

верное и грамотное самоопределение. А также школьникам будет проще определиться с выбором предметов на ОГЭ и ЕГЭ, и, скорее всего, этот выбор будет уже не случайным, а закономерным, продуманным и осознанным. Ведь не секрет, что выбор профессионального учебного заведения, будущей специальности, особенно после 9 класса, бывает стихийным, спонтанным, непродуманным, случайным. Следовательно, чтоб меньше совершалось ошибок с выбором будущей профессии, необходимо проводить трудоемкую сложную, но важную работу на уровне государства.

На совершенно иной уровень необходимо вывести отношения между профессиональными образовательными учреждениями и работодателями. Работодатели и профессиональные образовательные учреждения должны стать настоящими партнерами, совместно решать государственные задачи о развитии экономики и промышленности страны. В ходе открытого взаимодействия работодатель должен своевременно предоставлять образовательным учреждениям точное количество вакантных мест, выдвигать требования к соискателям, предоставлять места для проведения практики обучающимся.

Образовательные учреждения должны готовить специалистов с учетом всех требований, стремиться к совершенствованию материально-технической базы, участвовать вместе с работодателем в научной и исследовательской деятельности. Совместно с образовательными учреждениями должна готовиться методическая литература. А также преподаватели обязаны своевременно проходить курсы повышения квалификации на этих же предприятиях, знакомиться с новым оборудованием, с новой документацией, чтобы обучающимся дать актуальные и востребованные, а не отвлеченные или устаревшие знания. На новый уровень должно выйти и образование самих преподавателей профессиональных образовательных организаций.

Незаменимы были бы и регулярные встречи-конференции между работодателями, первокурсниками и выпускниками, на которых обучающиеся могли бы задать интересующие их вопросы, уточнить необходимую информацию, а потенциальный работодатель информировал бы о планах на ближайшие годы.

В свою очередь, и государство должно быть заинтересовано в том, чтобы обучающиеся профессиональных образовательных организаций в ближайшее время после выпуска были трудоустроены. В этом случае они не встанут на биржу труда, не будут искать работу не по профилю полученной специальности.

Таким образом, можно сделать вывод, что для более качественного и масштабного развития экономики страны необходимо наладить взаимодействие между школами, профессиональными образовательными организациями и работодателями в каждом регионе. И контроль над этим взаимодействием надо возложить на государство.

Список использованных источников

1. Федеральный закон «Об образовании в Российской Федерации» от 29.12.2012 N 273-ФЗ ст. 2

Сведения об авторе: Соловьева Анна Владимировна – преподаватель высшей квалификационной категории, ГПОУ ЯО Ярославский торгово-экономический колледж

Intelligence about the author: Solovieva Anna Vladimirovna – teacher of the highest qualification category, State professional educational institution of the Yaroslavl region Yaroslavl College of Commerce and Economics

УДК 377

Г.Н. Меркулов, Д.С. Петрухин
G.N. Merkulov, D.S. Petrukhin

НОВЫЕ ПОДХОДЫ В СОТРУДНИЧЕСТВЕ ОБРАЗОВАТЕЛЬНЫХ ОРГАНИЗАЦИЙ И ПРЕДПРИЯТИЙ

NEW APPROACHES IN COOPERATION BETWEEN EDUCATIONAL ORGANIZATIONS AND ENTERPRISES

Аннотация: Статья посвящена внедрению новых подходов по налаживанию сотрудничества образовательных организаций с предприятиями.

Ключевые слова: Предприятие, рынок труда, высшее образование, образование, работодатель, специальность, образовательно-производственное сотрудничество, профессиональное партнерство, опорный университет, подготовка специалистов, компетентность, образовательная систем.

Abstract: The article is devoted to the introduction of new approaches to establish cooperation between educational organizations and enterprises.

Keywords: Enterprise, labor market, higher education, education, employer, specialty, educational and industrial cooperation, professional partnership, supporting university, training of specialists, competence, educational system.

Введение

В течение последнего десятилетия в России активно идет процесс по сближению профессиональных образовательных учреждений с предприятиями. Однако, идея партнерства не является новшеством ни для зарубежного профессионального образования, ни для отечественного образования. В дореформенный период профессиональное обучение специалистов включало развитие следующих направлений: объединение теоретической подготовки с производственной практикой, сотрудничество образовательных учреждений

с базовыми предприятиями, распределение выпускников на предприятия в соответствии со специальностью. Эта система образования, построенная на связи обучения с производством, позволяла вузу решать проблемы трудоустройства выпускников, а предприятиям обновлять и пополнять кадровый состав молодыми специалистами. Система образования, готовя квалифицированных специалистов для рынка труда, создает прирост общественного продукта, тем самым влияя на экономический рост государства [1]. Следовательно, чем качественнее образование получают

студенты, тем больше оно будет использоваться ими на рабочих местах. Считается, что хорошие университеты те, чьи выпускники способны быстро адаптироваться на меняющемся рынке труда, генерировать новые знания и внести положительные изменения в деятельность предприятия. В постсоветский период наблюдался определенный разрыв этих связей в силу экономических условий. Почти перестала существовать система распределения молодых специалистов после окончания вуза, изменился рынок труда.

Методы исследования

В исследовании использовался метод теоретического и сравнительного анализа образовательных программ технических вузов. Анализ международной и российской практики показал, что образовательно производственное сотрудничество направлено на поддержание качества образования, обеспечивающего производственные потребности предприятий в подготовленных работниках, и может реализовываться на основе следующих видов деятельности [2]:

- участие в разработке квалификационных требований к специалистам (спецификация сферы труда), национальным стандартам профессий и совершенствования национальной системы квалификаций;
- организация производственной практики и стажировок на предприятии или компании;
- содействие в трудоустройстве;
- участие профессиональных образовательных организаций в повышении квалификации работников предприятий;
- проведение профориентационных мероприятий в учебных организациях для потенциальных работников;
- оказание помощи предприятиями в модернизации учебного оборудования, оснащения или ремонте учебных помещений.

Для отечественного образования сотрудничество с предприятиями должно стать естественным процессом в условиях рыночной экономики. Только в сотрудничестве с профессиональными партнерами возможна реализация главной цели - обеспечение рынка труда профессионально подготовленными специалистами, необходимыми для современной экономики. Поэтому мы рассматриваем образовательно-производственное сотрудничество как продуктивное взаимодействие всех участвующих на рынке образовательных

услуг субъектов, заинтересованных в качественной подготовке специалистов, способных эффективно выполнять свою профессиональную деятельность в изменившихся условиях современного производства. Введение в образовательную систему РФ прикладного бакалавриата сделало образовательно-производственное сотрудничество еще более актуальным. Понятие «прикладной бакалавриат» появилось впервые в Концепции долгосрочного социально-экономического развития Российской Федерации на период до 2020 года «Стратегия 2020»[3]. Это направление было названо наиболее важным среди различных способов повышения доступности качественного образования, соответствующего требованиям современного инновационного развития экономики и актуальным требованиям общества. Анализ показал, что особую значимость программы прикладного бакалавриата приобрели в технических областях – там, где реализуется практическое использование современных технологий. Практико-ориентированный характер является главной отличительной чертой программ прикладного бакалавриата. Министерство образования и науки в 2013 году рекомендовало вузам ввести образовательные программы прикладного бакалавриата и поставило количественные цели по их реализации. К 2018 году по программам прикладного бакалавриата должно обучаться около 30 процентов студентов. Программы практико-ориентированного бакалавриата эффективны, так как они разрабатываются совместно с представителями работодателей, формулирующих требования к профессиональным компетенциям выпускников. В общем, программы подготовки практико-ориентированных бакалавров базируются на сотрудничестве между учебными заведениями и предприятиями, а также на результатах обучения; обучение включает практику, т.е. обязательную работу в компании (около двенадцати недель); предполагают участие в образовательном процессе компетентных работников предприятий и компаний. И, наоборот, привлечение преподавателей вуза в производственный процесс будет способствовать сближению теории и практики, повышению компетентности преподавателей вуза. Образовательные программы прикладного бакалавриата по затратам дороже программ академического бакалавриата, но это может

быть сбалансировано путем формирования целевого заказа на работников предприятия. Развитию прикладного бакалавриата обязательно будет способствовать расширение производственно-образовательных кластеров.

Проблемы на рынке труда

В современном мире работодатель предъявляет более жесткие требования к работникам, вследствие чего высшее образование воспринимается, как императивная необходимость, но недостаточное условие для получения рабочего места. Несмотря на масштабные позитивные изменения в системе образования, существует слабая взаимосвязь в партнерских отношениях между образовательными учреждениями и предприятиями рынка труда. Данная слабая взаимосвязь впоследствии выражается в проблеме трудоустройства выпускников. И одной из причин данной проблемы является несоответствие знаний, полученных в образовательных учреждениях и знаний, требуемых работодателями. К примеру, согласно социологическому опросу, проведенному среди предпринимателей, выяснилось, что полностью устраивает уровень подготовки выпускников отечественных высших и средних специальных учреждений по экономическим специальностям - только 18,2 % респондентов, по техническим специальностям - 18,6 %, в области юридического образования - 17 %, информационных технологий - 28,9 %.

Одним из преимуществ, старой системы образования было государственное распределение на работу выпускников вузов. Несмотря на то, что жители столицы неохотно ехали на периферию, плюсы распределения заключались в том, что студенты были обеспечены работой и даже в самых отдаленных районах республики работали квалифицированные кадры.

В настоящее время ситуация на рынке труда молодых специалистов абсолютно обратная: основная масса выпускников должна самостоятельно трудоустроиться. В тоже время выпускники из-за отсутствия трудового стажа, из-за недостатка практических знаний или из-за не востребованности полученной профессии не могут найти работу. Социологический опрос, проведенный среди выпускников вузов, которые не работают по своей специальности, узнавал причину этого. Большая часть респондентов (41 %) просто не смогла найти работу, 28 % «разочаровались в своей

специальности», 18 % считают свою специальность не интересной» и 13 % «учились ради диплома, так как специальность не нравилась с самого начала» [4]. Если аккумулялировать последние три ответа вместе, то получается 59 %, сделали не правильный выбор профессии, вследствие чего они разочаровались, считают свою специальность не интересной. Следовательно, существует также проблема в профессиональной ориентации абитуриентов. Одновременно с этим, работодатели недовольны качеством профессиональных навыков у молодых специалистов.

Можно утверждать, что профессиональные знания определенной части выпускников не соответствуют требованиям современного работодателя. Одна из причин этого кроется в том, что изучаемые учебные дисциплины высших и средних специальных учреждений не успевают соответствовать быстро меняющимся технологиям предприятий и производств. Наряду с этим из-за отсутствия прочного партнерства между вузами, профессиональными колледжами и предприятиями, каждый в этом звене работает отдельно, стремясь только к своим целям. Значит, если развивать сотрудничество между работодателями и учебными заведениями, можно решить проблемы и соединить интересы обоих субъектов рынка труда, предприятия получают квалифицированные кадры, а вузы - положительный имидж и высокий рейтинг, за счет востребованности выпускников.

Новые решения

Рассмотренные примеры свидетельствуют о том, что учебные заведения стремятся построить партнерские взаимовыгодные отношения с будущими работодателями своих студентов. Но все начинания образовательные учреждения делают добровольно и самостоятельно. Вместе с тем, необходимо на государственном уровне укрепить партнерские связи между учреждениями профессионального образования и предприятиями рынка труда [5]. Выделим несколько рекомендаций необходимых для совершенствования партнерства:

– создание на уровне государства механизма, который будет давать право перспективным и успешным предприятиям рекомендовать темы дипломных научных работ студентам, а также рекомендовать учебные дисциплины;

– проведение регулярных исследований и прогнозов потребностей работодателей и тенденций рынка труда вузами, с правом дальнейшего изменения учебных программ;

– внедрение новых педагогических технологий и методов обучения, в программы вузов и колледжей, которые будут учить студентов умению самостоятельно обучаться и изучать нововведения;

– проведение профессиональной ориентации на последних курсах в системе среднего образования (профессиональный колледж и академический лицей) с помощью психологов и специалистов рынка труда;

– формирование при каждом вузе и колледже отделов по распределению выпускников, главной задачей которых должно стать трудоустройство выпускников согласно полученной специальности, с помощью проведения Ярмарок труда и налаживания контактов и связей с работодателями;

– предоставление налоговых льгот предприятиям активно участвующим в учебном процессе, а также инвестирующим в материально-техническое обновление вузов и профессиональных колледжей;

– необходимость принятия законодательного акта, в котором будет прописано обязательное участие крупных и успешных предприятий в кооперации с профилирующими вузами: это могут быть различные виды взаимодействия. Подготовка студентов под заказ, выполнение исследовательских заданий для компаний, по изучению рынка, конструкторские и инновационные разработки для решения конкретных проблем со стороны вузов и профессиональных колледжей. А со стороны компаний это может быть производственная практика, стажировка во время каникул, проведение мастер классов, лекций и принятие на работу выпускников.

Выводы

Для успешной организации образовательного-производственного сотрудничества необходимо решить несколько задач:

– представить успешные практики взаимодействия опорных ВУЗов и предприятий при разработке образовательных программ;

– определить удовлетворенность работодателей качеством профессиональной подготовки выпускников технических вузов;

– конкретизировать потребность работодателей в компетенциях работника технических направлений подготовки для различных видов деятельности;

– выявить существующие формы сотрудничества вузов и предприятий в конкретных регионах;

– выработать рекомендации по реализации инновационной программы сотрудничества технических вузов и предприятий при разработке и последующей корректировке образовательных программ.

Заключение

Сегодня промышленные производства нуждаются в высокотехнологичных разработках, реализация которых требует от инженеров коллективного принятия решений, сплоченности, эффективного сотрудничества для производства качественного продукта, ответственности за результаты совместного труда коллектива. В настоящее время назрела потребность в подготовке эффективных специалистов нового поколения, которые, наряду с фундаментальным теоретическим образованием и высоким уровнем практических умений, уже в процессе обучения овладевают основами профессиональной культуры отрасли. Именно такие специалисты в будущем смогут принести своим предприятиям максимальную пользу, и, следовательно, являются наиболее востребованными на рынке труда.

Список использованных источников

1. Бюллетень Министерства образования и науки Российской Федерации. Высшее и среднее профессиональное образование. 2006. №9. С.3-12.
2. Смирнов И.П., Ткаченко Е.В. Социальное партнерство: Что ждет работодатель? (итоги пилотного Всероссийского социологического исследования). М.: ООО «Аспект», 2004. С. 10.
3. Стратегия 2020. Российская газета, 3 января 2012.
4. Касымова Д. М. Молодежь на рынке труда. Экономика образования. № 2 (75), Москва 2013, с. 56.
5. Китова Е.Т. Прикладной бакалавриат в техническом вузе. Инженерное образование: проблемы и решения: материалы межрегион. науч.-практ. конф. Абакан: Изд-во ФГБОУ ВО «Хакас. Гос.ун-т им.Н.Ф.Катанова», 2016. – с. 31-33.

Сведения об авторах:	Меркулов Георгий Николаевич - преподаватель высшей квалификационной категории, Узловский железнодорожный техникум - филиал ПГУПС Петрухин Даниил Сергеевич - обучающийся группы УЗПХ425, специальность: «Строительство железных дорог, путь и путевое хозяйство», Узловский железнодорожный техникум - филиал ПГУПС
Intelligence about the authors:	Merkulov Georgy Nikolaevich – teacher of the highest qualification category, Uzlovsky Railway Technical School - a branch of PGUPS Petrukhin Daniil Sergeevich – student of the UZPH425 group, specialty: «Railway construction, track and track management», Uzlovsky Railway Technical School - a branch of PGUPS

УДК 621.313.04

Д.В. Мирош, И.Л. Громыко
D.V. Mirosh, I.L. Gromyko

ПРЕДПОСЫЛКИ ОЦЕНКИ СОСТОЯНИЯ АСИНХРОННЫХ ДВИГАТЕЛЕЙ С ПОМОЩЬЮ ВИБРОДИАГНОСТИКИ

PREREQUISITES FOR ASSESSING THE STATE OF ASYNCHRONOUS MOTORS USING VIBRATION DIAGNOSTICS

Аннотация: На предприятиях различных отраслей в подавляющем большинстве используются электроприводы на базе асинхронных двигателей (далее – АЭД) [1]. Повышение надежности и контроль работоспособности данного оборудования необходимы из соображений производственной безопасности, поскольку каждая аварийная ситуация представляет угрозу обслуживающему персоналу и непрерывности производственного процесса.

Ключевые слова: АЭД, диагностика, подшипниковый узел, локомотив, вибродиагностика.

Abstract: Electric drives based on asynchronous motors (hereinafter referred to as AEMs) are used in the vast majority of enterprises in various industries [1]. Improving the reliability and monitoring the operability of this equipment is necessary for reasons of industrial safety, since each emergency situation poses a threat to maintenance personnel and the continuity of the production process.

Keywords: AEM, diagnostics, bearing assembly, locomotive, vibration diagnostics.

Внедрение технической диагностики в настоящее время позволяет более точно устанавливать прогрессивные межремонтные сроки, предупреждать аварийные износы и повреждения, сокращая в то же время объем ремонтных работ по разборке и сборке. Главным преимуществом диагностических комплексов является невмешательство в работу исправно работающего оборудования. В свою очередь при регламентном обслуживании большая часть оборудования обычно к назначенному сроку выполнения очередных работ либо оказывается в достаточно удовлетворительном состоянии, не требующем вмешательства вовсе, либо уже в аварийном [2].

Исследование возможностей по расширению диагностики для АЭД обусловлено их большой распространенностью. По некоторым источникам, порядка 80 процентов от всех

электродвигателей в мире являются асинхронными. Примерно половина всей электроэнергии преобразуется в механическую за счёт АЭД.

Основными неисправностями, которые проявляются в ходе эксплуатации АЭД являются следующие:

- межвитковые замыкания;
- неисправности подшипниковых узлов;
- пробой междуфазной изоляции.

Основное количество неисправностей зачастую связано с межвитковыми замыканиями (по некоторым данным – 9 из 10 случаев). На Белорусской железной дороге с 2014 года ведется статистический учет находящегося в работе оборудования, что позволяет выделить отдельные неисправности АЭД, встречающихся на тяговом электроподвижном составе, а также усреднить входные данные между разными источниками.

Причины и характер отказов отражены в качестве диаграммы на рисунке 1.



Рисунок 1 – Распределение неисправностей АЭД в процентном соотношении

Как видно из диаграммы, подшипниковый узел является основной причиной неисправности АЭД на локомотивах. Этот факт позволяет сделать выводы, которые отличаются от обычно встречающихся в литературных источниках. На электроподвижном составе зачастую используются асинхронные машины средней мощности. В отличие от АЭД, работающих в условиях промышленных предприятий (в качестве электропривода станков, конвейерных линий и т.п.), локомотив часть времени находится в движении. Во время движения на локомотив действует масса различных знакопеременных нагрузок и тяговых усилий, возникающих от взаимодействий с рельсом, профилем пути и перевозимым грузом. С учетом этих особенностей, можно предположить, что с ростом габаритов АЭД, их мощности, а также специфических условий эксплуатации, к подшипниковым узлам должны предъявляться повышенные требования. Особую важность это приобретает еще и потому, что значительная часть тягового подвижного состава на железной дороге была построена свыше 30–40 лет назад.

После выполнения ремонтных работ или при техническом обслуживании электрических машин проверка дефектов подшипников обычно ограничивается лишь проверкой лёгкости вращения вала, что не может служить гарантией качественного ремонта или отсутствием развивающихся дефектов. Следовательно, невозможно гарантировать эксплуатационную продолжительность бесперебойной работы.

Существует ряд факторов, влияющих на обоснованность применения какого-либо из методов вибродиагностики в каждом конкретном случае [1]:

- режим работы АЭД;
- требуемая точность диагностики;
- условия, в которых проводится диагностика;
- требования к виброизмерительной и виброанализирующей аппаратуре;
- качество электроэнергии.

При вибродиагностике можно определять не только неисправности подшипников, но и оценивать их состояние, а значит и примерный ресурс. Преимущество измерений, производимых для подшипников качества, заключается в возможности определить дефекты на ранней стадии. Это возможно из-за появления высоких частот при измерениях, которые свидетельствуют о начинающихся будущих неисправностях.

Для диагностики АЭД в основном используются спектры виброускорения, так как в них для большинства типов узлов роторных машин оказываются сопоставимыми величины составляющих вибрации на низких, средних и высоких частотах. Это облегчает анализ спектров виброускорений [3].

Уровень вибрации, отображаемый на конечной диаграмме при замерах, может послужить одним из входных параметров для искусственной нейронной сети. Контроль определенного количества параметров позволяет получить данные о техническом состоянии АЭД, а также получить представ-

ление о возможности дальнейшего прогнозирования срока службы.

Список использованных источников

1. Калинов, А.П. Анализ методов вибродиагностики асинхронных двигателей / А.П. Калинов, О.В. Браташ // Энергетика. Известия высших учебных заведений и энергетических объединений СНГ. Кременчугский нац. ун-т им. М. Остроградского. – 2012. – №5. – С. 43–51.
2. Воробьев, В.Е. Прогнозирование срока службы электрических машин: Письменные лекции / В.Е. Воробьев, В.Я. Кучер. – СПб.: СЗТУ. – 2004. – 56 с.
3. Барков, Н.А. Мониторинг и диагностика роторных машин по вибрации: учеб. пособие / А.В. Барков, Н.А. Баркова, А.Ю. Азовцев. – СПб.: Изд. центр СПбГМТУ, 2000. – 159 с.

Сведения об авторах:

Мирош Дмитрий Валерьевич – аспирант, Белорусский государственный университет транспорта в г. Гомеле, Республика Беларусь

Громько Иван Леонидович – преподаватель, аспирант, Белорусский государственный университет транспорта в г. Гомеле, Республика Беларусь

Intelligence about the authors:

Mirosh Dmitry Valeryevich – postgraduate student, Belarusian State University of Transport in Gomel, Republic of Belarus

Gromyko Ivan Leonidovich – lecturer, a postgraduate student, Belarusian State University of Transport in Gomel, Republic of Belarus

УДК 377

Е.В. Громакова
E.V. Gromakova

ПРИНЦИПЫ ВЗАИМОДЕЙСТВИЯ ТЕХНИКУМА И РАБОТОДАТЕЛЕЙ ЧЕРЕЗ ФОРМЫ СОЦИАЛЬНОГО ПАРТНЕРСТВА И СЕТЕВОГО ВЗАИМОДЕЙСТВИЯ

PRINCIPLES OF INTERACTION BETWEEN THE COLLEGE AND EMPLOYERS THROUGH FORMS OF SOCIAL PARTNERSHIP AND NETWORKING

Аннотация: Социальное партнерство в статье понимается как особый тип взаимодействия образовательного учреждения со всеми субъектами рынка труда, территориальными органами управления. Совершенно очевидно, что подготовить современного специалиста невозможно в отрыве от реального производства, без обеспечения возможности знакомиться и осваивать то оборудование и технологии, с которыми они встретятся, придя на предприятия.

Ключевые слова: Социальное партнерство, работодатель, профессиональное образование, трудоустройство.

Abstract: Social partnership in the article is understood as a special type of interaction of an educational institution with all subjects of the labor market, territorial government bodies. It is quite obvious that it is impossible to train a modern specialist in isolation from real production, without providing an opportunity to get acquainted and master the equipment and technologies that they will meet when they come to the enterprises.

Keywords: Social partnership, employer, vocational education, employment.

Социальное партнерство в образовании – это совместная коллективная распределенная деятельность различных социальных групп, которая приводит к позитивным и разделяемым всеми участниками данной деятельности эффектам. При этом указанная деятельность может осуществляться как перманентно, так и в отдельных ситуативных, акциях, специально планируемых в рамках социального партнерства.

Необходимо отличать простое взаимодействие или кооперацию усилий в решении сиюминутных проблем, чаще всего регулируемых директивами вышестоящего руководства от социального партнерства, основанного на равноправном, долгосрочном и взаимовыгодном сотрудничестве сторон, разделяющих и стремящихся решить социальную проблему.

Важнейшим направлением для социально-экономического и политического развития

страны, в условиях появления многообразных форм собственности особенно актуальной становится проблема осуществления цивилизованных отношений в социально-трудовой сфере [1]. Цивилизованные отношения обычно должны обеспечивать согласование и защиту интересов работников, работодателей (предпринимателей), органов государственной власти и местного самоуправления путем достижения консенсуса, выработки и осуществления единой, согласованной позиции. При этом речь идет не о слиянии интересов, а о достижении оптимального баланса, о создании такого положения, при котором любой собственник может обеспечить себе стабильное получение прибыли, а наемный работник - достойные условия своего существования, соответствующие определенному уровню качества жизни.

Решения этих вопросов возможны при помощи различных механизмов, но именно комплексное решение этих проблем наиболее оптимально через социальное партнерство как механизм, способный обеспечивать на основе равноправного сотрудничества наемных работников и работодателей оптимальный баланс и реализацию собственных интересов всех заинтересованных сторон. Таким образом, происходит процесс создания единого социокультурного пространства, в котором обитают разные субъекты, соблюдающие общие «правила игры», партнерские нормы, взаимные договоренности.

Поскольку, партнерство представляет собой процесс согласования интересов, то важно иметь в виду, что политика социального партнерства не ограничивается только сферой экономических или социально-трудовых отношений. Ее реализация связана с участием в таком процессе общественных объединений, представляющих интересы различных социальных групп, слоев, органов государственной власти, местного самоуправления и образовательных организаций, которые могут выступать как связывающее звено в процессе интеграции интересов в вопросах трудоустройства, профориентации. Изменившиеся условия социально-экономического, социокультурного и технологического развития требуют усовершенствование подхода к установлению взаимодействия всех сторон, заинтересованных в решении проблем молодых специалистов. Возникает необходимость решения

ряда противоречий, с которыми сталкивается и образовательное учреждение, и работодатель, и молодой специалист.

Это, во-первых, подготовка специалистов в системе профобразования, не всегда соответствующая требованиям рынка труда и конкретного работодателя; во-вторых, профессиональные ориентации молодежи, не полностью соответствует требованиям организации к персоналу; в-третьих, завышенные профессиональные притязания выпускников, не всегда совпадающие с их реальными возможностями.

Не все работодатели четко представляют, какими конкретно профессиональными компетенциями должен обладать выпускник для работы на их предприятии в конкретной должности. Чаще всего, это размытые характеристики некоего абстрактного профессионала, который должен все знать и уметь и желателен за небольшую зарплату. Еще одна проблема, связанная с вопросами взаимоотношения в сфере труда: работодатели иногда охотнее тратят средства на организацию обучения персонала внутри фирмы, нежели пытаются найти возможность совместного обучения с образовательными организациями, у которых теоретическая база все же намного сильнее, и ее нужно «начинить» необходимой практической составляющей [2].

Действуя в контексте общей стратегии социального партнерства уважения позиций и учета интересов разных сторон, используя преимущества переговорного процесса, выработки единой согласованной политики в сфере социально – трудовых отношений, на наш взгляд, нам в техникуме удалось сделать несколько удачных шагов в этом направлении. Во-первых, мы определили круг работодателей готовых заниматься совместной работой по формированию своего трудового потенциала совместно с нашей образовательной организацией, т.е. тех, кто уже осознал проблему нехватки кадров и текучести вследствие недостаточной профессиональной ориентированности. Во-вторых, путем анкетирования и опросов мы определили те профессиональные компетенции, которые необходимы этим работодателям, для того чтобы сформировать вариативную часть ППСЗ в соответствии потребностям. Хорошее подспорье в данном случае - использование методик проведения уроков на производстве, когда определенные

темы в междисциплинарных курсах не охватываются преподавателем в аудиториях техникума, а изучаются на производстве с участием представителей работодателя. Эта форма взаимодействия намного эффективнее просто экскурсий на предприятия, которую мы используем только в качестве профориентации для студентов первых курсов. Если раньше организации только предоставляли места для прохождения практики, то сегодня они хотят принимать участие в подготовке специалистов и их отборе для своих организаций.

Следующее направление во взаимодействии с работодателями – это создание профессиональных модулей, которые мы запускаем во время прохождения практик обучающихся по изучению и освоению стандартов предприятия и специфики их работы. В модуле разработан алгоритм освоения стандартов предприятия и методики проверок усвоения материала посредством ступенчатого введения в производственные практики теоретических знаний по специфике ассортимента предприятия и используемых технологий. Проведение тестирования или аттестации проходят по мере освоения теоретических знаний и практических умений во время практик параллельно с освоением основных программ практик и подтверждается сертификатом предприятия, который, в свою очередь, дает возможность трудоустроиться выпускникам техникума на данное предприятие без дополнительных испытаний.

Новые стандарты образования однозначно определили ориентацию на формирование профессиональных компетенций, что означает отход от традиционной – ориентированной модели, которая не ставила задачу подготовки компетентного, т.е. умеющего в полной мере пользоваться полученным многообразным знанием, специалиста.

Каждая компетенция выпускника системы СПО должна обеспечиваться определённым набором учебных дисциплин и практик, объединённых в соответствующие модули, а содержание модулей полностью соответствовать уровню компетенций, приобретаемых обучающимися. Именно поэтому важно, чтобы к выявлению общих и специальных компетенций будущих специалистов наряду с академическим сообществом привлекались

работодатели и помогали не только выявлять, но и формировать их во время практик.

Решение этой проблемы напрямую зависит от проведения реформирования и модернизации не только содержания, но и форм, методов всей системы профессионального образования, оптимизации способов и технологической организации образовательного процесса и, конечно же, переосмысления цели и результата подготовки современных специалистов в системе СПО. Важной составляющей системы образования становится более тесные взаимодействия с работодателем, в том числе профессиональная подготовка на базах предприятий с новейшим и современным оборудованием, а также сетевое взаимодействие не только с работодателями, но и с другими образовательными организациями.

Сеть – это совокупность учреждений, имеющих общие цели, ресурсы для их достижения и единый центр управления. Отличительной чертой сети является особый тип взаимодействия разных типов и видов учреждений. При этом сетевое взаимодействие основано на равном положении учреждений в системе относительно друг друга и на многообразии горизонтальных и вертикальных связей.

Сетевое взаимодействие хорошо вписывается в систему непрерывного образования, которая предполагает широкое взаимодействие учебных заведений, реализующих различные формы и уровни обучения. Наиболее распространённой моделью сотрудничества является образовательная модель «техникум – вуз». Это когда обучающийся ещё в стенах техникума имеет возможность по договору сетевого взаимодействия с образовательной организацией высшего профессионального образования получать два образования параллельно (путем синхронизации учебных планов и перезачетов пройденных дисциплин).

Многие выпускники филиала СамГУПС в городе Ртищеве сделали свой выбор в пользу высшего образования по программе ускоренного обучения «4+3». По признанию самих ребят, программа ускоренного обучения 4+3 после окончания техникума дает возможность всего за три года получить диплом инженера путей сообщения по своей специальности.

Выпускники техникумов осваивают компетенции по программам высшего образо-

вания с учетом уже полученных ранее знаний. Им не требуется для получения высшего образования учиться 5 лет. Отсюда и название программы – «4+3», то есть четыре года студент обучается в техникуме, а потом три года по программе ускоренного обучения – в вузе.

Сетевое взаимодействие возможно так же и в форме коллективного использования материально-технических ресурсов всех участников образовательного сообщества одного уровня, в виде использования базы одной образовательной организации с более современным технологическим оборудованием для проведения профессиональных модулей и практик другим образовательным учреждением [2]. В свою очередь у последнего

появляется возможность консолидировать и использовать средства для модернизации и технического переоснащения другого направления. Таким образом, каждое из учебных заведений может не распылять финансовые средства по всем направлениям обучения, а сосредоточиться на чем-то одном. Это, безусловно, помогает поднять уровень подготовки специалистов на качественно более высокий уровень, освоить все необходимые профессиональные компетенции. В результате чего система среднего профессионального образования сможет более оперативно реагировать на запросы рынка труда и значительно повысит вероятность трудоустройства своих выпускников.

Список использованных источников

1. Распоряжения Правительства Российской Федерации о развитии профессионального образования на 2015-2020 гг. // Министерство образования и науки РФ. Официальный сайт. [Электронный ресурс]. URL: <http://минобрнауки.рф>.
2. Тесленко И.В. Государственно-частное партнерство как инструмент консолидации ресурсов субъектов экономики региона // Современные проблемы науки и образования. 2014 № 6; URL: www.science-education.ru/120-16064.

**Сведения
об авторе:**

Громакова Елена Владимировна – преподаватель высшей квалификационной категории, филиал ФГБОУ ВО «Самарский государственный университет путей сообщения» в г. Ртищево

**Intelligence
about the author:**

Gromakova Elena Vladimirovna – teacher of the highest qualification category, branch of the Samara State University of Railway Engineering in Rtishchevo

УДК 377.5

В.О. Книжникова
V.O. Knizhnikova

СЕТЕВОЕ ВЗАИМОДЕЙСТВИЕ «КОЛЛЕДЖ - ПРОИЗВОДСТВО»

NETWORK INTERACTION «COLLEGE – PRODUCTION»

Аннотация: Статья посвящена системе работы по сетевому взаимодействию: колледж – производство.

Ключевые слова: Гомельский государственный дорожно-строительный колледж имени Ленинского комсомола Белоруссии учреждения образования «Республиканский институт профессионального образования», сетевое взаимодействие, выпускники.

Abstract: The article is devoted to the system of work on network interaction: college – production.

Keywords: Gomel State Road Construction College named after Lenin Komsomol of Belarus educational institutions «Republican Institute of Vocational Education», networking, graduates.

На 2023 год Министерство архитектуры и строительства запланировало, что будет сдано на территории Республики Беларусь в эксплуатацию 4,3 млн. кв. м жилья [1]. Объемы строительства с каждым годом растут, поэтому строительные профессии будут пользо-

ваться спросом на рынке труда еще очень долгое время. Это связано с тем, что увеличивается численность населения, разрастаются города, в том числе за счёт перемещения сельского населения, возникает необходимость в улучшении инфраструктуры (дороги, комму-

никации). Работа в строительной отрасли связана не только с возведением жилых объектов, но и с различными общественными учреждениями: учебные заведения, медицинские учреждения, объекты торговли и культурные и спортивные центры [2].

Подготовка техников-строителей на специальности «Промышленное и гражданское строительство» в Гомельском государственном дорожно-строительном колледже имени Ленинского комсомола Белоруссии учреждения образования «Республиканский институт профессионального образования» для ведущих строительных компаний Беларуси ведется с 1960 года. Успешное трудоустройство выпускников архитектурно-строительного отделения является результатом тесного взаимодействия администрации колледжа и цикловых комиссий с ведущими предприятиями г.Гомеля и Гомельской области в рамках сетевого взаимодействия учреждения образования с заказчиками кадров.

В настоящее время сетевая организация совместной деятельности является наиболее актуальной, оптимальной и эффективной формой достижения целей в любой сфере, в том числе и в образовании [3].

Программа сетевого взаимодействия «Колледж – производство», разработанная в филиале «Гомельский государственный дорожно-строительный колледж имени Ленинского комсомола Белоруссии учреждения образования «Республиканский институт профессионального образования» решает следующие задачи:

1. Обеспечение качества получения образования.
2. Приведение содержания образования современным требованиям производства.
3. Укрепление связей учебного заведения с предприятиями – заказчиками кадров.
4. Обеспечение распределения выпускников специальности.

В рамках реализации данной задачи проводятся различные мероприятия. Так, технологическая и преддипломная практики, практики на получение рабочей профессии проводится на таких ведущих предприятиях строительной отрасли, как ОАО «Гомельский домостроительный комбинат», ОАО «Строительный трест №14», АОО «Гомель-промстрой» и др.

В ходе обучения по специальности «Промышленное и гражданское строительство» в рамках работы научного общества учащихся (НОУ) учащиеся архитектурно-строительного отделения выполняют исследовательские работы на производственной базе предприятий строительной отрасли. Так, например, на базе ОАО «Гомельский домостроительный комбинат» учащимися выполнены следующие исследовательские работы: «Проектирование и строительство современных таунхаусов» (учащийся Лунцевич И.); «Навесной вентилируемый фасад в крупнопанельном домостроении» (учащийся Камков А.) – руководитель Цыганкова О.А.; «Крупнопанельное домостроение: вчера, сегодня, завтра» (учащиеся Гарбузов А., Тимошенко В.); «Практическое применение стеклопластиковой арматуры в трёхслойных стеновых панелях» (учащийся Давыдов Е.); «Эстетика или целесообразность?» (учащиеся Кошкина Е., Глазников Д.) – руководитель Книжников В.О. Полученные учащимися исследовательские материалы были использованы на учебных занятиях, применены в курсовом и дипломном проектировании.

Одним из важных направлений работы в подготовке будущих специалистов является проведение уроков-экскурсий на строительных объектах и ведущих предприятиях строительной отрасли. Проведение такого вида учебных занятий расширяет кругозор учащихся в области строительства, позволяет познакомиться с новыми строительными материалами, техникой и современными технологиями возведения зданий различного назначения. Так, в 2022-2023 учебном году будущие техники-строители посетили ОАО «Гомельжелезобетон», ОАО «Белорусский металлургический завод», РУПП «Гранит», ОАО «Гомельский домостроительный комбинат» и др.

Способствует повышению качества обучения и подготовке конкурентноспособных выпускников и участие представителей производства в рецензировании курсовых и дипломных проектов, согласовании рабочих программ. А проведение совместных заседаний по итогам защиты дипломных проектов позволяет анализировать уровень подготовки специалистов в области строительства, готовить высокомотивированных компетентных выпускников. В целях мониторинга выпол-

няется сбор отзывов о качестве подготовки специалистов, анализ карьерного роста выпускников колледжа.

Современным учреждениям образования необходимы педагоги нового типа – специалисты, которые наделены креативным мышлением, чувством свободы и ответственности, готовые к самостоятельным решениям в нестандартных ситуациях [4].

Профессиональная компетентность интегрирует в себя три аспекта: когнитивный (научные, предметные знания), операционно-технологический (способы деятельности, умения принимать решения) и аксиологический (опыт эмоционально-личностного отношения к природе, обществу, человеку). В качестве дополнительных составляющих профессиональной компетентности педагога могут рассматриваться способность обобщать свой опыт, продуктивно взаимодействовать с инновационным опытом коллег, креативность как способ бытия в профессии и др. [5]. В связи с этим, для формирования профессиональной компетентности педагогов, приведения содержания образования современным требованиям производства, проводятся следующие мероприятия:

- проведение стажировок преподавательского состава цикловой комиссии согласно графику стажировок в ведущих предприятиях строительной отрасли;
- проведение мастер-классов по выполнению строительных работ высококвалифицированными специалистами; совместные участия преподавателей цикловой комиссии и представителей производства в учебно-практических конференциях;
- совместное посещение преподавателей и представителей производства обучающих семинаров на базе Министерства архитектуры и строительства, республиканских выставок,

таких как международная архитектурно-строительная выставка Budexpo.

Ознакомление учащихся с деятельностью предприятий, посещение музеев предприятий в рамках проведения недели архитектурно-строительного отделения, участие в проведении круглых столов с представителями высшей школы и производства по вопросам применения новых материалов, техники и технологий ведут к укреплению связей учебного заведения с предприятиями – заказчиками кадров, формируют положительный образ выбранной профессии.

Системная работа ведётся на отделении по обеспечению распределения выпускников специальности «Промышленное и гражданское строительство» в ведущие предприятия-заказчики кадров. В рамках работы по обеспечению распределения выпускников проводится анализ трудоустройства выпускников, изучаются потребности предприятий-заказчиков кадров в специалистах со средним специальным образованием, рабочих строительной отрасли, изучается штатное расписание. Для того, чтобы выпускники имели больше возможностей в распределении им предоставляется дополнительное образование на получение рабочей профессии «Замерщик на топографо-геодезических и маркшейдерских работах»; организуются и проводятся обучающие курсы «Сметное дело в строительстве».

В результате многогранной работы по программе «Колледж – производство» сформированы тесные связи между колледжем, производством и строительными организациями. Колледж проводит подготовку конкурентоспособных выпускников, востребованных в различных организациях строительной отрасли, в том числе в организациях - заказчиках кадров.

Список использованных источников

1. Жилищный баланс [Электронный ресурс]./ Режим доступа: <https://c-ens.by/analytics/za-2022-god-v-belarusi-postroili-bolee-4-2-mln-kv-m-zhilya/> Дата доступа: 12.02.2023.
2. Ю.Сегень Кадровый голод: какие специалисты в дефиците на рынке Беларуси[Электронный ресурс]./ Режим доступа: <https://probusiness.io/hr/6106-kadrovyy-golod-kakie-specialisty-v-deficite-na-rynke-belarusi.html> Дата доступа: 14.02.2023.
3. Слепцова, М.Е. Сетевое взаимодействие образовательных организаций среднего профессионального образования / М.Е. Слепцова // Молодой ученый.– 2021. – №4(346). – С.364-365. [Электронный ресурс]. Режим доступа: <https://moluch.ru/archive/346/77897/> Дата доступа: 17.02.2023.
4. Кислякова, Ю.Н. Формирование профессиональной компетентности педагогов в современных социокультурных условиях / Ю.Н. Кислякова // Образовательные технологии в системе повышения

квалификации и переподготовки педагогических кадров : материалы Респ. науч.-практ. семинара / ред. кол. А.Ф. Климович, В.А. Шинкоренко, С.И. Невдах и др. – Минск : БГПУ, 2010. – С. 166-167.

Сведения об авторе: Книжникова Виктория Олеговна – преподаватель высшей категории, филиал Гомельский государственный дорожно-строительный колледж имени Ленинского комсомола Белоруссии учреждения образования «Республиканский институт профессионального образования» в г. Гомеле, Республика Беларусь

Intelligence about the author: Knzhnikova Victoria Olegovna – teacher of the highest category, branch of Gomel State Road Construction College named after Lenin Komsomol of Belarus educational institutions «Republican Institute of Vocational Education» in Gomel, Republic of Belarus

УДК 377 (35)

С.Н. Конкин, Е.М. Азарова
S.N. Konkin, Y.M. Azarova

АСПЕКТЫ ВЗАИМОДЕЙСТВИЯ ОТРАСЛЕВЫХ УЧЕБНЫХ ЗАВЕДЕНИЙ С ЗАКАЗЧИКОМ ОБРАЗОВАТЕЛЬНЫХ УСЛУГ КАК УСЛОВИЕ ПОВЫШЕНИЯ ЭФФЕКТИВНОСТИ ОТРАСЛИ

ASPECTS OF INTERACTION BETWEEN INDUSTRY EDUCATIONAL INSTITUTIONS AND THE CUSTOMER OF EDUCATIONAL SERVICES AS A CONDITION FOR IMPROVING THE EFFICIENCY OF THE INDUSTRY

Аннотация: Статья посвящена изучению новых и важных составляющих современного взаимодействия отраслевых учебных учреждений, и предприятий, как фактор повышения эффективности отрасли.

Ключевые слова: Предприятие, эффективность отрасли, практическая подготовка, трудоустройство, образовательные услуги, учебное заведение.

Abstract: The article is devoted to the study of new components of modern interaction of branch educational institutions and enterprises as a factor of increasing the efficiency of the industry.

Keywords: Company, industry efficiency, practical training, employment, educational services, educational institution.

Сотрудничество предприятий и образовательных организаций среднего (колледжи, техникумы, училища) и высшего (университеты, институты, академии) образования является важнейшей составляющей при подготовке будущих специалистов. Именно возможность выбора предприятия для прохождения практики — ключевой фактор настоящего и будущего профессионального образования в любом государстве. Исключения составляют обучающиеся, с которыми у предприятий заключён целевой договор. Данный договор предусматривает трудоустройство выпускника на само предприятие (к примеру, ОАО «РЖД», городские больницы и т.д.) после окончания образовательного учреждения. Непосредственно самих научных основ взаимодействия образовательных организаций с работодателями на данный момент в России не создано, однако в некоторых образовательных организациях имеется опыт

такого взаимодействия, который может оказаться полезным.

Взаимодействие образовательных организаций и работодателей — это совокупность мероприятий, методов, моделей и средств, ориентированных на обеспечение и поддержание заданного уровня качества профессиональной подготовки, повышения квалификации и переподготовки на этапах:

1. Формирования контингента студентов;
2. Процесса обучения в образовательной организации;
3. Трудоустройства и стажировки, а также повышения квалификации специалистов.

Исторически сложилось так, что на железнодорожном транспорте всегда уделялось большое внимание совершенствованию системы высшего, среднего и дополнительного профессионального образования, улучшению качества подготовки специалистов, развитию учебно-материальной базы и полигонов ВУ-

Зов / колледжей современным оборудованием. Вся история развития железных дорог России – это постоянное развитие, преобразование и совершенствование железнодорожного транспорта. На новый, более высокий уровень, соответствующий современным требованиям, поднята и система подготовки специалистов для железных дорог. Взаимодействие железная дорога — образовательная организация даёт большой положительный эффект для формирования специалистов. Одно из важнейших условий качественной подготовки специалистов для отрасли – тесное взаимодействие структурных подразделений, входящих в состав университетских комплексов [3]. В связи с реформами Министерства путей сообщения Российской Федерации (МПС РФ), в 2000-х годах, которые касались реорганизации медицинских училищ и колледжей железнодорожного транспорта МПС России, большинство данных учебных заведений вошли в состав крупных железнодорожных ВУЗов, став их структурными подразделениями, а также они стали подведомственными Росжелдору (Федеральное агентство железнодорожного транспорта).

Огромный опыт взаимодействия отраслевого учебного заведения с заказчиком образовательных услуг существует у университетского комплекса Уральского государственного университета путей сообщения с ОАО «РЖД». Университетский комплекс УрГУПС в своей структуре имеет филиалы в шести городах, а также Колледж железнодорожного транспорта УрГУПС (КЖТ) и Медицинский колледж УрГУПС (МК) в городе Екатеринбурге.

На примере ФГБОУ ВО «Уральский государственный университет путей сообщения» Колледж железнодорожного транспорта (КЖТ УрГУПС) можно увидеть, что студенты выбирают различные организации, предприятия, частные компании для прохождения различных видов практики. В КЖТ УрГУПС ведется подготовка по 6 профильным железнодорожным специальностям. Со многими предприятиями у колледжа заключены договора для прохождения обучающимися различных видов практики. В большинстве, как показывает опыт, обучающиеся выбирают оплачиваемую практику, то есть заключают полноценный трудовой договор с самим предприятием. Расширение списка компаний, организаций, с

которыми может быть заключён договор о партнёрстве образовательной организации и предприятия о прохождении различных видов практики, и возможном трудоустройстве выпускников — один из новых аспектов взаимодействия отраслевой образовательной организации с заказчиком образовательных услуг. Это влияет на сам факт повышения эффективности отрасли, роста спроса выпускников образовательной организации на рынке труда, открывает новые возможности для развития. Интересным фактом является то, что желание обучающихся заключать целевые договора с другими предприятиями растёт. К таким предприятиям относятся: ЕМУП «Екатеринбургский метрополитен», ООО «СТМ-Сервис» и другие.

Развитие партнёрства в области оснащения образовательного учреждения современным и новым оборудованием для проведения учебно-практических занятий — один из новых и важных подходов сотрудничества работодателя и колледжа. В качестве примера приведем договор между Уральским государственным университетом путей сообщения (ФГБОУ ВО «УрГУПС») и ОАО «РЖД». В рамках этого договора ОАО «РЖД» осуществляет оснащение лабораторно-технической базы современными тренажерными комплексами для ведения практических и теоретических занятий, обеспечивает прохождение подготовки кадров из числа сотрудников университета в рамках стажировок в структурных подразделениях Свердловской железной дороги (СвЖД) — филиала ОАО «РЖД». Стоит отметить, что студенты-целевики проходят оплачиваемую производственную практику на ОАО «РЖД». Данная организация оплачивает весь цикл непосредственного обучения студентов, обучающихся по целевому направлению. Отличникам учебы, активно участвующим в НИРС и общественной жизни образовательной организации ежегодно назначаются именные стипендии ОАО «РЖД», например, стипендия Президента ОАО «Российские железные дороги», стипендия имени Александра Штигица, стипендия начальника Свердловской железной дороги и другие. После окончания учебы выпускники, удостоенные именных стипендий, будут иметь приоритет при трудоустройстве на предприятия железнодорожного транспорта [1].

Также одним из важных аспектов взаимодействия является встречи студентов и будущих работодателей. В ходе проведения такого собрания представители ОАО «РЖД» рассказывают важную информацию об условиях, производственной среде и перспективах развития профессиональной карьеры. Обучающиеся, будущие выпускники имеют возможность напрямую задать интересующие вопросы представителю работодателя. Они имеют возможность определить, подходит ли им данное предприятие для прохождения производственной практики и трудоустройства или нет [2].

Новые виды сотрудничества Колледжа железнодорожного транспорта УрГУПС и предприятий включают в себя:

- Заключение новых гарантийных договоров о направлении обучающихся на различные виды практик;
- Согласование необходимой тематики ВКР;
- Трудоустройство выпускников Колледжа железнодорожного транспорта УрГУПС;
- Контроль качества образования представителями ОАО «РЖД»;
- Возможность заключения договоров по целевому обучению;
- Стимулирование обучающихся;

- Введение новых именных стипендий для студентов-целевиков;
- Оснащение лабораторной базы для проведения практической подготовки;
- Расширение дальнейшего сотрудничества образовательного учреждения и самого предприятия.

Из всего вышесказанного можно сделать вывод, что одной из главных целей новых подходов к сотрудничеству предприятий и образовательной организации — улучшение качества подготовки будущих кадров. Качество подготовки является целым комплексом профессионально значимых свойств личности специалиста, которое обеспечивает выполнение им своих социально-профессиональных функций. Основное свойство, с которым связано качество подготовки будущего работника предприятия — способность удовлетворять требования будущих работодателей [4].

Таким образом, в настоящее время необходимо развитие дальнейшего сотрудничества предприятий и учебных заведений. Новые подходы в сотрудничестве – фактор повышения спроса выпускников, а также, безусловно, развитие производственных связей образовательного учреждения. Это отражается на эффективности любой отрасли.

Список использованных источников

1. Паршина В.С., Гусев А.А. Теоретико-методологические и организационно-методические аспекты подготовки руководителей на основе предварительной оценки их компетенций в процессе обучения — Е.: УрГУПС, 2013. — 192 с.
2. Солдатов В.В. Ресурсы — главный фактор результативности и эффективности деятельности//vsoldatov.com: бизнес-консультант — URL: <http://www.vsoldatov.com/2010/01/blog-post.html> (дата обращения: 30.01.2023).
3. Федосова Р.Н., Юрга В.А. Модель взаимодействия государства, вузов и работодателей при подготовке современных специалистов / Р.Н. Федосова, В.А. Юрга // Вестник финансовой академии — 2006. №1 — 2. — с. 87-92.
4. Воронин В. Синергия на всех уровнях. Чем взаимодействие вузов с организациями дополнительного профессионального образования поможет бизнесу//KACHESTVO.PRO: портал — URL: <https://kachestvo.pro/kachestvo-upravleniya/sistemy-menedzmenta/sinergiya-na-vsekhurovnyakh/> (дата обращения: 01.02.2023).

Сведения

об авторах:

Конкин Семён Николаевич – обучающийся группы ТПСл-330 (КЖТ) специальность 23.02.06 Техническая эксплуатация подвижного состава железных дорог, ФГБОУ ВО «Уральский государственный университет путей сообщения» Колледж железнодорожного транспорта
Азарова Екатерина Михайловна – преподаватель высшей квалификационной категории, ФГБОУ ВО «Уральский государственный университет путей сообщения» Колледж железнодорожного транспорта

Intelligence

about the authors:

Konkin Semyon Nikolaevich – group student TPSl-330 (CRT) speciality 23.02.06 Technical operation of railway rolling stock, College of Railway Transport of the Ural State University of Railway Transport

Azarova Yekaterina Mikhailovna - teacher of the highest qualification category, College of Railway Transport of the Ural State University of Railway Transport

УДК 377

М.А. Кякшта
M.A. Kyakshta

ИСТОКИ И ПЕРСПЕКТИВЫ ДУАЛЬНОГО ОБУЧЕНИЯ. АНАЛИЗ ЛИЧНОГО ОПЫТА

ORIGINS AND PROSPECTS OF DUAL TRAINING. ANALYSIS OF PERSONAL EXPERIENCE

Аннотация: Статья посвящена изучению дуальной модели обучения и возможности ее использования в регионах.

Ключевые слова: Инновационные процессы, дуальное обучение, компетенции, квалифицированные кадры.

Abstract: The article is devoted to the study of the dual model of education and the possibility of its use in the regions.

Keywords: Innovative processes, dual training, competencies, qualified personnel.

Важнейшей характеристикой современности являются инновационные процессы, пронизывающие все сферы и уровни социальной реальности и жизнедеятельности человека, в том числе сферы образования. Управление инновационной деятельностью образовательных организаций и промышленных предприятий на тактическом уровне в большинстве случаев реализуется на основе проектного управления. Управление инновационными проектами обеспечивает конкретизацию выбранных инновационных стратегий и их непосредственное воплощение как в производственно-хозяйственной деятельности предприятия, так и в образовательной деятельности учреждения образования. По своей сути управление проектом представляет собой целенаправленный системный процесс выработки и реализации управленческих решений, охватывающих все стадии осуществления конкретной разработки и направленных на ее успешное выполнение в рамках установленных временных, бюджетных и ресурсных ограничений [1].

Система СПО призвана обеспечить экономику страны квалифицированными кадрами, решив главные вопросы: каких специалистов готовить, в каком объеме и в какие сроки.

Некоторые пробы в высшей школе уже производились во время перестройки, но мотивацией было апробирование новых спе-

циальностей в интересах конкретных предприятий.

Хочу рассказать об одном из таких экспериментов, который проводился в Ульяновске. Ульяновск – это город военных предприятий и НИИ, которые были сформированы в военное и послевоенное время. Город областной, но небольшой. Это были 80-е годы, и информационная отрасль только начала развиваться.

Политехнический институт (единственный на тот момент технический вуз) не готовил IT-специалистов разнообразных направлений. Большой потребности в то время в них не было, и предложить рабочие места область не могла. Проводилась подготовка по направлению ЭВМ, но она не выходила за рамки обслуживания одной вычислительной машины. Специалисты, проводящих, настраивающих и обслуживающих распределенные системы, не готовили.

Поскольку я не участвовала в организации обучения, то могу описать данную технологию только как участник эксперимента, то есть как студент.

Со второго года обучения все профессиональные дисциплины изучались на базе предприятия. Были организованы учебные классы и лаборатории, обучение проводили начальники отделов и ведущие инженеры, которые в будущем должны были стать нашими

руководителями. Преподаватели вуза не принимали никакого участия в обучении.

Теоретическая подготовка также проходила на базе предприятия. Это важно, поскольку сотрудник предприятия мог выделить основные аспекты, на которые необходимо обратить внимание, расширить границы изучения той узкой темы, которая являлась одной из основных именно здесь, на предприятии. Таким образом, происходило полное погружение в изучение работы предприятия в необходимом разрезе.

Обучение было практико-ориентированным: все лабораторные работы, курсовые проекты выполнялись под руководством специалистов предприятия на рабочих местах, в различных отделах и цехах.

Мы видели предприятие изнутри, познакомились с методами и технологиями работы. Это достаточно важный аспект, потому что, приходя на предприятие, сложно сразу вникнуть в суть его работы, распорядок, правила и традиции. Мы понимали, что от нас ждут, на какие моменты в работе необходимо обратить больше внимания, какие аспекты изучить более подробно.

При таком подходе к обучению студенты решают задачи в команде с сотрудниками предприятия. Они осознают необходимость развития и профессионального роста.

В то время эта технология обучения не имела названия, это был частный опыт, но в настоящее время она получила свое развитие как дуальное обучение.

Дуальное обучение — форма организации профессионального образования, при которой теоретическая подготовка проходит в образовательной организации, практическая — на предприятии (учебном предприятии или учебном цехе предприятия) [2].

Дуальное обучение несколько отличается от рассмотренного выше опыта тем, что теоретическая подготовка проходит в основном на базе учебного заведения. И это различие требует отдельного внимания.

В классической модели дуального обучения предусматривается освоение практической деятельности по подготавливаемой профессии на базе предприятия-партнера [3].

Дуальное обучение полезно всем сторонам образовательного процесса. Студенты обучаются на предприятии, изучают новые технологии и методы работы, и, таким обра-

зом, возникает необходимость пересматривать программы обучения в соответствии с запросами предприятия, ориентироваться на современное оборудование и технологии. Это, в свою очередь, влечет и необходимость модернизации самой образовательной организации, и повышение профессионального уровня преподавателей.

В связи с этим возникают вопросы:

- Готово ли предприятие проводить курсы повышения квалификации преподавателей на должном уровне?

- Готово ли предприятие следовать последним тенденциям науки и техники?

В итоге получается цепочка: приобретение нового оборудования предприятием — обучение персонала предприятия — повышение квалификации преподавателей СПО — обучение студентов на базе учебного заведения — обучение студентов на базе предприятия — трудоустройство студентов.

И тут появляется несколько «если»:

- если предприятие не будет своевременно обновлять оборудование, то в результате подготовка специалистов на предприятии не будет качественно отличаться от подготовки в лабораториях образовательной организации.

- если своевременно и качественно не будет проводиться повышение квалификации преподавателей, то студенты будут не в полной мере готовы к освоению современной техники.

- если предприятие станет испытывать переизбыток персонала, то смогут ли выпускники, получившие достаточно узкую специализацию, реализовать свой потенциал на других предприятиях.

Я положительно отношусь к дуальной модели обучения и вижу в ней много плюсов, но как программист понимаю, что этот вид обучения требует постоянного методического сопровождения. Необходимо все время держать руку на пульсе и по необходимости изменять рабочие программы, виды деятельности, количество обучающихся и виды специальностей и рабочих профессий, так как со временем все меняется: меняются технологии, потребности, возможности.

Нельзя заключить договор с предприятием, разработать учебные программы и не вносить в них никаких изменений в течение даже 2-3 лет. Каждый год необходимо пересматривать все критерии дуального обучения в соответ-

ствии с потребностями региона и возможностями предприятий.

Дуальная модель подготовки кадров в регионе предполагает участие в её процессе и профориентации образовательных организаций, предприятий и органов местного управления.

Основной принцип дуальной системы обучения — равная ответственность учебных заведений и предприятий за качество подготовки кадров [4].

Другой вопрос, который беспокоит меня как преподавателя программирования — это возможность обучения программистов. Не в каждом населенном пункте есть крупные предприятия, способные обучать и трудоустраивать несколько групп программистов ежегодно. Область нуждается в кадрах, но они, как правило, рассредоточиваются по раз-

личным небольшим предприятиям и организациям города и области. Анализируя мое обучение на предприятии, я понимаю, что у меня было больше возможностей для развития, чем у студентов, обучающихся только на базе вуза. Очень хочется обеспечить нашим студентам такой же уровень обучения и способствовать трудоустройству по специальности.

Возможность дистанционного дуального образования с проведением практик с выездом на предприятия — это то обучение, которое необходимо сегодня. Но и в этом случае необходимо проведение курсов повышения квалификации для преподавателей образовательной организации.

У всех нас одна цель, и только вместе и сообща мы сможем ее достигнуть.

Список использованных источников

1. Юрьева, Т. В. Проектный подход как инструмент реализации стратегических целей [Текст] / Т. В. Юрьева // Экономические науки. — 2014. — № 11 (120). — С. 7–10.
2. Дуальное образование [Электронный ресурс] — Режим доступа: https://ru.wikipedia.org/wiki/Дуальное_образование.
3. Землянский, В. В. Теоретические аспекты дуальной целевой подготовки специалистов [Текст] / В. В. Землянский, Я. В. Канакин // Вопросы современной науки и практики. Университет им. В. И. Вернадского. — 2012. — № 1. — С. 104–110.
4. Серкова, Г. Г. Дуальное обучение: проблемы, перспективы [Текст] / Г. Г. Серкова // Инновационное развитие профессионального образования: науч.-практ. журн. — 2016. — № 4 (12). — С. 72–76

**Сведения
об авторе:**

Кякшта Мария Александровна – преподаватель первой квалификационной категории, ОГАПОУ «Ульяновский Авиационный колледж – Межрегиональный Центр Компетенций»

**Intelligence
about the author:**

Kyakshtha Maria Alexandrovna – teacher of the first qualification category, Ulyanovsk Aviation College – Interregional Competence Center

УДК 377

С.Н. Куркин
S.N. Kurkin

КЛАСТЕРНЫЙ ПОДХОД В СИСТЕМЕ СПО: ПРОИЗВОДСТВЕННО - ОБРАЗОВАТЕЛЬНЫЙ КЛАСТЕР

THE CLUSTER APPROACH IN VOCATIONAL EDUCATION: PRODUCTION AND EDUCATION CLUSTER

Аннотация: В статье рассматриваются такое понятие как производственно-образовательный кластер в системе СПО. Такая система помогает создать систему инноваций, подготовки квалифицированных кадров с учётом реальных потребностей экономики. Особое внимание уделяется вопросу, который касается основы механизма деятельности производственно-образовательного.

Ключевые слова: Кластерный подход, производственно - образовательный кластер, социальное партнерство.

Abstract: The article considers such a concept as production and educational cluster in the system of vocational education. Such a system helps to create a system of innovation, training of qualified personnel taking into account the real needs of the economy. Particular attention is paid to the question that concerns the basis of the mechanism of industrial-educational cluster activity.

Keywords: Cluster approach, production and education cluster, social partnership.

Сегодняшний мир – это многообразие возможностей. Образование стало основой жизни человека, ведь с его помощью он формируется как личность. Прогресс предлагает огромный спектр работ, но все они требуют образования и практического опыта, который бывает сложно получить. Человек в наше время не должен останавливаться на одном уровне образования, а постоянно совершенствоваться. Предприниматели заинтересованы в способных работниках, которые готовы повышать квалификацию. В современных условиях сложившегося рынка труда всё ещё остро ощущается нехватка работников новых профессий, а также специалистов, обладающих обновлёнными знаниями, умениями и профессиональными компетенциями, профессионально-ориентированными на инновационное развитие промышленных предприятий [1]. Собственно формирование хорошего специалиста среднего звена начинается с учреждения СПО, в частности с его взаимодействия с будущим работодателем в данной сфере. Прогресс в области отношений образовательного учреждения СПО и промышленного предприятия не достигается из-за ряда проблем: растут требования к работнику; малое количество самих работников, так как привлекательность средней специальности не столь высока; нет общей идеи улучшения программ СПО, ведь каждому работодателю нужны работники конкретно под его требования. В условиях современного развития экономики, внедрения высоких технологий в производство, возникает необходимость формирования нового партнёрского взаимодействия ССУЗОВ с работодателями. Необходимость развития системы социального партнёрства в условиях рыночных отношений вытекает из того факта, что главной социальной защитой гражданина становится уровень его профессионального образования и его компетенции [1].

Одним из самых перспективных способов взаимодействия учебных учреждений и предприятий – это их объединение по типу кластера. Кластер – понятие достаточно обширное, ведь оно применяется в различных научных изысканиях, но мы берём определе-

ние кластера конкретно в образовательной сфере. Производственно-образовательный кластер – это совокупность учреждений СПО по конкретному отличительному признаку и их партнёрское взаимодействие с отраслевыми предприятиями. Такая связь помогает создать систему инноваций, подготовки квалифицированных кадров с учётом реальных потребностей экономики.

Кластер имеет два основных подхода. Первый подход основан на вертикальной интеграции образовательных учреждений и предполагает непрерывное образование. Второй подход рассматривается через партнёрскую (социальную, некоммерческую) систему образования и объектов производства. Социальное партнёрство – это система институтов и механизмов согласования интересов участников производственного процесса: работников и работодателей [2]. Это важно понимать, для изучения кластерного подхода. Современный мир требует объединения системы в единое целое – кластер. От него зависит подготовка квалифицированных и востребованных рабочих. А также состояние материально-технической базы учреждения СПО. Хотя, внедрение кластерного подхода подразумевает развитие всех партнёров и по факту является очень перспективным, оно происходит очень медленно и не повсеместно. Связано это с личными предпочтениями предпринимателей, которые не хотят подписывать долгосрочный договор с учреждением СПО на подготовку специалистов. Можно сказать, что это организационный момент. Также проблема внедрения производственно-образовательного кластера связана с плохим состоянием практического инвентаря учреждения СПО, ведь попросту отсутствует базовое предприятие. Государство всячески способствует созданию устойчивого взаимодействия студентов-практикантов и работодателями. Механизм его реализации представляет собой социальный диалог, то есть совокупность взаимоотношений учебных заведений, общественных объединений работодателей, профсоюзов и государственных структур в целях развития системы профессионального образования,

формирования гармонично развитой, социально активной личности [2].

Внедрение производственно-образовательного кластера создаёт условия для обеспечения следующих возможностей:

- выявить проблемы и пути их решения партнерства;
- улучшить качество инструментария учреждения СПО;
- повысить уровень конкурентоспособности образования, сделать его более привлекательным для людей;
- повышение инвестиционной привлекательности;
- создание условий для повышения компетенций выпускников за счёт многоуровневой системы образования;
- оптимизация учебно-производственной работы;
- рациональное использование внутренних ресурсов (материально-техническая база, финансы, кадровые ресурсы) учебного заведения.

Партнёрское взаимодействие в конечном итоге позволяет формировать новые условия в профессиональном образовании для эффективной интеграции науки, образования и производства, обеспечивающие повышения качества, доступности и вариативности образовательных услуг в формате кластера [1]. Он позволяет проходить производственную практику студентов на предприятиях их специальности, формируя тем самым профессиональное ориентирование. Кластер предполагает формирование единого профессионального поля общения, информационного пространства, распространения знаний, что в большей степени способствует повышению качества образования при реализации ФГОС [2].

Основу механизма деятельности производственно-образовательного кластера составляют взаимоотношения, сотрудничества с предприятиями-партнёрами, которые заинтересованы в специалистах. Реализация поставленных задач эффективна при планомерном отслеживании и совместимости потребностей производства с профессиональными компетентностями, сформированными и развитыми у студентов организаций СПО [3].

Реализация идей производственно-образовательного кластера возможна лишь при наличии определенных условий:

- сформированность профессиональных предпочтений студентов;
- обновление материально-технической и теоретической базы учреждения СПО;
- встречи с представителями предприятия-партнёра в формате конференций, деловых встреч, экскурсий, стажировок.
- создание дополнительных образовательных программ для повышения квалификации будущего работника.
- постоянное расширение пространства социального партнёрства
- анализ проделанной работы со стороны всех участников.

Необходимым условием реализации модели образовательного кластера как формы социального партнёрства является введение новых специальных дисциплин и междисциплинарных модулей с их корректировкой по вариативной составляющей, а также расширение профессиональных образовательных программ в рамках дополнительного профессионального образования на основе требований работодателей [1]. Условия создания отлаженного механизма взаимодействия учреждений СПО и предприятий дадут возможность для формирования требований труда к рабочим. Эти требования позволят быстро реагировать на стремительно меняющийся рынок труда. Студенты учреждений СПО, как говорилось выше, смогут проходить практику прямо на предприятиях-партнёрах, формируя, таким образом, начальный опыт.

Необходимость обращения к кластерному подходу объясняется его преимуществами как организационной формы объединения усилий заинтересованных сторон и возможностью личностного и профессионального развития его участников [3]. Кластерная основа позволяет заключать долгосрочных и целевых договоров между учреждением СПО и предприятиями на подготовку рабочих кадров. Любые договоры подразумевают высокую степень ответственности взаимодействующих сторон, что приводит к результативности работы. Большое количество преимуществ производственно-образовательного кластера делает его инновационной формой социального взаимодействия между учреждениями СПО и отраслевыми предприятиями для подготовки целеустремлённых рабочих кадров, которые готовы постоянно совершенствовать свои знания и умения.

Список использованных источников

1. Кластерное взаимодействие в СПО / Т.В. Гериш, П.И. Самойленко // Специалист (Москва). – 2014. - №11. – С. 7-11.

2. Степанова М.Е., Кузнецова Е.В. Кластерный подход в образовании как форма социального партнёрства при реализации ФГОС//cyberleninka.ru URL: <https://cyberleninka.ru/article/n/klasternyy-podhod-v-obrazovanii-kak-forma-sotsialnogo-partnerstva-pri-realizatsii-fgos> (28.01.2023)

3. Топоровский В.П. Осваиваем идеи кластерного подхода в системе среднего профессионального образования (в вопросах и ответах) / В. П. Топоровский, А. А. Моштаков. – СПб.: ЛОИРО, 2019 – 60с.

**Сведения
об авторе:**

Куркин Савелий – обучающийся группы ЭТ-111 специальность 23.02.06. Техническая эксплуатация подвижного состава железных дорог (локомотивы) филиал ФГБОУ ВО «Петербургский государственный университет путей сообщения Императора Александра I» в г. Рязани

**Intelligence
about the author:**

Savely Kurkin - student of group ET-111 specialty 23.02.06 Technical maintenance of railroad rolling stock (locomotives) branch of Federal State Budgetar Educational Institution of Higher Professional Education «Petersburg State University of Railway Transport of Emperor Alexander I» in the city of Ryazan

***ИННОВАЦИОННЫЕ ПРОЦЕССЫ В СОВРЕМЕННОМ
ОБРАЗОВАНИИ: ОТ ИДЕИ ДО ПРАКТИКИ***

**МАТЕРИАЛЫ III МЕЖДУНАРОДНОЙ
НАУЧНО-ПРАКТИЧЕСКОЙ КОНФЕРЕНЦИИ
С ИСПОЛЬЗОВАНИЕМ ДИСТАНЦИОННЫХ ТЕХНОЛОГИЙ**

Электронное издание

Материалы сборника представлены
в авторской редакции
