

Нооритмы

Модели синхронизации
человека и космоса



Аноприенко Александр Яковлевич

Ректор Донецкого национального
технического университета,
заведующий кафедрой
компьютерной инженерии

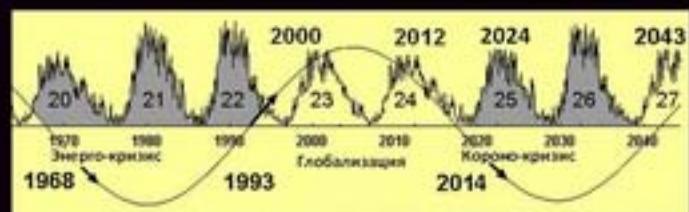

Понять, что было, и знать, что будет

1992-2007-2020

Модели синхронизации
человека и космоса

НООРИТМЫ



2007
2020

Александр Аноприенко



Предупреждён –
значит вооружён!

УНИТЕХ

А. Я. Аноприенко

**Нооритмы:
Модели синхронизации
человека и космоса**

Донецк
УНИТЕХ
2020

УДК 168.522

А69

Аноприенко А.Я.

Нооритмы: Модели синхронизации человека и космоса. Издание 3-е, дополненное. – Донецк: УНИТЕХ, 2020. – 378 с., ил.

ISBN 978-966-8248-45-0

Книга посвящена систематическому рассмотрению цикличности в человеческой деятельности и развитии цивилизации, обусловленной преимущественно космическими факторами. Предложена комплексная модель нооритмов, основанная на синтезе циклов Чижевского, Кондратьева и 500-летней цикличности. В качестве эмпирической модели нооритмы на сегодня представляются наиболее продуктивным, обоснованным и простым вариантом структурирования и объяснения динамики всемирной истории. Нооритмы позволяют понять причины крутых поворотов в судьбах ее главных деятелей, простых участников и невинных жертв, а также – достаточно обоснованно прогнозировать историческую динамику в ближней и дальней перспективе. Материал сопровождается большим количеством примеров и фактической информации.

ISBN 978-966-8248-45-0

ООО «Технопарк ДонГТУ УНИТЕХ»

© Аноприенко А.Я., 2007, 2010, 2020

Содержание

Предисловие	6
Введение	9
Нооритмы: суть и истоки	11
Мегафеномены антропокосмической синхронизации	12
Историко-прогностические особенности летосчисления «от сотворения мира»	23
Аналогии: динамика мозга и общества	28
Циклы Чижевского и Кондратьева	30
Предтечи: «Труды и дни» Гесиода	31
Предтечи: «российский Нострадамус» Мошков	33
Чижевский: физические факторы исторического процесса	44
Чижевский: революции максимума 1830 года	57
Чижевский: революции максимума 1870 года	60
Чижевский: эпидемии неистовых плясок	62
Кондратьев, Сорокин и другие	67
Шлезингер: циклы американской истории	71

Пантин В.: 500-летние волны глобализации	87
Сергей Маслов: 50-летние циклы в искусстве	95
Феномен «Новой хронологии»	106
Нооритмы в истории и судьбах	110
Римские «качели»: от Августа до Константина Великого	111
Киевская Русь: волны единства и междоусобиц	127
Метаморфозы русских царей: Иван Грозный	133
Метаморфозы русских царей: Александр I	150
Петрарка: о том, как меняются времена	159
Никколо Макиавелли: воспитавший Италию	168
Верхарн: властительные ритмы	175
Проклятие революций	185
Достоевский: «Бесы»	186
1905-й год как модель: характерные черты «верхнего перелома»	189
Иван Бунин о 1917-1919 гг.: «Окаянные дни»	193
1917-й глазами белого генерала	199
«Всемирная революция 1968 года»	205
Кто виноват и что делать	222

Миф о матриархате	223
Матриархат: новое понимание через нооритмы	232
Мария Стюарт: обреченная на неудачу	236
«Ищите женщину»: британские королевы	245
Маргарет Тэтчер: победившая в холодной войне (1979-1990)	262
Сон золотой	283
И еще: «Заповедь» Редьярда Киплига	294
Другие проявления антропокосмической синхронизации	298
Роковые затмения	299
В гармонии с космосом: традиция и артефакты космоэкологии в истории цивилизации	322
Что меняется	339
Пределы информатики	340
Феномен времени в информационную эпоху: новые явления, концепции и смыслы	351
Ближние и дальние прогнозы	361
Заключение	372
Приложения:	373
НООРИТМЫ-92: Новый взгляд на прошлое и будущее	374
Шаблоны графиков	377

Предисловие

Понять, что было, и знать, что будет, – в этом, собственно, заключается главная цель этой книги. При этом основная идея состоит в органичном синтезе наиболее обоснованных и продуктивных гипотез цикличности в рамках единой модели относительно стабильной глобальной динамики, обусловленной внешними (космическими) факторами, подобными тем, которые определяют наши суточные и годовые (сезонные) биоритмы. Ввиду специфики проявления таких влияний в первую очередь через изменения в разумной деятельности человека и общества соответствующие циклы предложено назвать «ритмами разума» или **нооритмами** (аналогично понятию ноосфера – от др.-греч. νοῦς «разум» + σφαῖρα «шар»; дословно «сфера разума»).

Из всего множества обработанных материалов в эту книгу вошли только отдельные, наиболее характерные и показательные, примеры. Частично материалы и положения данной монографии были ранее опубликованы в следующих докладах и статьях:

1. Аноприенко А.Я. Пределы информатики // «Информация и рынок». Теоретический и научно-практический журнал. – 1993. – №2-3. – С. 10-14.
2. Аноприенко А.Я. Русские циклы. // Тезисы докладов международной научной конференции 12-13 марта 1994 г. «340 лет Переяславской Рады». Вып. 2. – Донецк. – 1994. Электронный архив ДонНТУ: <http://ea.donntu.org:8080/jspui/handle/123456789/30968>.
3. Аноприенко А.Я. Эскиз нового мировоззрения. // Материалы конференции «Гуманизация образования в техническом университете». – Донецк: ДонГТУ. – 1994. С. 53-55.
4. Аноприенко А.Я., Джура С.Г. В гармонии с космосом: традиции и артефакты космоэкологии в истории цивилизации // В кн.: Мудрость Дома Земля. О мировоззрении XXI века. Под ред. В. А. Зубакова. Санкт-Петербург – Донецк. 2003. С. 76-87.
5. Аноприенко А.Я., Джура С.Г. Феномен времени в информационную эпоху: новые явления, концепции и смыслы //

- Материалы четвертой междисциплинарной научной конференции «Этика и наука будущего: феномен времени», г. Москва, 24-26 марта 2004 г. – М.: «Дельфис», 2004. С. 21-23.
6. Аноприенко А.Я., Моргун В.А. Нооритмы в судьбе человека и общества: мегафеномены антропокосмической синхронизации // Материалы пятой междисциплинарной научной конференции «Этика и наука будущего: жизнь во Вселенной», г. Москва, 23-25 марта 2005 г. – М.: «Дельфис», 2005. С. 195-198.
 7. Аноприенко А.Я. Цивилизация, ноосфера и нооритмы // «Ноосфера и цивилизация». Научный журнал. Выпуск 7 (10). – Донецк, 2009, с. 62-69.
 8. **Аноприенко А.Я. Нооритмы и время в информационную эпоху // «Время в зеркале науки». Специальный выпуск сборника научных трудов «Гуманитарные студии». Часть 1. – К.: Центр учебной литературы, 2010. С. 291-305.**
 9. Аноприенко А.Я. Нооритмы – эффективная модель структурирования исторического времени // Материалы I международной научной междисциплинарной конференции «Время в зеркале науки» (Киев, 19 марта 2011 года). – К.: Центр учебной литературы, 2011. С. 299-303.
 10. Аноприенко А.Я. Нооритмы: комплексная эмпирическая модель ноосферной динамики // Международный междисциплинарный симпозиум «Нанотехнология и ноосферология в контексте системного кризиса цивилизации». Сборник тезисов докладов. Симферополь – Ялта, 4-10 января, 2011 г. С. 30-32.
 11. Аноприенко А.Я. XXI век в контексте нооритмов // Россия в XXI веке: глобальные вызовы, риски и решения: материалы международного научно-практического форума «Россия в XXI веке: глобальные вызовы, риски и решения». – М.: РАН, 2019. С. 35-38.

Первое издание книги вышло в 2007-м году на кануне кризиса «верхнего перелома» 2008-2009 гг. В 2010-м году концепция нооритмов стала лауреатом конкурса научных работ по исследованию феномена времени в рамках всеукраинского научного проекта «Время в зеркале науки», что послужило поводом для 2-го издания книги. Поводом для 3-го издания в марте 2020-го года стал стремительно нарастающий глобальный кризис, непосредственно спровоцированный пандемией коронавируса, но вполне соответствующий прогнозной динамике нооритмов.

Прекрасной иллюстрацией сути нооритмов является знаменитая библейская «Книга Екклезиаста или Проповедника» (слева – всё, что касается положительного полупериода нооритмов, справа – отрицательного):

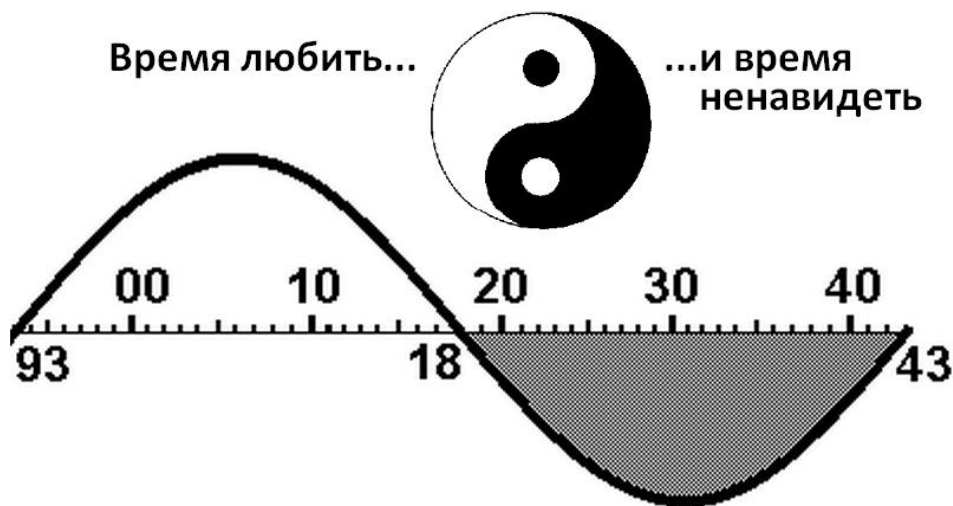

«Всему свое время, и время всякой вещи под небом.

<i>Время рождаться и</i>	<i>время умирать;</i>
<i>Время насаждать и</i>	<i>время вырывать посаженное;</i>
<i>время врачевать;</i>	<i>Время убивать и</i>
<i>время строить;</i>	<i>Время разрушать и</i>
<i>время смеяться;</i>	<i>Время плакать и</i>
<i>время плясать;</i>	<i>Время сетовать и</i>
<i>время собирать камни;</i>	<i>Время разбрасывать камни и</i>
<i>Время обнимать и</i>	<i>время уклоняться</i>
	<i>от объятий;</i>
<i>Время искать и</i>	<i>время терять;</i>
<i>Время сберегать и</i>	<i>время бросать;</i>
<i>время шивать;</i>	<i>Время раздирать и</i>
<i>время говорить;</i>	<i>Время молчать и</i>
<i>Время любить и</i>	<i>время ненавидеть;</i>
	<i>Время войне и</i>
<i>время миру».</i>	

Екклезиаст, глава 3

Введение

*Человечество, населяющее Землю,
находится под постоянным,
мощным и сложным воздействием Космоса,
которое мы лишь с трудом учимся улавливать и понимать.
Но для нас уже нет никакого сомнения в том,
Что жизнедеятельность и отдельного человека
и всего человечества находится в тесной связи
с жизнедеятельностью всей Вселенной,
охватывающей земной шар со всех сторон.*

Александр Чижевский

Одним из немногих достаточно надёжных методов прогнозирования и объяснения динамики всемирной истории является выявление и использование циклических закономерностей.

Проблема цикличности всемирной истории привлекала, привлекает и, безусловно, будет привлекать внимание многих исследователей. И это вполне естественно, так как различные формы цикличности оказывают существенное влияние как на общий ход исторического процесса, так и на протекание конкретных общественных процессов, а также – на судьбы отдельных людей, стран и целых цивилизаций.

Предлагаемый в данной монографии подход отличается от множества аналогичных исследований и публикаций по данной тематике тем, что практически впервые достаточно хорошо известные и признанные большинством историков циклы Кондратьева и циклы Чижевского рассматриваются в естественной взаимосвязи. Именно совместным влиянием указанных циклов хорошо объясняется преимущественно позитивный или негативный характер тех всплесков резкой активизации человеческих масс и отдельных личностей, которые Александр Чижевский достаточно убедительно связал с влиянием солнечной активности.

В основе исследования лежит гипотеза о существовании экзогенной (космической) причины 50-летних циклов Кондратьева. Анализ обширнейшего исторического материала, ставшего доступным в эпоху Интернет, практически не оставляет сомнений в том, что удивительно стабильные примерно 50-летние циклы с периодическим 500-летним изменением амплитуды могут быть прослежены на протяжении всей мировой истории, что можно считать основным аргументом в пользу их экзогенного характера.

Именно влиянием нооритмов могут быть объяснены многие неожиданные и, на первый взгляд, весьма странные резкие изменения в поведении и судьбе исторических личностей, народов, стран и цивилизации в целом. Предлагаемая в монографии модель циклической динамики исторического процесса представляется достаточно продуктивной и перспективной не только с точки зрения понимания прошлого, но и в плане краткосрочного и долгосрочного прогнозирования. В качестве наглядного примера можно рассматривать вынесенный на обложку книги график, предложенный автором ещё в начале 90-х годов (несколько доработанный с учётом реалий 2020-го года), который позволяет **многое понять в динамике текущих десятилетий**:

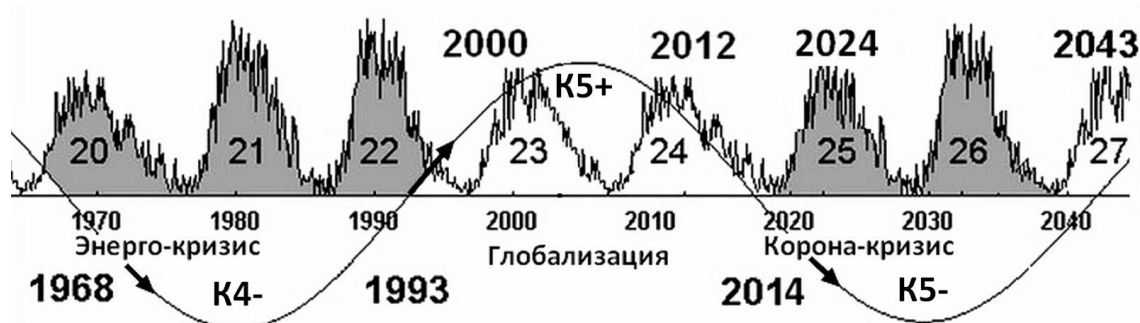

Автор выражает надежду, что данная монография будет интересна и полезна как профессиональным историкам, так и всем тем, кто хотя бы немного интересуется историей, пытается понять ее закономерности и странности, с тревогой и надеждой всматривается в ближнее и дальнее будущее.

Нооритмы: суть и истоки

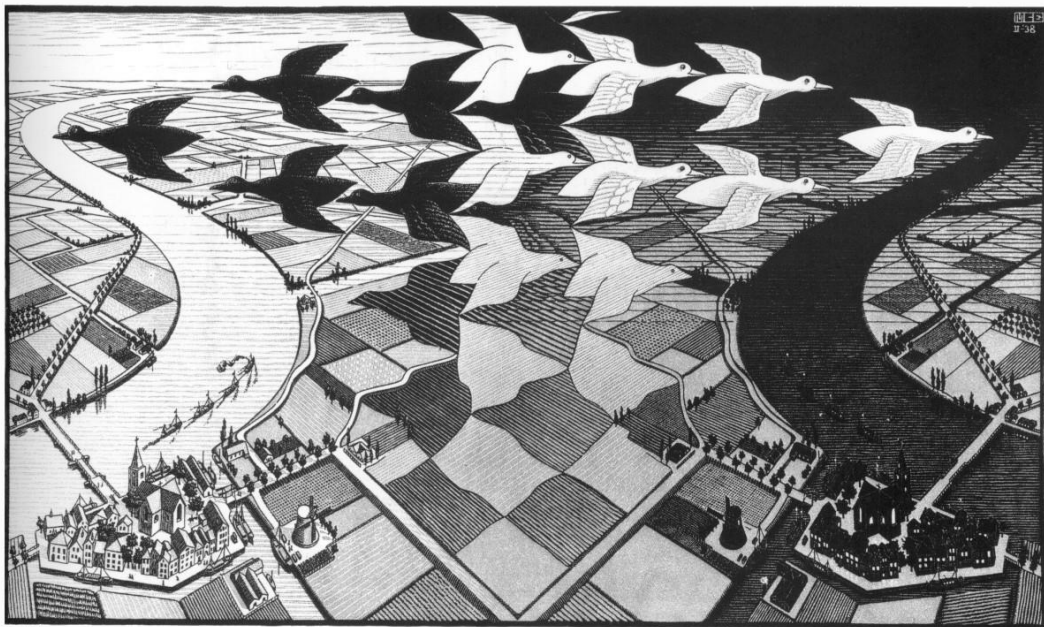

М.К. Эшер. «День и ночь»

Мегафеномены антропокосмической синхронизации

*В науке не столь важно
получать новые факты, как открывать
новые способы мыслить о фактах уже известных.*

*У. Л. Брэгг,
лауреат Нобелевской премии 1915 г.*

Человек есть часть космоса и связан ним тысячами нитей. Наиболее ощутимы из них те, которые существенно влияют на ритм нашей жизни. Такую связь логично рассматривать как специфическую **антропокосмическую синхронизацию**. Наиболее естественным вариантом классификации различных ее проявлений является привязка к длительности синхронизирующих периодов. В этом случае смена дней, месяцев и лет может рассматриваться как наиболее очевидный и естественный диапазон проявлений подобной синхронизации. В совокупности эти ритмы могут быть обозначены как **макрофеномены**. Периоды, связанные с секундными и более короткими интервалами времени, определим как **микрофеномены**. Их космический характер гораздо менее очевиден, но в современных условиях уже вполне может быть доказуем. Наименее очевидны проявления и космическая предопределенность многолетних периодов, длительность которых составляет от нескольких лет до тысячелетий. Их определим как **мегафеномены** и именно им уделим наибольшее внимание в последующем рассмотрении.

В интервале между секундными и суточными ритмами ярко выраженных периодических процессов антропокосмической

синхронизации практически не наблюдается. Но и в этом случае «разметка» человеческого времени, по-видимому, напрямую связана с космическими факторами. Например, обычно считается, что существующее деление суточного времени на часы и минуты является довольно абстрактным результатом использования шестидесятеричной системы счисления. В частности, один из наиболее авторитетных историков науки Отто Нейгебауер пишет по этому поводу нечто довольно туманное: «Наше современное деление дня на 24 часа по 60 минут является результатом эллинистической модификации египетской практики, соединенной с вавилонской техникой вычислений» [1, с. 92].

Однако в действительности все выглядит, скорее всего, гораздо проще и естественнее, если и здесь исходить из гипотезы тотальной антропокосмической синхронизации.

С высокой степенью вероятности можно утверждать, что **глубинные истоки выбора существующей длительности минуты и часа были связаны с наблюдением за динамикой движения относительно звезд Луны, которая за часовой период перемещается практически точно на полградуса, т.е. на расстояние своего диаметра, а за минуту – на минимально различимое человеческим глазом расстояние в 0,5 угловой минуты. Минутный интервал соответствует также периоду видимого перемещения Солнца по небосводу точно на полградуса, т. е. также на расстояние своего диаметра.**

На основании этого можно, в частности, утверждать, что **длительность нашего часа первично предопределена движением Луны (подобно месячному делению), а длительность минуты – видимым движением Солнца (подобно суточному делению).**

Космическая предопределенность **микрофеноменов** наиболее ярко проявляется на примере секундных интервалов, происхождение которых традиционно связывается исключительно с ритмом сердцебиения человека. Но выявление в

1967 году таких космических объектов как пульсары заставляет предполагать возможность и своеобразной космической модуляции основного человеческого микроритма в 1 Гц [2].

В последнее время появились также данные, связывающие частоту специфических и важнейших для человеческого мозга, альфа-ритмов с резонансными колебаниями в полости Земля-ионосфера в диапазоне 7-11 Гц. Как отмечает Вениамин Ашкенази, «по единодушному мнению большинства специалистов причиной возбуждения электромагнитных колебаний на резонансных частотах, определяемых формой и размерами Земли, служат разряды атмосферного электричества – молнии, вызываемые всей совокупностью гроз на земном шаре (примерно 100 разрядов в секунду)» [3]. Амплитуда колебаний при этом максимальна на дневной стороне планеты и минимальна на ночной, что соответствует изменениям интенсивности альфа-волн, свойственных в первую очередь состоянию бодрствования человека.

Более сложной является ситуация с мегафеноменами антропокосмической синхронизации, что обусловлено как большой длительностью, затрудняющей их наблюдение и накопление фактической информации, так и неочевидностью большинства их проявлений. В последнее время предложено чрезвычайно много гипотез многолетней периодизации истории. В некоторых случаях речь идет о весьма сложных формальных построениях, увязанных с некоторыми периодическими процессами физического характера и согласующихся с динамикой некоторых исторических процессов (прекрасным примером являются работы профессора В.А.Моргуна, см., например, [4]), в других – высказывается предположение о существовании десятков взаимодействующих ритмов довольно неясного происхождения [5, с. 419].

Но в целом на сегодняшний день можно констатировать вполне достаточную обоснованность следующих общеисторических закономерностей циклической динамики [6]:

- Ход исторического процесса носит неравномерный, волнообразно-спиралевидный характер.
- История полициклична: друг на друга накладываются, взаимодействуя, исторические циклы разной глубины и длительности.
- Исторические циклы находятся в постоянном взаимодействии со смежными циклами и, прежде всего, с циклами в развитии природы.
- Классическими являются среднесрочные историометрические циклы, которые А. Л. Чижевский, начиная уже с 20-х годов XX века однозначно увязывал с циклическими колебаниями солнечной активности [7, 8].
- К категории классических могут быть отнесены также долгосрочные Кондратьевские циклы, соотнесенные с «длинными волнами» экономического развития [9]. Некоторые авторы, исходя из сугубо экономических критериев, выделяют до двадцати кондратьевских волн более чем за 1100 лет, ведя отсчет первой из них с 930 года а одной из последних с 1973 года со средней продолжительностью циклов 58 лет с учетом колебаний от 48 до 80 лет. Однако последнее еще не является достаточно доказанным.

Сегодня можно также с уверенностью утверждать, что многолетние длиннопериодические влияния являются одним из важнейших факторов, определяющих динамику всемирной истории. Ввиду специфики проявления таких влияний в первую очередь через изменения в разумной деятельности человека и общества соответствующие циклы следовало бы назвать **нооритмами** (аналогично понятию ноосфера – «сфера разума»). Есть определенные основания называть их также «русскими циклами», что впервые было предложено автором ещё в 1994 году [10]. Основная причина этого заключается в приоритете именно русских ученых в их исследовании: речь идет в первую очередь о А.Л. Чижевском и Н.Д. Кондратьеве. Но не только поэтому. Еще одной причиной такого названия может являться ярко выраженное проявление циклов Чижев-

ского и Кондратьева именно в русской истории при несомненной глобальности их воздействия. Понятие нооритмы именно в таком контексте впервые начало использоваться с 1994 года [10].

В результате пятнадцатилетних исследований в данной области **на текущий момент можно сформулировать следующие положения** (впервые кратко изложенные в 1993 году, но опубликованные в достаточно полном объеме только в 2005 году [14]):

Во-первых, 50-летние циклы Кондратьева имеют, по всей видимости, **космогенную природу**, т.е. являются одним из проявлений антропокосмической синхронизации, вследствие чего они чрезвычайно стабильны и могут быть прослежены не только в капиталистической экономике последних двухсот лет или в исключительно экономических процессах последнего тысячелетия, но и на протяжении всего известного нам периода всемирной истории в самых разнообразных проявлениях. Из космических феноменов с 50-летней периодичностью следует обратить внимание на соответствующие пульсации яркости Сириуса, известные еще в древности и связанные с тем, что он является динамической системой из 2-х звезд, период вращения которой как раз и составляет 50 лет. Возможно, это далеко не единственный космический феномен, проявляющий себя с такой периодичностью, и при целенаправленном поиске могут быть выявлены и другие.

Во-вторых, основным фактором проявления 50-летних циклов являются периодические **массовые изменения в характере высшей нервной деятельности**, грубым аналогом которых являются суточные колебания человеческой активности. При этом «ночной» полупериод цикла характеризуется преобладанием явлений социальной деградации и дезинтеграции, и, наоборот, в «дневном» полупериоде определяющими являются тенденции прогрессивной эволюции и интеграционные процессы. Сильно упрощенной аналогией

указанных явлений может служить контраст между бодрствующим и спящим человеком. Спящий отнюдь не ощущает себя частью человечества и обладает «абсолютным суверенитетом», но в это время он и практически ничего не значит ни для общества, ни для всемирной истории, что вполне соответствует его «растительному» состоянию. Аналогом бодрствующего человека является «дневное» созидующее человеческое общество, целенаправленно преобразующее мир к лучшему. Карл Ясперс в своей книге «Истоки истории и ее цель», характеризуя аналогичные процессы всемирной истории, очень точно сформулировал логику подобных событий. Определяющим для человечества, по Ясперсу, является стремление к полному единению. Путь к этому лежит через «преисполненные энтузиазмом поиски единства, которые сменяются столь же страстным разрушением единств». Но вслед за этим опять неизбежно «из беспорядка, ставшего невыносимым, возникает тяготение к новому единению в деле воссоздания прочных условий жизни» [13, с.36].

В-третьих, многолетняя динамика исторического развития формируется главным образом как результат **специфического взаимодействия «12-летних» циклов Чижевского и «50-летних» циклов Кондратьева**. Аналогом такого взаимодействия в макродиапазоне являются суточные циклы в пределах недельных периодов. Человеческая деятельность при этом носит ярко выраженный пульсирующий характер с суточной периодичностью, модулированной недельным циклом. Характер дневной и ночной деятельности при этом может быть весьма различным в зависимости от дня недели. Аналогично, в микродиапазоне так соотносятся сердечный пульс и дыхательный цикл. Причем известно, что для всех животных частота этих процессов довольно жестко связана с их размерами и массой тела [11]. Применение аналогичных расчетов к рассматриваемым нами мегаритмам дает нам размеры и массу «животного» галактического масштаба. В связи с этим есть смысл напомнить, что еще Платон в «Тимее» достаточно уверенно утверждал, что «космос есть живое существо, наде-

ленное душой и умом, ...содержащее все сродные ему по природе живые существа в себе самом» [12, с. 434].

В-четвертых, амплитуда «50-летних» колебаний скорее всего подвержена своеобразной **модуляции в пределах 500-летних периодов**, что приводит к различной степени выраженности «50-летних» циклов в различные периоды истории. Они то практически затухают, то возрастают до максимальной амплитуды, что, например, наблюдается как раз в последнее столетие.

В-пятых, на гребнях своеобразного «девятого вала» **в период максимальной амплитуды кондратьевских волн общество претерпевает наиболее глубокие качественные изменения** и как бы осуществляет своеобразный «скачок» на следующую ступень своего развития, приобретая при этом некоторые принципиально новые качества.

На основании изложенных положений может быть предложена эмпирическая **комплексная модель мегаритмов антропокосмической синхронизации**, представленная далее на иллюстрациях к данной главе. На первой из них в верхней части дана шкала дат нашей эры, в нижней – до нашей эры. Прямоугольником на верхней шкале охвачен период, первоначально рассмотренный Кондратьевым. Одним из важнейших элементов модели является плавно изменяющаяся с периодом в 500 лет амплитуда колебаний. Такая «раскачка» необходима для реализации переходов на качественно новый уровень развития.

Как следует из данной модели, на момент подготовки первого издания книги (2007 год) мы находились на гребне 10-го цикла (или своеобразного «девятого вала», если отсчет циклов начинать не с единицы, а с нуля), характеризующегося максимальной амплитудой и обеспечивающего «качественный скачок» на новый уровень развития общества. Сутью этого скачка является глубинная глобализация всех процессов человеческого развития, на технологическом уровне

обеспечиваемая стремительно (по историческим масштабам) формирующейся инфраструктурой Интернет.

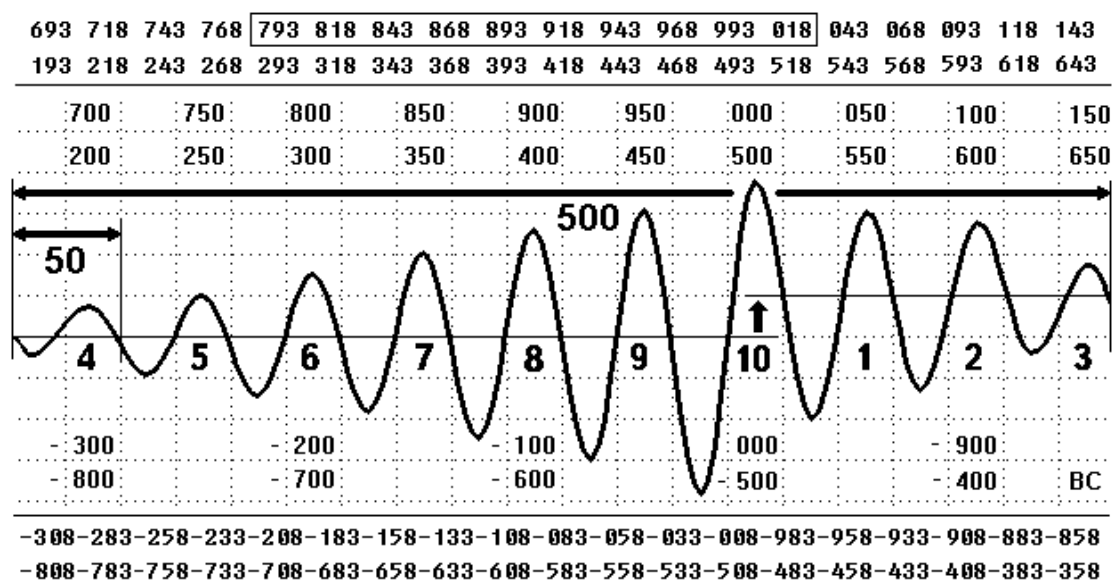

Аналогом этого «Великого перехода» являются события 500-летней давности, когда путешествия Колумба и Магеллана открыли эпоху «первичной глобализации». А роль Интернета в ту эпоху играло книгопечатание, позволившее единичные путешествия превратить в факты всеобщей известности. Нечто подобное происходило и тысячу лет назад, когда на информационном фундаменте рукописной Библии из монастырских скрипториев формировалась единая христианская культура Европы, ставшая в последующем источником «первичной глобализации».

На представленной модели следует обратить внимание на одну существенную особенность: в качестве переходных между положительными и отрицательными полуволнами рассматриваются следующие года: 1893, 1918, 1943, 1968, 1993, 2018... При этом те года, которые являются началом периодов спада (например, 1918, 1968...), практически всегда характеризуются ярко выраженными кризисными явлениями, но характер их проявления бывает весьма различным. **Определяется он во многом тем, как соотносится текущая фаза «50-летних» циклов с фазой «12-летних» колебаний.** Так, например, представленный ниже рисунок позволяет понять,

почему столь трагичными и кровавыми оказались последствия «солнечной» активизации масс на пиках 15-го, 16-го и 17-го циклов солнечной активности, соответствовавших отрицательному полупериоду «50-летнего» цикла и совпавших в нашей стране с революцией и гражданской войной в 1917-19 годах, коллективизацией и голодом в 1929-33 годах, а также – с пиком репрессий в 1937-м году.

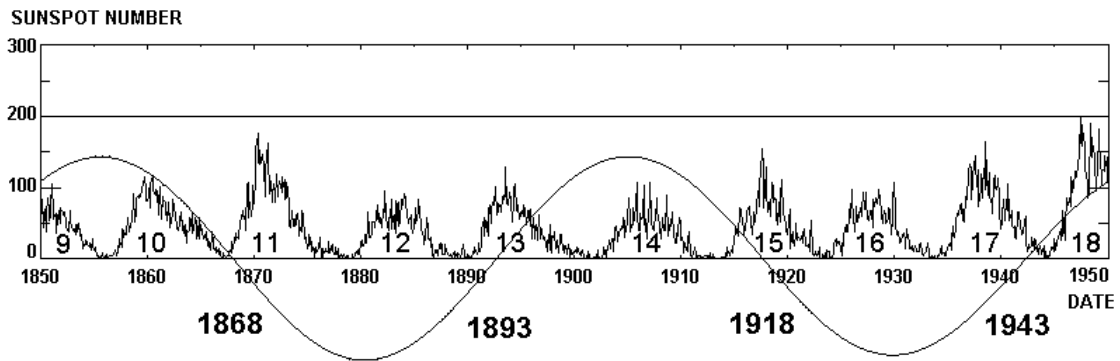

И, наоборот, в последующей положительной полуволне активность 18-го и 19-го циклов носила исключительно созидательный характер, результатом чего стала первая волна научно-технической революции (НТР).

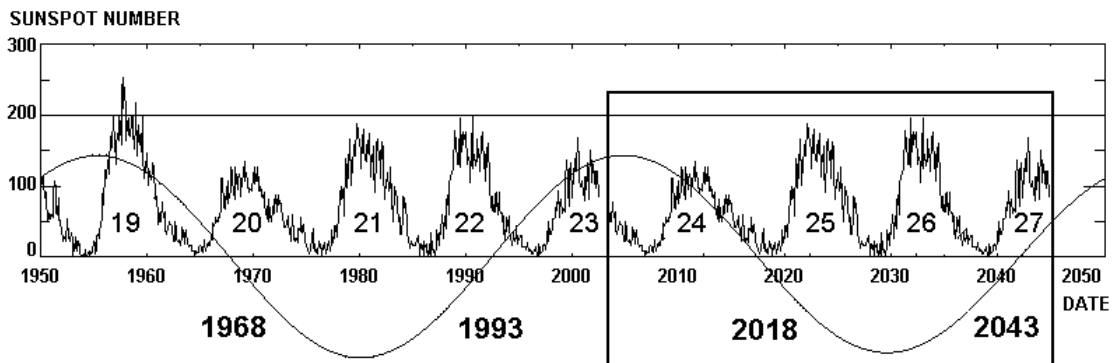

Подобно циклам 15-17 разрушительными в целом оказались и циклы 20-22, заставившие человечество отказаться от многих утопий эпохи НТР и поставившие мир на грань ядерной войны. А последствия завершающего эту тройку рокового 22-го цикла для народов бывшего Советского Союза оказались настолько болезненными, что не позволили в полной мере воспользоваться преимуществами «положительной» активизации в завершающемся 23-м цикле. Остается только

надеяться на **максимально эффективное использование возможностей 24-го цикла. Иначе неизбежные проблемы 25-го и 26-го циклов могут оказаться практически непреодолимыми.** Сам же переход к отрицательной фазе «кондратьевской волны» в 2017-2018 гг. совпадает с минимумом солнечной активности и должен пройти относительно спокойно.

Наиболее существенным при этом является скорейшее осознание и освоение принципиально новых возможностей, открываемых происходящим в настоящее время качественным скачком. Мир в последующие десятилетия ждет коренные изменения, начало которым положено на рубеже тысячелетий. Но только в том случае, если мы сможем разумно, с учетом объективных циклических закономерностей, планировать наши будущие усилия, эти изменения станут нашими союзниками.

Предупрежден – значит вооружен!

Литература

1. Нейгебауер О. Точные науки в древности: Пер. с англ. – М.: Едиториал УРСС, 2003. – 240 с.
2. Якимова Н. Н. Сердце... в пульсаре // В кн. «Дельфис. Ежегодник-2003». – М.: «Дельфис», 2003, с. 177-181.
3. Ашкенази В. О. Колыбель Разума и Живой Мозг (http://rusnauka.narod.ru/lib/author/Wenjamin_Aszkenazy/1)
4. Моргун В.А. Квантификация всемирной истории // Историчні і політологічні дослідження. Видання Донецького національного університету, № 3 (21), 2004, с. 4-17.
5. Морозов Н. Д. Ритмы истории: системный анализ прошлого и проектирование будущего. – М.: «Издательство Астрель», 2001. – 608 с.
6. Яковец Ю. В. Циклы. Кризисы. Прогнозы. – М.: 1999, с. 230-241, 252-261
7. Чижевский А. Л. Физические факторы исторического

- процесса. – Калуга, 1-я Гостиполитография, 1924. – 72 с.
8. Чижевский А. Л. Космический пульс жизни: Земля в объ-
ятиях Солнца. Гелиотараксия. – М.: Мысль, 1995. – 768 с
 9. Кондратьев Н. Д. Большие циклы конъюнктуры. // Во-
просы конъюнктуры. 1925. Т. I. Вып. 1. – С. 28-79.
 10. Аноприенко А. Я. Русские циклы // Тезисы докладов
международной научной конференции 12-13 марта 1994
г. «340 лет Переяславской рады». Вып. 2. – Донецк. –
1994.
 11. Шмидт-Ниельсен К. Размеры животных: почему они так
важны? – М.: «Мир», 1987. – 259 с.
 12. Платон. Собрание сочинений в 4 т. Т.3. – М.: Мысль,
1994. – 654 с.
 13. Ясперс К. Смысл и назначение истории. – М.: Политиз-
дат, 1991. – 527 с.
 14. Аноприенко А. Я., Моргун В. А. Нооритмы в судьбе че-
ловека и общества: мегафеномены антропокосмической
синхронизации // Материалы пятой междисциплинарной
научной конференции «Этика и наука будущего: жизнь
во Вселенной», г. Москва, 23-25 марта 2005 г. – М.:
«Дельфис», 2005. С. 195-198.

Историко-прогностические особенности летосчисления «от сотворения мира»

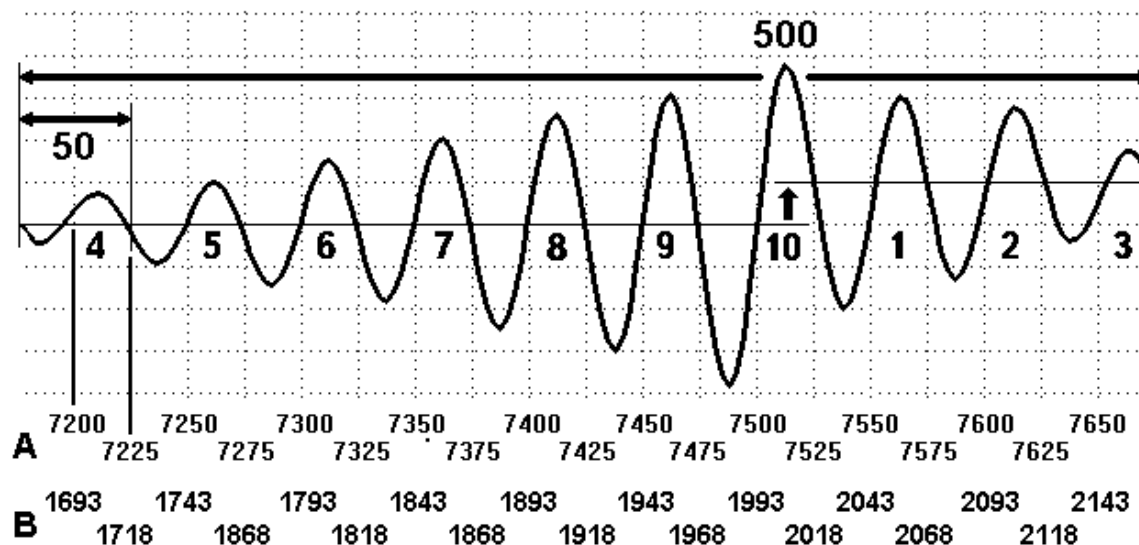

На рубеже 2000 и 2001 годов в соответствии с общепринятым христианским летосчислением мир вступил в новое тысячелетие. Но если обратиться к древнерусскому календарю «от сотворения мира», то не менее значительный переход произошел **в 1993 году, когда завершился 7500-й год «от сотворения мира»**. Такие юбилейные годы в древности считались особыми, т. к. с них начиналось новое 50-летие, в первой половине которого всегда ожидалось замирение и духовный подъем. Можно также считать, что примерно в том же году начался и новый **500-летний период, связанный с легендами о птице Феникс**, которая «раз в 500 лет сжигает себя и вновь восстает из пепла», что традиционно символизировало периодическое обновление мира.

Каким будет этот новый мир? Насколько глубоки будут происходящие перемены и в чем их действительный глубинный смысл? Что впереди: окончательная катастрофа или головокружительный взлет? От ответа на перечисленные вопросы зависит многое, в том числе и то, к чему и как готовиться, на какое будущее настраиваться и какие стратегические цели перед собой ставить.

Предугадать будущее, особенно в период стремительных перемен, почти невыполнимая задача. Одним из немногих надежных средств здесь может служить следование принципу «это будет, потому что это уже было». При этом необходимо обратить внимание на некоторые удивительные свойства древнерусского летосчисления. Эти свойства могут заставить нас взглянуть несколько по-иному на наше прошлое и будущее.

Наивность предков, измерявших возраст мира тысячелетиями, давно уже подверглась безжалостному ученому осмеянию. Однако не все обстоит так просто. Вспомним, что по летосчислению «от сотворения мира» более тысячи лет жила Византия. Так же жила и Русь по меньшей мере с 988 по 1700 год. Датой «сотворения мира» в соответствии с антиохийской эрой, установленной епископом Антиохии Феофилом около 180 года н. э., считалось 1 сентября 5507 года. В соответствии с византийской эрой, введенной римским императором Констанцием около 350 года н. э., в качестве начальной даты устанавливалось 1 сентября 5509 года. С VI века н. э. использовалась константинопольская (древнерусская) эра, в которой отсчет велся с 1 марта 5508 года. Во времена Ивана III в 1492 г. (7000 год «от сотворения мира») новогодие этой эры на Руси было перенесено также на 1 сентября.

Традиционно принято считать, что привычная нам сегодня система летосчисления «от рождества Христова» была впервые предложена «скифским» монахом Дионисием Малым в 525 году в Риме, куда он прибыл в 519 году с группой других монахов «из задунайской окраины Византии» для участия в «христологических» диспутах. Происходило все это в период правления остготского короля Теодориха, о котором Макиавелли восторженно писал, что «за тридцать восемь лет своего царствования в Италии он так возвеличил ее, что исчезли даже следы войн и смут». Не лишним будет напомнить, что остготы пришли в Рим оттуда же, из-за Дуная, а точнее – из приазовских степей. В Риме в это время летосчисление ве-

лось «от основания города» в 753 году до н. э. тем самым Ромулом, который по легенде был привезен в Италию отцом Энеем из Причерноморья, из погибавшей Трои. Как известно, Троя и все с ней связанное длительное время вплоть до раскопок Шлимана в конце прошлого века считалось таким же мифом, как и «сотворение мира».

«Троянский прецедент» заставляет искать реальные источники и других древних мифов. В частности, истоком легенд о «всемирном потопе» стало, по всей видимости, обширное затопление в северном Причерноморье при прорыве средиземноморских вод в Черное море в конце 4-го тысячелетия до н. э. А мифическому «сотворению мира» могло соответствовать некоторое реальное событие, связанное с установлением календарной системы. Это тем более может выглядеть правдоподобным в связи с недавно установленными данными о чрезвычайных экстремумах геомагнитного поля и ионизации атмосферы примерно 7500 лет назад, что привело к резкому повышению чувствительности всей биосферы к космическим влияниям и, следовательно, к усилению внимания человека к небу. Можно предположить, что именно в этот период были сделаны основные астрономические открытия и создана зодиакальная система. Об этом свидетельствуют и археологические данные последних десятилетий. Так, в частности, установлено, что именно понимание и формулирование основных закономерностей движения небесных светил стало основой формирования первой развитой мировоззренческой системы.

Основой первого «всемирного закона» стало, скорее всего, установление основных закономерностей движения Солнца по зодиакальному кругу, а высшим праздником – солнечный восход в день весеннего равноденствия. Созвездие, в котором в этот день восходит солнце, считалось главным в зодиаке. Сейчас таким созвездием является созвездие Рыб, ранее был Овен, а еще раньше – Телец. Эти зодиакальные названия, относятся к числу древнейших. Но еще более древним является, по всей видимости, созвездие Близнецов. Именно оно, как

уже практически доказано, было главным в период создания современного зодиака. А произошло это как раз в интересующее нас время 7500 лет назад.

При этом следует иметь в виду, что Близнецами традиционно считались не только две относительно близкие звезды с примерно одинаковой высокой яркостью в одноименном созвездии, но также Луна и Солнце, которые имеют не только практически совпадающие угловые размеры на небосводе, но и почти одинаковый период обращения вокруг собственной оси, составляющий примерно 28 суток.

Можно предположить, что осознание специфического «небесного порядка» произошло на фоне цивилизационного подъема и стало мировоззренческой основой первого крупномасштабного установления земного порядка или, другими словами, «сотворения мира», ставшего точкой отсчета для древнейшей системы летосчисления.

Правдоподобность гипотезы подтверждается тем, что **периодически наступающие цивилизационные подъемы удивительно точно соответствуют круглым датам в этой системе.** Пять тысяч лет назад возникли словно из небытия шумерская, египетская и трипольская цивилизации. Примерно 2500 лет назад наступил настолько ярко выраженный расцвет греческой и других цивилизаций, что Карл Ясперс назвал это время «осевым».

Период письменной истории позволяет четко выделить и 500-летние цивилизационные максимумы, в частности те, которые происходили 2000, 1500, 1000 и 500 лет назад, каждый из которых приводил к настолько значимым изменениям в обществе, что можно было говорить о рождении качественно нового мира.

Более того, в систему летосчисления «от сотворения мира» с поразительной точностью вписываются 50-летние периоды глобальных нооритмов.

Таким образом, **есть основания утверждать следующее:**

1. Система летосчисления «от сотворения мира» является своего рода древнейшим «мировоззренческим памятником» современной цивилизации, свидетельствующим о достижении чрезвычайно высокого уровня эмпирических знаний уже в эпоху неолита 7500 лет назад.
2. Учитывая концентрацию календарных нововведений и археологических находок, связанных с древнейшим зодиаком, в причерноморском регионе, именно здесь следует локализовать формирование древнейшей системы летосчисления.
3. **Летосчисление «от сотворения мира» стало результатом эмпирического обобщения опыта множества поколений, что позволило заложить в нее определенные прогностические возможности, актуальные и сегодня.** В частности, можно предполагать, что мы вступили в полосу самых глубоких и широкомасштабных цивилизационных изменений, которые повторяются раз в несколько тысячелетий.

Впервые данные тезисы были сформулированы и доложены автором на ряде семинаров и конференций в Донецке в 1994 году. Последующие наблюдения и исследования позволили подтвердить их продуктивность и высокую степень достоверности.

Литература

1. Катастрофы и история Земли: новый униформизм: Перевод с англ. – М.: Мир, 1986. – 471 с., ил.
2. Чмихов М.О. та ін. Археологія та стародавня історія України: Курс лекцій. – К.: Либідь, 1992. – 376 с., іл.
3. Ясперс К. Смысл и назначение истории: Пер. с нем. – М.: Политиздат, 1991.– 527 с.

Аналогии: динамика мозга и общества

Динамика процессов, происходящие в обществе в рамках 50-летних циклов, весьма напоминает то, что происходит в мозговых структурах человека, в другом, естественно, масштабе времени.

В частности, изучение с помощью электро-, магнито- и термоэнцефалографии процессов, идущих в нервной ткани, показало, что в мозгу в процессе мышления возникают домены из клеток, которые образуют единое целое на временах от 50 мс до десятков лет. Здесь возникает как синхронизация потоков ионов – носителей возбуждения, так и последующие структурные изменения [1, с.31].

Наибольшую роль при этом играет альфа-ритм (8-12 Гц), определяющий состояние синхронизации большого количества клеток, когда домен разрастается настолько, что охватывает большую часть коры мозга. Это крайнее состояние клеток мозга можно назвать кристаллическим порядком, аналогом которого в обществе являются крупномасштабные союзные и имперские образования, формирующиеся в «дневные» периоды цикла. Оно отличается от другого крайнего состояния, когда работа клеток рассинхронизована и домен вырождается во множества, состоящие практически из отдельных клеток. Каждая клетка «живет» собственной жизнью, не замечая соседей. Это – второе крайнее состояние мозга, хаос, также имеющий прямую аналогию в обществе «ночного» периода.

Фактически, и человеческое мышление, и общественное развитие – это динамическое изменение состояний разномасштабных доменов между порядком и хаосом, когда в процессе подстройки домен систематически изменяет свои размеры.

При этом вся совокупность нейронов или человеческих лич-

ностей образует активную самонастраивающуюся автоволновую среду, каждый элемент которой является, по сути, автогенератором. Такого рода специфические автоволны возникают только в активных средах и по своим свойствам существенно отличаются от волн, распространяющихся в консервативных средах, например, от электромагнитных или механических волн. В человеческом организме распространение автоволн сопровождается многие процессы: передачу информации в мозгу, сокращение сердечной мышцы и т.п. Известно, что активные автоволновые среды могут предсказывать будущее для определенного класса природных явлений, носящих циклический характер. В структуру автоволновой среды нашего мозга генетически заложены исходные различия между конструктивными параметрами нейронов – это память о прошлом, являющаяся своего рода моделью, отражающей усредненные параметры внешней среды, в которой сформировался мозг. При этом структура мозга оптимальным образом приспособлена к прогнозу ситуаций в пространственно-временном диапазоне нашего существования [1].

В целом аналогии в динамике мозга и общества представляются достаточно перспективными и продуктивными, в том числе в свете идей масштабной гармонии Вселенной [2] и обобщенного кодо-логического базиса [3].

Литература

1. Иваницкий Г.Р. Нейроинформатика и мозг. – М.: Знание, 1991. – 64 с.
2. Сухонос С.И. Масштабная гармония Вселенной. – М.: «София», 2000. – 310 с.
3. Аноприенко А.Я. Обобщенный кодо-логический базис в вычислительном моделировании и представлении знаний: эволюция идеи и перспективы развития // Научные труды Донецкого национального технического университета. Серия: Информатика, кибернетика и вычислительная техника. Выпуск 93: – Донецк: ДонНТУ, 2005. С. 289-316.

Циклы Чижевского и Кондратьева



М.К. Эшер. «Предопределение».

Предтечи: «Труды и дни» Гесиода

Одна из первых известных попыток периодизации истории была сделана древнегреческим поэтом Гесиодом (VIII век до н.э.). Он прекрасно обозначил основные черты разных поколений, приурочив их появление к разным векам человеческой истории. Но, фактически, все описанное им **прекрасно иллюстрирует типичные перемены внутри 50-летнего цикла.**

Вот, например, медное поколение переходных периодов, творящее войны, революции, перевороты:

*Третье родитель-Кронид поколенья людей говорящих,
Медное создал, ни в чем с поколеньем несхожее прежним.
С копьями. Были те люди могучи и страшны.
Любили грозное дело Арея, насильщину...*

*Сила ужасная собственных рук принесла им погибель.
В затхлую область ледящегоо душу Аида
Все низошли безымянно; и, как ни страшны они были,
Черная смерть их взяла и лишила сияния солнца.*

А вот созидательное поколение «дневных лет», которому почти все удастся:

*После того, как земля поколенья и это покрыла,
Снова еще поколенья, четвертое, создал Кронион
На многодарной земле, справедливее прежних и лучше, -
Славных героев божественный род. Называют их люди
Полубогами: они на земле обитали пред нами.*

Но день не вечен, и на смену ему через бурный переходной период приходят «ночные года» с его «железными людьми» (вспомним Маяковского, через много столетий в такой же «ночной» период написавший: «Гвозди бы делать из этих людей – крепче бы не было в мире гвоздей...»):

*Если бы мог я не жить с поколеньем пятого века!
Раньше его умереть я хотел бы иль позже родиться,
Землю теперь населяют железные люди. Не будет
Им передышки ни ночью, ни днем от труда и от горя...*

*Дети – с отцами, с детьми – их отцы сговориться не могут,
Чуждыми станут товарищ товарищу, гостю – хозяин.
Больше не будет меж братьев любви, как, бывало, когда-то.
Старых родителей скоро совсем почитать перестанут;*

*Будут их яро и зло поносить нечестивые дети
Тяжкой бранью, не зная возмездья богов; не захочет
Больше никто доставлять пропитанья родителям старым.
Правду заменит кулак. Города подпадут разграбленью.*

*И не возбудит ни в ком уваженья ни клятвохранитель,
Ни справедливый, ни добрый. Скорей наглецу и злодею
Станет почет воздаваться. Где сила, там будет и право,
Стыд пропадет. Человеку хорошему люди худые
Лживыми станут вредить показаньями, ложно кляняся...
К вечным богам вознесутся тогда, отлетевши от смертных,
Совесть и Стыд. Лишь одни жесточайшие, тяжкие беды
Людям останутся в жизни. От зла избавленья не будет.*

Даже удивительно, насколько все описанное здесь Гесиодом применимо к эпохе гражданских войн, а также – 20-х и 30-х годов, например, в СССР... Природа человеческая, по видимому, не претерпевает существенных изменений на протяжении тысячелетий, но может, по сути, весьма сильно меняться в пределах жизни одного поколения.

После Гесиода попыток периодизации истории было много, но по точности формулировок и наблюдений именно поэты чаще всего оказываются вне конкуренции. Возможно, потому что они не только наиболее чувствительны к изменениям в «музыке небесных сфер», но и в состоянии достаточно ярко выразить свои ощущения словами.

Предтечи: «российский Нострадамус» Мошков

(по материалам работы [1])

Генерал Валентин Александрович Мошков, действительный член Русского географического общества, координатор Общества археологии, истории и этнографии при императорском Казанском университете, работавший на рубеже XIX и XX вв., оставил немалое творческое наследие, известное, правда, в основном лишь узкому кругу этнографов.



Наиболее значительные труды Мошкова, изданные в разное время, имели сугубо этнографическую направленность. Среди них, например, «Материалы по изучению гагаузского наречия тюркского языка», «Материалы для характеристики музыкального творчества инородцев Волго-Камского края», «Пермяцко-карельские параллели», «Гагаузы Бендерского уезда», «Этнографические очерки и материалы», «Скифы и их соплеменники фракийцы»...

В. Я. Мошкова.
НОВАЯ ТЕОРИЯ
ПРОИСХОЖДЕНИЯ ЧЕЛОВѢКА
И
ЕГО ВЫРОЖДЕНИЯ.



ВАРШАВА
ПЕЧАТАНО ВЪ ТИПОГРАФИИ ГУБЕРНСКАГО ПРАВЛЕНІЯ
1907

Но особое место в научном наследии Мошкова занимает изданное в 1907-1910 годах в Варшаве двухтомное фундаментальное исследование «Новая теория происхождения человека и его вырождения, составленная по данным зоологии, геологии, археологии, антропологии, этнографии, истории и статистики» [2, 3]. Это исследование принесло Мошкову славу «русского Нострадамуса», так как генерал не только по-новому взглянул

на российскую историю, но и **попытался предсказать события вплоть до 2062 года.** Для нас этот труд интересен в первую очередь тем, что основан он не на смутных видениях, предчувствиях и мистификациях, как это часто имеет место, а на довольно серьезном анализе реальных закономерностей исторического развития. **Даты и цифры, приводимые Мошковым, требуют весьма критического отношения, особенно в той части, которая относится к будущему. Но многие реалии и закономерности «дневных» и «ночных» периодов им были подмечены весьма точно и впечатляюще описаны:**

«Говорят, что порядок в стране зависит от личности монарха, но мы знаем примеры, когда при государях слабоумных в стране был порядок и, наоборот, при талантливых и энергичных – порядка не было» – вполне резонно замечает в начале своего исследования Валентин Мошков и так же резонно пытается объяснить такие исторические парадоксы действием не зависящих от человека циклических процессов.

Продолжительность «исторических циклов» для всех народов без исключения составляет, по Мошкову, ровно 400 лет:

«Получается такое впечатление, что через каждые 400 лет своей истории народ возвращается к тому же, с чего начал. Цикл – это год истории». Четыре века цикла В. А. Мошков в соответствии с античной традицией называет соответственно золотым, серебряным, медным и железным. Каждый цикл делится на две равные половины – по 200 лет каждая: первая – восходящая (в ней преобладает «прогонизм» – стремление к «высшему типу»), вторая – нисходящая («атавистическая»). В первой половине цикла «государство растет и крепнет и ровно в конце 200 года достигает максимума своего благополучия, а потому этот год можно назвать «вершиной подъема», а во второй половине «оно клонится к упадку, пока не достигнет в конце цикла вершины упадка. Затем начинается первая восходящая половина нового четырехвекового цикла». Каждая из половин цикла, состоящая из 200 лет, в свою очередь, делится на два века, отличающихся «своим характером», а каждый век – **на два полувека (50 лет)**. Первая половина каждого века означает упадок, а вторая – подъем, за исключением последнего (четвертого) века, представляющего «сплошной упадок». Границы между циклами, веками и полувеками в большинстве случаев «ознаменованы событиями, характер которых резко отличается от предыдущего направления государственной жизни, что позволяет определять в истории каждого государства даты начала и окончания его цикла».

Одним из наиболее странных моментов в исследованиях Мошкова является его утверждение, что в подъемах и упадках разные слои населения участвуют по-разному: «Чем выше стоит в государстве какое-нибудь сословие, тем раньше наступает его подъем или упадок... В каждом государстве можно явственно различать правящее меньшинство или интеллигенцию (городское население) и управляемое большинство – крестьянское или сельское сословие, которое опаздывает против первого приблизительно на 115 лет». Доказанность такого рода утверждений Мошкова минимальна и, скорее всего, здесь он просто ошибался.

Наиболее тщательно и глубоко проанализирована у Мошкова анатомия упадка: «Его сущность состоит в постепенном ослаблении всех уз, связывающих между собой членов государства, и в стремлении его разложиться на составные элементы. С наступлением упадка в государстве все связи ослабевают, начиная с высших. Прежде всего исчезает любовь к правительству, за нею – любовь к родине, потом к своим соплеменникам и, наконец, исчезает даже привязанность к членам своей семьи... В порядке постепенности беззаветная любовь к правительству сменяется любовью или привязанностью к личности правителя. Эта последняя уступает свое место полному равнодушию. Далее следует уже ненависть сначала к личному составу правительства, а потом к правительству вообще, соединенная с непреодолимым желанием его уничтожить. Когда упадок бывает очень силен, это чувство достигает своего высшего напряжения, и тогда редкий государь умирает собственной смертью, все равно – хорош он или нехорош, виновен в чем-нибудь или нет. Ненависть в этом случае также дело инстинкта, а не разума, как любовь во время подъема».

Обратим внимание, что писалось это в конце первого, вполне благополучного десятилетия прошлого века, но с какой пророческой точностью описано то, что произойдет в России через 10 лет, в конце второго десятилетия: и распад империи, казавшейся незыблемой, и смерть ни в чем, в общем-то, не виноватого императора, и разгул взаимной ненависти в период гражданской войны! Нечто подобное, правда, к счастью, с гораздо меньшей кровью, произошло и в период развала Советского Союза.

Многие подробности, которыми Мошков характеризует поведение правительства и народных масс в период упадка, выглядят словно списанными с реальных событий в стране, которые произойдут в 1917 и 1991 гг., а также в периоды, непосредственно им предшествовавшие и последующие: в начале кризиса «основными средствами борьбы объективно являются съезды и сеймы, дебаты и дра-

ки», а в конце его – «бунты, революции и бесконечные междоусобные войны, сопровождающиеся разорением страны и избиением ее жителей». При этом чувство патриотизма у народа постепенно исчезает: «Сначала широкий патриотизм, соединенный с обширной государственной территорией, сменяется более узким, провинциальным или племенным. Государство стремится поделиться на части, которые с течением упадка становятся все мельче и мельче. В это время измена царит во всех ее видах. Отечество продается и оптом, и в розницу, лишь бы нашлись для него покупатели... Прежние любовь и симпатия между соплеменниками заменяются ненавистью и всеобщей нетерпимостью. Кто может, разбегается тогда во все стороны, а остающиеся занимаются взаимоистреблением, которое принимает форму междоусобий и драк всякого рода, сопровождающихся уничтожением имущества противников, грабежом, насиланием женщин, поджогами. Борьба ведется между городами, селами, разными слоями общества и национальностями, партиями – политическими, династическими или религиозными... Имущество ближних возбуждает, кроме зависти, желание отнять его во что бы то ни стало, каким бы то ни было способом. Пускаются в ход вымогательство, шантаж, мошенничество, воровство и, наконец, просто грабеж... Одиночные шайки разбойников обращаются в отряды и армии, которые рыщут по стране в поисках добычи и никому не дают пощады, ни перед каким преступлением не останавливаются... Офицеры теряют чувство чести, энергию и уважение солдат».

Провидчески описал В. Мошков и более спокойные проявления упадка в культуре и науке, явившиеся, пожалуй, наиболее характерными чертами 20-х и 70-х годов XX века: «Изучение наук сводится к бессмысленному зазубриванию мудрости прежних времен... В литературную область врываются в качестве чего-то нового декадентщина и порнография. Охота к чтению исчезает. Ученики испытывают чувство глубочайшего отвращения к своим учителям, как к инквизиторам – виновникам своего мозгового страдания... У многих погоня за наслаждениями становится единственной

целью жизни. Люди делаются падки на всякого рода игры, в особенности азартные, предаются пьянству, употреблению всевозможных наркотиков, кутежу и разврату... Честность у людей исчезает, ложь и обман становятся добродетелями». При этом чем мягче проходит период упадка, тем более продолжительны его «спокойные» проявления – в Советском Союзе это были не только «застойные» 70-е и 80-е, но и во многом 90-е.

Но не все так плохо. Мошков вполне уверенно и определенно утверждает, что, когда упадок достигает своего апогея, обязательно появляются первые признаки подъема: «Вражда между людьми исчезает и заменяется согласием, любовью, дружбой и уважением. Партии уже не имеют никакого смысла и потому прекращают свое существование. Междоусобия, бунты, восстания и революции отходят в область преданий, так как человек подъема миролюбив и не стремится к власти... Чужое имущество начинает пользоваться таким же уважением, как и его хозяин... Начинают процветать земледелие, скотоводство, промышленность, торговля... В науке народ спешит догнать своих цивилизованных соседей, от которых сильно отставал во время упадка... Человек держится веры своих отцов, видя в ней знамя своей национальности. Злоупотребления власти прекращаются. Чиновники делаются честными. Дети в это время любят и высоко ценят своих родителей. Армия реформируется и приобретает неоценимые качества. Граждане страны связаны между собой общим патриотизмом, безграничной, безотчетной и инстинктивной любовью к общей родине. Правительство связывается с народом искренней, но не рассудочной, не выдуманной, не внушенной кем-либо любовью».

В приведенном описании вполне узнаются в основных чертах (с некоторыми существенными оговорками) послевоенные десятилетия СССР, достигшие своего апогея в 60-е, в период так называемой «оттепели».

То, что в реальной жизни далеко не все укладывается в относительно простые схемы, вполне сознавал и генерал Мошков, допускавший в исторических циклах самые различные «ненормативности». В частности, он полагал, что в медном веке аномалии случаются существенно чаще, чем в других веках. Последнее, кстати, вполне объяснимо тем, что, являясь в соответствии со своей схемой современником медного века, он вынужден был в деталях наблюдать реальную жизнь, до конца никогда ни в какую схему не укладываемую.

Материал обширной главы «История России, изложенная по циклам» позволяет схематически изобразить концепцию Мошкова следующим образом:

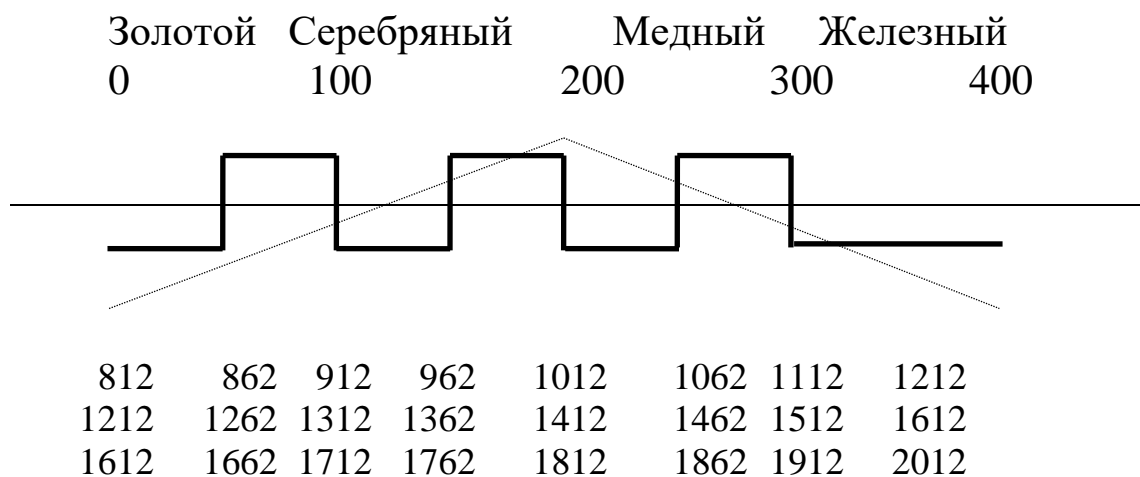

Последний раздел этой книги носит, пожалуй, наиболее пессимистичный характер и назван так: «Наступающий железный век. Упадок (1912-2012)». Здесь автор утверждает, что «через два года, то есть в 1912 году, мы вступаем в железный век, а наше простонародье будет доживать свой серебряный век до 1927 года. В чем выразится такая перемена... Читателям остается только наблюдать действительность и сверять с нею данные истории. Для ближайшего к нам времени можно с большой вероятностью предсказать: постоянное вздорожание всех предметов первой необходимости и в особенности съестных припасов, которое будет усиливаться с каждым годом. В результате последует расстройство финансовой системы и задолженность всех слоев

общества, а особенно городских жителей и интеллигенции. Промышленные и торговые учреждения будут банкротиться один за другим и прекращать свою деятельность или переходить в руки иностранцев. В результате таких явлений начнутся голодовки, особенно среди беднейших классов городского населения. Несмотря на помощь со стороны правительства и частную благотворительность, множество народа будет умирать от голода и от тех эпидемий, которые обычно сопровождают голод. Голодная чернь, доведенная до отчаяния не правительством, как у нас теперь думают, и не кем-либо из людей, а роковым процессом вырождения, будет искать мнимых виновников своего несчастья и найдет их в правительственных органах, в состоятельных классах населения и в евреях в западном крае. Начнутся бунты, избиения состоятельных и власть имущих людей, и еврейские погромы. Провинции, населенные инородцами, воспользуются этими замешательствами и будут поднимать то здесь, то там знамя восстания, но все эти попытки нарушить целостность государства успеха иметь не будут раньше 1927 года, то есть пока не придет к концу подъем простонародья».

Здесь автор ошибся ровно на 10 лет: все описанные явления, обостренные участием в мировой войне, привели к тому, что уже в 1917 году существовавшая государственная структура не выдержала, следствием чего стали стремительный распад страны, террор, гражданская война и интервенция. О последней, кстати, Мошков пишет следующее (**поразительно точно, если год 1927 заменить на 1917-й**): «Внешние враги также будут пользоваться нашими внутренними замешательствами и попытаются отобрать от нас часть территории. Может быть, они иногда и будут иметь удачу, но потери наши опять-таки до 1927 года будут незначительны. В войнах наших будут чередоваться победы с поражениями, и результаты их будут нерешительны. Во всем остальном мы с каждым годом будем склоняться все более и более к упадку, и ничто не остановит этого могучего естественного процесса, невыразимо тяжкого и убийственного для нас и нашего ближайшего поколения. Мы будем продолжать наше падение

умственное, нравственное и физическое и беспощадно всеми мерами разрушать наше государство и истреблять друг друга. Во всем этом до 1927 года пальма первенства будет принадлежать интеллигенции и городским классам населения. Все практикуемые в настоящее время попытки остановить или задержать усиливающийся мрак, невежество, преступность, пьянство, самоубийства, разврат, нищету и прочие естественные признаки упадка будут так же жалки и безуспешны, как попытки африканских дикарей стрельбой из ружей, битьем в заслонки и всяким шумом остановить затмение Луны. В своих неудачах мы будем обвинять друг друга, избивать воображаемых противников прогресса и тем бессознательно исполнять закон природы, требующий беспощадного взаимоистребления. Но все наши беды будут только постепенным переходом от теперешнего сравнительного благополучия к тем ужасам, которые наступят с 1927 года, когда с вырождением простонародья придет в полную негодность фундамент нашего теперешнего спокойствия, наша армия. На войне она со своим усовершенствованным оружием в руках будет позорно бежать при появлении неприятеля, а в мирное время бунтоваться, требовать себе разных льгот и грабить мирное население... Самое тяжелое время для нашего государства будет от 1927 до 1977 года (первая половина Медного века у простонародья). В это полустолетие надо ожидать всеобщую нищету, отделение завоеванных провинций, эпидемии, уносящие десятки и сотни жертв, уменьшение населения, революции и междоусобные войны; возможно даже разделение государства на мелкие части». **Все описанное с высокой степенью достоверности случилось в действительности, но даты, как уже отмечалось, требуют уточнения: не только «1927» необходимо заменить на «1917», но и «1977» – на примерно «1943», когда в Великой войне наметился коренной перелом к победе.**

Период с 1917-го по 1943 год был действительно во всех отношениях тяжелейшим для народов бывшей Российской империи: если в санитарном отношении военные годы Первой мировой были относительно благополучными и не

принесли ни распространения тяжелых эпидемий, ни резкого подъема смертности среди гражданского населения, с революцией 1917 г. и гражданской войной в стране разразилась настоящая демографическая катастрофа. Гражданская война сопровождалась острейшими продовольственными трудностями в городах, дезорганизацией местных медицинских служб, распространением громадных эпидемических волн – холерных, оспенных, тифозных, дизентерийных, малярийных и т.д. В период самой острой тифозной пандемии в 1919 и 1920 годах продолжительность жизни, которая перед началом войны достигла, видимо, 35-40 лет, упала ниже 15 лет у мужчин и 18 лет у женщин. Конец Гражданской войны не принес ожидаемого отката катастроф, ибо на смену эпидемиям пришел тяжелый голод, особенно сильный в Поволжье, Казахстане, на Северном Кавказе и юге Украины. В эту катастрофу оказалась втянутой почти половина населения бывшего пространства империи. Колоссальными жертвами сопровождались также последовавшие позднее коллективизация, политические репрессии 30-х годов, начальный период Великой Отечественной войны.

Дальнейшие прогнозы Мошкова в свете реальной, хорошо известной нам истории можно воспринимать лишь как курьез: «Среди этого непрерывного упадка будут две коротенькие передышки в виде слабых подъемов около 1936 года (26-й год периода) и около 1952 года (40-й год периода). После 1977 года последует облегчение в финансовом отношении, так как наступит вторая хорошая половина Медного века у простонародья. Денег у правительства и у правящего класса будет много, и тогда-то их охватит настоящий ураган безумной роскоши и мотовства. Между 2000 годом и 2012-м надо ожидать периода полной анархии, соответственной блаженной памяти «смутному времени», которым и закончится исторический цикл. Так как вслед за тем наступит Золотой век и его худшая половина, то настоящего подъема при нормальном течении общественной болезни не будет до 2062 года. Но если болезнь примет ненормальное течение, то подъем будет в течение около 15 лет после 1977 года, то есть

в 1992 году. Но не дай бог такого несвоевременного подъема, потому что он предвещал бы нам почти сплошной упадок в течение всего последующего цикла, и, следовательно, России угрожала бы судьба древней Римской империи». При более тщательном анализе **реальные исторические аналогии можно усмотреть и в этих утверждениях, заменив, например, даты «2000» и «2012» соответственно на «1990» и «2000».**

Заканчивается книга генерала Мошкова многообещающе и почти оптимистично: «Участь, которая предстоит русскому народу в ближайшем будущем, конечно, печальна и при наших современных знаниях совершенно неустранима, а потому лучше бы было совершенно не знать ее. Но, к счастью, вместе с законами исторических циклов для нас открылась истинная причина вырождения и безошибочное средство к его устранению. В наших руках есть верное средство, уже испытанное и указываемое нам самой природою, обратить Железный век в Золотой. Но об этом мы поговорим в отдельной книге, которая последует вскоре за настоящей».

Но, увы, обещанной книги так и не появилось... Продолжением стали, фактически, работы Александра Чижевского, основанные на гораздо более серьезном научном базисе и открывшие, по сути, новую эпоху в изучении связи человека с окружающим космосом.

Литература

1. Айплатов Г. Российский Нострадамус Валентин Мошков // «Чудеса и приключения», 7/93, с. 36-39.
2. Мошков В. Новая теория происхождения человека и его вырождения, составленная по данным зоологии, геологии, археологии, антропологии, этнографии, истории и статистики. Т.1. Происхождение человека. – Варшава, 1907. – 239 с.
3. Мошков В. Механика вырождения. 1912 г. - начало «железного века» в России. - Варшава, 1910. – 192 с.

Чижевский: «Физические факторы исторического процесса»

*«И вновь и вновь взошли на Солнце пятна,
И омрачились трезвые умы,
И пал престол, и были неотвратны
Голодный мор и ужасы чумы...
И родились на ниве состязаний
Фанатики, герои, палачи.
И жизни лик подернулся гримасой:
Метался компас – буйствовал народ...»*

Александр Чижевский, 1921 [1]

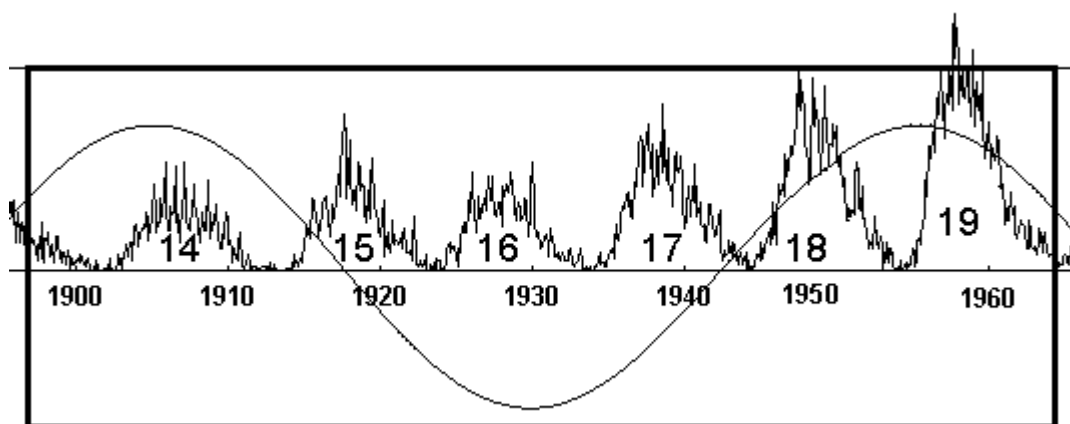

Александр Леонидович Чижевский (1897-1964) – советский биофизик, историк, социальный психолог и поэт, основоположник аэроионификации и гелиобиологии – науки о солнечно-земных причинно-следственных связях.

В 1914 году Александр Чижевский блестяще заканчивает калужское частное реальное училище, сдает экзамен по латинскому языку экстерном за курс гимназии и в 1915 году поступает в Московский археологический институт.

Первым самостоятельным научным трудом будущего археолога стала магистерская диссертация на далекую от археологии тему «Русская лирика XVIII века». Будучи в 1915

году слушателем Московского коммерческого института, он переходит в вольнослушатели физико-математического факультета Московского университета.... В 1916 г. Чижевский добровольно идет на фронт, в артиллерийскую часть, и проявляет себя геройски в боях в Галиции, становясь в свои неполные 20 лет кавалером Георгиевского креста IV степени. И только по ранению увольняется из армии [2].

Позднее в своей **фундаментальной работе «Земля в объятиях Солнца»**, изданной в 1931 году, Чижевский вспоминал о том, как начинался его весьма плодотворный интерес к физическим факторам исторического процесса:

«...Летом 1915 г. был сделан ряд наблюдений, послуживших краеугольным камнем для всех дальнейших исследований и положенных в основу теории, достаточно полно развитой мною к настоящему времени в различных направлениях и подтвержденной достаточным статистическим материалом.

В указанное выше время я работал над изучением процесса пятнообразования, который тогда поглотил все мое внимание. Я изучал также соотношение между прохождением пятен через центральный меридиан Солнца и рядом геофизических и метеорологических явлений: магнитными бурями, северными сияниями, грозами, облачностью и другими явлениями в земной коре и атмосфере. С другой стороны, мое внимание было привлечено и военными событиями, которые в то время потрясали государства Европы. Я с большой тщательностью, не пропуская ни одного дня, следил за передвижениями русских, союзных и вражеских войск, отмечал эти передвижения национальными флажками на географической карте, записывал в особый дневник битвы и отступления, победы и поражения. Таким образом, я одновременно и ежедневно вел тщательную запись наблюдаемых мною астрономических явлений и сражений на боевых фронтах. И неоднократно за 1915 г., а особенно в период апрель-октябрь, случалось так, что одновременно с прохождением пятен через центральный меридиан Солнца или через два-три дня

после их прохождения приходилось подолгу заниматься перестановкой флажков на картах, характеризующих передвижения войск, и отмечать наиболее опасные и наиболее жестокие бои. Действительно, за указанный промежуток времени мы имели несколько значительных и резких вспышек в солнцедейтельности, характеризующих собою ускоренный процесс пятнообразования...

Резкие скачки в солнцедейтельности с поразительной точностью совпали с наибольшей активностью всех армий и на всех фронтах, с передвижением войск, с усиленными и упорными сухопутными и морскими боями и атаками, в которых чувствовалось, что ни та, ни другая сторона не хотят уступать, а хотят драться до последнего солдата. И эти совпадения во времени приобрели особую выпуклость именно потому, что находящиеся между ними светлые промежутки времени отличались относительным спокойствием как в солнечном, так и в человеческом мире. А потом сразу и почти одновременно начинала бушевать стихия и вверху, и внизу. Как можно было объяснить эти странные совпадения, имея в виду, что ведение современной войны, передвижения войск и битвы обусловлены стратегическими соображениями, рожденными иногда задолго до приведения их в исполнение, а не желаниями бойцов, не стихией духа? Однако, несмотря на всю ясность подобного рода доводов и мое собственное недоверие к этим наблюдениям, они имели место почти каждый раз и отличались достаточной отчетливостью. Против моей воли я заинтересовался ими и сделал попытку понять механику и по возможности полнее изучить этот вопрос. В основу дальнейших рассуждений я положил энергетическую гипотезу о механике данного соотношения. Энергетическая картина этого соотношения представлялась мне в общих чертах настолько простой и ясной, что стимулировала работу над изучением данной проблемы. Я исходил из представления о процессе пятнообразования как о процессе усиленной деятельности известных участков Солнца, а, следовательно, и усиленного излучения из этих участков. Это должно неминуемо оказывать влияние на усиление или уско-

рение тех или иных процессов на Земле, в ее коре и атмосфере. А усиление или ускорение физико-химических процессов в окружающей нас среде должно было оказывать определенное воздействие и на наше поведение...

Я решил проследить, наблюдаются ли колебания в численности массовых движений и исторических событий за весь достоверный период человеческой истории. Базируясь на изложенном, я счел необходимым и в моем предварительном историко-статистическом исследовании обратить внимание

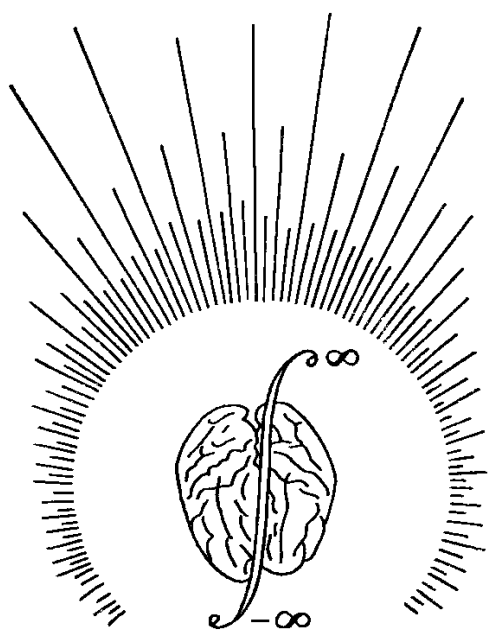

А.Л.ЧИЖЕВСКИЙ

на массовые движения и изучать во всех подробностях и деталях главным образом те из них, в которых эмоциональная сторона явления выражается наиболее ярко и отчетливо. К такого рода массовым движениям принадлежат стихийные бури человеческого духа – революции и восстания» [3, с.242].

В итоге в 1918 году в Московском университете Александр Чижевский успешно защитил диссертацию на тему «Исследование периодичности всемирно-исторического процесса», став по результатам защиты доктором всеобщей истории.

С 1918 года Чижевский начинает зарабатывать на жизнь уроками по русскому языку и литературе на Калужских командных пехотных курсах. Именно здесь он пишет и первый в новой России учебник русского языка с новой орфографией.



Вскоре от Академического отдела Наркомпроса РСФСР за подписью известных поэтов России Валерия Брюсова и Вячеслава Иванова Александр Чижевский получает мандат литинструктора, становясь в Калуге первым председателем

союза поэтов. Сыграл свою роль в этом, вероятно, и первый поэтический сборник, изданный в 1915 году в Калуге. Там же, в Калуге, издаются его «Тетрадь стихотворений (1914-1918 гг.)» и трактат «Академия поэзии» (1918 г.). В общей сложности Чижевским было написано около тысячи стихотворений [2].

В возрасте 25 лет ему присваивают звание профессора археологического института и научного консультанта института биологической физики Наркомздрава СССР, а с 1923 года его назначают главным экспертом по вопросам медицины и биологии и членом технического совета Ассоциации изобретателей.

В 1922 году Александр Чижевский начал детальную проработку концепции связи периодичности солнечной активности с развитием эпидемий. А в 1924 году в Калуге вышла в свет написанная по материалам диссертации и последующих исследований брошюра «Физические факторы исторического процесса», в которой Чижевский детально проанализировал влияние космических факторов на динамику социально-исторических процессов. В ней он, в частности, пишет, что «несмотря на огромный материал, собранный историками, на утонченные методы его разработки, несмотря на колоссальную работу, которую проделали ученые, история в том виде, как она есть, значит не более нуля для социальной практики человечества» [4, с.7].

Главная причина, по мнению Чижевского, заключается в том, что «люди, близко знакомые с историей, делали те же ошибки, те же промахи, которые уже некогда были совершены. Последнее происходило оттого, что действующие в истории лица не имели никаких твердых точек опоры, никаких обоснованных вех в пространстве и времени, которые могли бы руководить их деяниями и направлять течение рожденных ими событий» [4, с.7].

В частности, Чижевский высказывает весьма актуальную для 20-х и 30-х годов мысль: «Величайшие ошибки и неудачи

правителей, полководцев, вождей народа часто могли быть вызваны тем, что они, не сообразуясь с состоянием психического предрасположения масс, либо требовали от них выполнения невозможного, не соответственного с состоянием их психики, либо ошибочно рассчитывали на их поддержку в то время, когда массы были лишены связующего их единства...» [4, с.64].

В связи с этим, замечая, что «наука есть знание об измеримом», Чижевский делает главный вывод: «Сделать историю наукой, а не «условной сказкой», освободить ее от метафизики, от произвола субъективизма, от всего несоизмеримого, дать ей, а равно и сестре ее – социологии измерительные единицы и законы – вот прямая задача ближайшего будущего» [4, с.62].

И далее с юношеским максимализмом он предлагает глобальную программу исследований: «Для этих целей должны быть во всех государствах мира организованы специальные научные институты по точнейшему учету всех общественных колебаний и движений в их началах, развитии и в их видоизменениях... В повсеместной организации таких институтов мы видим залог будущего благополучия всего человечества. Мы должны помнить, что влияние космических факторов отражается более или менее равномерно на всех двух миллиардах человеческих индивидов, ныне населяющих землю... И было бы преступно игнорировать изучение их влияния, как бы тонко и неуловимо с первого взгляда оно было» [4, с.68].

Характерно, что в заключительной части брошюры Александр Чижевский делает вполне конкретный прогноз с довольно любопытным предложением о проведении специального эксперимента: «В 1927-29 гг. следует предполагать наступление максимума солнцедейтельности... По всему вероятию, в эти годы произойдут, вследствие наличия факторов социально-политического порядка, крупные исторические события... Было бы очень желательно к этому времени под-

готовить возможность научного эксперимента в области исследования поведения человеческих индивидов и масс» [4, с.69].

Как известно, таким специфическим экспериментом стала развернувшаяся в 1929 году массовая коллективизация...

К началу 30-х Чижевский имел обширные связи с видными учеными мира, его приглашали для чтения лекций в Париж и Нью-Йорк, выдвигали в почетные академики. В 1930-1936 гг. Александр Леонидович состоял директором Центральной научно-исследовательской лаборатории ионификации Академии сельскохозяйственных наук им. В. И. Ленина. В 1938-1940 гг. он возглавил столичную лабораторию по аэроионификации, работая одновременно научным консультантом кафедры общей и экспериментальной гигиены 3-го Московского медицинского института.

Весьма плодотворными и весьма символическими в тот период были многочисленные встречи с проживавшим в Калуге «космическим мечтателем» Константином Циолковским, главной мыслью которого можно считать утверждение о том, что человек существо более космическое, чем земное. Чижевский в своих мемуарах пишет, что «за 15 лет – с 1915 по 1930 год – в Калуге я пробыл не менее пятидесяти месяцев, за которые имел минимум 250 встреч с Константином Эдуардовичем».

Но отнюдь не все было гладко в судьбе Чижевского. Не учтенные им в своих исследованиях превратности «ночной» фазы отнюдь не миновали и его. Ярлык солнцепоклонника и мракобеса многочисленные недоброжелатели пытались закрепить за ним уже в начале 20-х годов. В начале 30-х сталинские пропагандисты в открытую называли его «носителем антисоветских идей», а в январе 1935 года и вовсе запретили издание его работ. Когда же наступили сложные времена и Чижевского начали травить в печати, называя лжеученым и контрреволюционером, в защиту Александра Леонидовича в газете «Правда» выступили многие ученые, в

первых рядах которых был К. Э. Циолковский. В начале Великой Отечественной войны Александр Чижевский вместе с семьей эвакуировался в Челябинск, а в январе 1942 года по необоснованному обвинению был осужден по статье 58, отбыв 8 лет заключения на Северном Урале, затем в Карлаге и Подмосковье.

В его лагерной поэзии начального периода заточения «пред-
рассветная мгла» сгустилась до крайнего предела:

*Невыносимо тлеть и гаснуть в заточеньи,
В глухом бездействии, в бессилии, впотьмах,
В зловеще черном к самому себе презреньи,
С проклятьем жгучим к человеку на устах.*

В 1950 году по состоянию здоровья Александр Леонидович был наконец освобожден из заключения с условием отбывания ссылки в Караганде. Находясь там (1950-1958 гг.), он работал в различных медицинских учреждениях и шахтах, проводя опыты по аэроионификации. В 1958 году Чижевский возвращается в Москву, где продолжает свои исследования. В 1960 году он организовал научно-исследовательскую лабораторию по ионизации и кондиционированию воздуха. Но окончательно реабилитирован Александр Чижевский был лишь в 1962 году.

Свою главную фундаментальную работу «Земля в объятиях Солнца» [3] он закончил в 1931 году, окончательно сформулировав основные положения, касающиеся воздействия физических факторов на исторические процессы.

В частности, он пишет следующее: «В результате из всего изложенного мы получаем морфологический закон всемирно-исторического процесса, формулируемый мною следующим образом: Течение всемирно-исторического процесса составляется из непрерывного ряда циклов, синхроничных циклам периодической пятнообразовательной деятельности Солнца, каждый цикл которой в среднем арифметическом равен 11 годам.

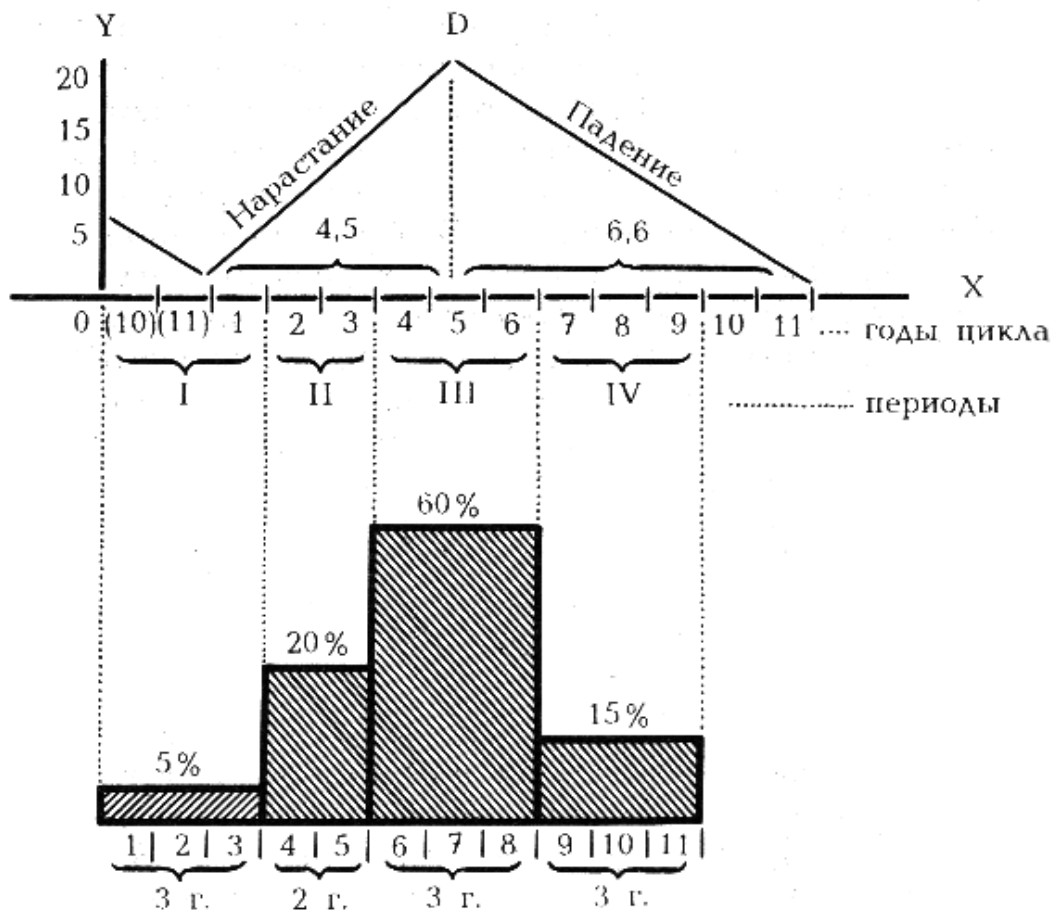

Каждый цикл имеет следующие социально-психологические особенности:

1. В эпоху максимума солнцедятельности массовая деятельность человечества на всей поверхности Земли при наличии в человеческих сообществах экономических, политических или военных факторов достигает максимального напряжения, выражающегося в революциях, восстаниях, войнах, походах, переселениях, создающих новые формации в жизни отдельных государств и новые исторические эпохи в жизни человечества и сопровождающихся интеграцией масс, выявлением их активности и правлением большинства.

2. В эпоху минимума солнцедятельности напряжение общечеловеческой деятельности военного или политического характера понижается до минимального предела, уступая место созидательной деятельности и сопровождаясь всеобщим упадком политического или военного энтузиазма, миром и

успокоенною творческой работой в области организации государственных устоев, международных отношений, науки и искусства при дезинтеграции и депрессии масс и усилении абсолютистских тенденций власти.

3. Промежуточные стадии между эпохами максимума и минимума цикла характеризуются промежуточными социально-психологическими особенностями.

Уклонения от данного морфологического закона всемирно-исторического процесса вызываются причинами, лежащими вне зависимости от космического фактора, и являются лишь социально-историческим следствием главных событий, возникших в эпоху максимальной активности и не успевших по тем или иным причинам закончиться в пределах вызвавшей их эпохи.

Вышеизложенное позволяет принять один всемирно-исторический цикл, состоящий из четырех эпох, за образец как основную единицу отсчета времени всемирно-исторического процесса, как социально-психологический «метр» истории, ибо социально-психологической структуре одного цикла соответствует социально-психологическая структура всех остальных.

Возникшую на основе этих соображений новую отрасль знания предварительно можно назвать историометрией, которая, таким образом, является наукой об измерении исторического времени посредством конкретных физических единиц. Этой первой и основной измерительной единицей отсчета исторического времени является один цикл солнцедейтельности, равный в среднем арифметическом 11 годам. По отношению к всемирно-историческому процессу время, занятое одной солнечной единицей, может быть названо историометрическим циклом» [3, с.313].

Интересно также следующее наблюдение Александра Чижевского:

«Подобно тому как обычная смена времен года не воспроизведет из земли пшеницы, если вовремя не будет брошено семя, так и наличие повышенной возбудимости в массах в дни пертурбаций в солнцедательности не вызывает ровно ничего, если вовремя не будет посеяно психическое семя – идея. Общее возбуждение в массах будет иметь место, но сама дифференцированная масса не будет объединена идеей, не представит собой той силы, которая необходима для начала всякого массового движения.

Следовательно, при отсутствии объединяющего массы социального фактора эта общая повышенная возбудимость выльется в индивидуальные поступки, например в индивидуальные преступления, в экзальтационное состояние и т. д. При наличии же объединяющего фактора указанные индивидуальные поступки устремляются в одну сторону и создают в среднем единообразное поведение массы индивидов, возникает коллектив, объединенный общими идеями и общим поведением. Следуя законам психической инфекции (или индукции), коллектив растет, постепенно охватывая огромные территории. И это происходит тем скорее, чем скорее, резче и сильнее действует космический агент. Отсюда вытекает второй закон теории: резкие подъемы солнцедательности превращают потенциальную энергию (энергию нервно-психического накопления масс) в энергию кинетическую (энергию нервно-психического разряда и движения)» [3, с.658].

Вышеописанные наблюдения Чижевского свидетельствуют о том, что он, фактически, вплотную подошел к выводу о существенно разном влиянии солнечной активности не только в условиях разных «состояний умов», но и в различные исторические периоды. Речь в данном случае идет о различных фазах 50-летних циклов. Но сформулировать окончательно эту идею он так и не смог.

В одной из своих последних публикаций Александр Чижевский писал: «В 1963 г. мы находимся в эпохе падения

максимума деятельности Солнца. Следует пожелать, чтобы к началу эпохи возрастания его активности, т. е. к 1965-1966 гг., наша наука дала точную оценку идей и фактов, изложенных в этой статье, и уже сделала попытку практического использования предложений ее автора. Естественно, что для изучения насущного вопроса необходима хорошо оснащенная исследовательская лаборатория и квалифицированные специалисты – астрофизики, физики, химики, физиологи и врачи» [3, с.738].

В 1964 году Александр Леонидович умирает. **А мир в 1968 году в очередной раз наступает на старые грабли...**

Литература

1. Чижевский А. Л. В науке я прослыл поэтом... Стихотворения / Сост. Л. Т. Энгельгардт. – Калуга: Золотая аллея, 1996. – С. 155.
2. Мосин А.В., Мосина С.А. Русский Леонардо да Винчи XX века (http://zhurnal.lib.ru/o/oleg_w_m/cdocumentsandsettingsolegmoidokumentyrusskijleonardodawinchialchizhewskijrtf.shtml).
3. Чижевский А. Л. Космический пульс жизни: Земля в объятиях Солнца. Гелиотараксия. – М.: Мысль, 1995. – 768 с.
4. Чижевский А. Л. Физические факторы исторического процесса. – Калуга: Гостиполитография, 1924. – 72 с.

Чижевский: революции максимума 1830 года

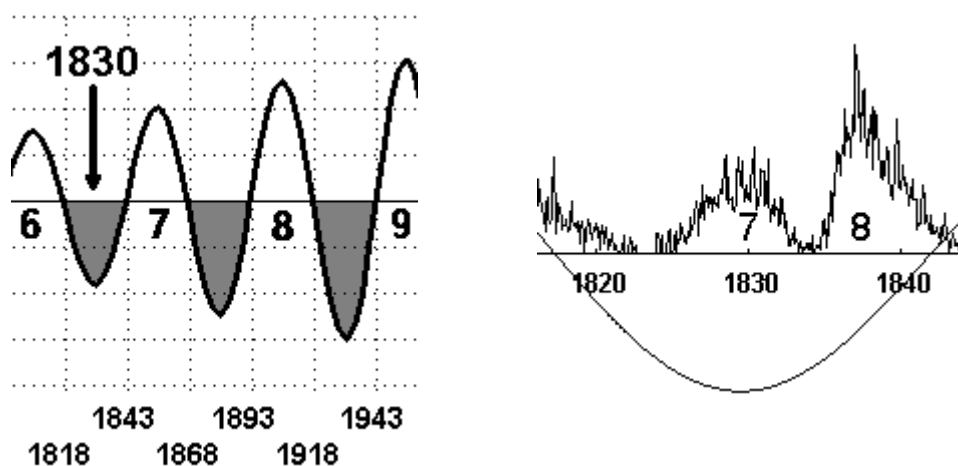

В своей книге «Космический пульс жизни» Александр Чижевский уделяет особое внимание нескольким **периодам** **чрезвычайной революционной активности**. Все они, как отмечает Чижевский, **совпадают с повышенной активностью Солнца**. Но к этому следует также добавить, что **все они соответствуют «ночному» периоду 50-летних циклов**. Далее следует (с небольшими сокращениями) описание Чижевским основных европейских событий 1830-го и близких к нему лет [1, с.325]:

«**Франция**. Эпоха назревания активности резко изменила политическое положение внутри страны. На выборах 1827 г. преобладающее большинство принадлежало левой партии... В том же году образовалась республиканская партия; в Париже были построены баррикады по поводу выборов... В 1830 г. между палатой и министерством произошло столкновение при открытии сессии этого года и ясно обозначились в общественном сознании два несогласных между собой учения: о верховенстве короля и верховенстве народа. Революционная партия, появившаяся на арене общественной жизни в эпоху назревания активности, будучи еще слабою и неизвестною, вызвала, однако, революцию 1830 г. Народные массы мгновенно присоединились к движению, стихийное

возбуждение овладело Парижем, последовал государственный переворот, Бурбоны были свергнуты. Весть о перевороте распространилась по всей Франции, нигде не встретив сопротивления, все единодушно примкнули к нему. Период 1830-1831 гг. ознаменован борьбой партий, восстанием в Париже в феврале 1831 г., массовым бегством из столицы, манифестациями безработных, массовым протестом против духовенства, восстанием в Лионе и т. д.

Германия. Уже эпоха назревания максимума отразилась на общественной жизни страны, вызвав всеобщее сочувствие к народам, отстаивавшим свою свободу. Революция в Париже вызвала психическую бурю в Германии. Почти во всех союзных государствах Германии были устроены манифестации и, как следствие подъема общественного движения, дарованы конституции. В конституционных же государствах политическая жизнь забила ключом: цензура ослабела, появились демократические газеты, призывавшие к освободительному движению, и т. д.

Австрия. И здесь мы видим общественные и политические движения, государственные реформы, бурные заседания сейма. Возникает славянская национальная оппозиция с центром в Кракове, где появляются заговоры, имеющие целью восстановление Речи Посполитой.

Италия. Эпоха назревания максимума дала в 1827 г. известное восстание карбонариев в Неаполитанском королевстве. Реакция, имевшая место в минимуме, пала. В 1830 г. произошло большое революционное движение, давшее ряд стихийных вспышек, и притом в тех государствах, где до сих пор не было революций: в Модене, Парме, Церковной области. Горожане требовали конституции, национальной гвардии и свободы печати. Наконец, массовое движение перешло в революцию, которая распространилась на всю Италию. Повсеместно начались мятежи, бунты и другие проявления массового возбуждения.

Испания. С эпохой назревания максимума совпадает восстание в Каталонии, движение масс не утихает вплоть до 1830 г., когда и кладется конец неограниченному правлению. Общественная жизнь протекает под знаком крайнего возбуждения: мятежи, попытки к восстанию и пр.

Португалия. И здесь наблюдается массовое движение, но, наоборот, реакционного характера: король, опираясь на слепо преданную ему армию, беспощадно расправляется с либеральными партиями. Массовые казни. Эпоха массовых беспорядков и массового возбуждения.

Бельгия. В 1828 г. все бельгийские партии образовали союз против общего врага — голландского правительства Бельгии. Столкновение партий с королем привело к восстанию 1830 г. Начавшись с мятежа в Брюсселе, восстание вскоре охватило все бельгийские провинции. Бельгийцы единодушно восстали против иноземного ига. В руках голландцев остались лишь две крепости: Маастрихт и Антверпен. Этим общим восстанием было положено начало основанию Бельгийского государства. Борьба за независимость Бельгии длилась до начала эпохи минимума 1832 г.

Греция. Начиная с 1820 г. началась бурная эпоха волнений, не прекращавшаяся вплоть до настоящего максимума 1829 г. Однако уже эпоха назревания максимума ознаменовалась осадой Миссолонги, кончившейся всеобщей резнёю, прославившейся в истории. К эпохе максимума греческий вопрос привлекает внимание Европы и заставляет многие державы вмешаться в греческие дела. В эпоху данного максимума Греция переживает острую форму борьбы за власть...».

Литература

1. Чижевский А. Л. Космический пульс жизни: Земля в объятиях Солнца. Гелиотараксия. — М.: Мысль, 1995. — 768 с.

Чижевский: революции максимума 1870 года

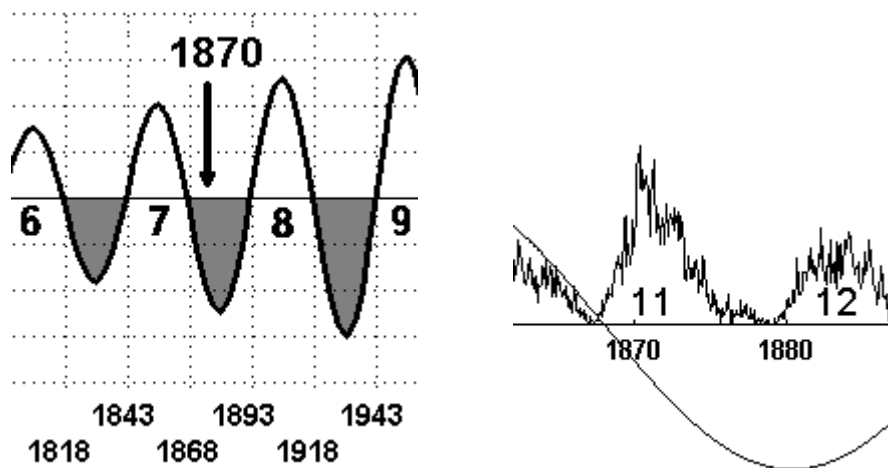

В качестве характерного периода чрезвычайной революционной активности Чижевским были выделены также события 1868-1871 гг. [1, с.336]:

«Франция. Уже первые толчки в нарастании солнцедетельности в 1868 г. совпадают с возобновлением политической жизни. Начинается эпоха либеральных уступок (1868-1870)... С 1869 г. официально объявляется так называемая либеральная империя. Выборы того же года (1869) порождают республиканскую партию «независимых», ожививших предания 1789 г. (максимум) и 1848 г. (максимум) и предъявивших правительству ряд требований. Замечательна манифестация 2 января 1870 г. на похоронах В. Нуара, убитого принцем Бонапартом. Историки этой эпохи отмечают крайне возбужденное настроение манифестации, состоявшей из ста тысяч. Франко-прусская война, начавшаяся в 1870 г., способствовала выявлению революционных настроений. Революция возникла сразу во многих городах независимо (Париж, Лион, Бордо, Марсель). За революцией последовала Коммуна, положившая начало ряду страшных зверств этой эпохи; подавление Коммуны было одним из самых жестоких кровопролитий, известных всеобщей истории. После по-

давления Коммуны началось массовое движение реакционного характера...

Австро-Венгрия. С назреванием максимума обострилась общественная борьба против духовенства, которая закончилась изданием законов, ограничивающих его светскую власть. Затем народности двуединой империи возобновили требования свобод. К 1869 г. начались волнения в Далмации, в Вене и других местах. В Вене рабочие, руководимые немецкими социалистами, устроили громадную сходку и потребовали узаконения всеобщей подачи голосов, свободы собраний, ассоциаций, печати. Под давлением общественного настроения из министерств были уволены представители аристократии. В рейхсрате происходили постоянные волнения. Наконец, в 1870-1871 гг. разразилось во всех немецких землях массовое движение бурного характера, принудившее императора вернуться к конституции, отмененной в период истекшего минимума...

Испания. Быстрый скачок в солнцедейтельности в 1868 г. совпадает с началом революционного движения. Восстала Андалусия, были сражения под Алколеей, близ Кордовы, бунт в Мадриде. Вслед за столицей вся страна приняла сторону восставших. Королева Изабелла, будучи покинута всеми, бежала во Францию, а в Мадриде образовалось временное правительство, которое было единодушно признано всеми восставшими хунтами 48 провинций. Помимо всех свобод, принесенных революцией, следует отметить учреждение свободы вероисповедания, введенной в Испании впервые. В 1870 г. общенародно был избран король...».

Литература

1. Чижевский А. Л. Космический пульс жизни: Земля в объятиях Солнца. Гелиотараксия. – М.: Мысль, 1995. – 768 с.

Чижевский: эпидемии неистовых плясок

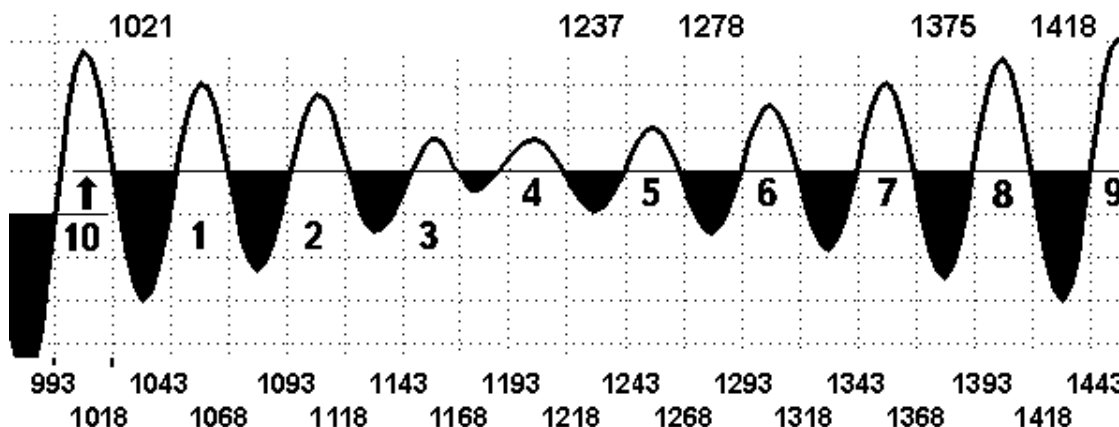

Одно из явлений психоэпидемического характера, традиционно именуемое пляской святого Витта, также было достаточно убедительно связано Чижевским с активностью Солнца. Приводимый ниже отрывок из его книги «Космический пульс жизни» примечателен тем, что **все явления такого рода**, отобранные Чижевским в качестве достойных упоминания примеров, не только синхронны солнечной активности, но **происходят исключительно в «ночные» периоды 50-летних циклов** (сам автор, судя по всему, о существовании такой закономерности не подозревал) [1, с.371]:

«Еще древние греки подметили заразительность движений, и в частности пляски. Один из греческих писателей рассказывает о том, что однажды, после представления «Андромеды» Еврипида, зрителями, а затем и всем городом овладела неистовая пляска, от которой никто не мог уберечься. Нагие, бледные, со сверкающими глазами, они бегали по улицам, громко декламируя отрывки пьесы Еврипида и исполняя дикую, странную пляску. Это общее увлечение танцем, граничащее с безумием, прекратилось только с наступлением зимы. Это первое наблюдение древних о заразительности болезненной пляски получило в прошлом столетии клиническое доказательство в наблюдениях над хореей.

Начиная с XI и до XIV в. подобного рода неистовые пляски, отчасти по своему содержанию похожие на вакхические радения, несколько раз эпидемически распространялись в разных странах, а с XIV в. они, так сказать, выродились в культ танца и в радения религиозных сект.

Первый рассказ о неистовой пляске, случившейся в Дессау, относится к 1021 г. В ночь на Рождество, во время богослужения в кладбищенской церкви одного из монастырей близ Дессау, несколько крестьян начали плясать и плясали так неистово, что никакие уговоры священника их не могли остановить. Тогда он их проклял, сказав, чтобы они продолжали плясать и прыгать непрерывно в течение целого года. Проклятие исполнилось: крестьяне продолжали пляску до тех пор, пока некоторые из них не упали замертво; у прочих, оставшихся в живых, всю жизнь тряслись члены.

В следующий раз эпидемия неистовой пляски разразилась в 1237 г. – в Эрфурте. Это была преимущественно детская эпидемия. В хронике рассказывается о том, что более ста детей, прыгая и танцуя, прошли через Штейервальд в город Арюштад, расположенный в двух милях от Эрфурта, где упали в изнеможении. По свидетельству хроники, многие из этих детей умерли, когда были взяты своими родителями, другие навсегда остались подверженными пляске св. Витта.

В третий раз неистовая пляска разразилась в 1278 г. в Утрехте, где двести человек собрались на Мозельском мосту и начали плясать, и плясали до тех пор, пока мост не обрушился и все они не погибли в реке.

Четвертый случай эпидемии неистовой пляски относится к лету 1375 г. Летописцы повествуют о том, что в этом году образовалась странная секта из мужчин и женщин, которая из Ахена распространилась по Германии, главным образом по Рейну и Мозелю, дойдя до границ Голландии. Когда бы члены этой секты ни собирались, они украшали себя, подобно

вакханкам и вакхантам, цветочными венками и начинали неистово плясать и кружиться. Они плясали повсюду: в частных домах, в общественных местах, в церквах — по многу часов подряд, пока у них не появлялось столь сильное стеснение в груди, что они падали ниц. Затем они требовали, чтобы окружающие крепко перевязывали им животы полотенцами, топтали их ногами или били кулаками, что очень напоминает неистовства, случившиеся годами позже в Париже. О силе этой эпидемии дают приблизительное представление цифры участников. Так, в Кёльне насчитывали до 500 больных, в Меце — 1100. Однако число участников эпидемии вскоре возросло, так как к беснующимся начали присоединяться разного рода обманщики, искатели приключений. Пьянство, разгул и половые неистовства превзошли всякое воображение. Рассказывают, что множество девушек, участвовавших в плясках, забеременели. Но и после этого у них все еще продолжалось ненасытное влечение к пляске. Эти обстоятельства принудили гражданскую и церковную власть преследовать предававшихся пляске и карать их как обманщиков. Действительно, вскоре после вмешательства власти неистовая пляска прекратилась надолго.

Но вот в 1418 г. та же эпидемия снова появилась, и на этот раз — в Страсбурге. Здесь несколько сот мужчин и женщин начали плясать на площадях, одержимые пляской св. Витта. Гезер приводит отрывок рассказа из ненапечатанной страсбургской летописи, касающийся этой эпидемии: «За восемь дней до праздника Марии Магдалины (14 июля) неистовая пляска показалась впервые у одной женщины. Магистрат отправил ее в часовню св. Витта в Цаберн, где она и успокоилась. Но в течение следующих четырех дней заболело еще тридцать четыре мужчины и женщины. Магистрат запретил бить в барабаны и трубить. Все заболевшие также были отведены к св. Витту. Но, несмотря на эти меры, число их в несколько дней увеличилось до двухсот. Вновь заболевших в свою очередь отправили отдельными партиями в часовню св. Витта в Цаберн и Ротенштейн, иных пешком, а иных в экипажах, чтобы там подействовать на них молитва-

ми и другими священными обрядами». Так было поступлено с больными в Страсбурге. В других местах к ним были применены другие меры: многих сжигали на кострах как одержимых нечистым духом.

Как раз в тот год, когда в Германии свирепствовала эпидемия неистой пляски, во Франции началась также полоса массовых безумств, среди которых пляска занимала выдающееся место. Период с 1418 по 1424 г., по мнению некоторых историков, является одним из самых жутких периодов в истории Франции. Мишеле говорит о том, что это был период опустошения: война следовала за голодом, голод за чумой, одно безумие за другим. Страшные бедствия, резня в Париже в 1418 г. и мор заставили население разбежаться куда глаза глядят. Завершением всех этих ужасов, обрушившихся на страну, явились массовые психозы, охватившие население сверху донизу. Замечательнее всего было то обстоятельство, что психика народа сосредоточилась на музыке и пляске, обычно служащих выражением веселого настроения духа. В Париже были организованы команды плохих скрипачей, которые наполняли днем и ночью город своими звуками. В течение многих месяцев на парижском кладбище длился этот страшный танец, в котором принимали участие представители всех слоев тогдашнего общества. Зараза проникла во все уголки Парижа, и на кладбище стекались тысячи людей.

Начиная с конца XV в., приблизительно около 1479-1480 и 1490-1491 гг., в Италии приняла повальное распространение психическая эпидемия неистой пляски, за которой укрепилось название «тарантизм». По свидетельству современников этой болезни, тарантизмом называлась совокупность припадков, происходящих якобы от укуса апулийского паука — тарантула. Эта болезнь выражалась в мучительных пароксизмах и конвульсиях, подлинном «мышечном сумасшествии». Единственным средством излечения считалась пляска под звуки скрипки или волынки, флейты или гитары. Отсюда и произошло название известного неаполитанского танца — тарантелла, которому народ приписывает

сверхъестественное действие излечивать больных. Однако тарантизм мог возникнуть не только от укуса паука, но и от одного вида пляшущего больного, и, несомненно, причину тарантизма следует видеть в психическом воздействии. А поскольку психическое воздействие при известных социальных условиях может распространяться на огромные области, несомненно, что в указанные эпохи вся Италия из-за тарантизма находилась в мучительно-возбужденном состоянии. Тарантизм был одной из величайших психических эпидемий, которые когда-либо свирепствовали на итальянской почве.

Некоторые исследователи сравнивают эпидемии средневековой неистовой пляски и тарантизма с психической эпидемией конвульсионеров, начавшейся в 1728 году в Париже, на Сен-Медорском кладбище, у могилы священника де Пари... Эпидемия началась с исцеления одной паралитики от прикосновения к гробу с прахом священника, а вскоре охватила чуть ли не весь Париж и длилась, с небольшими перерывами, несколько лет. Главной ареной этой эпидемии было Сен-Медорское кладбище, где больные предавались самой фантастической пляске, кривляниям и подергиваниям. Согласно описаниям современников, какая-то невероятная сила влекла людей к кладбищенской площади, для того чтобы принять участие в этих психопатических неистовствах. Трудно себе представить, какие формы приняла эта эпидемия! «Здесь мужчины бьются о землю, как настоящие эпилептики... Люди корчатся, извиваются и двигаются на тысячи различных ладов. Среди всего этого нестройного шабаша слышатся только пение, рев, свист, декламация, пророчества и мяуканье» [1, с.374]:

Литература

1. Чижевский А. Л. Космический пульс жизни: Земля в объятиях Солнца. Гелиотараксия. – М.: Мысль, 1995. – 768 с.

2. Кондратьев, Сорокин и другие

Одним из первых в конце XIX века роль периодичности промышленных кризисов как фактора исторического процесса исследовал крупнейший русский экономист, профессор политической экономии, преподававший с 1895 по 1918 год в ведущих учебных заведениях Петербурга и Москвы **М. И. Туган-Барановский**.



Проблемам экономических циклов была посвящена одна из первых его работ, которая под названием «Периодические промышленные кризисы» была издана в Петербурге в 1894 году. В числе его учеников был и Н.Д. Кондратьев, который в начале 20-х годов эмпирически выявил наличие долгосрочных колебаний экономических показателей, вошедших в историю мировой экономической науки под названием «**длинных волн Кондратьева**» или сокращенно «К-волн».



«Большие циклы конъюнктуры» были получены Н.Д. Кондратьевым путем обработки методами математической статистики динамики десятка экономических показателей за полтора века (со времен промышленной революции конца XVIII века) в четырех наиболее развитых в то время странах – США, Англии, Франции и Германии. В результате он обнаружил три (два полных и один неоконченный) больших цикла конъюнктуры:

1-й (с конца XVIII до середины XIX в.), 2-й (с середины до конца XIX в.), 3-й (с конца XIX до середины XX в.), на основе которых сделал прогноз будущего экономического кризиса 30-х годов, получившего

название «большой депрессии». Длительность циклов была определена Н. Д. Кондратьевым в 50-60 лет.



Еще одним выдающимся ученым, сделавшим в XX веке значительный вклад в теорию социальных циклов, явился **Питирим Александрович Сорокин** – друг детства и юности Н.Д. Кондратьева, с которым они учились в Петербургском университете и вместе работали до 1922 года, когда Сорокин был выдворен из СССР вместе с другими известными учеными России.

Но ему, фактически, повезло. Впоследствии он явился основателем кафедры социологии в Гарвардском университете и автором многих резонансных научных работ, прожив насыщенную и активную жизнь, завершившуюся в 1968 году. Его коллегам повезло гораздо меньше.

Туган-Барановский очень недолгое время был министром финансов правительства Центральной рады Украины. Умер он по дороге в Париж.

Кондратьев, окончив в 1911 году юридический факультет Петербургского университета, вплоть до Октябрьской революции активно работал в различных общественных и государственных организациях, связанных с проблемами сельского хозяйства и продовольственного снабжения населения. После революции стал вначале профессором Петровской (Тимирязевской) академии, а затем, в 1920 году, – директором Конъюнктурного института. Получив доступ к огромному массиву данных об экономическом развитии различных стран мира, он предпринимает серию исследований длительных тенденций в движении отдельных экономических показателей ряда развитых стран. Гипотезу о существовании длительных экономических циклов он впервые подтвердил обширным статистическим исследованием, изложив свои результаты в статьях, опубликованных в 1925 и 1926 годах. И уже в 1926 году статьи Кондратьева о больших

циклах были изданы в Германии, а в 1935 году – в Англии. Но сам Н. Д. Кондратьев в 1930 году был арестован по процессу так называемой «Трудовой крестьянской партии», в 1938 году расстрелян и реабилитирован только в 1987-м.

В отличие от Александра Чижевского никто из этих троих исследователей не упоминал о космических факторах и влияниях, пытаясь объяснить все исключительно земными причинами.

Но тот же Питирим Сорокин в своей знаменитой работе 1941 года «Кризис нашего времени» вынужден был несколько с опозданием констатировать фактически загадочность того, что и, главное, почему произошло в 1917-1941 гг.: «Наконец-то начинает преобладать некоторое понимание революционной катастрофы – по крайней мере, у части нашего общества; но даже эта часть не полностью осознает экстраординарный масштаб внутренней анархии или ее настоящие причины и последствия... В США индекс преступности, измеряемый суммарным количеством арестов, удвоился в четырнадцати крупных городах в период с 1920 по 1930 год. Цивилизация, которая до 1914 года кичилась своей гуманностью и соперничеством в противовес приписываемым темному времени жестокости и бесчеловечности, дегенерировала до такого низкого и грубого состояния, которое превышает приписываемую варварам жестокость». Сам он пытается довольно иррационально объяснить это спецификой переходного периода, когда «чувственная система заменяется идеациональной».

Будучи в плену своей концепции, переход к «дневной» фазе в середине 40-х годов он, по сути, не уловил и постепенно в связи с этим стал превращаться в «одинокого волка» от науки, критичные труды и выступления которого стали приобретать все более эксцентричный характер и все сильнее расходиться с действительностью.

Но характерно, что при этом он косвенно наряду с 48-летними и 60-летними циклами Кондратьева фактически

признавал существование 50-летних и кратных им (в первую очередь 100-летних) циклов. Вот как, например, выглядит перечисление им выявленных различными исследователями «длинных волн»:

«Сорокавосьми- и шестидесятилетние циклы. Бизнес-циклы и феномены, связанные с большими бизнес-циклами: первый период больших бизнес-циклов отмечен социальными переворотами, войнами, революциями и другими приметными социально-политическими переменами (Н. Кондратьев, А. Шпитхофф).

Столетние циклы. Многие исторические процессы проходят столетние циклы как некий «естественный» исторический период. Великие социальные перевороты, подобные крупной Французской революции и наполеоновским войнам, мировая война и современные революции. Ренессанс и Реформация происходят периодами примерно в сто лет (О. Лоренц, К. Ясель, Ад. Бартельс, Фр. Куммер).

Двухсотлетние циклы. Колебания рождаемости и смертности (Д. Дж. Браунли).

Трехсотлетние циклы. Великие социальные перемены: начало и падение династий: несколько религиозных, общественных и политических институций и идеологических систем или появлялись и приходили в упадок в течение такого периода, или претерпевали радикальную перемену в своей организации и судьбе (О. Лоренц, К. Йоель, В. Шерер) .

Пятисотлетние циклы. Примерный период роста и упадка некоторых культур и государств (Персия, Греция) или целой эпохи в истории народа, после чего начинается новая и совсем иная эпоха второго или третьего пятисотлетнего периода (Миллар).

Шести-, двенадцати- и восемнадцативековые циклы. Некоторые фундаментальные исторические процессы проходят свой полный оборот за шестьсот, двенадцать или восемна-

дцать сотен лет. Эпохальные события отмечают конец каждого из этих периодов (О. Лоренц, К. Йоель, В. Шерер)» [2].

По сути, такая кратность столетним периодам возможна только в одном случае: когда реально существует столетняя периодичность различных процессов. Логично также предположить, что и Н. Д. Кондратьев не смог выйти на точное значение 50-летней цикличности только лишь потому, что рассмотрел всего несколько периодов, в пределах которых погрешность в несколько лет вполне возможна.

Анализ обширного эмпирического материала не только экономического, но и политического, культурного и биографического характера позволяет достаточно уверенно утверждать, что **на длительных промежутках исторического времени наиболее простой, универсальной и достаточно адекватной моделью являются именно 50-летние циклы, амплитуда которых изменяется с периодом в 500 лет.**

Литература

1. Согомонов А.А. Судьбы и пророчества Питирима Сорокина // В книге «Сорокин П.А. Человек. Цивилизация. Общество» – М.: Политиздат, 1992. – 543 с.
2. Сорокин П. Циклические концепции социально-исторического процесса (<http://ss.xsp.ru/st/009/index.php>)

Шлезингер: циклы американской истории

(по материалам работы [1])

Нооритмы достаточно четко прослеживаются и в истории Соединенных Штатов Америки.

Люди, основавшие эту страну, искренне верили в то, что они предпринимают нечто совершенно небывалое. Вашингтон в речи, произнесенной при своем первом вступлении в должность президента, заявил, что это «эксперимент, доверенный рукам американского народа».

Шлезингер-младший, анализируя американскую историю, в первую очередь как раз и делает акцент на уникальности этого эксперимента: «В течение последних трех столетий произошли ошеломляющие революции в научной теории и потрясающие прорывы в преобразовании теории в технологию. Мир развивался, как никогда ранее, стремительно, и вплоть до последнего времени это развитие было наиболее динамичным именно в Соединенных Штатах. Американская революция и промышленная революция начались примерно в одно и то же время. С самого начала американцы наслаждались непрерывными технологическими изменениями. Новшества не сковывались обычаями, традициями или робостью. Эмерсон, воплотивший в себе типичные черты американца, говорил: «Я просто экспериментирую, я вечный искатель без прошлого позади» [1, с.8].

Но, почти абсолютизируя США как страну устремленных в будущее перемен, Шлезингер все-таки призывает внимательней отнестись к ее истории, особенно в свете поиска циклических закономерностей, помогающих понять настоящее и увидеть контуры будущего: «Закон ускорения устремляет нас в неведомое будущее. Но он не может стереть память о прошлом. История не оставляет в покое даже те поколения, которые отказываются от изучения истории. Циклы,

последовательности, преемственности выплывают из давно забытых времен с тем, чтобы сформировать настоящее и придать окраску тому, что грядет» [1, с.11]. «История, показывая кризис в перспективе, снабжает каждое поколение противоядием от иллюзии, что его проблемы уникальны по тяжести. Надвинувшиеся беды всегда кажутся хуже бед преодоленных, но это не значит, что так оно и есть в действительности» [1, с.12].

В отношении мира к Америке тоже наблюдалась вполне выраженная цикличность колебаний от полного неприятия до безмерного восхищения: «В середине XVIII в. знаменитый Жорж Бюффон придал научный вес предположению, что жизнь в Западном полушарии осуждена на биологическую неполноценность. Американские животные, писал он, мельче и слабее; европейские животные после перевозки через Атлантику хирели, за исключением, как уточнял Бюффон, свиньи, которой там повезло. Что касается туземцев этого дурного континента, то они тоже были малы ростом и слабы, пассивны и отстали... Гораций Уолпол сделал неизбежный вывод: «Бюффон говорит, что европейские животные вырождаются на той стороне Атлантики; возможно, та же беда случается и с тамошними обитателями-мигрантами». Как изложил все это Уильям Робертсон, королевский историограф Шотландии, в своей широко распространенной «Истории Америки», опубликованной через год после принятия Декларации независимости, «те же свойства климата Америки, которые мешали росту... местных животных, оказались пагубными для тех, кто эмигрировал туда добровольно». В Великобритании Оливер Голдсмит изображал Америку серой и мрачной страной, где не лают собаки и не поют птицы» [1, с.22].

Но, с другой стороны, «обретенная независимость придала новый статус теории Америки как «избранной нации»,... которой Всевышний доверил задачу нести свой свет погрязшему в грехах миру... «Божья благодать в отношении Новой Англии, — писала Гарриет Бичер-Стоу, дочь священ-

ника и жена священника, — это предвещение славного будущего Соединенных Штатов... призванных нести свет свободы и религии по всей земле и вплоть до великого Судного дня, когда кончатся войны и весь мир, освобожденный от гнета зла, найдет радость в свете Господа» [1, с.30]. «Мы, американцы, — писал юный Герман Мелвилл, — особые, избранные люди, мы — Израиль нашего времени; мы несем ковчег свобод миру... Бог predetermined, а человечество ожидает, что мы свершим нечто великое; и это великое мы ощущаем в своих душах. Остальные нации должны вскоре оказаться позади нас... Мы достаточно долго скептически относились к себе и сомневались, действительно ли пришел политический мессия. Но он пришел в нас»... Считалось, что царство божие грядет очень скоро и настанет непременно в Америке» [1, с.31].

Но при более глубоком рассмотрении достаточно четко вырисовывается то, что США, как и все страны мира, в полной мере подвержены тем же циклам, что и старая Европа. В значительной мере синхронно этим циклам менялась и американская самооценка, и ее восприятие миром. И, хотя Шлезингер напрямую практически ни разу не упоминает **50-летние периоды, именно они в наибольшей степени, как следует из всего его исследования, повлияли на историческую динамику США.**

Шлезингер упоминает циклы различной периодичности, в т.ч. применительно к первым годам Американской республики поддерживает тезис Генри Адамса о **ярко выраженной 12-летней цикличности**: «Взмах маятника измеряется периодом примерно в двенадцать лет. После подписания Декларации независимости понадобилось двенадцать лет для выработки действенной Конституции; следующие двенадцать энергичных лет вызвали реакцию против созданной к тому времени системы правления; третий двенадцатилетний период заканчивался колебанием в сторону проявления еще большей энергии; и даже ребенок мог бы рассчитать результат еще нескольких таких повторов» [1, с.41].

«Цикл Адамса, — пишет Шлезингер, — описывал сменяющиеся друг друга течения во внутренней жизни новой нации, а его маятник раскачивался взад-вперед между централизацией и распылением энергии нации. Широкие ритмические колебания, которые он выявил и изучил на материале первых тридцати шести лет независимости Америки, можно заметить и на примере долгих последующих лет. Я унаследовал альтернативное толкование этого циклического феномена от своего отца, который определял крайние точки амплитуды как консерватизм и либерализм, как периоды озабоченности правами меньшинства и периоды озабоченности бедствиями многих» [1, с.42].

Но даже в перечислении Шлезингером характерных периодов в выделенных им колебаниях прослеживается **влияние именно 50-летних циклов**: «ликвидация рабства в 1861-1869 гг.; консервативное правление в 1869-1901 гг.; эра прогрессистов в 1901-1919 гг.; реставрация республиканцев в 1919-1931 гг.»

Характерно, что и сам автор осознает недостаточность своего варианта ритмичности американской истории, отмечая многие реальные отклонения от предложенной им идеальной модели: «Самое большое отклонение пришлось на 1861-1901 гг., когда за восьмилетней вспышкой судорожных изменений последовало тридцать два года регресса и реакции. По мысли моего отца, это отклонение имело место потому, что гражданская война и реконструкция ускорили темп и увеличили размах реформ, за короткое время произошли глубокие и отнявшие много сил перемены, которые в ином случае заняли бы гораздо больше времени» [1, с.42].

В действительности в 1869 году просто началась «ночная фаза» 50-летнего цикла, действие которой в силу целого ряда причин затянулось до конца 1890-х. Нечто подобное произошло в странах бывшего Советского Союза в XX веке.

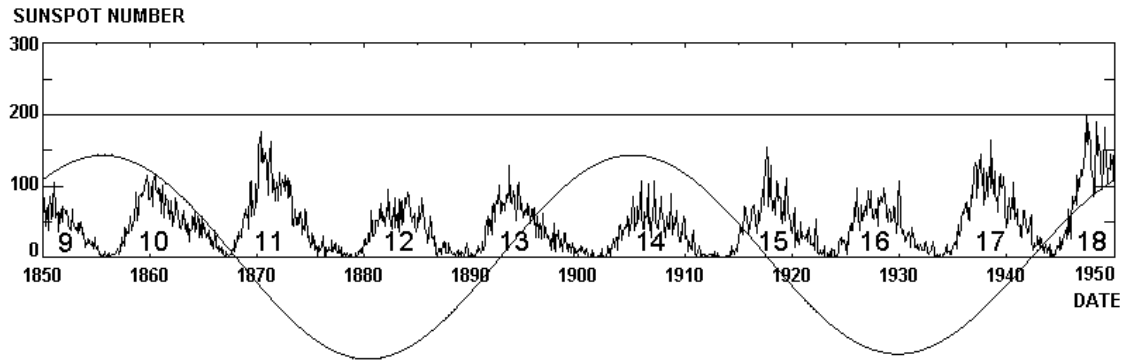

При этом, как отмечает Шлезингер, образ маятника не совсем точно отображает суть происходящего: «Наиболее подходящим образом... является спираль, в которой витки повторяются на все более высоких уровнях и позволяют происходить процессу аккумуляции изменений» [1, с.43].

Далее Шлезингер рассматривает возможные различия в характере различных фаз цикла, в том числе «консерватизм против обновления» (Эмерсон), «распыление против централизации национальной энергии» (Адамс), «периоды поглощенности делами частных лиц против периодов занятости общественными проблемами» (экономист Альберт Хиршман в 1982 г. в книге «Смещающаяся заинтересованность»). Именно этому последнему варианту, т.е. периодическим поворотам между «частным интересом» и «общественной активностью», Шлезингер и отдает предпочтение. В действительности же все эти определения достаточно точно характеризуют разницу между особенностями «дневного» и «ночного» полупериодов 50-летнего цикла.

В целом выводы Шлезингера вполне закономерны: «Корни этого самодовлеющего циклического развития лежат, несомненно, в глубине человеческого естества. Существует циклическая упорядоченность в явлениях природы — в приливах и отливах, в смене времен года, дня и ночи, в работе человеческого сердца» [1, с.47]. Правда, следовало бы добавить, что во всех этих случаях имеет место и космическая первопричина.

Разницу в преобладающих общественных настроениях каждого из полупериодов автор описывает достаточно точно, если иметь в виду переход к отрицательной фазе и обратно: «Следование частным интересам рассматривается как средство решения общественных проблем. Наступают времена «приватизации» (варварское, но подходящее слово), материализма, гедонизма и всепоглощающего стремления к личному удовольствию. Политическая деятельность на классовой и групповой основе затухает, а политическая деятельность, формируемая факторами культурного характера – по этническому, религиозному, моральному признаку, по признаку социального статуса, – выходит на первый план. В это же время часто происходит процесс консолидации, в рамках которого усваиваются и узакониваются нововведения предыдущего периода. Кроме того, это время – время подготовки.

Эпохи господства частных интересов также порождают противоречия. Такие периоды характеризуются скрытыми под поверхностью течениями неудовлетворенности, критики, брожения, протеста. Целые группы населения оказываются позади в гонке приобретательства. Интеллектуалы отчуждаются. Загнанные внутрь проблемы обостряются, грозят стать неразрешимыми и требуют вмешательства. Людям надоедают эгоистические мотивы и перспективы, они устают от погони за материальными благами в качестве наивысшей цели. Период отдыха от бремени общественных забот восполняет национальную энергию, подзаряжает батареи нации. Люди начинают искать в жизни смысл, не замыкаясь на себе самих. Они спрашивают не что их страна может сделать для них, а что они могут сделать для своей страны. Они готовы к звуку боевой трубы. Наконец, что-то играющее роль детонатора — какая-либо проблема, грандиозная по масштабам и по степени опасности и которую неспособна разрешить невидимая рука рынка, — ведет к прорыву в новую эпоху в политической жизни страны» [1, с.48].

Вполне справедливо отмечается и то, что жизненный опыт поколений «играет роль главной движущей силы политического цикла» [1, с.50]. Далее, правда, автор не совсем обоснованно утверждает, что «в традиционных обществах, где перемены происходили неощутимо и каждое поколение жило так же, как до этого их отцы и деды, смена поколений мало что меняла. Но с ускорением исторического процесса новые поколения стали получать новый, небывалый доселе жизненный опыт и тем самым приобретать свои особые отличительные черты. Одновременно рост демократии ослабил внешние социальные атрибуты, унаследованные от феодализма, и сделал поколение категорией, удобной для того, чтобы сгруппировать людей, не обращая внимания на все прочие различия между ними. Возраст пришел на смену статусу в качестве индикатора положения в обществе. Это явление особо ярко проявилось в Соединенных Штатах, никогда не знавших феодализма» [1, с.50]. В действительности почти на всем протяжении человеческой истории наблюдаются резкие смены общественных настроений, которые могут быть увязаны (достаточно условно) со сменой поколений. Об этом, собственно, пишет в конце концов и Шлезингер: «Поколения накладываются друг на друга и переплетаются. Тем не менее эпохальные события прокладывают границы между поколениями. Общий жизненный опыт предопределяет общие чувства и взгляды» [1, с.51]. При этом «каждое новое поколение, придя к власти, склонно отвергать труды поколения, которое оно сместило, и возрождать собственные юношеские идеалы тридцатилетней давности» [1, с.52]. В заключение темы поколений следует отметить, что современные исследователи склоняются к 25-летней периодичности смены отвергающих друг друга поколений «отцов и детей», что в целом определяет именно 50-летний цикл общественной динамики.

Как один из факторов неожиданных перемен Шлезингер рассматривает и своеобразное «накопление усталости». **Самым характерным примером этого является 1968 год**, которому предшествовала своеобразная общественная эйфория,

нашедшая свое выражение в так называемой «лихорадке обязательств»: Кеннеди и «новые горизонты», Джонсон и «великое общество», расовая революция, война с бедностью. «На этот раз циклическому взмаху придали зловещий уклон драматические события — сначала убийство в Далласе, затем война во Вьетнаме. Цели, на которые возлагались огромные надежды, — расовая интеграция, активность местных сообществ, обновление городов, защита окружающей среды — вызвали непредвиденные отрицательные последствия. Высвобожденная энергия превратилась в разрушительную силу, вылившуюся в городские бунты, беспорядки в студенческих городках, еще два ужасных убийства, наркоманию и насилие, уотергейтский скандал и вынужденную отставку президента. И так длилось до тех пор, пока, казалось, не начала расползаться сама ткань общества. Болезненные явления такой силы, спрессованные в столь короткий отрезок времени, вызвали у нации разочарование и усталость быстрее, чем за обычные два десятилетия... Американцы к концу 70-х годов почувствовали себя по горло сытыми общественной активностью и разочарованными в ее последствиях. Теперь стрелка компаса качнулась в сторону частного интереса и удовлетворения самих себя. Этот период получил соответствующие его характеру наименования — «десятилетие моего «Я», «культура нарциссизма» [1, с.55].

Смысл таких изменений Шлезингер вполне резонно пытается объяснить наиболее естественным образом: «В периоды преобладания частного интереса имеет место проявление и других повторяющихся характеристик. Такие периоды наступают как ответная реакция на требования действовать с пользой для общества. Ибо для периодов общественной целеустремленности характерны постоянно растущие требования к человеку. Они поглощают не только психическую энергию, но и время. В сутках не хватает часов, чтобы успевать и спасать нацию, и заботиться о собственной семье. В конце концов общественная активность истощает силы и разочаровывает. Люди отказываются от общественной деятельности, с тем чтобы сосредоточиться на проблемах своей

частной жизни... Уход в частную жизнь имеет свою функцию в циклах социальных перемен. Он представляет собой форму корректирующего действия — гомеостаза — внутри социального организма, — действия, снимающего избыток озабоченности делами общества. Он восполняет силы самого индивидуума, семьи и частного хозяйства, обеспечивая защиту личности от массового общества и агрессивного государства» [1, с.66].

Но при этом «с наступлением периода господства частного интереса общественная мораль резко меняется. Большинство из сотрудничающих с консервативными правительствами бизнесменов нельзя заподозрить в нечестности. Но некоторые из них не стесняются использовать общественное положение в личных целях. Эти берут все, что само плывет в руки. Все помнят скандалы с администрацией Гардинга в двадцатые годы... Более сорока членов администрации Никсона подверглись преследованию за преступления. Его вице-президент, два министра, дюжина членов аппарата Белого дома и еще пятнадцать представителей исполнительной власти признали себя виновными или получили судебные приговоры. Администрация Рейгана по мере того как список ее сотрудников, осужденных или вынужденных уйти в отставку под тяжестью обвинений, все рос, добавила в словарь политических терминов выражение «расползание» [1, с.66].

«Уход в частную жизнь не ограничивается политикой. Литература обращается к человеку, исследуя скорее душевное состояние, нежели общество, используя новаторские приемы для отображения болезненных переживаний изолированной от общества семьи и еще более отчужденного и раздражаемого противоречиями индивида (символизм и «поток сознания» в 20-е годы, упор на фабулу в 80-е). Литература ориентируется на проблемы греха и искупления... Экономические и политические науки тоже отказываются от широкого взгляда на историю, уходят от ответственности перед обществом и становятся бихевиористскими, квантитативными, математическими, стерильными, «освобожденными от ценностей».

Сама история отходит от выявления конфликта к мифам консенсуса... Если в интеллектуальной сфере следствием индивидуализма является стагнация, то в политике им может быть деспотизм. Люди начинают рассматривать обязательства перед обществом как досадное отвлечение от погони за деньгами... Уход в частную жизнь, поощряя гражданскую апатию, провоцирует наступление тирании» [1, с.68].

Но впоследствии «как активность сменяется застоєм, так в свой черед и мелкая любовь к сиюминутным удовольствиям неизбежно уступает место мощному и резкому рывку навстречу высокой цели» [1, с.70].

Наиболее близко к 50-летней периодичности нооритмов Шлезингер подошел при рассмотрении циклических ритмов во внешней политике: «Более тридцати лет назад Клинберг проанализировал явление, которое определил как «историческую перемену настроений в американской внешней политике». Он обнаружил периодическое колебание от «экстраверсии» — готовности использовать прямое дипломатическое, военное или экономическое давление на другие нации ради достижения американских целей — к «интраверсии» — сосредоточенности на внутренних проблемах американского общества. Изучая войны, аннексии, военные экспедиции, военно-морские походы, президентские заявления и партийные платформы, Фрэнк Клинберг в 1952 году выделил семь таких перемен в настроении, начав отсчет от 1776 г.:

интравертное	экстравертное
1776 — 1798	1798 — 1824
1824 — 1844	1844 — 1871
1871 — 1891	1891 — 1918
1918 — 1940	1940 — ...

Внешнеполитический цикл Клинберга, таким образом, выявил (по состоянию на 1952 г.) четыре интравертные фазы, в среднем по двадцати одному году каждая, и три экстравертные фазы, каждая в среднем по двадцать семь лет. Это

движение, отмечал он, носит характер спирали, с усилением степени вовлеченности в дела за рубежом по окончании каждой экстравертной фазы. Клинберг также отметил последовательность, связанную с поколениями: большинство президентов, как правило, прошли свое становление как личности «при фазе, схожей с той, на которую выпало потом их президентство. С приближением зрелости они, напротив, имели возможность наблюдать, как проводится и, в конце концов, терпит провал, по крайней мере, частичный, противоположная политика». Он подверг свою теорию проверке, используя ее для прогнозирования. В 1952 г., в момент высокой степени экстраверсии, Клинберг пришел к заключению, что «логично ожидать, что Америка отойдет, хотя бы в некоторой степени, от вовлеченности в мировые дела, и, возможно, она сделает это где-то в 60-е годы». Так и случилось, чему немало способствовал Вьетнам» [1, с.71].

Описанные «интравертные циклы», по сути, достаточно точно соответствуют «ночной фазе», а «экстравертные» – «дневной фазе» 50-летних циклов. Наблюдаемые при этом в ряде случаев запаздывания на несколько лет обусловлены как объективными, так и субъективными причинами. И хотя автор пытается утверждать, что «какая-либо очевидная корреляция между циклами Клинберга и Шлезингера отсутствует», в целом следует констатировать, что **и те, и другие являются определенным приближением к пятидесятилетним циклам.**

Характерно, что в последующем изложении Шлезингер не только уточняет фактические границы периодов, но и констатирует их стихийный характер, определяемый более некими внешними факторами, чем целенаправленными усилиями: «Кризисы, периодически повторяющиеся в процессе экономического развития США, всегда сопровождались призывами к вмешательству государства. Еще сенатор Томас Харт Бентон в заметках по поводу первого национального кризиса 1819 г. писал: «Мы в нужде – это глас народа. Помогите! – взывают люди к властям в центре и в штатах». Однако

в период, когда большая часть населения была занята в сельском хозяйстве и самообеспечивалась, это требование еще можно было игнорировать. Политические лидеры того периода считали депрессию стихийным бедствием, не зависящим от воли человека. Даже такой апостол государственного вмешательства в экономику, как Джон Куинси Адамс, признал в 1819 г., что не видит «иногo лекарства от депрессии, кроме времени и терпения» [1, с.335].

Последующий прогресс привел лишь к тому, что явления, характерные для «ночной фазы», видоизменились: «Если в период до «нового курса» неотъемлемой чертой американской экономики были кризисы, то в последующий период ее столь же устойчивым пороком стала инфляция, перед которой свободный рынок оказался практически беззащитен. В 70-е годы начался самый длительный за всю американскую историю период инфляции в мирное время. И на сей раз только спад обуздал инфляцию; при этом, однако, все бремя борьбы с инфляцией было возложено на плечи малоимущих и безработных, то есть именно тех, кто более всего от нее и страдал. Механизм саморегулирования рыночного хозяйства, если он и существует, обходится слишком дорого и в экономическом, и в политическом, и в социальном плане» [1, с.349].

При этом Шлезингер еще и еще повторяет, что «политическое развитие циклично. В 80-х годах XX в. личный интерес пришел на смену общественному в качестве основного побудительного мотива нации. Самодовольная Америка Рональда Рейгана вспоминает о президентстве Кеннеди как о своего рода экзотике. Нам не нравится, когда нам напоминают об униженных и оскорбленных, когда вспоминают о более благородном и взыскательном духе былых времен. Нам не по душе идея о том, что куда полезнее самим сделать что-то на благо своей страны, чем дожидаться каких-то благ от нее. Вызов, который воплощал в себе Кеннеди, для нас невыносим, и именно поэтому мы прячемся под маской цинизма, собираем старые сплетни, зубоскалим, стараясь в его ошиб-

ках найти оправдание собственных неудач. Но самодовольство в конечном счете так же утомительно, как и идеализм. Вера Кеннеди в политику как величайшее и самое достойное занятие наложила свой отпечаток на молодое поколение 60-х годов, – поколение, окрыленное его устремлениями и вдохновленное его идеалами. Его время грядет, оно настанет непременно, и тогда с гребня новой волны в океане истории откроется нашему взору образ Кеннеди во всей его привлекательности выдающегося гуманиста и высокоодаренного политического лидера» [1, с.605]. То, что Шлезингер предвидел в середине 80-х, стало американской реальностью в 90-е, когда Билл Клинтон, ставший своего рода реинкарнацией Кеннеди, привел США к концу тысячелетия к недолгому периоду наибольшего процветания за всю историю страны.

Характерно, что Шлезингер рассматривает циклы как своеобразную форму проявления «исторического детерминизма, который развивал и великий Толстой в «Войне и мире». Почему, задавался вопросом Толстой, в период наполеоновских войн массы людей, отбросив нормальные человеческие чувства и здравый смысл, устремились через всю Европу, убивая себе подобных? И отвечал: «...событие должно было совершиться только потому, что оно должно было совершиться». Оно было predeterminedено историей. Что до руководителей, то они, по мнению Толстого, были самыми малозначительными фигурами. «В исторических событиях так называемые великие люди суть ярлыки, дающие наименование событию, которые, так же как ярлыки, менее всего имеют связи с самим событием». Чем больше власти имеет человек над другими людьми, «тем очевиднее predeterminedенность и неизбежность каждого его поступка...» [1, с.607]. Последнее как раз и определяет особый интерес в рамках нашего рассмотрения к лидерам и царствующим особам, на примере которых закономерности проявляют себя наиболее выпукло и ярко.

В свете вышесказанного весьма интересны те рекомендации, которым в условиях циклической predeterminedенности долж-

ны следовать успешные лидеры: «В чем заключается практическая роль руководителя? Каковы его функции в демократическом обществе? Целью государственного деятеля в демократическом обществе являются — или, по крайней мере, должны являться — поиски путей упорядочения процессов развития в нашем непрестанно меняющемся мире... Задача государственного деятеля — не допустить, чтобы самопроизвольные процессы развития, набирающие все большую скорость, оставили бы далеко позади процесс созидательного изменения общественного устройства и смены ценностей; только в этом случае общество сохранит шанс держать под контролем силы, высвобожденные научно-техническим прогрессом. Руководство демократическим свободным обществом — это искусство направлять в нужное русло процесс неизбежных перемен ради общественного блага и свободы. Думается, что творчество в управлении государством не многим отличается от творческого начала в других областях человеческой деятельности. Для уяснения этой истины небесполезно привести примерный список неотъемлемых качеств государственного деятеля, способного творчески подходить к своим задачам; список этот позаимствован мной у известного знатока истории Французской революции. На первом месте в этом списке стоит наблюдательность — «способность в тонкостях регистрировать происходящее», распознавать, «действительно ли происходят те события, которые, по общему мнению, имеют место». Далее следует размышление, позволяющее «правильно оценить те или иные действия, мысли и эмоции и уловить взаимосвязь между ними». Затем воображение — способность «творить, мыслить ассоциативно», за ним следует изобретательность и, наконец, оценка, способность «правильно определить, когда, где и в какой степени следует применить вышеперечисленные качества» [1, с.610].

И при всем этом «государственный деятель — жертва чрезвычайных обстоятельств, узник кризисных ситуаций и даже в спокойные времена связан крайним сроком. Он должен чуть-ею улавливать новые идеи, обгоняя время, и проводить их в

жизнь с риском непредвиденных последствий... Мало того, государственный деятель зачастую оказывается в ситуациях, требующих от него быстрой реакции, — откладывая свое решение в ожидании достоверной информации, он рискует утратить контроль над происходящим. «В случаях, когда располагаешь неограниченной свободой маневра, — заметил Генри Киссинджер, — сведения, на основании которых можно принимать решения, как правило, ограничены или неоднозначны. Но, пока получишь необходимую информацию в нужном объеме, возможность повлиять на ход событий сведется к минимуму. В 1936 г. никто не мог с уверенностью сказать, является ли Гитлер традиционным националистом или опасным маньяком. К тому времени, когда сомнений на этот счет больше не осталось, погибли миллионы людей». Токвиль выразил ту же мысль более кратко: «Только опытным путем демократия может прийти к истине. Но целые нации могут исчезнуть с лица Земли, так и не успев научиться на совершенных ошибках» [1, с.612].

Именно поэтому такими ценными являются те крупинки знаний, полученные преимущественно эмпирическим путем, о довольно неочевидных циклических процессах, имеющих, однако, весьма устойчивый и всепроникающий характер, к которым, судя по всему, относятся и 50-летние циклы.

Литература

1. Шлезингер-младший А.М. Циклы американской истории. Пер. с англ. Закл. статья Терехова В.И. — М.: Издательская группа «Прогресс», «Прогресс-Академия», 1992. — 688 с.

Пантин В.: 500-летние волны глобализации

(по материалам работы [1])

Рассмотренная в начальной части книги комплексная модель мегаритмов антропокосмической синхронизации предполагает, что 50-летние волны Кондратьева подвержены своеобразной модуляции с 500-летним периодом. Такая модуляция предполагает достижение максимальной амплитуды 50-летних волн с целью обеспечения специфического «квантового скачка», определяющего переход цивилизации к качественно новому этапу. При этом, как правило, каждый новый этап предполагает более высокий уровень организации общества и может, в числе прочего, рассматриваться как очередной шаг к глобализации.

Именно в таком контексте рассматривает 500-летние циклы доктор экономических наук В.И. Пантин: «Логично предположить, что глобализация, как и многие другие исторические процессы, имеет не только поступательную, но и волновую (циклическую) составляющую, которая описывает подъемы и спады глобальной интеграции... Можно предположить, что долговременные тенденции развития глобализации являются циклически-волновыми... Циклы и волны глобализации не отменяют ее поступательного развития, а делают возможным обновление форм и содержания глобализации, возникновение новых ее механизмов. Иными словами, циклы развития глобализации, включающие разные его фазы, не отменяют самой глобализации, но, напротив, делают ее устойчивым и действительно всеобщим процессом, все более глубоко охватывающим самые различные общества и цивилизации. Возникшие важные изменения и нововведения в результате прохождения социальной системой эволюционного цикла, "отсеивающего" все лишнее, закрепляются в ней и формируют новые механизмы ее развития» [1, с.7].

При этом автор постоянно подчеркивает, что это «не замкнутые циклы воспроизводства одного и того же состояния

системы, а эволюционные циклы — фрагменты траектории движения социальной или иной системы, в начальной и конечной точках которой система оказывается в подобных, близких по ряду важных параметров и характеристик, но не тождественных состояниях. Иными словами, в результате прохождения эволюционного цикла социальная система выходит на новый уровень развития, но при этом во многом (хотя и не полностью) воспроизводит состояния, которые она уже проходила» [1, с.8].

Более дробную структуру 500-летних циклов В.И. Пантин практически не рассматривает, но однозначно признает их сосуществование с циклами Кондратьева, не уточняя, правда, характер их возможного взаимодействия. В.И. Пантин, в частности, отмечает, что «при этом цикл изменений социальной системы вслед за Н.Д. Кондратьевым можно условно представить в виде совокупности двух примерно равных по продолжительности волн, каждая из которых характеризуется определенным доминирующим режимом и вектором изменений, меняющимся при переходе от одной волны к другой; по существу, «волна» здесь совпадает с полуциклом. В свою очередь, под «фазой» в данной работе понимается определенный момент или относительно небольшой отрезок цикла, который характеризуется определенным состоянием системы, отличающимся по некоторым параметрам от других ее состояний; в связи с этим цикл или волну можно условно разбить на ряд фаз, причем способы разбиения зависят от целей исследования и рассматриваемых параметров системы. Если провести аналогию с годовым циклом, то волны — это более прохладное (например, осень и зима) и более теплое (весна и лето) полугодия, а фаза может равняться суткам, неделе, месяцу и т. д. Таким образом, с помощью представлений о волнах и фазах можно описывать структуру цикла» [1, с.8].

Характеризуя структуру 500-летних циклов, В.И. Пантин выделяет **волны дифференциации** и **волны интеграции**, акцентируя внимание на том, что «речь идет именно о волнах

дифференциации, а не о волнах дезинтеграции, поскольку процессы интеграции-дезинтеграции одновременно присутствуют в каждой точке исторического развития, и всякая интеграция одних систем или структур всегда предполагает дезинтеграцию других; в связи с этим говорить о чередовании волн интеграции и волн дезинтеграции было бы не вполне корректно. Дифференциация же подразумевает не столько разрушение связей между различными системами, сколько разделение первоначально единого на части со специализированными функциями, на различные подсистемы, а также их структурное усложнение. Тем самым термин «дифференциация» более полно подчеркивает созидательную, а не только разрушительную сторону процессов исторического развития, связанных с глобализацией. Таким образом, и волны дифференциации, и волны интеграции, с точки зрения развития глобализации, являются необходимыми созидательными эпохами, на протяжении которых возникает нечто новое» [1, с.9].

Возможность именно космической модуляции рассматриваемых циклов автором напрямую не упоминается, но подчеркивается, что в современных условиях «природные изменения принято рассматривать как экзогенные (внешние) факторы по отношению к развитию общества, его мировоззрения, системы ценностей, экономической и политической системы... Социоестественная история — новая дисциплина на стыке естественных и гуманитарных наук — показывает, что между развитием общества и природными изменениями существуют многообразные и многогранные связи и взаимодействия. Эти взаимодействия особенно ярко обнаруживаются в периоды так называемых социально-экологических кризисов, т. е. периодов, когда происходят резкие изменения одновременно в жизни природы и в жизни данного общества. Важными примерами социально-экологических кризисов являются неолитическая революция, которая привела к колоссальным изменениям в жизни человечества, кризис середины I тысячелетия до н.э. в Китае и в Средиземноморье, первый (XVI—XVII вв.) и второй (с се-

редины XIX в.) социально-экологические кризисы в России... Все эти кризисы приводили к огромным изменениям в развитии соответствующих обществ и, несмотря на свою тяжесть и глубину, имели не только негативное, но и позитивное значение, стимулируя выработку новых, более сложных институтов, технологий, форм мышления и общения между людьми. Не случайно многие из социально-экологических кризисов одновременно являются важными вехами глобальной истории, периодами высокой синхронизации исторических событий и процессов в разных обществах» [1, с.34].

При этом автор не может не отметить своеобразный **феномен синхронизации**, который «можно определить как согласование и упорядочение во времени различных пространственно разделенных событий, процессов и явлений, в том числе и тех, которые, на первый взгляд, никак не связаны между собой и принадлежат совершенно различным системам. Это не означает, что рассматриваемые процессы и явления вообще не связаны «материально» друг с другом; это означает лишь, что связи, участвующие в синхронизации, носят неочевидный и неоднозначный характер или же вовсе не познаны. При исследовании таких сложных эволюционирующих систем, как биосфера, человеческая психика, человеческое общество, исследователь сталкивается с согласованным и упорядоченным поведением огромного множества подсистем и различного рода структур, как существующих внутри эволюционирующей системы, так и находящихся как бы вне ее. Объясняется это тем, что в случае эволюционирующей системы ее границы весьма условны, подвижны и могут включать дальнюю «периферию», т.е. все, что в какой-либо мере доступно для взаимодействия системы и окружающей ее среды. Как правило, для изучения доступны прежде всего непосредственные, «сильные» взаимодействия элементов и структур эволюционирующей системы с окружающей средой, которые часто описываются как причинно-следственные связи; «слабые» же, опосредованные взаимодействия часто скрыты от взора исследователя. Принцип синхронизации как

принцип познания сложных эволюционирующих систем как раз и призван восполнить эту неполноту наблюдаемых взаимодействий. Особенно он важен для познания связей между пространственно разделенными процессами, событиями и явлениями, которые не соединены друг с другом простыми цепочками причинно-следственных связей и рассматриваются отдельными областями науки изолированно друг от друга» [1, с.35].

Возможность космических влияний В.И. Пантин также упоминает, но вскользь и исключительно в связи с исследованиями А.Л. Чижевского и его последователей: «Еще один важный пример – влияние космических процессов и явлений на земную биосферу, на жизнь отдельного человека и на историческое развитие социальных систем. Большинство узких специалистов скептически относится к самой возможности влияния космических явлений на эти процессы, поскольку подобное влияние, как правило, ближе к «слабым», чем к «сильным» взаимодействиям, и его нелегко обнаружить. Но в настоящее время имеется огромное число работ, в которых отмечается корреляция многих биологических и социальных процессов с космическими и гелиогеофизическими факторами» [1, с.37].

Косвенно автор опускает возможность влияния «других космических циклов» на описываемые им долговременные синхронные циклические процессы: «Итак, явление синхронизации различных процессов и событий, не описываемое простыми причинно-следственными связями, достаточно распространено в природе и обществе. Синхронизация является необходимой предпосылкой волнообразности развития природных и социальных систем в окружающем нас мире, а принцип синхронизации — предпосылкой познания этих волнообразных процессов человеческим мышлением. Синхронизация множества событий и явлений обеспечивает такое взаимодействие локальных процессов и движений в пространстве, которое не гасит, а усиливает их, давая в итоге достаточно заметную волну изменений. Принцип синхрони-

зации позволяет рассматривать сложную эволюционирующую социально-историческую систему не в ее видимых границах, а «поверх барьеров», разделяющих различные системы, и тем самым дает возможность видеть распространение волн изменений гораздо дальше, чем при использовании обычного принципа причинно-следственных связей. Кроме того, принцип синхронизации позволяет увидеть взаимодействие и взаимовлияние циклов или волн, которые, на первый взгляд, не связаны друг с другом, например, взаимное воздействие волнообразных процессов развития разных цивилизаций или влияние циклов солнечной активности, других космических циклов на циклы и волны социальной жизни» [1, с.37].

Автор обращает внимание и на то, что «наблюдаемая синхронизация исторических событий, явлений и процессов является предпосылкой **структурирования**, т. е. определения структуры глобальной истории. Под структурированием истории здесь понимается не просто та или иная ее периодизация, но прежде всего выявление ключевых, центральных исторических процессов и соответствующих им периодов, которые глубоко повлияли на весь последующий ход истории, привели к последовательности выборов, предопределивших развитие человечества в определенном направлении. Фактически речь здесь идет о поиске своеобразного «ядра» или «оси» мировой истории, которые формируют ее структуру. При этом такой «осью» не могут быть ни отдельные события (например, Великая французская революция или революция 1917 г. в России), ни относительно кратковременные периоды «великих» войн (например, Первая или Вторая мировая война), ни даже само по себе появление великих мировых религий (например, буддизма или христианства). Дело в том, что центральное звено, вернее, центральные звенья глобальной истории должны охватывать не один регион и не одну цивилизацию, а большинство (в пределе — все) регионы и цивилизации. Кроме того, такие центральные или «осевые» эпохи должны определять последующее развитие не на десятилетия и даже не на века, а на

тысячелетия. Очевидно, что ни великие революции, ни великие войны не способны оказывать столь мощное и долговременное воздействие» [1, с.38].

Характерным для современного миропонимания является также рассуждение В.И. Пантина о том, что структурирование истории «нужно не только для упорядочения мощного потока исторических событий, не только для оценки относительного значения и смысла тех или иных исторических событий, процессов, явлений, не только для выяснения общей, сквозной логики глобального исторического развития. Еще более существенно то, что структурирование истории позволяет с более общих позиций понять характер и смысл эпохи, в которую мы живем, и даже отчасти предвидеть (разумеется, лишь в самых общих чертах) направление будущего развития... И хотя постичь смысл и цель истории нам во многом не дано, можно лишь повторить известные слова А. Эйнштейна, применимые не только к постижению природы, но и к постижению истории: «Бог хитроумен, но не злокознен» [1, с.39].

В процессе исследования В.И. Пантин неоднократно обращает внимание на то, что «в научной литературе имеется немало косвенных указаний на то, что существуют волны глобального исторического развития протяженностью около полутысячи лет, причем началу и концу каждой из этих волн соответствуют важные исторические изменения и переломы». Соглашаясь при этом с выводами других исследователей о том, что «история имеет внутренний ритм. Причем ее длинные волны иной раз удивительно точно совпадают с границами миллениумов или значимых их частей» [1, с.47]. В другом месте он отмечает, что «при всем своеобразии развития разных регионов мира само это развитие синхронизировано и описывается масштабными тысячелетними циклами, состоящими из двух волн, продолжительность каждой из которых равна около 500 лет» [1, с.50].

В этой связи он отмечает и тот интересный факт, что «сере-

дина каждой волны (для первого цикла это V в. до н.э. и I в. до н.э., для второго цикла V в. н.э. и рубеж X-XI вв., для третьего — XVI и рубеж XX-XXI вв.) почти точно совпадает либо с серединой очередного тысячелетия, либо со сменой тысячелетий, на которых как на переломных моментах акцентируют внимание историки... Середина же каждой волны, представляющая ее пик, апофеоз, всегда отмечена... высокой концентрацией важных, переломных событий» [1, с.52].

Естественно, что в итоге автор вполне закономерно приходит к уверенному выводу о том, что «именно с позиций глобальной истории оказывается возможным разглядеть явления и тенденции, не заметные (или почти не заметные) для традиционных исследований в русле локальной или даже всемирной истории. К таким явлениям относятся «сверхдлинные» волны дифференциации и интеграции, продолжительность каждой из которых составляет около 500-600 лет. Эти волны, существование которых вытекает из работ многих авторов, но, как правило, не осознается ими, хорошо описывают наблюдаемые в истории крупные, глобальные сдвиги в экономическом, политическом и социальном развитии различных обществ и цивилизаций» [1, с.266].

Литература

1. Пантин В.И. Циклы и волны глобальной истории. Глобализация в историческом измерении. – М., 2003, 276 с.

Сергей Маслов: 50-летние циклы в искусстве

Сергей Юрьевич Маслов (1939-1982) был в свое время одним из ведущих специалистов в составе Ленинградской школы математической логики, основанной знаменитым математиком Андреем Андреевичем Марковым (1903-1979) и получившей широкую известность в 60-70-х гг. XX века.

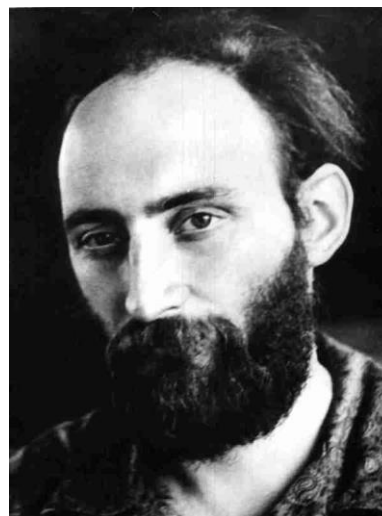

Последние 10 лет жизни Сергей Юрьевич посвятил разработке своих идей о применении дедуктивных систем к другим естественным и гуманитарным наукам. Особенно много занимался вопросами биологической теории эволюции, нейропсихологии и искусственного интеллекта.

Развивавшийся им подход к теории биологической эволюции, связанный с длительной и обстоятельной перепиской с выдающимся биологом-теоретиком А. А. Любищевым, представлял собой модель достаточно общего характера, применимую и для других сложных систем передачи информации, например, для фольклорных текстов. При этом он создал оригинальные модели рассуждений, характерных для бытовых умозаключений, и высказал много интересных предположений, которые и сейчас продолжают активно исследовать и развивать специалисты в области искусственного интеллекта. Основные результаты, полученные им в области логики, изложены в книге «Теория дедуктивных систем и ее применения», изданной в 1986 году в Москве издательством «Радио и связь».

В последних его статьях и докладах был достигнут синтез результатов, полученных в нейролингвистических работах по асимметрии полушарий головного мозга и по искусственному интеллекту.

Самую последнюю свою статью «Асимметрия познавательных механизмов и ее последствия» [1] он сдал в редакцию в мае 1981 года. В июне 1982 года ему исполнилось 43 года, а 28 июля он погиб в автомобильной катастрофе. Именно эта последняя статья и принесла ему наибольшую известность и продолжает активно цитироваться самыми различными авторами и в самом различном контексте.

В свое время именно знакомство с этой статьей стало одним из важнейших побудительных мотивов формирования концепции нооритмов в ее нынешнем виде.

Основная заслуга Сергея Маслова состоит в выявлении социо-психологического и историко-культурного феномена, заключающегося в существовании **довольно жесткой корреляции между состоянием общества и доминирующим в данный момент художественным стилем.**

Центральное значение при этом имеет признание существования двух принципиально различных механизмов познания – правополушарного и левополушарного. При этом «левый» механизм на сегодняшний день более или менее понятен и хорошо моделируется в рамках современной компьютерной технологии. В то же время «правый» механизм включает много загадочного и попытки его моделировать лишь начинаются.

Сергей Маслов писал об этом, в частности, следующее:

«Обнаруживается две различные функции познания: одна состоит в изучении «своего этажа», а вторая – в организации «подъема на следующий этаж»... И этим функциям реально соответствуют два различных познавательных механизма, работающих попеременно.

Реальные системы делятся на те, которые постоянно находятся «на одном этаже», и те – более сложные, – которые способны к «подъему». Начиная с некоторого уровня сложности, должен возникнуть специальный познавательный

механизм выработки новых дедуктивных систем. Очевидно, что на этом уровне сложности находятся человеческий интеллект и совокупный интеллект общества... Именно в связи с этим будем говорить об асимметрии механизмов познания и называть их, соответственно, левополушарным и правополушарным (или просто – левым и правым; за функцию «подъема» ответственен правый механизм).

Сама асимметрия полушарий, видимо, возникла в ходе эволюции как материализация противостояния функций «левого» и «правого». В применении к современному человеческому мозгу механизм правого полушария выявляет себя как более древний.

Однако, если говорить совсем схематично, то самым древним является левополушарный механизм освоения действительности, так как он материализован в инстинктивном поведении тела; мозг, способный к выработке условных рефлексов, образует правополушарный механизм собственно познания... Но именно левополушарный механизм вторичного моделирования, обеспечив человеку возможность длительного пребывания «на втором этаже», выделил его из животного мира. Подъем на следующие этажи, требуя каждый раз сугубо творческих правополушарных актов, может уже осуществляться в рамках неизменного с биологической точки зрения вида *Homo sapiens*» [1, с.7].

Сравнивая левополушарный (Л) и правополушарный (П) механизмы мышления, Маслов выделил следующие их особенности, применимые и к анализу соответственно «дневной» и «ночной» фаз 50-летних нооритмов:

Локальность – глобальность:

Л: анализ и последовательный перебор вариантов;

П: глобальная обработка информации, выявление тех ее свойств, которые пропадают при расщеплениях и вычленении-

ях фрагментов. Целостность восприятия информации обеспечивается при этом за счет распараллеливания работы.

Точный перебор – приблизительное «узнавание»:

Л:

1. Перебор разворачивается во времени.
2. Вероятность целесообразной ошибки мала.
3. Обеспечивается проверяемость и воспроизводимость результатов.

П:

1. Моментальный акт, сопровождаемый ощущением уверенности.
2. Ошибки узнавания полезны и необходимы – «блок мифотворчества».
3. «Вживание» в изучаемый объект, что чрезвычайно затрудняет отчуждение результатов.

Сознание – неосознанность:

Л: Со-знание – совместное, допускающее передачу другим знание.

П: Под- и сверх-сознание, что определяет большую неоднородность правого комплекса.

Оппозиция «левого» и «правого» в познании:

Л: Рациональное осмысление деятельности.

П: Эмоциональная мотивация.

Основной принцип работы с информацией:

Л: Локальность.

П: Глобальность.

Результаты:

Л: Накопление данных, вычисление ответов.

П: Возникновение «смыслов».

Внешние проявления:

Л: Конструктивная активность, движение.

П: «Сосредоточенное бездействие», неподвижность.

Степень осознанности:

Л: Почти полная.

П: Заведомо неполная.

Роль времени:

Л: Разворачивание во времени.

П: Ахронность.

Система гносеологических предпочтений:

Л: Удовлетворенность имеющейся моделью.

П: Осознание недостаточной адекватности любой модели.

Л: Хорошее отношение к искусственному, «придуманному».

П: Стремление к естественности, первичности.

Л: Склонность к схематизации, к выявлению «общего».

П: Интерес к индивидуальным особенностям, к отклонениям.

Л: Дедукция.

П: Индукция и интуиция.

Л: Нацеленность в будущее.

П: Ахронность или обращенность в прошлое.

Л: Нацеленность на поиск средств.

П: Интерес к уяснению целей.

Л: Поиск истины в диалоге.

П: Индивидуализм творчества.

Рассуждая о возможностях моделирования правополушарного механизма, С. Маслов предполагал, что «в качестве реальных систем, отражающих некоторые особенности правого полушария, выступают аналоговые машины. Эту же задачу решают сильное распараллеливание, ассоциативная память и прямое включение в систему человеческого интеллекта в диалоговых системах» [1, с.12].

Дальнейшие рассуждения С. Маслова практически напрямую применимы к характеристике «дневного» и «ночного» полупериодов 50-летних нооритмов, имея в виду при этом, что **«дневной» фазе соответствует преимущественно левополушарный тип мышления, а «ночной» – правополушарный:**

«Мировоззренческая и эмоциональная цельность описанных комплексов позволяет говорить о двух типах сознания, каждый из которых оказывает влияние не только на процессы познания, но и на всю совокупность проявлений человеческой личности, на формирование вкусов и предпочтений в самых разных сферах культуры и социума... При этом отчетливо выявляются периоды попеременного доминирования в обществе того или иного типа сознания.

Общие причины чередования периодов попеременного доминирования того или иного типа сознания достаточно ясны: они вытекают из явной ограниченности каждого из познавательных механизмов и каждого типа сознания в отдельности и явной несовместимости некоторых аспектов их работы. Несмотря на имеющиеся тяготения людей, обществ и культур к одному типу сознания, возникающие проблемы рано или поздно заставляют включать противоположный механизм.

Исключения составляют лишь случаи крайней патологии в медицинском смысле слова и случаи тупикового развития культуры. Смена доминирования проявляется в разочаровании в идеалах и культуре предыдущего периода. Характерная длина периодов часто показывает прямую зависимость этого эффекта от проблемы «отцов и детей».

«Левый» и «правый» комплексы в сознании выявились также на основе оппозиции «оптимизм-пессимизм». Известны экспериментальные данные об эйфории при отключении правого полушария и чувстве подавленности, возникающем при отключении левого.

Активность левополушарного механизма, каждый шаг которого не требует преодоления значительных трудностей, естественно связана с чувством удовлетворенности, которое может быть замутнено лишь ощущением бессмысленности действий, за которое ответственно правое полушарие.

Напротив, гораздо более трудная, не имеющая гарантий своей осуществимости и критериев приближения к результату работа правого полушария по «подъему» вполне может связаться с чувствами, принимающими участие в формировании комплекса неполноценности. Такие чувства неизбежно возникают при подавлении левого полушария – при утрате средств с сохранением целей. Для эмоциональной окраски работы «правого» механизма, видимо, достаточно типичны кратковременные подъемы и длительные спады.

В сочетании с нацеленностью «левого» механизма в будущее и обращенностью «правого» в прошлое все это позволяет считать оптимизм типичным для левополушарного типа сознания, а пессимизм – для правополушарного» [1, с.24].

И далее Сергей Маслов приводит целый ряд весьма точных наблюдений о **связи между преобладающими типами мышления и общественными настроениями:**

«Левополушарный механизм нацелен на сознание и языковое общение, правополушарный – на уважение к интуитивному, инстинктивному, несказанному («мысль изреченная есть ложь»). Это приводит к большей духовной сосредоточенности и замкнутости, а в других проявлениях – к большей приблизительности (раз уж нельзя точно..., раз уж нельзя быть святым, то зачем быть честным). Важнейшим парамет-

ром оппозиции является противопоставление открытости сепаратизму и замкнутости.

«Правое» заражено недоверием к разуму, «левое» – излишним к нему уважением. Достоинством левополушарного механизма является конструктивность, распространенным недостатком – поверхностность, беспочвенность. «Правое» может обладать большей глубиной, но часто заражено неумением и нежеланием действовать, создавать цивилизацию.

Штольцевское начало, возможно, не дает человечеству застыть в бездействии, обломовское – утратить смысл своих действий» [1, с.25].

Весьма показательной является наблюдаемая при этом **корреляция между преобладающим художественным стилем и состоянием общества:**

«Для «левых» архитектурных стилей характерны строгость и логичность построек, стремление к «честному» выявлению конструкций и т.п. Для «правых» стилей – напротив, характерны чувствительность, склонность к причудливости и гротеску, преувеличенный декор и претенциозность, стремление скрыть конструкцию.

«Левые» стили естественно назвать классическими, правые – барочными.

Классические: высокое Возрождение, стиль Палладио, Ампи́р, Инженерный стиль, Конструктивизм, Стиль 50-60-х гг. XX в.

Барочные: Маньеризм, Барокко, Рококо, Романтизм, Модерн, Ретроспективный стиль.

Конкретные стили по-разному сосуществуют или сменяют друг друга – однако чередование доминант выявляется довольно отчетливо...

Анализ архитектурного материала, с точки зрения рассматриваемой дихотомии двух познавательных механизмов, показывает, что классические стили накладываются на периоды преобладания левополушарных механизмов познания, а

барочные стили – на периоды преобладания правополушарных механизмов.

Наложение обычно выполняется с точностью 2-5 лет. Отметим, что архитектурный материал выбран потому, что архитектура – вид искусства, в котором легко обнаруживается существенная зависимость от социальных условий.

Важно отметить также наличие географического аспекта корреляции. Так, Италия, Испания, Германия провели с 1500 года гораздо больше времени в «барочном состоянии», чем Англия, Франция, Голландия...

Возникает возможность по художественному состоянию эпохи прогнозировать исторический процесс. Так по творчеству Джонса или Леду можно было предсказывать победу Английской или Французской революции. Важно при этом, что художественные изменения в ряде случаев опережают общественные. Этим рассматриваемая концепция резко отличается от так называемых вульгарно-социологических.

Изменения наблюдаются в основном синхронно в разных странах и демонстрируют связанность цивилизации» [1, с.29].

Для наглядного представления изменений во времени художественных и общественных процессов С. Масловым были использованы три состояния («+1» – «левое», «-1» – «правое», «0» – сочетание левых и правых тенденций). При этом допускались также «неясные» значения: «не правое» (обозначены как $\frac{1}{2}$ и, соответственно, «не левое» ($-\frac{1}{2}$). Для каждой страны и отрезка времени получатся две согласованные по времени последовательности, одна из которых соответствует тенденциям в архитектуре, а вторая – в политике. Единицей времени выбирается пятилетие.

На рисунке, представленном далее, график 1 составлен по материалам русской архитектуры и синхронизируется с общеевропейским движением стилей.

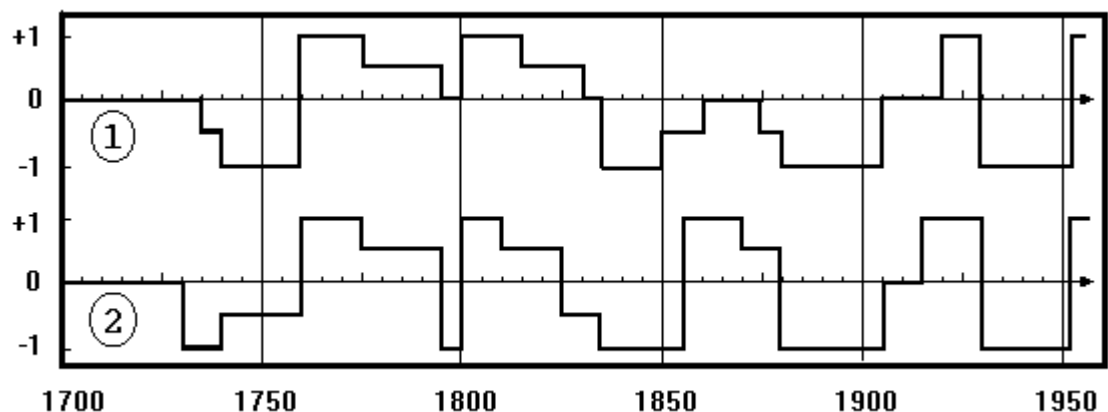

Синхронизация стилей архитектуры (1) и состояния общества (2) с достаточно четко выраженной 50-летней периодичностью

Состояние общества примерно описывается графиком 2. Для формального подтверждения содержательности этого графика рассматривались численные данные, характеризующие ввоз в Россию товаров и численность учащихся.

С этим графиком хорошо согласуется резкое увеличение темпов роста суммарного числа гимназистов и гимназисток в 1854-1875 гг. (удвоение примерно за 10 лет), контрастирующее с почти нулевым приростом в 1825-1854 и 1885-1894 гг.

Аналогично легко фиксируется замедление роста числа учащихся в школах от 1785 к 1791 г., после чего происходит падение, и максимум 1791 г. оказывается превзойденным лишь в 1800 г. Такие же эффекты наблюдаются и при анализе таможенной политики.

Исследования последующих десятилетий позволили в целом подтвердить все основные выводы Сергея Маслова, в том числе и о 50-летней периодичности различных процессов, связанных с искусством, о чем свидетельствует, например, работа [2].

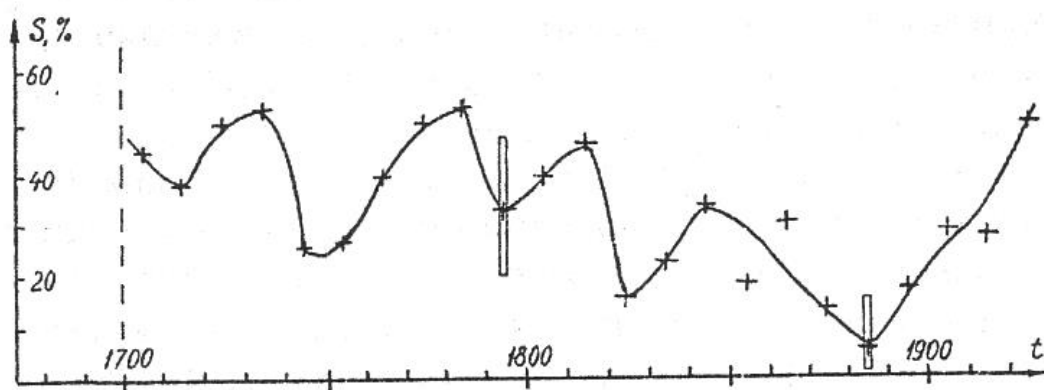
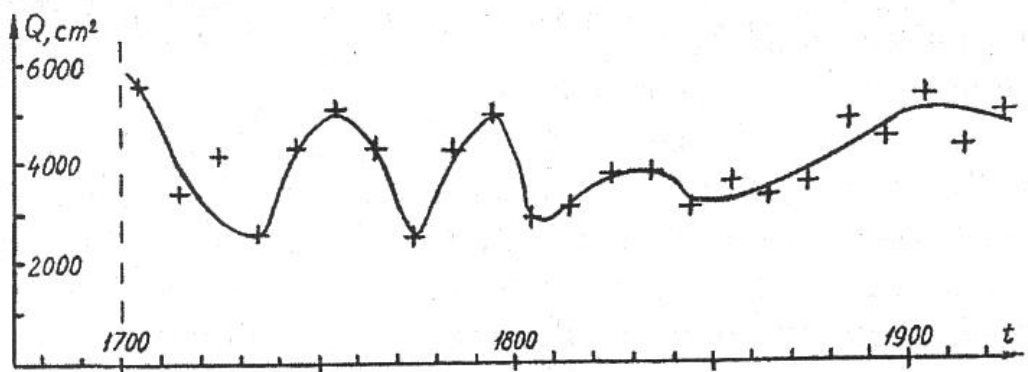

Эволюция средней площади картин (Q , cm^2) и доли «картин-гигантов» (S , %) в массе картин всех жанров [2, с.49,51]

Литература

1. Маслов С. Ю. Асимметрия познавательных механизмов и ее последствия // Семиотика и информатика, 1982, № 20, с. 3-34.
2. Петров В. М. Количественные методы в искусствоведении. Выпуск 1. Пространство и время художественного мира. – М.: Смысл, 2000. – 2004 с.

Феномен «Новой хронологии»



Одним из наиболее вызывающих и значимых на сегодня альтернативных подходов к пониманию и интерпретации хода всемирной истории является концепция так называемой «Новой хронологии», разрабатываемая в последнее время группой исследователей во главе с академиком Российской академии наук, заведующим кафедрой дифференциальной

геометрии и ее приложений Московского государственного университета **Анатолием Тимофеевичем Фоменко**.

Суть развиваемых ими в рамках «Новой хронологии» идей заключается в том, что принятая сегодня версия хронологии и истории древнего и средневекового мира, созданная в основном в XVI-XVII веках, по-видимому, содержит крупные ошибки. Эту тему в своих работах рассматривали многие выдающиеся ученые, в том числе Исаак Ньютон и Николай Морозов. Разработкой этой проблемы, начиная с 1973 года, занялась группа математиков Московского государственного университета им. М. В. Ломоносова во главе с А. Т. Фоменко. Группой были созданы новые математико-статистические методы обнаружения зависимых текстов и дубликатов-повторов, содержащихся в летописях. В результате были разработаны новые методы датирования событий древности и подготовлено несколько основательных монографий, в которых излагается критика традиционной хронологии (см., например, [1]).

Однако большинство профессиональных историков основные выводы «Новой хронологии» вполне аргументированно подвергает справедливой критике. В то же время нельзя не

признать, что, с сугубо формальной точки зрения, А. Т. Фоменко и его последователи правы как минимум в одном важнейшем вопросе. Дело в том, что степень текстовой документированности истории до XVI века, т.е. до начала эпохи массового книгопечатания, является чрезвычайно низкой, на порядки уступающей тому, что мы имеем после 1500 года. Дошедшие до нас рукописи, как правило, являются результатом многократного переписывания и неизбежных при этом правок и искажений. Кроме этого, известно, что, например, из рукописного наследия Древней Руси до нашего времени сохранилось не более одного процента написанного. Соответственно и достоверность реконструкции на этой основе исторических событий является также довольно низкой. Заслуга А.Т. Фоменко как раз в том и заключается, что он как математик довольно эффективно продемонстрировал, что на базе имеющегося объема текстовой информации возможен отнюдь не единственный вариант реконструкции всемирной истории до XV века включительно. А, следовательно, требуются более объективные способы, методы и инструменты реконструкции реального хода истории, чем немногие дошедшие до нашего времени рукописные источники, полнота, достоверность и объективность которых далеко не всегда находятся на требуемом уровне.

Именно поэтому предложенные А. Т. Фоменко математико-статистические методы обнаружения зависимых текстов и предполагаемых дубликатов в летописях заслуживают особого внимания. Другое дело, что интерпретация получаемых при этом результатов может быть достаточно разной.

Весьма характерно, что в ранних работах А.Т. Фоменко (см., например, публикацию 1990 года [2]) достаточно хорошо прослеживается тот факт, что в полученных им результатах обработки летописей **обнаруживаются явные признаки 50-летней и 500-летней периодичности**, что довольно хорошо видно на иллюстрациях из работы [2], представленных ниже.

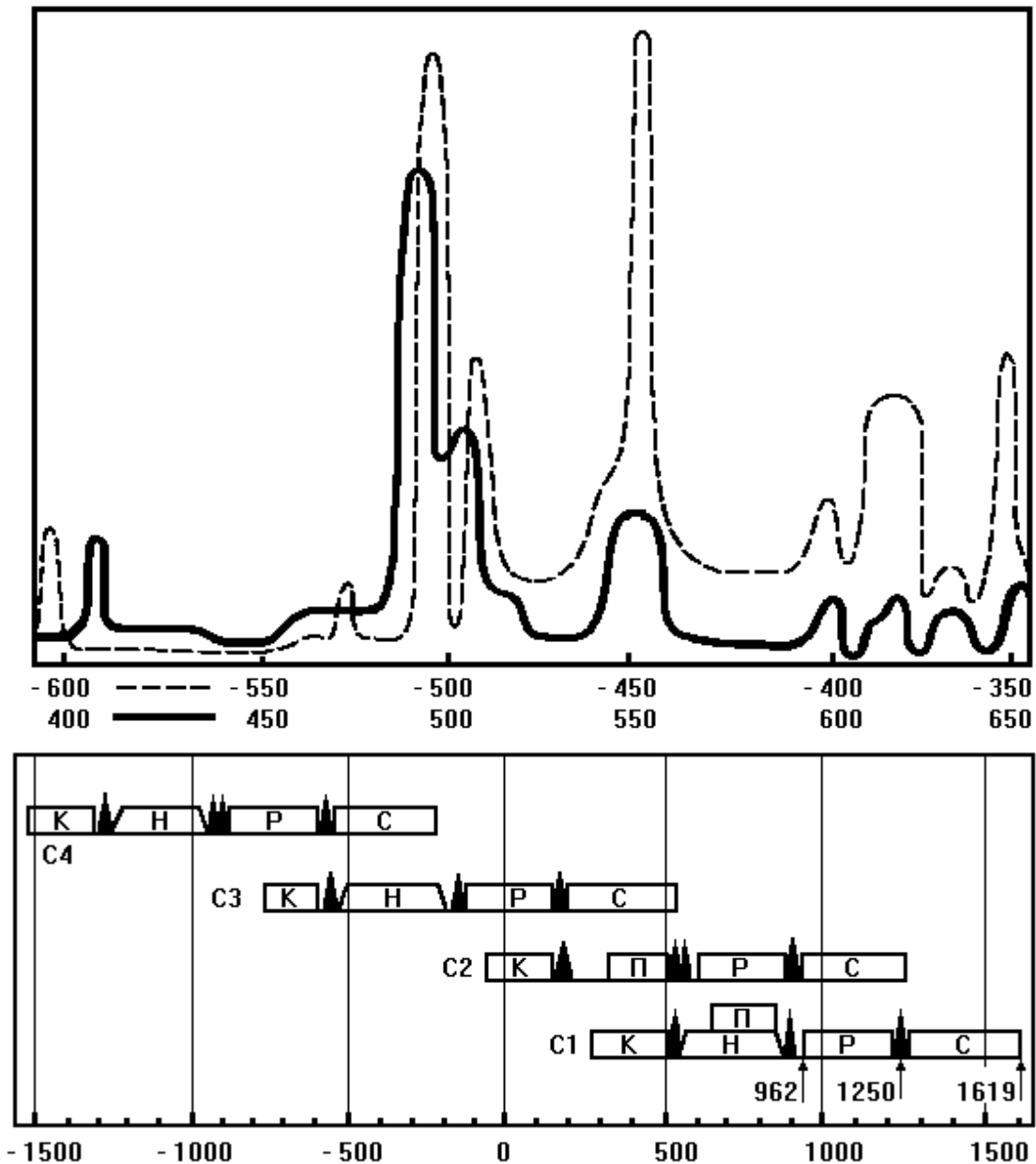

Путем обработки 15 основных хронологических таблиц и 228 фундаментальных первоисточников (хроник, летописей и т. п.) А. Т. Фоменко была составлена глобальная хронологическая карта на интервале от 4000 г. до н. э. до 1800 г. н. э. При этом «для каждой эпохи (отрезка на оси времени) строились графики объемов всех основных текстов-первоисточников, описывающих данную эпоху. Строились частотные графики упоминания имен исторических персонажей, разнообразных заимствований, повторов, литературных штампов, цитирования, разного рода параллелей, например, длительности правления различных династий» [2, с.26].

В полученных в итоге графиках достаточно отчетливо прослеживается и влияние модуляции с 500-летним (или 1000-летним) периодом: «В результате обширного эксперимента, в ходе которого были обработаны сотни текстов, содержащих десятки тысяч имен и сотни тысяч строк, неожиданно были обнаружены пары эпох, которые в традиционной истории считаются независимыми, во всех смыслах разными, однако, как оказалось, имеют чрезвычайно близкие, а иногда практически неотличимые графики своих количественных характеристик...» Например, «график объемов первоисточников, описывающих историю античного Рима от 753 до 236 г. до н.э., делает всплески практически в те же годы, что и аналогичный график, построенный для текстов, описывающих историю средневекового Рима от 300 до 816 г. н.э.» [2, с.27].

Сам А.Т.Фоменко предпочел интерпретировать эту периодичность исключительно как следствие многократного переписывания одних и тех же летописей с целью адаптации их под различные исторические события и реалии. В дальнейшем такой подход позволил ему сделать **опрометчивый вывод о том, что почти вся древняя история была выдумана в начальный период книгопечатания.**

Но в действительности главной причиной повторов и аналогий в летописях явилось, скорее всего, то, что проявления 50-летней и 500-летней периодичности приводили к неоднократному повторению аналогичных перемен и специфических ситуаций в разные эпохи, что и находило соответствующее отражение в текстах разных эпох.

Литература

1. Фоменко А. Т. Методы математического анализа исторических текстов. Приложения к хронологии. – М.: Наука, 1996. – 476 с.
2. Фоменко А. Т. Статистическая хронология. – М.: Знание, 1990. – 48 с.

Нооритмы в истории и судьбах

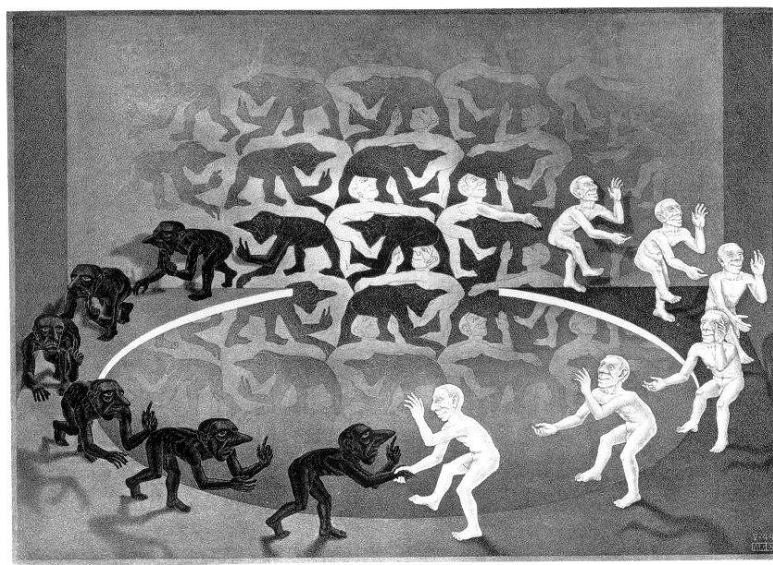

М.К. Эшер. «Случайная встреча»

Римские «качели»: от Августа до Константина Великого

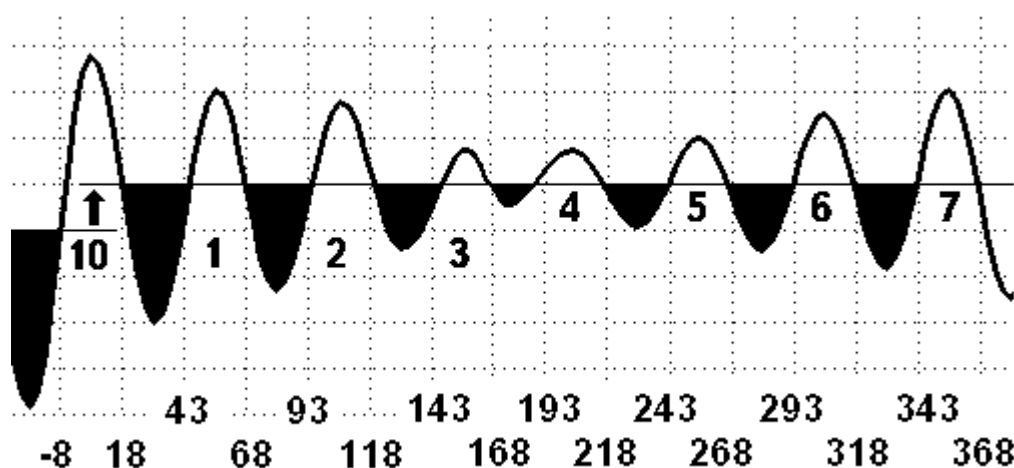

История Римской империи, достаточно хорошо документированная, является прекрасной иллюстрацией удивительно стабильного проявления нооритмов. Изложенный ниже материал основан на книге Г.Хафнера «Выдающиеся портреты античности» [1]. При этом для характеристики каждого из периодов в истории империи дословно используются приведенные Хафнером характеристики каждого из императоров. Учитывая, что о какой-либо периодичности в смене императоров и в истории Римской империи автор не упоминает, то его характеристики можно считать достаточно объективными и непредубежденными. Тем более показательной является чрезвычайно высокая степень синхронности положительных и отрицательных оценок деятельности императоров соответственно с «дневными» и «ночными» 50-летними периодами нооритмов. Прекрасно также прослеживается и постепенное снижение амплитуды колебаний между «положительными» и «отрицательными» императорами после того, как в период Августа окончательно сформировалась качественно новая империя. Вновь заметное увеличение амплитуды начинает достаточно отчетливо наблюдаться лишь примерно к 6-му периоду, т.е. ко времени правления Константина Великого.



Август Гай Октавий (63 г. до н.э. – 14 г.н.э., император: 27 г. до н.э. – 14 г. н.э.). После усыновления Цезарем получил имя Гай Юлий Цезарь Октавиан. С 27 г. до н.э.– император Цезарь Див Филий Август. Хотя Август вплоть до конца античного мира считался идеальной личностью и образцом, его ранние портреты, когда он, мстя за убийство Цезаря, казнил сотни римских граждан и неслыханно при этом обогатился, отражают его

беспощадность и тщеславие. Позднее то, что он добился своей цели благодаря грубости и жестокости, забылось и в памяти всех остался лишь образ гаранта «Римского мира», того мира, который сделал 45-летний период его правления **одной из самых счастливых эпох.**

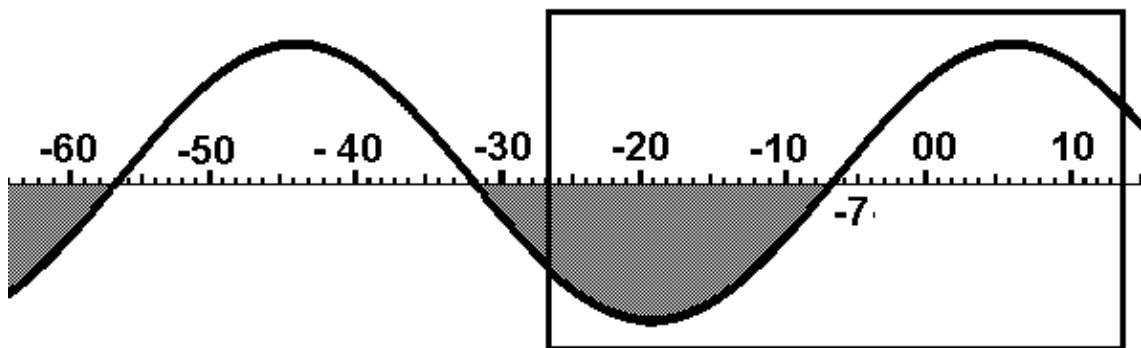

Тибериус Клавдий Нерон (42 г. до н.э. – 37 г. н.э., император 14-37 гг.). Его мать развелась с отцом и вышла замуж за Августа, когда Тибериусу было всего 3 года. Август относился к пасынку довольно неприязненно. В зрелом возрасте Тибериус зарекомендовал себя как полководец в сражениях с германцами и даками. В возрасте 55 лет стал императором, однако продолжал зависеть от своей властолюбивой матери, которая

достигла наконец своей цели. Когда она умерла, Тиберию было уже 70 лет. Неприхотливый в личном плане, он был блестящим полководцем и **несчастливым императором**.

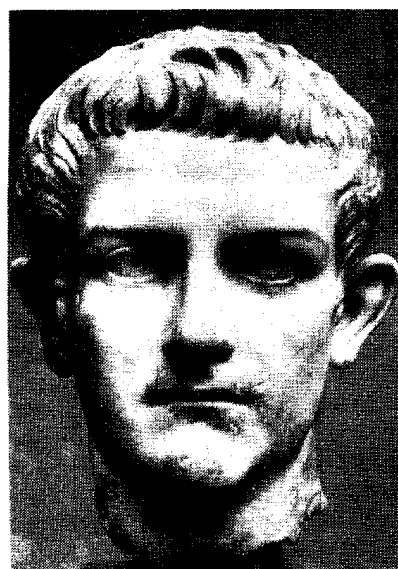
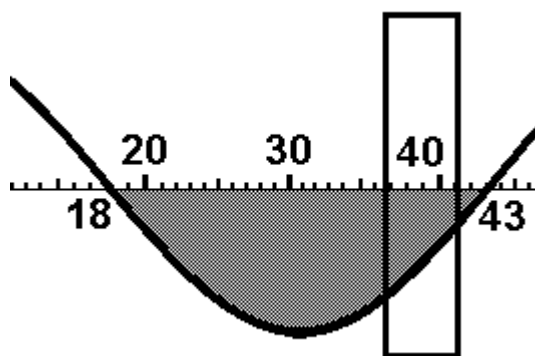
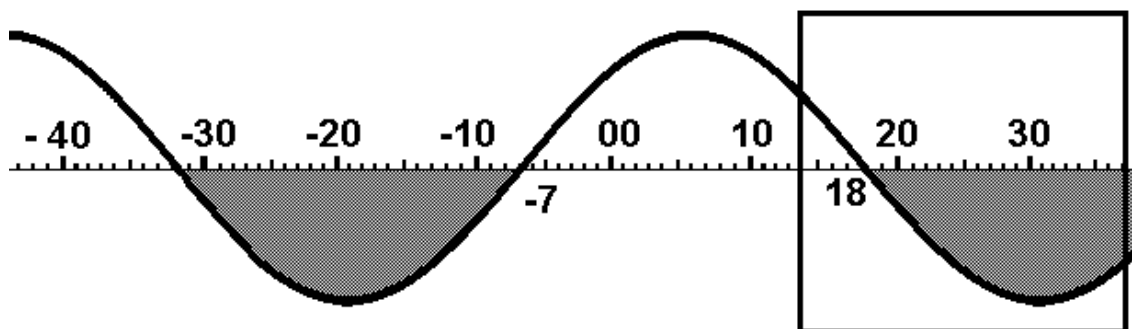

Гай Цезарь Германик (12-41 гг., император 37-41 гг.). Прозвище **Калигула** (Сапозок) Гай Цезарь получил в детстве, так как рос среди воинов и носил одежду рядового солдата. Свою юность провел у Тиберия на Капри, где с жадным любопытством присутствовал при пытках и казнях, а во время своего правления превзошел Тиберия как «плохой» император! Неизвестная болезнь превратила его правление в **невиданный деспотический произвол**. По свирепости и порочности он, пожалуй, далеко превзошел пресловутого **Нерона**. Всеми ненавидимый, он кончил жизнь под кинжалами заговорщиков, а память его была проклята.

Тиберий **Клавдий** Друз Германик (10 г. до н.э. – 54 г. н.э., император 41-54 гг.). Стал императором потому, что являлся единственным еще живым представителем династии Юлиев-

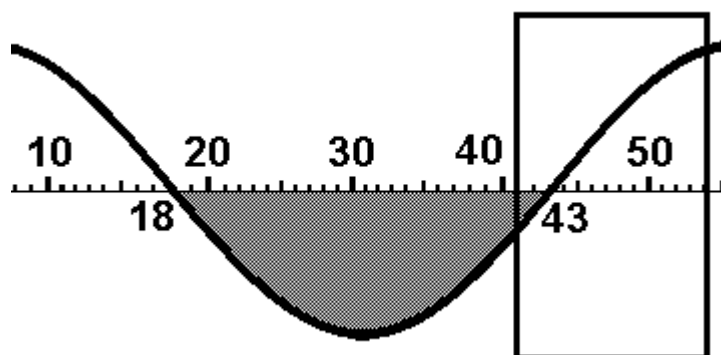

Клавдиев, а не потому, что к этому предрасполагала его прежняя жизнь. Слишком долго его высмеивали и презирали при дворе только лишь потому, что в противоположность остальным он **занимался наукой** и написал 41 книгу по истории своего времени, 8 книг по истории карфагенян и 20 книг по истории этрусков, будучи одним из последних кто еще понимал их язык. К сожалению, из всего написанного ничего не сохранилось и сейчас трудно оценить ценность научных трудов Клавдия.

Нерон Клавдий Цезарь Друз Германик (37-68 гг., император 54-68 гг.). Семнадцатилетний Нерон стал преемником Клавдия и взошел на престол благодаря интригам своей матери Агриппины Младшей. В детстве он был просто мечтательным ребенком, интересы которого были связаны с искусством, музыкой и пением. К несчастью, он сохранил свои художественные интересы и тогда, когда стал императором. В Риме это считалось подозрительным и недостойным. Вследствие этого он стал там предметом насмешек, в то время как в Греции его поездки с выступле-

ниями встречались бурным ликованием. Был ли он плохим певцом, как это утверждают, неизвестно. Даже хороший певец на римском троне пришелся бы не к месту. **Его поворот в сторону ужасных преступлений произошел далеко не сразу и явился, видимо, результатом несоответствия между**

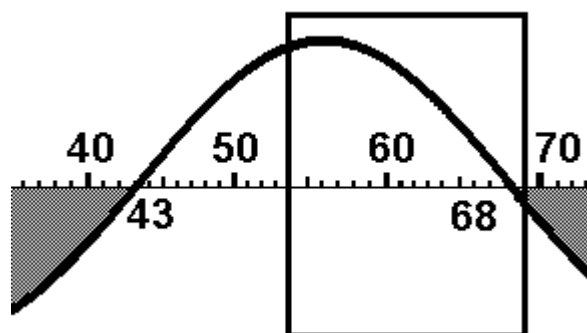

интересами и обязанностями. Неограниченная власть в сочетании с хитростью и непостоянством настолько его изменили за 14 лет правления, что в памяти потомков он остался исключительно как самая пресловутая личность античности.

Сервий Сульпиций **Гальба** (3 г. до н.э. – 69 г. н.э., император 68 – 69 гг.). Выдвинулся при Калигуле. Ему было уже 72 года, когда сенат объявил его императором после смерти Нерона. Однако вскоре **легионеры открыто выступили против Гальбы и убили его на римском форуме.**

Марк Сальвий **Отон** (32-69 гг., император 69 г.) После убийства Гальбы в течение трех месяцев был римским императором. Будучи другом Нерона, он старался подражать ему во всем, даже в его искусной прическе. Уже ребенком он проявлял легкомыслие, а Нерон отрицал в нем всякий интеллект. **Кончил жизнь самоубийством.**

Авл **Вителлий** (15-69 гг., император в 69 г.). Дружил с Калигулой и Клавдием. После смерти Нерона германские легионы провозглашают его императором. Одержав победу над своим противником Отоном, он вынужден был защищаться в Риме от сторонников Веспасиана и был вскоре убит. Вителлий был огромного роста, «с красным от постоянного пьянства лицом и толстым брюхом». Огромный двойной подбородок и мешки под глазами выдавали в нем сластолюбца, каковым он и был в действительности. **«К счастью для государства, Вителлий оказался побежденным»**, – говорит Тацит.

Тит Флавий **Веспасиан** (9-79 гг., император 69-79 гг.). Во времена Клавдия отличился в Британии как талантливый полководец. При Нероне вел успешную войну против иудеев. Войска и возвели его на престол. Будучи императором, Веспасиан, сын сборщика налогов, а затем ростовщика, отличался бережливостью. Честный и склонный к самокритике, он пытался возместить тот ущерб, который причинил государству Нерон. **Прославился строительством Колизея** и тем, что перед смертью сказал с иронией: «Увы, кажется, я становлюсь богом».

Тит Флавий **Домициан** (51-96 гг., император 81-96 гг.). Известен тем, что вопреки сенату осуществил новую форму правления, при которой получил неограниченную власть. Оппозиция при нем жестоко подавлялась, философы изгонялись из Рима и Италии, христиане преследовались, противники чаще всего подвергались казни. Домициан был недоверчив и всюду видел врагов. **Этого, очевидно, психически больного человека можно поставить рядом только с Калигулой и Нероном.** Более того, он

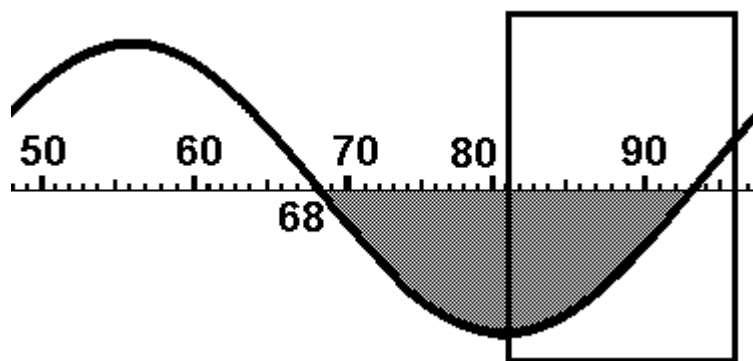

даже внешне во многом им подражал. Однако, в отличие от них, его репутация у потомков отнюдь не такая однозначно отрицательная. Он считается весьма удачливым полководцем, обеспечившим своими победами над даками новые провинции для империи и подготовившим распространение влияния Рима при Траяне.

Марк Кокцей **Нерва** (31-98 гг., император 96-98 гг.). Обще-признано, что это был человек довольно ограниченных возможностей и способностей. Но **в памяти последующих поколений он остался благородным сенатором**, который уже в возрасте 65 лет принял от армии и сената императорский престол, чтобы после ужасного правления Домициана добротой и мягкостью загладить причиненный вред, стабилизировать политические отношения и служить народу. Будучи

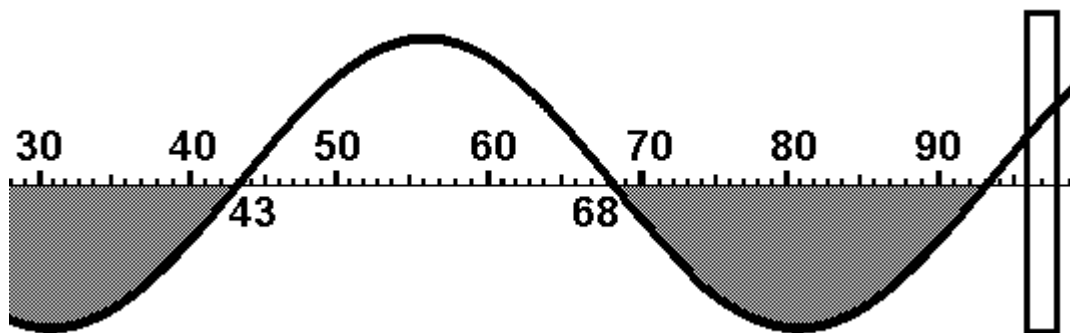

слабым правителем и сознавая это, он добровольно передал власть полководцу Траяну, которого усыновил. Его политика усыновления подарила Римскому государству **длительный период счастливого существования вплоть до окончания правления Марка Аврелия.**

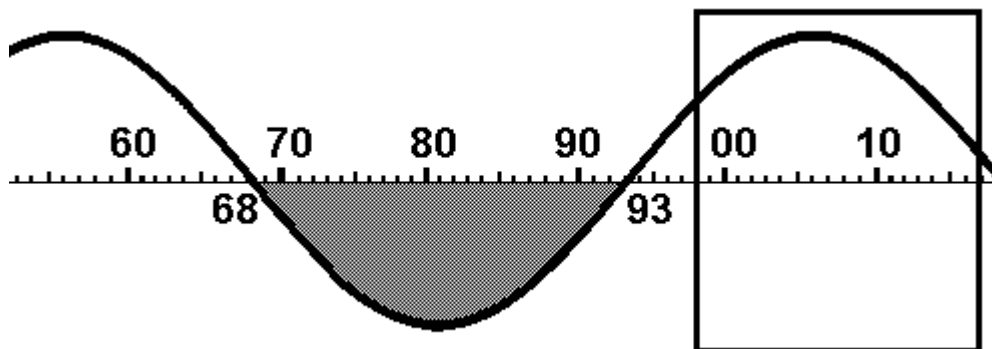



Марк Ульпий Траян (53-117 гг., император 98-117 гг.). Траян, при котором Римская империя достигла своих наибольших размеров, **считался образцом «хорошего» императора**. «Будь еще более счастливым, чем Август, и еще лучше, чем Траян!» — приветствовали в период поздней античности новых императоров.

Публий Элий Адриан (76-138 гг., император в 117-138 гг.). Провозглашен императором войсками. Не только не расширил границы империи, достигшей при его предшественнике наибольших размеров, но даже и отказался от некоторых недостаточно надежных провинций. При этом преследовал цели укрепления внутреннего положения государства и улучшения благосостояния. Занимался живописью и ваянием, фамильярно обращался с художниками. По мнению современников, **своим отходом от «римского духа» пошатнул устои империи**, за что Адриана презрительно называли «паршивым греком».

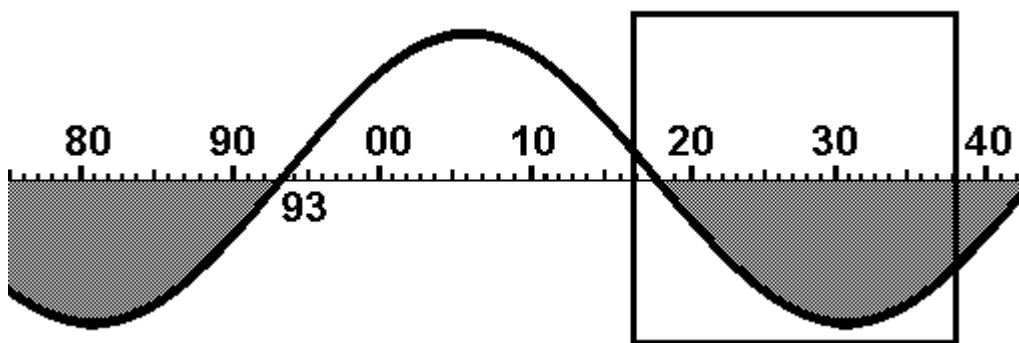
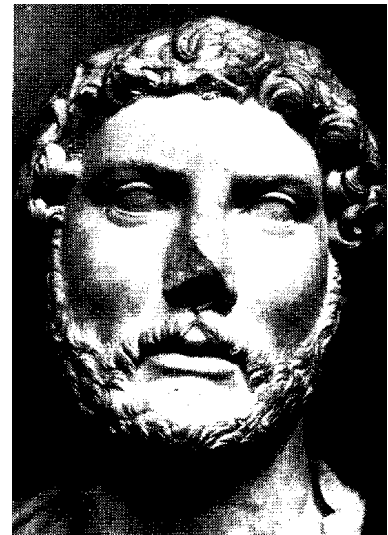

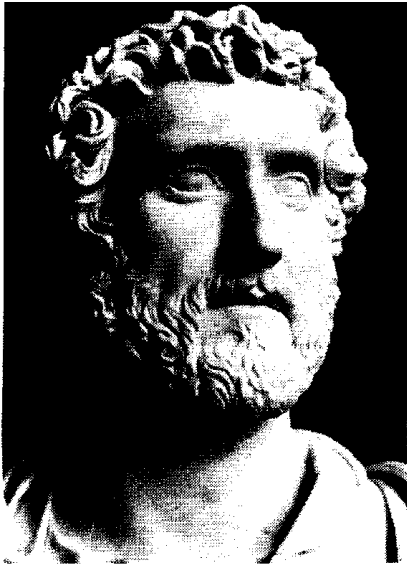

Тит Элий Адриан **Антонин Пий** (86-161 гг., император в 138-161 гг.). Приемный сын императора Адриана. Вел жизнь ученого до тех пор, пока Адриан не усыновил его. В 138 г. в возрасте 51 года он взошел на трон. Прославился как друг философов и явный последователь Адриана. Но в отличие от Адриана за добродетель и мягкость сенат удостоил его почетного имени Пий (**Благочестивый**). Благодаря его миролюбивой политике в Риме два десятилетия поддерживалась определенная стабильность. Выполняя желание Адриана, он усыновил Марка.

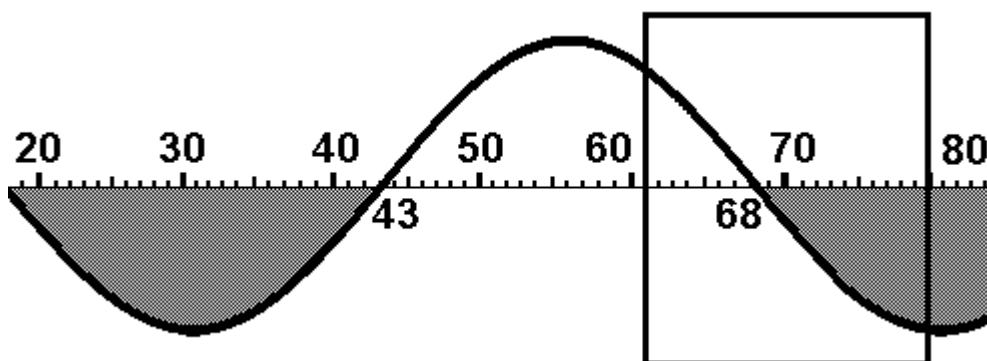
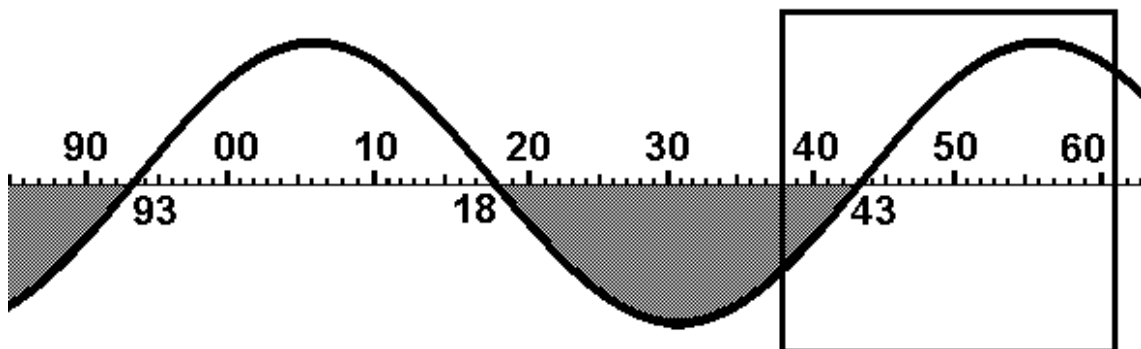

Марк Аврелий Антонин (121-180 гг., император 161-180 гг.). Являлся приемным сыном, преемником и последователем Антонина Пия. Известен как «**философ на престоле**».

Его сочинение «К самому себе» увековечило его память не менее, чем знаменитая конная статуя



на римском Капитолии. Эта позолоченная бронзовая статуя высотой 5 метров украшала, по-видимому, триумфальную арку в честь победы над парфянами (164-166 гг.) и счастливого возвращения. Однако, несмотря на достигнутые вначале успехи в борьбе с внешними врагами, именно во времена правления Марка Аврелия вскоре появились первые признаки будущего крушения Римской империи.

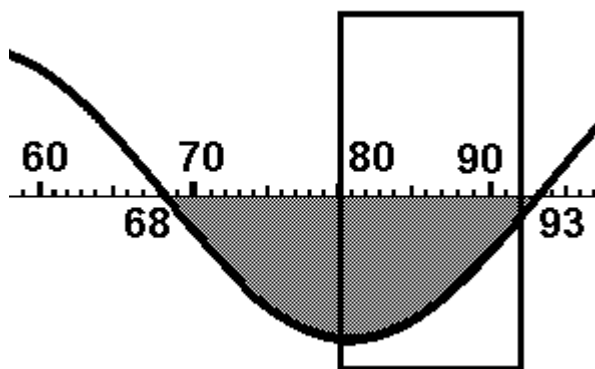

Марк Коммод Антонин (161-192 гг., император 180-192 гг.). Сын Марка Аврелия. Для его лица, по отзывам современников, было характерно «тупое выражение пьяницы». И все

его сохранившиеся изображения подтверждают это. Можно восхищаться художниками, которые столь безжалостно изображали Коммода даже в образе ребенка, провозглашенного «императором» в 176 году в возрасте 15 лет. В его ужасном облике уже можно было усмотреть не менее ужасного будущего правителя. Приходилось расплачиваться за то, что Марк Аврелий нарушил обычную со времен Нервы практику усыновления и назначил преемником своего сына. Коммод, фактически, стал первым «законнорожденным» римским императором. В 19 лет он стал неограниченным властелином. Его двенадцатилетнее правление, без всякого сомнения,

можно сравнивать с правлением Калигулы и Домициана. Жертвами террора пало огромное число римлян. Типичной была картина, когда, нарядившись Гераклом, новым воплощением которого он почитал себя, Коммод стрелял в сидевших в амфитеатре римлян из лука. В итоге он был убит группой заговорщиков.



Луций Септимий Север Пертинакс (146-211 гг., император 193-211 гг.). Был провозглашен императором в дни смуты 193 г. и смог успешно ее преодолеть.



Марк Аврелий Антонин Бассиан (186-217 гг., император 211-217 гг.). Свое прозвище **Каракалла** получил по введенному им в моду галльскому плащу. Во всем стремился походить на Александра Македонского. **При нем были предоставлены права римского гражданства почти всему свободному населению империи.** В итоге его правление настолько сильно поколебало положение Рима, что восстановить его больше не удалось. Каракалла был убит командиром преторианцев Макрином.

Марк Опеллий Север **Макрин** (164-218 гг., император 217-218 гг.). Родом из Мавритании, Макрин был первым римским императором, который не принадлежал к числу сенаторов. **Власть получил будучи начальником гвардии Каракаллы и убив его в Сирии. Вскоре и его самого постигла такая же участь.**

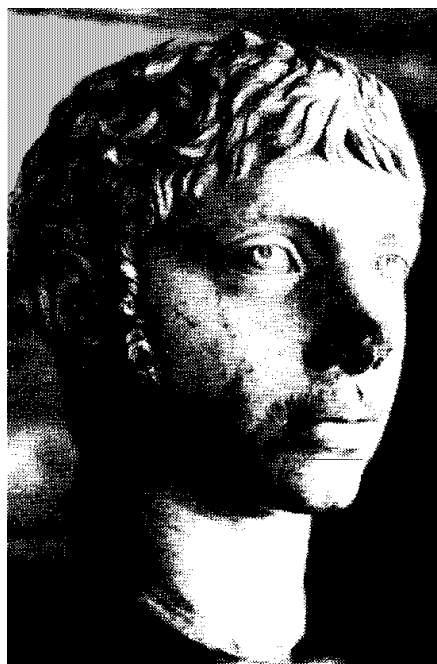
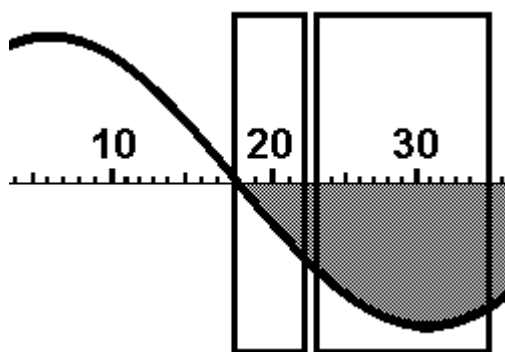

Марк Аврелий Антонин Варий Авит Бассиан (**Гелиогабал**, 205-22 гг., император 218-222 гг.). Стал императором в тринадцать лет благодаря ловкой политике своей матери и бабушки. Тщеславная мать заставила его, абсолютно неподготовленного ребенка, взять на себя всю тяжесть ответственности за империю. Так как он не был готов к этому, то **безграничная власть оказалась для него роковой. Он совершил тягчайшие преступления, которые затмевают преступления Нерона и Домициана.** В 17 лет был убит вместе с матерью, так как посягал на жизнь Севера Александра.

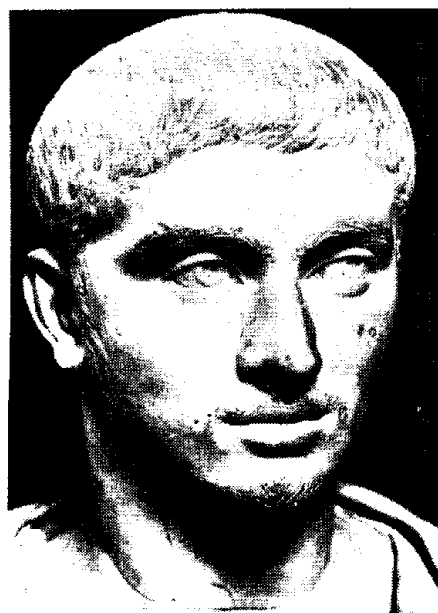

Марк Аврелий **Север Александр** (208-235 гг., император 222-235 гг.). Тринадцатилетний мальчик, мать и бабушка которого мечтали видеть его на престоле, стал императором после убийства Гелиогабала. Но **фактическая власть принадлежала женщинам. Был убит солдатами вместе со своей матерью.**

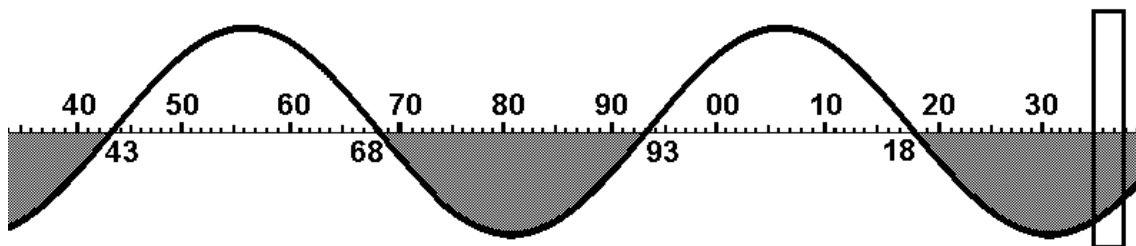

Гай Юлий Вер **Максимин** (173-238 гг., император 235-238 гг.). Фракийский пастух, будучи полководцем, оказался на троне после убийства Александра Севера. Он имел устрашающую внешность и был настолько высоким и сильным, что женский браслет мог надеть только на палец. **Жестоко преследовал христиан и разрушал экономику** ради выплаты жалованья своим войскам. Он ни разу не появился в Риме и **был вскоре убит своими солдатами.**

Далее следует череда ничем не примечательных императоров, практически не оставивших никаких значимых следов в истории... И время их правления тоже ничем особенным, кроме медленного разрушения империи, смут и убийств, потомкам не запомнилось. В лучшую сторону отличалось, пожалуй, только правление Галлиена.



Публий Лициний Эгнатий **Галлиен** (218-268 гг., император 260-268 гг.). Относительно длительное время правления Галлиена известно в бурной истории 3-го века как **период спокойствия**, в достижение которого внес свою лепту и этот император. Он прекратил преследования христиан и попытался проникнуть в тайны философии и мистики... Галлиен был не просто образованным человеком, он видел свою задачу в том, чтобы задержать гибель культуры. Поэтому он

призывал собирать и охранять памятники культуры прошлого... Погиб при осаде Милана.

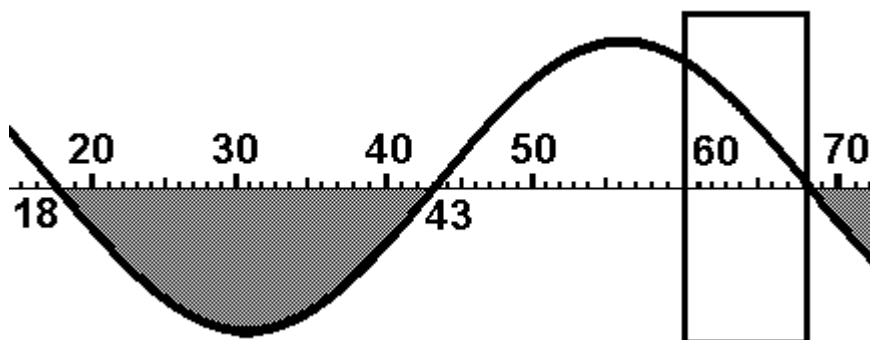

Гай Аврелий Валерий **Диоклетиан** (239-313 гг., император 284-305 гг.). Возшел на трон после короткой борьбы с предшественником. Власть разделил с **Максимианом**. Кроме этого, в 293 г. были объявлены еще два соправителя. Таким образом, Диоклетиан создал тетрархию т.е. систему, при которой у власти стояли четыре правителя. Этим был положен конец неразберихе периода «солдатских императоров».

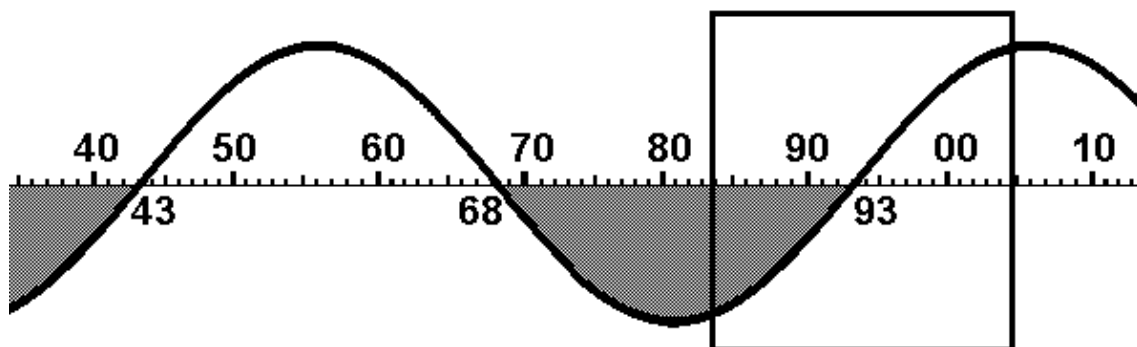

Удивительно, но Диоклетиан, как и было предусмотрено, в 305 г. вместе с Максимианом Геркулием возвратился к част-

ной жизни. **Реформы Диоклетиана внесли радикальные изменения в жизнь Римской империи.** Профессии стали наследственными. Для прекращения инфляции был обнародован эдикт, устанавливавший максимальные цены на все товары. **Основным стало требование отказа от личных интересов ради блага всех.** Олицетворением этого стал отказ императоров от выделения своей индивидуальности и превращение себя лишь в символы власти. Тетрархи всячески демонстрировали свое «полное согласие», поэтому изображение их одинаковой одежды на памятниках и то, что они стояли обнявшись, должно было подчеркивать гармонию их взглядов. Грубые черты фигур, их подчеркнутое внешнее сходство свидетельствуют о небольшом интересе к художественной форме, что было чертой уже следующей цивилизации – раннего Средневековья.

Константин Великий (280-337 гг., император 306-337 гг.). Деятельность Константина приходится на эпоху перехода от демократически контролируемого единовластия Рима к неограниченной византийской монархии, от язычества к христианству и от античности к Средневековью. Его мать была благочестивой христианкой, и он сам принял новую религию. Так как Христа представляли тогда молодым и без бороды, то внешним признаком такого перехода стал отказ от ношения бороды, что было принято со времен Адриана. Перелом ярко проявился и в изображениях Константина, который, будучи «императором божьей милостью», стоит теперь высоко над народом и является в его глазах персонификацией абсолютной власти, существом высшего мира, не имеющим никаких контактов с людьми.

Начатое Диоклетианом было доведено Константином до логического завершения, воплощавшего наступление новой эпохи – фактически новой цивилизации.



Перед зрителями предстают теперь только символы власти и недостигаемости, не имеющие ничего человеческого. По сравнению с этими символами человек должен ощущать себя ничтожно малой величиной. Евсевий Кесарийский превратил Константина в идеал правителя, сознающего свою особую миссию на земле, чьи реформы изменили Римскую империю, а новая столица, Константинополь, придала ей особый блеск. При этом в последующем всячески стиралась память о том, что в 20-х, 30-х годах Константин в некоторых своих поступках уподобился худшим из языческих римских императоров, убив вначале своего сына

Криспа, а затем – жену Фаусту.

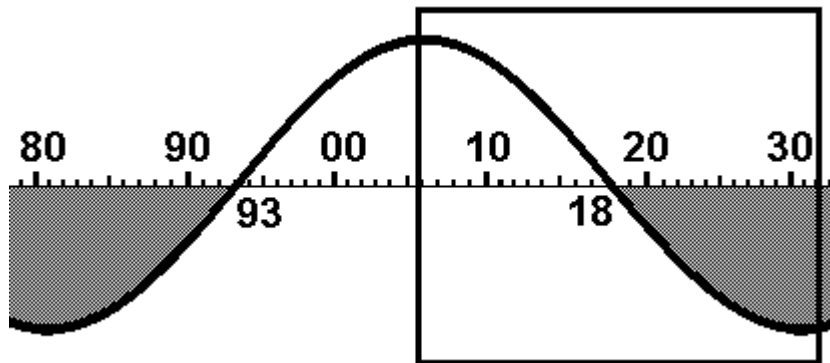

Литература

1. Хафнер Г. Выдающиеся портреты античности. 337 портретов в слове и образе. – М.: Прогресс, 1984. 384 с.

Киевская Русь: волны единства и междоусобиц

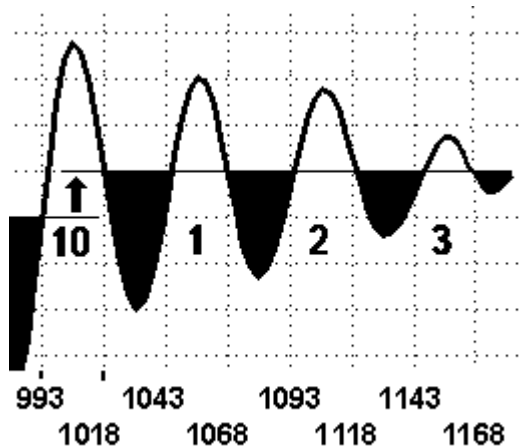

В обыденном сознании довольно часто встречается упрощенное представление о том, что в истории Древней Руси существовал довольно длительный и относительно спокойный период единства, который к началу XIII века сменился междоусобицами и феодальной раздробленностью. Но в действительности и здесь достаточно отчетливо прослеживается 50-летняя ритмичность.

В «Похвале Ольге», написанной в год смерти (969) легендарной русской княгини, она сравнивается «с луной в ночи, с зарей перед светом, с денницей перед солнцем» [1, с.108]. Солнцем позднее будет назван Владимир. Именно он, фактически, явился создателем Киевской Руси в ее классическом понимании.

Современные историки отмечают, что традиционно в русской истории Владимир рассматривался исключительно в двух измерениях: «Эти два измерения создают как бы двух Владимиров. Две фигуры – черную и белую. Обе – без оттенков. Владимир до крещения, Владимир язычник – черен, он – грешен, правда, грешник «по неведению истинного закона», но все же грешник. В частности, у него кроме нескольких законных жен (язычнику это можно) собран гарем. Что гарем – три гарема в Вышгороде, в прежней резиденции Ольги, триста наложниц, в Белгороде еще триста и еще двести в безымянном сельце... И этого мало, Владимир приводил к себе еще и замужних женщин, девиц, вообще был «ненасы-

тен в блуде». Таков первый образ князя. Второй – Владимир крещеный. Строит храмы, раздает милостыню нищим, он усердствует в покаянии, вообще он – «новый Константин Великого Рима», то есть Киева» [1, с.118].

Именно с этим вторым периодом правления Владимира с **начала 90-х годов до его смерти в 1015 году** связан самый первый цикл былин в русском эпосе. В былинах воспевается «славный Владимир Сеславич» – могучий и любимый народом князь киевский. В этот же период началось стремительное развитие страны: вводится летописание (с 996 года), организуются школы, распространяется грамотность, начинает чеканиться золотая монета. «В период реформ Владимира темп обновления всех сторон жизни древнерусского общества был поистине ошеломляющим. Еще вчера киевлянин с удивлением взирал на чудеса Константинополя, а назавтра видел нечто близкое в Киеве. Это вселяло в его душу гордость за родную страну и уверенность в его великом будущем» [1, с.233].

Но уже в **1015 году** начинается длительная и кровопролитная междоусобная война сыновей Владимира, управлявших отдельными частями Руси. Зачинщиком усобицы явился Святополк (прозванный позднее Окаянным), убивший своих братьев Бориса и Глеба. Активными участниками междоусобных войн явились печенеги, поляки и варяги. Затихать кровопролитие стало только после того, как Русь была разделена по Днепру между Ярославом Мудрым и Мстиславом Тмутараканским. В конечном итоге единоличная власть досталась Ярославу Мудрому. Но предшествовали этому частые войны и мятежи. Так, например, в 1023 году пришлось усмирять народный мятеж в Суздале, причиной которого стал свирепствовавший там голод. «Суеверные, приписывая оный злему чародейству, безжалостно убивали некоторых старых жен, мнимых волшебниц. Ярослав наказал виновников мятежа, одних смертью, других ссылкой, объявив народу, что не волшебники, но Бог карает людей голодом и мором за грехи их» [2, с. 17].

А в 1036 году под стенами Киева произошла последняя битва Ярослава с печенегами: «Варяги, всегдашние его помощники, стояли в середине; на правом крыле граждане киевские, на левом новгородцы. Битва продолжалась целый день. Ярослав одержал победу, самую счастливейшую для отечества, сокрушив одним ударом силу лютейшего из врагов его. Большая часть печенегов легла на месте; другие, гонимые раздраженным победителем, утонули в реках; немногие спаслись бегством, и Россия навсегда освободилась от их жестоких нападений... В память сего знаменитого торжества Великий Князь заложил на месте сражения великолепную церковь и, распространив Киев, обвел его каменными стенами; подражая Константинополю, он назвал их главные врата Златыми, а новую церковь Святою Софиею Митрополитскою... В 1039 году вновь освятил храм Богоматери, сооруженный Владимиром, но поврежденный, как надобно думать, сильным киевским пожаром 1017 года. Ярослав начал также строить монастыри: первыми из них были в Киеве монастырь Св. Георгия и Св. Ирины» [2, с. 20].

Длительный период по-настоящему спокойного созидания начался только после замирения с Византией. Историк Карамзин пишет об этом следующее: «Предприятие гораздо важнейшее ознаменовало для нашей Истории **1043** год. Дружба Великих Князей с Императорами, основанная на взаимных выгодах, утвердилась единством Веры и родственным их союзом. С помощью Россиян шурина Владимира завоевал не только Тавриду, но и Болгарию, они сражались под знаменами Империи в самых окрестностях древнего Вавилона... С того времени Константинополь не видал уже их страшных флотов в Боспоре» [2]. В 1046 году мир между Русью и Византией был скреплен браком сына Ярослава с византийской принцессой. В последующем «Ярослав вошел в свойство со многими знаменитыми Государями Европы» [2, с. 21]. Этот период вплоть до смерти Ярослава в 1054 году стал временем наивысшего расцвета Руси, ставшей одним из сильнейших государств Европы. Перед смертью, помня о том, что про-

изошло после смерти Владимира, Ярослав «завещал своим сыновьям любить друг друга и жить между собой в мире. Однако очень скоро сыновья забыли советы отца, и уже в княжение Изяслава (1054-1078) начался ряд междоусобных войн... В 1067 году Изяслав и его братья взяли Минск, изрубили всех мужчин, увели в плен женщин и детей» [3, с.57].

А в **1068** году русские войска, уже отвыкшие от войн с кочевниками и начавшие забывать о печенегах, потерпели сокрушительное поражение от нового степного противника в лице половцев. В этом же году в Киеве вспыхнул широко-масштабный мятеж, преодоленный ценой кровавой расправы. Нечто подобное происходит в 1069 году в Новгороде, а в 1071 году – в Суздале. В 1078 году Изяслав был ранен в бою и умер. После Изяслава великим князем стал Всеволод (1078-1093). Как пишут современные историки, «его княжение было особенно беспокойным, так как младшие князья ожесточенно спорили из-за уделов, а половцы часто нападали на Русскую землю. Наиболее тревожным был 1092 год... То в Полоцке, то в Киеве вспыхивали массовые эпидемии и уносили на тот свет людей тысячами» [3, с.60]. А небывалая засуха вынуждала в том году половецких ханов к ожесточенным и многочисленным грабительским походам на Русь. Все это дало впоследствии основания историку Карамзину утверждать, что «древняя Русь погребла с Ярославом свое могущество и благоденствие... Она утратила силу, блеск и гражданское счастье, будучи снова раздробленною на малые области» [2, с. 44]. Но впереди еще были времена Владимира Мономаха.

Последний внук Ярослава Мудрого, а по матери внук византийского императора Константина IX Мономаха (отсюда и его прозвище), имел реальные шансы занять великокняжеский престол уже после смерти Всеволода в **1093** году. К тому времени ему было уже 40 лет. Но, будучи не только закаленным в междоусобицах, а и достаточно умным, и осторожным, он не торопился официально принять титул Великого Князя, доставшийся довольно слабому и

нерешительному сыну Изяслава Святополку II, хотя реальное лидерство постепенно переходило к Владимиру. Именно по инициативе последнего в 1097 году в Любече состоялся первый съезд русских князей, целью которого было «мирное устройство» [3, с.64]. После прекращения смут Владимир Мономах убедил князей сообща идти на половцев. Второй такой поход в 1111 году завершился полным разгромом половцев на реке Сальнице, впадающей в Дон. Долго после этого ходило предание о Владимире Мономахе, «как пил он Дон шеломом, как загнал окаянных агарян за железные ворота» [3, с.64]. Вполне закономерным в этом свете итогом явилось то, что титул Великого Князя перешел к Владимиру. «Летописцы в один голос дают восторженную оценку княжению Владимира Мономаха (1113-1125). По их словам, он – образец добрых князей – при жизни приобрел народную любовь и навсегда оставил после себя громкую память и добрую память» [3, с.65]. О Владимире Мономахе с большой похвалой отзывались авторы «Слова о полку Игореве», Ипатьевской летописи и «Слова о погибели земли Русской». Первый государь всея Руси Иван III венчал своего внука на царство шапкой Мономаха. Первый русский царь Иван Грозный приказал украсить свое царское место в Успенском соборе сценами из военной и государственной деятельности Мономаха. При Владимире Мономахе единство Руси было в очередной раз практически полностью восстановлено [3, с.68].

Авторитет Мономаха был столь значителен, что и при его сыновьях сколь-нибудь значимой междоусобицы на Руси практически полностью удалось избежать. Из всех сыновей Мономаха громкая слава досталась только его младшему сыну **Юрию Долгорукому**, бывшему Великим Князем довольно непродолжительное время (в **1154-1157 гг.**) и оставшемуся в памяти потомков «градостроителем». Основал он не только Москву, но и Юрьев-Польский, Можайск, Кострому, Переяславль... По его инициативе построено множество храмов, самым знаменитым из которых является, пожалуй, церковь Покрова на Нерли. Но уже сын Юрия Дол-

горукого **Андрей Боголюбский в 1169** году вместе с другими князьями взял штурмом Киев, разграбил и сжег его, а киевлян частью истребил, а частью увел в плен. Именно с этого времени бывшее значение Киева как главного города Руси и «матери городов русских» было практически навсегда утрачено. А пламя междоусобиц с новой силой стало разгораться на русских и смежных с ними землях. В июне 1174 года Андрей Боголюбский был убит заговорщиками-боярами.

После еще 2-х лет ожесточенной междоусобицы власть перешла к брату Боголюбского Всеволоду Юрьевичу Большое Гнездо (1176-1212). Именно в его княжение затихла междоусобная борьба, а инициатива от Киевской Руси перешла к Владимиро-Суздальской, достигшей в этот период наивысшего расцвета и могущества. Имя Всеволода было хорошо известно далеко за пределами Руси, а автор «Слова о полку Игореве» с гордостью писал о нем как о самом могущественном князе на Руси. После смерти Всеволода процессы феодального дробления и междоусобные распри стали опять преобладающим на русских землях явлением, что вполне закономерно привело в итоге к катастрофическим последствиям монголо-татарского нашествия.

Литература

1. Как была крещена Русь. – М.: Политиздат, 1988. – 383 с.
2. Карамзин Н. М. История государства Российского в 12-ти томах. Тома II-III. – М.: «Наука», 1991. – 832 с.
3. Заичкин И.А., Почкаев И.Н. Русская история. – М.: Мысль, 1992. – 797 с.

Метаморфозы русских царей: Иван Грозный

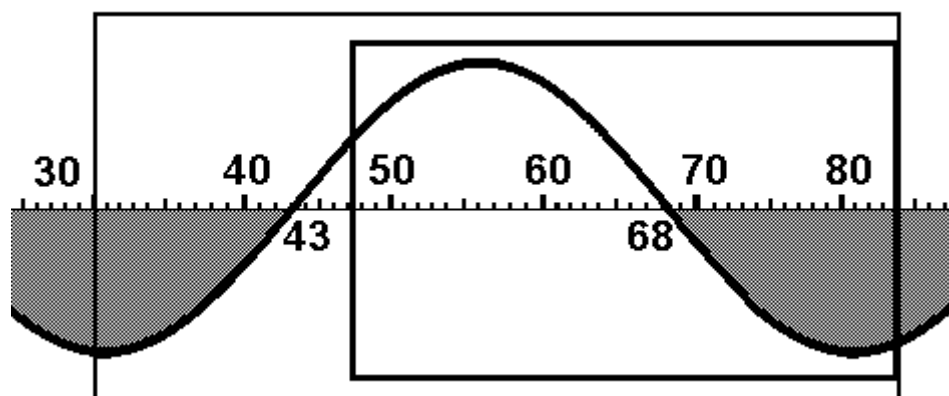

В советских учебниках, оценивая роль Ивана Грозного, цитировали обычно слова Карла Маркса о том, что «изумленная Европа, едва замечавшая существование Московии, зажатой между татарами и литовцами, была огорошена внезапным появлением колоссальной империи на ее восточных границах» [1, с.170]. И там же (по-прежнему с обязательной ссылкой на Маркса) отмечалось, что **в правлении Грозного четко выделялись два этапа**: первый был связан с довольно продолжительным периодом успехов практически во всем (от внешней политики до законодательства), а второй – с «периодом сумасбродств», опричнины и «кровавых бань» в Твери и Новгороде [1, с.193].

В этой связи следует также отметить, что именно на примере неожиданных изменений в настроениях и поведении таких деятельных и властных личностей, как Иван Грозный, влияние нооритмов прослеживается наиболее показательным и явно.

При этом в истории достаточно точно зафиксирован и период основной метаморфозы некогда всенародно любимого царя: «Поход Ивана IV в 1569-1570 гг. по собственной стране был одним из самых тяжелых проявлений опричнины и крайней

жестокости Грозного. Этот поход нанес громадный урон наиболее развитой части России» [1, с.192].

«Иван IV, прозванный впоследствии Грозным, появился на свет, когда отцу его, великому князю Василию III, было уже за пятьдесят. Он был ребенком горячо желанным, рождения которого с нетерпением ожидали родители и вся страна...» При его рождении 25 августа 1530 года «земля и небо потряслись от неслыханных громовых ударов, которые следовали один за другим с ужасною непрерывною молнией. Но родителями и современниками это было воспринято как доброе предзнаменование... К большому несчастью для России и самого Ивана, Василий прожил после этого радостного события совсем недолго. Он умер в 1534 году, и власть перешла к княгине Елене Глинской. В 1538 году она скоропостижно скончалась, отравленная, как принято считать, крамольными боярами. Таким образом, семи лет отроду Иван остался круглым сиротой, на руках бояр, которые заботились о чем угодно, но только не о воспитании будущего государя» [2].

Как пишет В.И. Ключевский, нездоровая обстановка первой дюжины детских лет будущего царя во многом предопределила его сумасбродство в последнюю дюжину лет его жизни: «Безобразные сцены боярского своеволия и насилий, среди которых рос Иван, были первыми политическими его впечатлениями. Они превратили его робость в нервную пугливость, из которой с годами развилась склонность преувеличивать опасность, образовалось то, что называется страхом с великими глазами. Вечно тревожный и подозрительный, Иван рано привык думать, что окружен только врагами, и воспитал в себе печальную склонность высматривать, как плетется вокруг него бесконечная сеть козней, которую, чудилось ему, стараются опутать его со всех сторон. Это заставляло его постоянно держаться настороже; мысль, что вот-вот из-за угла на него бросится недруг, стала привычным, ежеминутным его ожиданием. Всего сильнее работал в нем инстинкт само-

сохранения. Все усилия его бойкого ума были обращены на разработку этого грубого чувства» [3].

И тот же Ключевский отмечает, что уже к середине 40-х годов будущий грозный царь начал проявлять себя с наилучшей стороны, как человек здравомыслящий и ясно осознающий всю меру своей будущей ответственности: «Как все люди, слишком рано начавшие борьбу за существование, Иван быстро рос и преждевременно вырос. В 17-20 лет, при выходе из детства, он уже поражал окружающих непомерным количеством пережитых впечатлений и передуманных мыслей, до которых его предки не додумывались и в зрелом возрасте. В 1546 году, когда ему было 16 лет, среди ребяческих игр он, по рассказу летописи, вдруг заговорил с боярами о женитьбе, да говорил так обдуманно, с такими предусмотрительными политическими соображениями, что бояре расплакались от умиления, что царь так молод, а уж так много подумал, ни с кем не посоветовавшись, от всех утаившись» [3].

Косвенно Ключевский свидетельствует и о неординарной эрудированности молодого царя (не преминув при этом, правда, посетовать по поводу «каши в его голове»): «Попробуйте бегло перелистать его первое длинное-предлинное послание — оно поразит вас видимой пестротой и беспорядочностью своего содержания, разнообразием книжного материала, кропотливо собранного автором и щедрой рукой рассыпанного по этим нескончаемым страницам. Чего тут нет, каких имен, текстов и примеров! Длинные и короткие выписки из Святого Писания и отцов Церкви, строки и целые главы из ветхозаветных пророков — Моисея, Давида, Исаии, из новозаветных церковных учителей — Василия Великого, Григория Назианзина, Иоанна Златоуста, образы из классической мифологии и эпоса — Зевс, Аполлон, Антенор, Эней — рядом с библейскими именами Иисуса Навина, Гедсона, Авимелеха, Иевффая, бессвязные эпизоды из еврейской, римской, византийской истории и даже из истории западно-европейских народов со средневековыми именами

«Зинзириха» вандальского, готов, савроматов, французов, вычитанными из хронографов, и, наконец, порой невзначай брошенная черта из русской летописи» [3].



Нечто аналогичное отмечает и российский историк, академик Сергей Федорович Платонов (1860-1933): «Во всех своих выступлениях пред духовенством и боярами молодой царь обнаруживает начитанность и умственную развитость: для своего времени это образованный человек. Раздумывая над тем, откуда могли прийти к распущенному морально юноше его знания и высшие умственные интересы, мы можем открыть лишь один источник благотворного влияния на Грозного. Это – круг того митрополита Макария, который в 1542 г. был переведен на московскую митрополию с новгородской архиепископии. С Макарием в Москву перешли его сотрудники по литературному делу – собрания «великих

миней-четьих» – и в их числе знаменитый священник Сильвестр... Воздействие этих лиц обратило Грозного от забав к чтению, к вопросам богословского знания и политических теорий. Способный и впечатлительный от природы, Грозный скоро усвоил себе все то, чем питался ум и возбуждалось чувство передовых москвичей, и сам стал (по выражению одного из ближайших потомков – князя И.М. Катырева-Ростовского) «муж чюдного рассуждения, в науке книжнаго поучения доволен и многоречив зело» [4].

Известно, в частности, что Иван Грозный был обладателем крупнейшей в Европе библиотеки того времени. В ее состав входили византийские сочинения, античные и прочие.

О желании жениться Иван объявил митрополиту 13 декабря 1546 года. И уже 16 января 1547 года состоялось царское венчание, а 3 февраля сыграна была свадьба. В этом же году 21 июня вспыхнул невиданно сильный пожар, какого еще не бывало в Москве. Распространился слух, будто Москва сгорела благодаря волшебству.

Даже крайне критически настроенный по отношению к Ивану Грозному Эдвард Радзинский отмечает, что в этот период «молодая жена Анастасия долгое время помогала умирять царский гнев. Они вместе читали Евангелие, Анастасия сделала его жизнь ровной и религиозной. Прожили вместе 13 лет, и это было великое время для Руси, когда были осуществлены великие реформы. Вместо устаревших и неясных законов Иван создал вместе с Избранной Радой первый Судебник — свод законов государства Московского. Была проведена военная реформа, церковная... Иван обратился в Данию с просьбой прислать книгопечатника и типографские принадлежности. Так на Руси появилось первое книгопечатание. Но главное — была взята Казань» [5].

Казанские походы стали первым большим делом самостоятельного царствования Ивана. В конце 1547 года он в первый раз выступил в поход на Казань: в декабре он выехал во Вла-

димир, приказав везти туда за собой пушки. В феврале 1548 года войско вышло из Нижнего, но вынуждено было вернуться из-за рано начавшейся весенней распутицы.

В ноябре 1549 года Иван отправился во второй поход и на этот раз в феврале 1550 года добрался до самой Казани. Но приступ не удался. Множество людей с обеих сторон было побито, а потом настала оттепель, подули сильные ветры, полил дождь. Простояв несколько дней у города, Иван принужден был возвратиться, но предварительный успех все же был достигнут; по приказу царя в устье реки Свияги заложили город Свияжск. Фактически это был первый шаг к последующему присоединению Поволжья.

Под влиянием окружения он в 1550 году решился на новый в русской истории шаг – созыв первого Земского собора. «На двадцатом году возраста своего, – говорится в Степенной книге, – видя государство в великой тоске и печали от насилия сильных и от неправд, умыслил царь привести всех в любовь. Посоветовавшись с митрополитом о том, как бы уничтожить крамолы, разорить неправды, утолить вражду, призвал он собрать свое государство из городов всякого чина». Когда выборные съехались, Иван в воскресный день вышел с крестом на Лобное место и после молебна начал говорить митрополиту: «Молю тебя, святой владыко! Будь мне помощник и любви поборник. Знаю, что ты добрых дел и любви желатель. Сам ты знаешь, что я после отца своего остался четырех лет, а после матери осьми лет; родственники обо мне не заботились, а сильные мои бояре и вельможи обо мне не радели и самовластны были, сами себе саны и почести похитили моим именем и во многих корыстных хищениях и бедах упражнялись. Я же был словно глухой и не слышал, и не имел в устах моих обличения по молодости моей и беспомощности, а они властвовали» ... Потом, поклонившись на все стороны, царь продолжил: «Люди Божие и нам дарованные Богом! Молю вашу веру к Богу и к нам любовь. Теперь нам ваших прежних бед, разорений и налогов исправить нельзя вследствие продолжительного моего несовершенноле-

тия, пустоты и неправд бояр моих и властей, бессудства неправедного, лихоимства и сребролюбия. Молю вас, оставьте друг другу вражды и тягости, кроме разве очень больших дел: в этих делах и в новых я сам буду вам, сколько возможно, судья и оборона, буду неправды разорять и похищенное возвращать» [2].

Как отмечают современные исследователи, Иван действительно «попытался уничтожить зло, пустившее глубокие корни в русском обществе. Все эти меры вполне соответствовали новому умунастроению царя и вытекали из его речи, произнесенной перед всем народом в 1550 году» [2].

В следующем 1551 году для устройства церковного управления и религиозно-нравственной жизни народа созван был большой и церковный собор, обыкновенно называемый Стоглавым. Здесь был представлен новый Судебник, бывший исправленной редакцией старого Судебника 1497 года.

16 июня 1552 года Иван выступил в свой третий казанский поход, не зная еще доподлинно, с кем прежде ему придется биться – все ждали прихода крымцев. Действительно, 22 июня крымский хан подошел к Туле, приступал к ней целый день, но, узнав, что Иван со всем русским войском стоит на Оке, поспешно ушел в степь. Счастливо избежавшись от этого врага, Иван продолжил поход и 13 августа пришел в Свияжск. 18 августа войско переправилось через Волгу, а 23 августа подошло к Казани. С Иваном было 150 тысяч войска и 150 пушек. Казань, защищенную только деревянными стенами, обороняло 30 000 татар. И те и другие настроены были очень решительно...» [2]. Осенью Казань пала. А в 1556 году серия побед завершилась присоединением Астраханского ханства, а вместе с ним и всего Поволжья.

В современных источниках можно найти вполне справедливые утверждения такого типа: «Несомненно, что 1552 год был звездным часом всего Иванова царствования. Умри он в этом году, после блестящей победы, в разгар важных реформ

– и в потомстве осталась бы совсем другая память об этом сложном и неоднозначном человеке. Но он правил еще тридцать лет и множеством черных дел почти затмил все светлые воспоминания о первых годах своего правления» [2]. К этому добавим лишь то, что по большому счету удача и народная любовь не покидали Ивана Грозного еще почти полтора десятилетия, хотя постепенно и начали уже накапливать признаки серьезного неблагополучия.

Самыми большими потрясениями середины 60-х годов стали для царя громкие предательства: Князь Дмитрий Вишневецкий, воевода юга России, бросил свои войска и перебежал в Литву к Сигизмунду. Не ужившись с литовцами, «переметнулся в Молдавию, вмешался там по привычке в интриги вокруг молдавского господаря Стефана, был схвачен и отправлен в Стамбул, где султан казнил его как смутьяна и бунтовщика» [7]. В 1563 году в ходе войн в Прибалтике русские войска овладели Полоцком, в то время крупной литовской крепостью. Царь был особенно горд этой победой. Но уже в 1564 году царю изменяет командующий западной армией князь Курбский, который принимает литовское подданство, выдает агентов царя в Ливонии и участвует в наступательных действиях поляков. Пытаясь изобразить себя стороной пострадавшей, князь Курбский пишет царю письмо, оправдывая свою измену «смятением горести сердечной». Русь тем временем терпит серьезные поражения от поляков под Полоцком и под Оршей.

«В начале зимы 1564 года Иоанн Васильевич покинул Москву в сопровождении верных ему ближних бояр, дворян и приказных людей «выбором из всех городов» с женами и детьми. «Третьего декабря рано явилось на Кремлевской площади множество саней, — рассказывает Карамзин. — В них сносили из дворца золото и серебро, святые иконы, кресты... Духовенство, бояре ждали государя в церкви Успения, он пришел и велел митрополиту служить обедню, молился с усердием, принял благословение... милостиво дал целовать

руку свою боярам, чиновникам, купцам: сел в сани с царицею, с двумя сыновьями» и уехал из Москвы.

Поездив по окрестным монастырям, царь к Рождеству остановился в Александровской слободе, в 112 верстах от Москвы. Народ ждал, чтобы Иоанн объяснил свое странное поведение. Царь не заставил себя долго ждать: 3 января 1565 года в Москву прискакал гонец Константин Поливанов. Он вез две царские грамоты. В одной из них, врученной послом митрополиту Афанасию, Грозный описывал все измены, мятежи и неурядицы боярского правления, сетовал на невозможность в таких условиях нести служение царя и заключал, что «не хотя многих изменных дел терпети, мы от великой жалости сердца оставили государство и поехали, куда Бог укажет нам путь». В другой грамоте, адресованной московскому простонародью, купцам, всем тяглым людям и всенародно читанной на площади, Иоанн объявлял, чтобы русские люди сомнения не держали — царской опалы и гнева на них нет...

Когда в 1565 году в Александровской слободе царь принял решение силой выжечь крамолу в России, это решение далось ему страшным напряжением воли. До этого знаменательного дня Иоанн в описаниях современников был «велик ростом, строен, имел высокие плечи, крепкие мышцы, широкою грудь, прекрасные волосы, длинный ус, нос римский, глаза небольшие, серые, но светлые, пронизательные, исполненные огня, и лицо приятное».

Когда же он вернулся в Москву и, созвав духовенство, бояр, знатнейших чиновников, вышел к ним объявить об опричнине, многие не узнали его. Иоанн постарел, осунулся, казался утомленным, даже больным. Веселый прежде взор угас, густая когда-то шевелюра и борода поредели» [7].



Но действительно коренным образом все начало меняться в самом конце 60-х годов: «В сентябре 1569 года внезапно умерла вторая жена царя, Мария Темрюковна. Сразу же был распущен слух о том, что ее отравили. Иван первым, как кажется, поверил в него, и с этого времени стал серьезно опасаться за свою жизнь. Он писал в Англию королеве Елизавете, что изменники составляют против него заговоры, соумышляют с враждебными ему соседями,

хотят истребить его со всем родом. Иван просил дать ему убежище в Англии. Елизавета отвечала, что московский царь может приехать в Англию и жить там сколько угодно на всем своем содержании, соблюдая обряды православной церкви.

В действительности у Грозного на уме было совсем другое. Летом 1569 явился к царю какой-то Петр, родом волынец, и донес, что новгородцы хотят предаться польскому королю, что у них уже написана и грамота об этом и положена в Софийском соборе за образом Богоматери. Иван отправил в Новгород вместе с волынцем доверенного человека, который действительно отыскал грамоту за образом и привез к царю. Подписи – архиепископа Пимена и других лучших горожан – оказались подлинными. Говорят, что этот Петр, бродяга, наказанный новгородцами, из желанья отомстить им, сам сочинил грамоту и необыкновенно искусно подписался за архиепископа и других горожан. В Новгороде со страхом ждали кары, все знали, как страшен царь в гневе, но то, что случилось, превзошло самые мрачные ожидания.

В декабре 1569 года Иван выступил походом на север. С ним были все опричники и множество детей боярских. Погром начался с границы тверских владений. Опричники ворвались в Клин и перебили здесь множество людей без всякого разбора. На пути к Твери царь послал Малюту Скуратова в Тверской Отрочь монастырь, где заключен был низложенный митрополит Филипп, Малюта собственноручно задушил старика.

Подступив к Твери, царь приказал окружить ее со всех сторон и сам расположился в одном из ближайших монастырей. В первый день опричники ограбили всех духовных, начиная с епископа. Затем через два дня они вновь ворвались в город, стали врывать в дома, ломали всякую домашнюю утварь, рубили ворота, двери, окна, забирали всякие домашние запасы и купеческие товары – воск, лен, кожи и прочее, свозили в кучи и сжигали. На пятый день дошло до самих жителей. Опричники принялись избивать всех: мужчин, женщин, младенцев, иных сожгли огнем, других рвали клещами, трупы убитых бросили в Волгу. Пленных полочан и немцев, выведенных из Ливонии, притащили на берег, в присутствии царя посекали на части и побросали на лед. В Торжке повторилось то же. В поминальнике Ивана записано убитых там православных христиан 1490 человек. Кроме них перебили всех пленных немцев и крымских татар, содержащихся в башнях. Из Торжка Иван пошел на Вышний Волочек, Валдай, Яжелбицы. По обе стороны от дороги опричники разбегались по деревням, убивали людей и разоряли их дома.

Еще до прибытия Ивана в Новгород туда приехал его передовой полк. По царскому повелению тотчас окружили город со всех сторон, чтобы никто не мог убежать из него. Потом похватили духовных из окрестных монастырей и церквей, заковали в железа и поставили в Городище на правее; всякий день били их на правее, требуя по 20 новгородских рублей с каждого, как бы на выкуп, как продолжалось дней пять. Дворяне и дети боярские, принадлежащие к опричнине, созвали в Детинец знатнейших жителей и торговцев, а также и приказ-

ных людей, заковали и отдали приставам под стражу, а дома и имущество их опечатали. Это делалось в первых числах января 1570 года. А 6 января, в пятницу, вечером Грозный приехал в Городище с остальным войском и с 1500 московских стрельцов. На другой день дано было повеление перебить дубинами до смерти всех игуменов и монахов, которые стояли на правее, и развезти тела их на кладбища, каждого в свой монастырь...

Число истребленных за последующие несколько дней жителей называлось современниками различно. В помяннике Ивана глухо записано о 1505 человек новгородцев. У Гваньини показано число 2770, кроме женщин и простого народа. Но в новгородской «повести» говорится, что царь топил в день по 1000 человек и в редкий по 500. Таубе и Крузе называют общее число жертв до 15000 человек, Курбский еще больше. Последствия погрома долго сказывались в Новгороде. Истребление хлебных запасов и домашнего скота произвело страшный голод и болезни не только в городе, но и в окрестностях его; доходило до того, что люди поедали друг друга и вырывали мертвых из могил. Все лето 1570 года свозили умерших кучами к церкви Рождества в Поле и погребали вместе с телами утопленных и всплывших на поверхность. В Псковской летописи общее число погибших доводится до 60 000...

Тем временем успех, сопутствовавший Ивану во внешних предприятиях, стал постепенно изменять ему. Весна 1571 года прошла в тревогах – ждали прихода крымцев. Земские воеводы с 50 тысячами войска стояли на Оке. Сам царь с войском опричников выступил в Серпухов. Но хан обошел все заставы и неожиданно явился за Окой со 120-тысячным войском. Иван бежал из Серпухова в Александровскую слободу, оттуда – в Ростов, бросив Москву на произвол судьбы. 24 мая татары подошли к столице и зажгли предместья. Сильный ветер быстро разнес огонь. В один день сгорел весь город за исключением Кремля. Количество погибших жителей невозможно определить, но оно доходило до нескольких

сотен тысяч, так как в Москву сбежалось много народа из окрестностей. До 150 000 татары увели в полон...

Терпя неудачу во внешних делах, Грозный в ноябре 1581 года испытал и сильное личное потрясение – смерть старшего



сына Ивана. Виною всему была необузданная ярость царя. По свидетельству Антония Поссевина, Иван застал свою невестку Елену лежащей на скамье в одной исподней одежде. В гневе он ударил ее по щеке, а потом начал колотить жезлом. Царевна, ожидавшая ребенка, сделалась больной от побоев, и на следующий день у нее случился выкидыш. Оскорбленный царевич пришел к отцу с укором. По характеру он во всем походил на родителя: был крут и

неуступчив. Разговор, как видно, вылился в бурную безобразную ссору. «Ты, – говорил царевич, – уже отнял у меня двух жен, постриг их в монастырь, хочешь отнять и третью и уже умертвил в утробе ее моего сына». Грозный бросился на сына со своим жезлом. Борис Годунов пытался удержать его, но сам был побит. В ослеплении гнева Иван ударил царевича жезлом в голову, тот упал без чувств, обливаясь кровью. В ту же секунду царь опомнился, стал рвать на себе волосы и звать на помощь. Призвали медиков, но все было напрасно – царевич умер на пятый день и был погребен 19 ноября в Архангельском соборе.

Царь в унынии говорил, что не хочет более царствовать, а пойдет в монастырь. Он собрал бояр, объявил им, что второй его сын, Федор, не способен к правлению, предоставил боярам выбрать из своей среды царя. Возможно, что на этот раз он был искренен, но бояре боялись: не испытывает ли их царь и не убьет ли он после и того, кого они выберут, и тех, кто будет выбирать нового государя. Бояре умоляли Ивана не

идти в монастырь, по крайней мере до окончания войны. С тех пор много дней царь ужасно мучился, не спал ночи, метался, как в горячке...» [2].

Явным признаком душевого нездоровья в тот период была и череда трагически сменявших друг друга царских жен, один перечень которых говорит сам за себя:

- «Царская невеста» Марфа Васильевна Собакина – жена с 28.10.1571; осталась девственной до смерти, а умерла 13.11.1571.
- Третья жена Анна Ивановна Колтовская – жена с апреля 1572 года, разведены в 1575 году.
- Четвертая жена Мария Долгорукая – жена только в 1573 году, казнена сразу после свадьбы.
- Пятая жена Анна Васильчикова – жена с 1575 года, разведены в 1576 году; дочь московского дворянина Григория Борисовича Васильчикова. О ней почти ничего неизвестно, кроме того, что через два года после свадьбы она была увезена в суздальский Покровский монастырь и там пострижена в монахини. Неизвестно и когда она умерла.
- Шестая жена Василиса Мелентьева – о ней также почти ничего не известно.
- Седьмая жена Мария Федоровна Нагая – жена с осени 1580 года. В 1584 году выслана с сыном Дмитрием в Углич.

Но кроме всего прочего «за год до смерти, несмотря на то, что Иван имел уже беременную жену, он стал свататься за родственницу Елизаветы Английской – графиню Марию Гастингс. Дворянину Писемскому, который вел в Лондоне переговоры о женитьбе, велено было говорить, что хотя у царя и есть жена, но она не какая-нибудь царица, а простая подданная и ради королевской племянницы ее можно прогнать. Но дело не вышло. Между тем в начале 1584 года у царя открылась болезнь – какое-то внутреннее гниение. Здо-

ровье его быстро разрушалось. Еще не старый человек, он вскоре стал выглядеть дряхлым стариком. Ноги отказывались ему служить. Тело покрылось зловонными язвами. Его носили в креслах. 17 марта он уселся играть в шахматы со своим последним любимцем князем Богданом Бельским, но, не успев начать игры, упал и умер. Погребен в Москве, в Архангельском соборе» [2].

Душевное состояние царя последних полутора десятилетий его царствования хорошо передают его собственные слова, записанные в начале 70-х, вскоре после погрома в Новгороде: «Тело изнемогло, болезнует дух, раны душевные и телесные умножились, и нет врача, который бы исцелил меня, ждал я, кто бы поскорбел со мной, и не явилось никого, утешающих я не нашел, заплатили мне злом за добро, ненавистью за любовь» [3].

И нельзя не согласиться с Василием Осиповичем Ключевским в том, что «Карамзин преувеличил очень немного, поставив царствование Ивана — одно из прекраснейших по началу — по конечным его результатам наряду с монгольским игом и бедствиями удельного времени. Вражде и произволу царь жертвовал и собой, и своей династией, и государственным благом. Его можно сравнить с тем ветхозаветным слепым богатырем, который, чтобы погубить своих врагов, на самого себя повалил здание, на крыше коего эти враги сидели» [3].

О благотворности первого периода его правления достаточно красноречиво свидетельствуют сухие цифры: «При вступлении на престол Иоанн унаследовал 2,8 млн. кв. км, а в результате его правления территория государства увеличилась почти вдвое — до 5,4 млн. кв. км — чуть больше, чем вся остальная Европа. За то же время население выросло на 30-50% и составило 10-12 млн. человек» [6].

Но ужасы второго периода в памяти потомков почти заслонили без преувеличения великие достижения

предшествующих десятилетий царствования Ивана Грозного. При этом разница в поведении и поступках царя в эти периоды была настолько разительной, что, например, князь Щербатов писал о явлении Грозного в разное время «в столь разных видах», что «часто не единым человеком является».

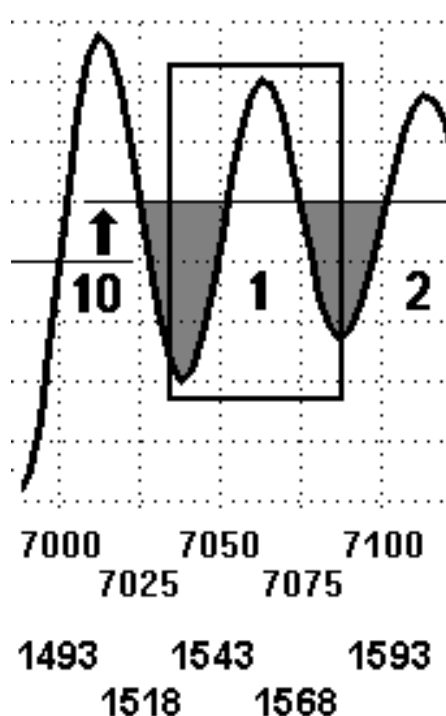

Карамзин также отмечает необычайную двойственность Грозного и считает это следствием глубокого внутреннего перелом и падения, делая вывод о том, что «характер Иоанна, героя добродетели в юности, неистового кровопийцы в годах мужества и старости, есть для ума загадка» (цитируется по работе [4]).

Справедливости ради следует отметить, что в ту эпоху «ночная фаза» имела чрезвычайно трагический характер не только в России. В 1572 году во время Варфоломеевской ночи во Франции перебито свыше 30 000 протестантов. В Англии за первую половину XVI века было только за бродяжничество повешено 70 000 человек. В Германии при подавлении крестьянского восстания 1525 года казнили более 100 000 человек [6].

Главное объяснение всему этому может быть найдено в чрезвычайно большой амплитуде колебаний нооритмов после очередного качественного скачка в развитии цивилизации на рубеже XV и XVI веков. Выдающимся цивилизационным взлетам в тот период, приведшим, в частности, к массовому распространению книгопечатания и быстрому освоению европейской культурой всей поверхности земного шара, сопутствовали не менее глубокие падения, к которым ни общество, ни его лидеры абсолютно не были подготовлены.

Литература:

1. История СССР с древнейших времен до конца XVIII в.: Учебник / Под ред. Б.А.Рыбакова. – М.: Высшая школа, 1983. – 415 с.
2. Рыжов. К. Все монархи мира. Россия. 600 кратких жизнеописаний. Иван IV Васильевич Грозный. – Москва, 1999 г.
(http://www.hronos.km.ru/biograf/ivan4_ryzhov.html)
3. Ключевский В.О. Характеристика царя Ивана Грозного. Лекция XXX (<http://vlastitel.com.ru/ivgroz/kluch.htm>)
4. Платонов С. Ф. Полный курс лекций по русской истории. Время Ивана Грозного
(<http://vlastitel.com.ru/ivgroz/plat.htm>)
5. Радзинский Э. Иван Грозный. Душегуб, растлитель... святой? (http://vmeste.org/prime/prime_mistages4.htm)
6. Манягин В. Г. Апология грозного царя
(<http://vlastitel.com.ru/ivgroz/apol.htm>)
7. Митрополит Иоанн (Снычев), Иван IV (Иоанн) Васильевич Грозный
(<http://www.hronos.km.ru/biograf/ivan4.html>)

Метаморфозы русских царей: Александр I

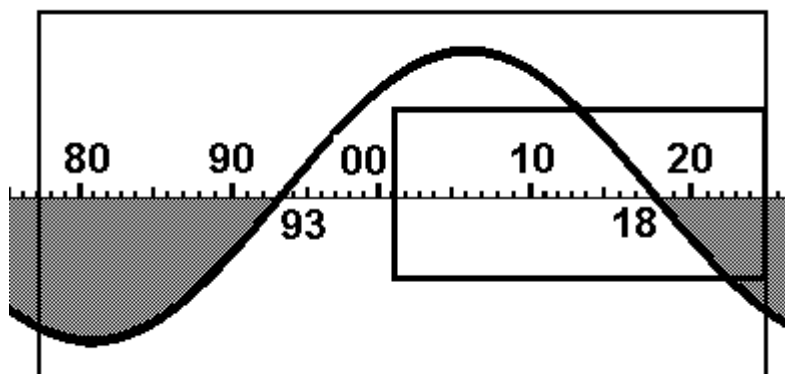

«Старший сын Павла I и внук Екатерины II родился 12 декабря 1777 года. Екатерина II нарекла его в честь Александра Невского — покровителя Петербурга. Александр был ее любимым внуком, и она сама руководила его воспитанием, пригласив лучших преподавателей. Русскую словесность и историю преподавал ему М.Н. Муравьев — писатель, один из просвещеннейших людей своего времени (отец будущих декабристов Никиты и Александра Муравьевых); естественные науки — известный ученый и путешественник, академик П.С. Паллас; законоучителем и духовником был протоиерей А.А. Самборский — по отзывам современников, «человек светский, лишенный глубокого религиозного чувства», сумевший, однако же, внушить это чувство своему ученику. Самборский долго жил в Англии, был страстным англоманом; ему было поручено, помимо духовных наставлений, обучать Александра английскому языку. По рекомендации широко известного в то время в Европе публициста и дипломата Фридриха Гримма, с которым Екатерина вела дружескую переписку, в 1782 г. в Россию был приглашен швейцарец Фридрих-Цезарь Лагарп — человек высокообразованный, приверженец идей Просвещения и республиканец по взглядам — состоять «кавалером» при Александре и обучать его французскому языку. В этой должности он находился 11 лет (1784-1795), имея полную свободу внушать своему ученику те идеи, которые разделял. Знакомя Алек-

сандра с отвлеченными понятиями о естественном равенстве людей, предпочтительности республиканской формы правления, о политической и гражданской свободе, о «всеобщем благе», к которому должен стремиться правитель...» [1, с.106]

В 1793 г., когда Александру еще не исполнилось и 16 лет, Екатерина II женила его на 14-летней баденской принцессе Луизе, нареченной в православии Елизаветой Алексеевной. Женитьба положила конец учебным занятиям Александра... Уже в 1787 г. Екатерина II решила передать престол Александру, минуя Павла, а в 1794 г. ознакомила с этим планом своих наиболее доверенных сановников, ссылаясь на «нрав и неспособность» Павла... В сентябре 1796 г., незадолго до кончины, Екатерина вновь вернулась к этому вопросу, поставив Александра в известность о своем решении, и начала составлять об этом манифест для всенародного объявления, но не успела этого сделать... Временно царем стал Павел...

По вступлении Павла на престол Александр получает ряд важных постов: его назначают военным губернатором Петербурга, шефом лейб-гвардии Семеновского полка, инспектором кавалерии и пехоты, а несколько позже и председателем Военного департамента Сената. Каждое утро он обязан был являться к отцу с рапортом, выслушивая от него строгие выговоры за малейшую ошибку...

При известии о смерти Павла I «столичное общество предалось необузданной и ребяческой радости, восторг выходил даже из пределов благопристойности», — вспоминал один из современников. Дружный хор торжественных од приветствовал восшествие на престол Александра I. Среди них была и ода Г.Р. Державина «На всерадостное восшествие на престол императора Александра Первого». Правда, она не была пропущена в печать, ибо в ней содержался недвусмысленный намек на дворцовый переворот, но Александр пожаловал за нее поэту бриллиантовый перстень. День коронации нового царя, состоявшейся 15 сентября 1801 г., приветствовал сти-

хами и Н. М. Карамзин. «После краткого и несчастливого царствования Павла вступление на престол Александра было встречено восторженными возгласами, — писал декабрист Муравьев. — Никогда еще большие чаяния не возлагались у нас на наследника власти. Спешили забыть безумное царствование. Все надеялись на ученика Лагарпа и Муравьева» [1, с.112].

Вступая на престол, Александр I публично и торжественно провозгласил, что отныне в основе политики будет не личная воля или каприз монарха, а строгое соблюдение законов. В манифесте от 2 апреля 1801 г. об уничтожении Тайной экспедиции говорилось, что отныне положен «надежный оплот злоупотреблению», что «в благоустроенном государстве все преступления должны быть объемлемы, судимы и наказуемы общию силою закона». При каждом удобном случае Александр любил говорить о приоритете законности. Населению были обещаны правовые гарантии от произвола.

Все эти заявления имели большой общественный резонанс. Идея законности, утверждения «власти закона» была главной у представителей различных направлений общественной мысли: Сперанского, Карамзина, декабристов, Пушкина (наиболее четко выражена эта идея в его оде «Вольность»). Для разработки плана преобразований царь привлек своих «молодых друзей» Строганова, Кочубея, Чарторыйского и Новосильцева, которые и составили его «интимный кружок» или «Негласный комитет». Многие меры Александра I касались просвещения, печати, центрального управления. В 1804 г. был издан цензурный устав, который считается самым «либеральным» в истории России XIX века. Устав гласил, что цензура вводится «не для стеснения свободы мыслить и писать, а единственно для принятия пристойных мер против злоупотребления ею». Цензорам рекомендовалось руководствоваться «благоразумным снисхождением для сочинителя и не быть придирчивым, толковать места, имеющие двоякий смысл, выгоднейшим для сочинителя образом, нежели преследовать» [1, с.118].

По инициативе Александра за счет казны были переведены на русский язык и изданы произведения известных западноевропейских просветителей — философов, экономистов, социологов, юристов — Адама Смита, Джорджа Бентама, Чезаре Беккария, Шарля Делольма, Шарля Монтескье. Позже декабристы на следствии будут постоянно указывать на этих авторов, из произведений которых они заимствовали «первые вольнодумнические и либеральные мысли».

Реформа народного образования была проведена в 1803-1804 годах. Отныне в учебные заведения могли быть приняты представители всех сословий. На низших ступенях училищ обучение было бесплатным, на «казенном коште» училась часть студентов в университетах. Вводилась преемственность учебных программ. Низшей ступенью являлось одноклассное приходское училище, второй — уездное трехклассное училище, третьей — шестиклассная гимназия в губернском городе. Высшей ступенью был университет, который был поставлен также во главе учебного округа и должен был обеспечивать гимназии и училища учебными программами и кадрами учителей из числа своих воспитанников.

Помимо существовавшего с 1755 г. Московского университета, в 1802-1804 гг. были открыты еще Дерптский (ныне Тартуский), Виленский, Казанский и Харьковский, а также на правах университета Петербургский педагогический институт (преобразован в университет в 1819 г.). Университеты призваны были готовить кроме учителей для гимназий кадры чиновников для гражданской службы и специалистов-медиков. Университетам при этом предоставлялась широкая автономия. К ним приравнивались также привилегированные средние учебные заведения — Царскосельский (учрежден в 1811 г.) и Демидовский (в 1803 г. в Ярославле) лицеи. Основанием в 1801 г. Института путей сообщения и в 1804 г. Московского коммерческого училища было положено начало высшему специальному образованию.

В 1811 г. было обнародовано подготовленное Сперанским «Общее учреждение министерств», которое увенчало министерскую реформу, начатую в 1802 г., когда старые петровские коллегии были заменены новой европейской формой высшей исполнительной власти — министерствами. Теперь дела по каждому ведомству решались не «коллегией» во главе с ее президентом, а единолично министром, ответственным только перед императором. Если первоначально, по положению 1802 г., структура и функции министерств еще не были четко определены, то новый закон 1811 г. строго разграничивал компетенцию министерств, увеличивал их численность (с 8 до 12), устанавливал принцип единоначалия и регламентировал взаимоотношения министерств с другими органами высшего государственного управления — Сенатом, Комитетом министров и Государственным советом. Реорганизованное таким образом при Александре I центральное



Kaiser Alexander I. (1801–1825), der „Gesegnete“, der „Retter Europas“ vom Napoleonischen Joch, Vater der Heiligen Allianz.

управление просуществовало, с небольшими изменениями, вплоть до 1917 года...

Россия под руководством Александра I явилась единственной страной в Европе, способной не только противостоять наполеоновской агрессии, но и нанести ей сокрушительное поражение. Была разгромлена громадная, закаленная во многих сражениях армия, предводительствуемая выдающимся полководцем... Военные успехи России сделали Александра вершителем судеб Европы... В 1814 году

Сенат преподнес Александру I титул «Благословенного, великодушного держав восстановителя». Император находился в зените величия и славы.

Но уже период 1815-1825 гг. принято считать временем мрачной политической реакции, именуемой аракчеевщиной. Однако как отрицательное явление она проявилась отнюдь не сразу. Вполне позитивных и хорошо принятых обществом реформ в первые несколько лет после 1814 года было еще немало.

Окончательный поворот Александра к реакции определился лишь в 1819 году, что было тут же отмечено современниками. «Как он переменялся!» — писал об Александре в середине 1819 г. в своем дневнике Н.И. Тургенев. Не скрывал такой перемены и сам Александр, говоря осенью 1820 г. австрийскому канцлеру Меттерниху, что он «совершенно изменился». Наблюдательные современники, в первую очередь декабристы, связывали перемену курса русского монарха с политическими потрясениями в странах Западной Европы: революциями в Португалии, Испании, Неаполе, Пьемонте в 1820 г., греческим национально-освободительным восстанием 1821 года. «Происшествия в Неаполе и Пьемонте с современным восстанием греков произвели решительный перелом в намерении государя», — писал В.И. Штейнгель [1, с.136].

В своей речи при открытии второй сессии польского сейма 1(13) сентября 1820 г. Александр I говорит уже совершенно не свойственные ему ранее публичные речи: «Дух зла покушается водворить снова свое бедственное владычество, он уже парит над частью Европы, уже накапливает злодеяния и пагубные события». Речь содержала угрозы полякам применить силу в случае обнаружения у них какого-либо политического «расстройства». На собравшемся осенью 1820 г. конгрессе держав Священного Союза в Троппау (в Австрии) Александр I говорил о необходимости «принять серьезные и действенные меры против пожара, охватившего весь юг Европы и от которого огонь уже разбросан во всех землях» [1, с.137].

В Троппау царь получил известие о восстании лейб-гвардии

Семеновского полка, выступившего в октябре 1820 г. против жестокостей его командира полковника Е.Ф. Шварца. Первым сообщил Александру это неприятное известие Меттерних, представив его как свидетельство, что и в России «неспокойно». Это произвело сильное впечатление на Александра. Современников поражает суровость его расправы с этим старейшим и прославленным гвардейским полком. Полк был раскассирован по различным армейским частям, 1-й его батальон был предан военному суду, и основная его часть разослана по сибирским гарнизонам без права выслуги, 8 «зачинщиков» приговорены к наказанию кнутом и последующей бессрочной каторге. В течение 1821-1823 гг. вводится централизованная и разветвленная сеть тайной полиции в гвардии и армии.

Наступление реакционного правительственного курса в 1820-1825 гг. обозначалось во всех направлениях. Были отменены все указы, изданные в первые годы царствования Александра и несколько сдерживавшие произвол помещиков по отношению к крестьянам; вновь подтверждалось право помещиков ссылать крестьян в Сибирь «за предерзостные поступки»; крестьянам запрещалось жаловаться на жестокость. Усилились гонения на просвещение и печать. Цензура беспощадно преследовала всякую свободную мысль...

«Нарастало недовольство самим Александром I, который уже не мог «прикрыться» Аракчеевым. Д.И. Завалишин вспоминал, что в последние годы царствования Александра I «раздражение против него было значительно, не было очевиднее факта, до какой степени государь потерял в последнее время уважение и расположение народа». Об «общем негодовании» против Александра I в эти годы свидетельствовал и П.Г. Каховский. Приближенные Александра I отмечали, что в последние годы он становился все мрачнее, чаще стал уединяться. Разумеется, он не мог не знать о растущем ропоте в народе и различных общественных кругах, был убежден в существовании тайных обществ и готовящемся против него заговоре, подозревал в этом многих влиятельных лиц из во-

енной среды. В 1826 г. при разборе его бумаг была обнаружена записка, датируемая 1824 годом, в которой говорилось о росте «пагубного духа вольномыслия» в войсках, о существовании «по разным местам тайных обществ или клубов», с которыми якобы были связаны влиятельные лица из военных...» [1, с.143].

1 сентября 1825 г. Александр выехал на юг, намереваясь посетить там военные поселения, Крым и Кавказ (поездка предпринималась под предлогом поправления здоровья императрицы). 14 сентября царь был уже в Таганроге. Через 9 дней туда приехала Елизавета Алексеевна. С нею Александр посетил Азов и устье Дона, а 20 октября отправился в Крым, где посетил Симферополь, Алупку, Ливадию, Ялту, Балаклаву, Севастополь, Бахчисарай, Евпаторию. На пути из Балаклавы в Георгиевский монастырь 27 октября царь сильно простудился, ибо ехал верхом в одном мундире при сыром, пронизывающем ветре. В Таганрог 5 ноября он возвратился уже тяжелобольным, о чем написал своей матери в Петербург. Лейб-медики констатировали лихорадку... 7 ноября болезнь императора обострилась. В Петербург и Варшаву были отправлены тревожные бюллетени о состоянии его здоровья. 9 ноября наступило временное облегчение. 10 ноября Александр отдал приказ арестовать выявленных членов тайной организации. Это было его последнее распоряжение: вскоре он окончательно слег, и все дело по раскрытию тайной организации и аресту ее членов взял на себя начальник Главного штаба, находившийся при Александре в Таганроге, И.И. Дибич. Приступы болезни царя делались все сильнее и продолжительнее, а 14 ноября он впал в беспамятство. Врачебный консилиум установил, что надежд на выздоровление нет. В бреду Александр несколько раз повторял по адресу заговорщиков: «Чудовища! Неблагодарные!» 16 ноября царь «впал в летаргический сон», который сменился в последующие дни конвульсиями и агонией. 19 ноября в 11 часов утра он скончался.

Неожиданная смерть Александра I, ранее почти никогда не

болевшего, отличавшегося отменным здоровьем, еще не старого (ему не было и 48 лет), породила слухи и легенды... Но, как отмечают современные авторы, **«биографами так и не объяснены причины «душевной депрессии» Александра в последние годы его царствования»** [1, с.146].

И лишь в свете концепции нооритмов произошедшее с ним представляется **вполне закономерным.**

Литература:

1. Герои и антигерои Отечества // Сост. В. М. Забродин. – М.: «Практика», 1992. – 447 с.

Петрарка: о том, как меняются времена

(по материалам сборника [1])

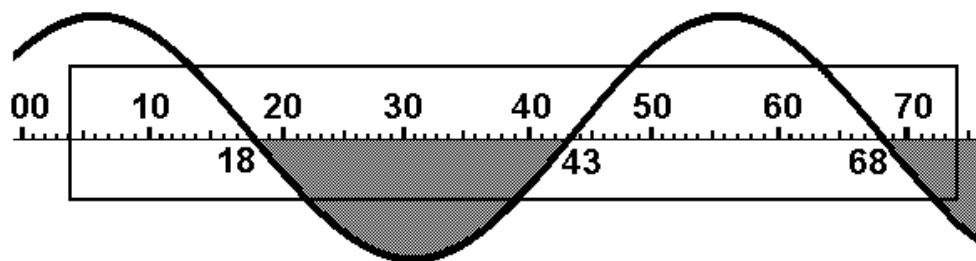

Великий итальянский поэт эпохи Возрождения Франческо Петрарка (1304-1374) признан великим не только за литературные заслуги. Вот уже более шестисот лет человечество чтит его прежде всего за то, что он как мыслитель, ученый и фигура общественная был первым великим гуманистом, который сумел объединить различные предвозрожденческие течения мысли в своеобразную программу грядущих европейских поколений. Он, как никто другой, способствовал наступлению новой эпохи открытия мира и человека, названной Возрождением. И именно на примере его творчества великолепно прослеживаются переходы от «ночного» периода к весьма продуктивному «дневному» и обратно.



Как поэт Петрарка явился фактически родоначальником новой современной поэзии. Его «Книга песен» надолго определила пути развития европейской лирики, став своего рода непререкаемым образцом.

Петрарка был поразительно восприимчив ко всему, что его окружало. Его интересовало и прошлое, и настоящее, и будущее. Поразительна и широта его интересов. Он писал о медицине и о качествах, необходимых полководцу, о проблемах воспитания и о распространении христианства, об

астрологии и о падении воинской дисциплины, о выборе жены и о том, как лучше устроить обед.

Сторонясь мирской суеты, Петрарка жил интересами времени, не был чужд и общественных страстей. Так, он был яростным патриотом. Италию любил до исступления. Ее беды и нужды были его собственными, личными. Тому множество подтверждений. Одно из них — знаменитое произведение «Италия моя». Заветным устремлением его было видеть Италию единой и могущественной.

Самое страшное для Петрарки — внутренние раздоры. Сколько усилий он приложил, чтобы остановить братоубийственную войну между Генуей и Венецией за торговое преобладание на Черном и Азовском морях! Однако красноречивые его письма к дожам этих патрицианских республик ни к чему не привели.

Главным произведением Петрарки является его «Книга песен», состоящая из 317 сонетов, баллад, секстин и мадригалов. Стихи на итальянском языке (или в просторечии, «вольгаре») Петрарка начал писать смолоду, не придавая им серьезного значения. В пору работы над собранием латинских своих посланий, прозаических писем и началом работы над будущей «Книгой песен» часть своих итальянских стихотворений Петрарка уничтожил, о чем он сообщает в одном из писем 1350 года.

Первую попытку собрать лучшее из своей итальянской лирики Петрарка предпринял еще в 1336-1338 годах, переписав двадцать пять стихотворений в свод так называемых «набросков» (*Reguro vulgarium fragmenta*). Но для поэта в 35 лет это слишком скромный результат. Устами Августина в «Моей тайне» он упрекнет себя за тот период.

Ярко выраженный перелом в работе и мировоззрении Петрарки наступает в 1342 году. Важной вехой в жизни поэта в это время явилось своеобразное автобиографическое

произведение «Моя тайна», в котором Петрарка хотя и в аллегоричной форме, но довольно недвусмысленно пишет о **резком изменении к лучшему в своем мироощущении**. Изменения эти наиболее ярко проявились в работе над главным поэтическим трудом его жизни.

В 1342-1347 годах Петрарка не просто переписал свою лирику в новый свод, но и впервые придал ей определенный порядок, оставив место для других, ранее написанных им стихотворений, подлежащих пересмотру. В сущности, это и была первая редакция будущей «Книги песен», полностью подчиненная теме возвышенной любви и жажды поэтического бессмертия.

Вторая редакция подготовлена Петраркой между 1347 и 1350 годами. В ней впервые появляется разделение сборника на две части: «На жизнь Мадонны Лауры» (начиная с сонета 1, как и в окончательной редакции) и «На смерть Мадонны Лауры» (начиная с канцоны CCLXIV, что также соответствует окончательной редакции). Вторая часть еще ничтожно мала по сравнению с первой. Во второй редакции намечается углубление религиозных мотивов, связанных с размышлениями о смерти и суетности жизни.

Третья редакция (1359-1362) включает уже 215 стихотворений, из которых 174 составляют первую часть и 41 – вторую. Затем следуют еще несколько редакций. Седьмая редакция, близкая к окончательной, которую автор завершил в январе 1373 года, насчитывает уже 366 стихотворений (263 в первой части и 103 – во второй). В том же году появляется восьмая, а вскоре – и девятая, окончательная, по которой осуществляются все последующие издания.

Особую проблему составляет датировка стихотворений сборника. Она сложна и потому, что Петрарка часто возвращался к написанному даже целые десятилетия спустя, и потому, что он намеренно не соблюдал хронологию в порядке расположения стихотворного материала. Соображения Петрарки

нынче не всегда ясны. Одно лишь наличие девяти редакций свидетельствует о его неустанной, скрупулезнейшей работе Петрарки над «Книгой песен». Ряд стихотворений дошел до нас в нескольких редакциях, и по ним можно косвенно судить о направлении усилий поэта. Иногда, когда Петрарка был удовлетворен своей работой, он делал рядом с текстом соответствующую помету. С учетом этого есть все основания полагать, что основную работу над своим главным сборником Петрарка завершил в основном **к концу 60-х годов, когда в его мироощущении четко определился новый резкий поворот, но уже к худшему.** Об этом он сам ясно и недвусмысленно напишет в письме «Гвидо Сетте, архиепископу геновскому, о том, как меняются времена».

В качестве приложения к «Книге песен» традиционно даются два автобиографических письма Петрарки и знаменитый его диалогизированный трактат, также имеющий в значительной степени автобиографический характер. Они не только интересны сами по себе, но и помогают читателю глубже разобраться в лирических нюансах «Книги песен» и немного проникнуть в душу поэта. Для нас они ценны и тем, что являются талантливим свидетельством таинственных перемен в сознании, связанных с нооритмами. Мастерское владение искусством слова и высочайшая чувствительность поэтической природы Петрарки позволили ему изложить на бумаге то, что подавляющее большинство обычных людей просто молча переживает в виде неясных терзаний ума и смутных порывов души.

Диалогизированный трактат «Моя тайна или Книга бесед о презрении к миру», чаще именуемый просто «Моей тайной», не предполагался автором к широкому распространению. Написан он был **в 1342-1343 гг., в период наибольших душевных смятений Петрарки.** В 1353-1358 годах в Милане Петрарка еще раз просмотрел и слегка подправил рукопись. Принято считать, что «Моя тайна» является одним из замечательнейших литературных памятников, лежащих у истоков европейского Возрождения.

Описание внутреннего переворота Петрарка начинает с описания в весьма аллегоричной форме своего прежнего сумеречного состояния духа и его последующего страстного порыва к Истине: «Часто и с сокрушением я размышляю о том, как я вошел в эту жизнь и как мне придется уйти из нее. И вот случилось недавно, когда я лежал не объятый сном, – хотя обыкновенно больной дух бывает внезапно охвачен дремотой, – а томимый страхом и в полном сознании, я увидел пред собою женщину неопишуемого сияния и блеска. Что это была дева, обнаруживали ее одежда и лицо. Неведомо как она вошла, и я, ошеломленный необычным светом, не смел поднять глаза навстречу лучам, которые струило солнце ее очей». В этой женщине поэт узнает саму Истину и вкладывает в ее уста следующие слова: «Не трепещи, и пусть невиданное явление не смущает тебя. Я сжалилась над твоим блужданием и издалека сошла сюда, чтобы еще вовремя подать тебе помощь. Довольно, слишком довольно был доныне прикован к земле твой отуманенный взор...»

И далее Петрарка все теми же аллегориями пытается описать внутренние изменения, происходящие в нем: «Она... после краткого молчания начала опять и опять заговаривать со мною и ничтожными вопросами принудила меня к долгой беседе с нею. Я понял, что это мне вдвойне полезно, так как, во-первых, я становился немного более сведущим, во-вторых, сама беседа успокаивала меня, так что я постепенно получил возможность прямо смотреть на это лицо, которое вначале устрасило меня своим чрезмерным блеском и которое теперь я мог созерцать без смятения. Объятый дивным очарованием, я не сводил с нее глаз». Истина явилась поэту не одна, а призывала себе в помощь «престарелого и почтенного мужа величественной наружности». Обернувшись к нему и прерывая его глубокую задумчивость, она сказала: «Дорогой мне из тысяч Августин, ты знаешь, что этот человек тебе предан, и не тайна для тебя, сколь опасною и долгой болезнью он одержим, которая тем ближе к смерти, чем менее сам больной осознает свой недуг. Поэтому необходимо теперь принять меры к сохранению жизни этого полуживого, како-

вое дело благочестия никто из людей не может исполнить лучше, чем ты. Ибо он всегда страстно любил твое имя, а всякое учение имеет то свойство, что оно гораздо легче внедряется в душу слушателя любимым наставником; и если нынешнее твое блаженство не заставило тебя забыть бедствия, пережитые тобою в то время, когда ты был заключен в темнице плоти, — ведь и ты перенес многое, подобное тому, что он терпит; а если так, то ты — наилучший целитель изведанных тобою страстей. Поэтому, хотя безмолвное размышление приятнее всех других вещей, прошу тебя — прерви это молчание твоим святым, мне необыкновенно приятным голосом и попытайся, не удастся ли тебе каким-либо способом ослабить столь тяжкий недуг». И далее автор пишет, что его общение с Августином под наблюдением Истины «затянулось на три дня; и хотя в ней было сказано многое против нравов нашего века и о грехах, общих всем смертным, так что эти упреки были обращены, казалось, не столько ко мне, сколько ко всему человеческому роду, однако я глубже запечатлел в своей памяти то, что являлось личным призывом ко мне. Потому-то я и решил столь душевную беседу воспроизвести письменно, для того чтобы она не исчезла, и ею-то наполнил эту книжку. Не то чтобы я хотел умножить ею число моих сочинений или искал от нее славы,— нет, высшую цель лелеет мой ум: хочу, чтобы ту сладость, которую я однажды вкусил в беседе, я мог так часто вкушать при чтении, как только пожелаю. И потому ты, моя книжечка, должна избегать людских сборищ и, верная своему имени, довольствоваться моим обществом, ибо ты — моя тайна и так будешь называться, и в часы возвышенных размышлений ты будешь втихомолку напоминать мне все то, что ты запомнишь из сказанного втихомолку».

В уста Августина Петрарка вложил многое из того, что стало потом афоризмами, а для него самого символизировало наступление нового периода, наполненного радостью творчества активно созидающего разума. Например, о том, «что при падении с равной высоты тяжелее падает тот, кто совсем отбросил узду разума, нежели тот, кто, хотя бы слабо, еще

удерживает ее», или о том, «что зло тогда достигает своей вершины, когда к ложным мнениям присоединяется убеждение, что так и должно быть».

В ходе беседы Августин задает Петрарке фактически главный вопрос его жизни (а по сути, сам он себя спрашивает): «Вообрази, что у тебя в изобилии и времени, и досуга, и спокойствия, что исчезли и душевная омертвелость, и телесное изнеможение, и все препоны судьбы, которые, временно охлаждая жар писания, часто прерывали торопливый бег твоего пера; вообрази, что все сложилось для тебя как нельзя удачнее и лучше, нежели ты мог бы желать, – какой же великий труд ты хотел бы тогда предпринять?» И сам себе отвечает: «Разумеется, прекрасный, редкий и выдающийся». А на вложенное в уста Августина возражение, что даже «самый этот прекрасный труд не может снискать ни далекой, ни долгой славы, ибо он связан ограниченностью места и времени», отвечает, что «я не мечтаю стать богом, стяжать бессмертие и охватить небо и землю; мне довольно людской славы, ее я жажду и, смертный сам, желаю лишь смертного».

Окончание начатого «Моей тайной» периода интенсивного творческого созидания датируется достаточно точно письмом к Гвидо Сетте: написано оно в 1367 году в Венеции и адресовано близкому другу Петрарки, архиепископу Генуи и основателю бенедиктинского монастыря Червара, где Гвидо и умер в год написания письма. Из всех автобиографических писем Петрарки оно является самым пространственным и называется «Гвидо Сетте, архиепископу генуэзскому, о том, как меняются времена».

Основной мотив письма заключается в обосновании мысли, что лучшие времена уже позади, а то, что впереди, – это уже нечто совсем другое, не внушающее никакого оптимизма. При этом он усиленно пытается доказать, что не в подступающей уже к нему старости дело, а в чем-то более глубоком и всеобщем: «Уже предвижу, что мне напомнят слова Горация, когда, рассуждая о нравах стариков, говорит

он, что и сварливы-то они, и нудны, и лишь те времена склонны восхвалять, когда сами были еще юны. Все оно так, не скрою, и, хоть кое к чему из написанного мной можно отнести это суждение, я и в сем письме не стану утверждать обратного. Но пусть окажусь я брюзгой и певцом прошлого, все же не тщетными будут и жалобы мои на нынешние времена, и хвалы прежним. Нередко устами, привычными колжи, глаголет истина и, не давай ей веры говорящий, сама заставит перед собою склониться. Итак, не устаю твердить я, в надежде, что и ты ко мне присоединишься – твердить, скорбеть и рыдать, ежели приличествует сие мужу: отчего старость свою влачим мы в года более мрачные, нежели те, что провели детьми? Но я сейчас не о причинах, а только лишь о самых переменах речь веду. И то, что город и весь край, прежде безопасным казавшийся, оружием недоступным и неподвластным Марсу, ибо велико было почтение к папскому престолу, под чьей защитой он находился, ныне войском разбойников опустошен и разграблен – все это тоже во имя правосудия? Ежели бы в детстве нашем предсказал кто-нибудь подобное будущее, разве не сочли бы безумным сего ненавистного пророка?»

И далее есть смысл привести весьма пространную цитату, чтобы почувствовать всю горечь и недоумение поэта, который вдруг ощутил, что в мире что-то неотвратимо изменилось:

«В возражение мне скажут, что зря я плачусь, ибо не только в наше время, но всегда подобные перемены происходят. Но не жалуясь я, зная, что от начала вещей двигалось все, ничто не оставалось неизменным. И не вопрошаю: отчего это прежние дни были лучше нынешних? Потому что, как говорит Соломон, не от мудрости ты спрашиваешь об этом. Многие могут быть тому причины, что ведомы Богу, а некоторые из них, быть может, и людям. Не плачу я о том, что меняются времена, не доискиваюсь причин, а хочу лишь, чтоб в перемены сами поверили те незнающие и неверующие, кто, среди зол родившись и иного не видев, на том стоят, что и не бы-

вало иначе.

Все изменения, явственные и прискорбные, переменою наших занятий они объясняют и состоянием души. С охотою признаю я все это, но ведь не зависят первые перемены от последних: громадное колесо вертится не менее быстро, оттого что по нему медленно тащится муравей. Скажут, наконец, что не обстоятельства, не времена, не мир изменяется, а только сами люди. В целом соглашусь с этим, ведь часто миром называют людей, для коих, несомненно, он и создан. И верно, что причины многих изменений в людях таятся, а быть может, и всех, коли заглянуть глубже, только одни явны, иные же сокрыты.

Нет сомнения, что скоро изгнаны будут истина, вера и благочестие, воцарятся обманы, нечестие и предательство, по всей земле свирепствовать станут раздоры и войны, воинство мерзких разбойников безнаказанно пройдет повсюду, все, что встретится на пути, разоряя и опустошая, ни крепости, ни короли против них не устоят. Развращенные нравы, дурные занятия, пагубные привычки – ясно, что в людях самих корень всех зол...

Кто же теперь решится отрицать, что ужасно и несказанно переменились времена? Либо стыда лишен он, либо рассудка. Нельзя не видеть явных и зловещих вспышек еще худших бедствий, когда несчастный мир ежедневно такое терпит, о чем прежде и не слыхивали» [1, с.417].

Литература:

1. Петрарка Ф. Сонеты; Канцоны, секстины, баллады, мадригалы, автобиографическая проза. / Предисл. и прим. Н. Томашевского; Ил. А. Озеревской. – М.: «Правда», 1984, 592 с., ил.

Никколо Макиавелли: воспитавший Италию

(по материалам работы [1])

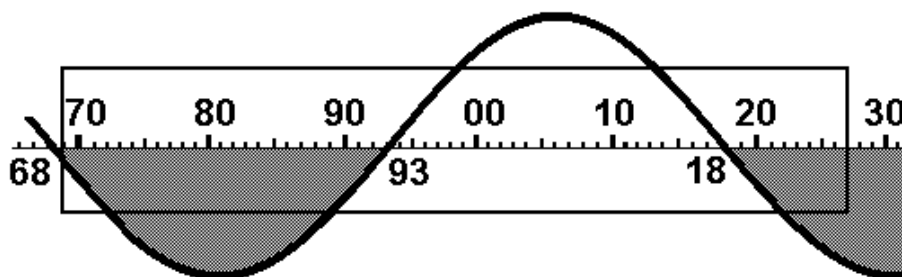

Идеи этого человека привлекли к себе внимание всей Европы уже в XVI веке. Его «Государь», ставший настольной книгой многих политиков и государственных деятелей последующих времен, в числе которых были Ришелье и Наполеон, повлиял на идеологическое и политическое развитие Европы больше, чем многие войны и революции. Одни считали его проповедником демократии, другие – учителем тиранов. Труды его преследовала церковь и прославляли поэты. Как писатель и автор сатирической пьесы «Мандрагор» он был оценен выше, чем Боккаччо как автор «Декамерона». «Я – Италия, великая и единая. И воспитал меня Никколо Макиавелли», – писал в XIX веке поэт Джозуэ Кардуччи, ставший в 1906 году лауреатом Нобелевской премии.

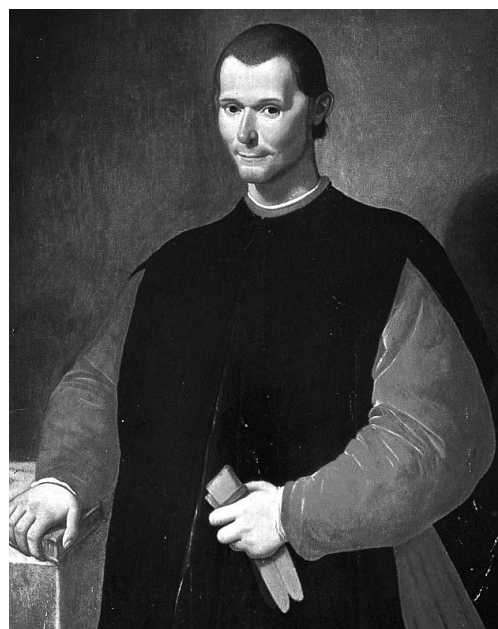

Никколо Макиавелли появился на свет 3 мая 1469 года в семье практикующего юриста, достаток которого позволял иметь дома библиотеку. Книги по тем временам были весьма дорогим удовольствием. Поэтому большинство книг приходилось не приобретать, а брать на время в частных и

церковно-монастырских библиотеках. Тем не менее, отец Никколо, строго следивший за семейным бюджетом, на покупку самых нужных книг, связанных с его профессией, не скупился. Большинство книг, окружавших Макиавелли в детстве, были написаны античными классиками, которые стали для него друзьями и советчиками на протяжении всей его жизни. Такую же роль для него играли Данте и Петрарка. Более того, именно Макиавелли стал одним из основных продолжателей начатой ими традиции создания итальянского литературного языка.

Относительно небольшой достаток семьи не позволил Никколо поступить в университет, что позже рассматривалось многими как благоприятное обстоятельство, освободившее его от средневековой схоластики университетской науки того времени и позволившее создать самобытный и оригинальный стиль мышления.

Флоренция, родина Макиавелли, пережила в период его детства и молодости в конце XV века невиданные ранее потрясения: восстание, изгнание Медичи, французская оккупация, после чего правление Джироламо Савонаролы, который, будучи монахом-доминиканцем, пытался превратить Флоренцию из города Возрождения в средневековый монастырь.

Воинствующий фанатизм Савонаролы привел в конце концов к его отлучению от церкви и казни в 1498 году. В этом же году начинается и активная государственная деятельность Макиавелли в качестве секретаря Флорентийской республики. Этот выборный пост он занял не столько благодаря своим политическим убеждениям, будучи противником как партии Савонаролы, так и приверженцев Медичи, сколько благодаря своим достоинствам, заключающимся в хорошем образовании, тонком уме, реалистическом мышлении и неограниченной энергии, направленной на пользу своей республике.

Обычно биографию Макиавелли четко делят на два периода: годы государственной службы с 1498 по 1512, когда он выступает как политический деятель, и годы изгнания с 1512 по 1527, когда он предстает в основном как мыслитель и писатель, отрешившийся от всякой практической деятельности. Но реально был один длительный период созидания, проявившийся в разных формах и на разных поприщах с 90-х годов и почти до конца второго десятилетия XVI века.

В период своей активной и успешной государственной службы он составил тысячи дипломатических писем, докладов, проектов законов и правительственных распоряжений, совершил десятки дипломатических поездок к папе, различным государям и правителям, был организатором и участником военных кампаний, инициатором создания республиканского ополчения. За все дела он брался с неистощимой энергией и практически во всем ему сопутствовал успех.

Однако в 1512 г. произошли драматические события, которые привели к гибели Флорентийскую республику и пресекли бурную политическую деятельность Никколо Макиавелли: в результате переворота к власти возвращаются Медичи, которые лишают его должности и высылают за пределы города. В следующем году по подозрению в заговоре его арестовывают. Выйти из заключения ему удастся только благодаря амнистии, объявленной в связи с избранием на папский престол Джованни Медичи, принявшего имя Льва X.

Но вынужденное бездействие 44-летнего, полного энергии и в расцвете сил, Макиавелли не только не стало окончанием его активной деятельности, но вылилось в продолжительный творческий подъем с 1513 и почти по 1520 г., фактически обессмертивший его имя. Главную цель своих политических, философских и исторических работ он сформулировал в самом начале этого периода в 1513 году в «Рассуждениях о первой декаде Тита Ливия»: «...Я выскажу смело и открыто все то, что я знаю о новых и древних временах, чтобы души молодых людей, которые прочтут написанное мной, отверну-

лись бы от первых и научились подражать последним... Ведь долг каждого честного человека – учить других тому доброму, которое из-за тяжелых времен и коварства судьбы ему не удалось осуществить в жизни, с надеждой на то, что они будут более способными в этом». Правда, он не знал еще, что по-настоящему тяжелые времена начнутся несколько позже. А пока его литературное творчество было столь же успешным и блестящим, как и его государственная служба.

Знаменитый «Государь» был написан им в 1513 году, после чего последовало множество работ на самые разные темы, среди которых комедия «Мандрагор» (1518 г.) и первое историческое исследование Италии эпохи Возрождения «История Флоренции», опубликованное в 1520 году и как бы подведшее черту под «дневным периодом» жизни Макиавелли.

И после 1520 г. Макиавелли, вынужденно ставший сельским отшельником, продолжал работать и пытался быть полезным. Но достичь былых успехов ему уже больше не удастся. В 1527 году в возрасте 58-ми лет он даже пытается выдвинуть свою кандидатуру на пост канцлера Флорентийской республики. Но времена уже совершенно другие. Против Макиавелли развернулась кампания травли с лозунгами и аргументами типа: «Он сидел в трактире, хуже того, в библиотеке, читал старые книжонки. Не хотим философов! Долой философов!», «Отечество нуждается в людях благонадежных, а не в ученых!». В итоге при голосовании в Большом Совете Флорентийской республики за Макиавелли было подано всего 12 голосов, против 555. Вскоре после этого 21 июня 1527 г. Никколо Макиавелли скончался, а еще через день его похоронили в церкви Санта Кроче, ставшей флорентийским пантеоном. Рядом с ним покоятся Микеланджело, Галилей и другие великие итальянцы.

Макиавелли, пожалуй, первым ясно сформулировал мысль о том, что исторический процесс протекает не столько по желанию отдельных людей, сколько под влиянием непреложных обстоятельств, под воздействием «действи-

тельного хода вещей, а не воображаемого». Идею замкнутого круга исторического процесса, заимствованную у античных историков, в том числе непосредственно у Полибия, он дополнил тезисом о том, что неизбежные изменения вплоть до перерастания различных форм государства в свою противоположность происходят практически независимо от добродетельных или порочных средств, которые применялись для их сохранения. При этом исторические циклы не просто повторяются, а каждый раз приобретают новые качества.

Правда, Макиавелли нигде в явном виде не упоминает 50-летних или близких к ним циклов. Но написанное им, по сути, является великолепной иллюстрацией явного и неявного проявления этих циклов. Наиболее показательным в этом плане приводимое Макиавелли в «Истории Флоренции» описание событий, происходивших в Италии ровно за тысячу лет до его времени:

Вначале он в более-менее нейтральном, почти положительном тоне упоминает короля вестготов Алариха I, царствовавшего в 395-410 гг., т.е. исключительно в «дневной период». Но впоследствии, описывая время Одоакра (476-493 гг.), начальника наемного германского отряда, низложившего малоизвестного предшественника Ромула Августула и захватившего власть на весь «ночной период», он не жалеет черных красок: «Если поразмыслить о том, сколько ущерба наносит любой республике или королевству перемена государя или основ управления, даже когда они вызваны не внешними потрясениями, а хотя бы только гражданскими раздорами, если иметь в виду, что такие пусть и незначительные перемены могут погубить даже самую могущественную республику или королевство, – легко можно представить себе, какие страдания выпали на долю Италии и других римских провинций, где менялись не только государи или правительства, но законы, обычаи, самый образ жизни, религия, язык, одежда, имена. Ведь даже не всех этих бедствий, а каждого в отдельности достаточно, чтобы ужаснуть

воображение самого сильного духом человека. Люди, живя среди стольких бедствий, во взоре своем отражали смертную тоску своих душ, ибо, помимо своих горестей, которые им приходилось переносить, очень и очень многие не имели возможности прибегнуть к помощи божией, надеждой на которую живут все несчастные: ведь по большей части они не знали толком, к какому богу обращаться, и потому безо всякой защиты и надежды жалостно погибали».

А далее следует выдержанное исключительно в светлых тонах описание «дневных» времен Теодориха – короля остготов в 493–526 гг.: «Теодорих справедливо заслуживает похвалы – ведь он первый положил предел столь многим несчастьям... И в военных и в мирных делах Теодорих показал себя человеком незауряднейшим: в боевых столкновениях он неизменно одерживал победу, в мирное время осыпал благодарениями свои города и народы. Он расселил остготов на завоеванных землях, оставив им их вождей, чтобы те предводительствовали ими в походах и управляли в мирной жизни. Он расширил пределы Равенны, восстановил разрушенное в Риме и вернул римлянам все их привилегии за исключением военных. Всех варварских королей, поделивших между собой владения Римской империи, он держал в их границах, – одной силой своего авторитета, не прибегая к оружию. Между северным берегом Адриатики и Альпами он настроил земляных укреплений и замков, дабы легче было препятствовать вторжениям в Италию новых варварских орд».

И вполне закономерными в контексте нашего исследования выглядят упоминаемые Макиавелли жестокости Теодориха в конце его правления, уже за пределами «дневного времени»: «И если бы столь многочисленные заслуги не были к концу жизни омрачены проявлениями жестокости в отношении тех, кого он подозревал в заговорах против своей власти, как например умерщвлением Симмаха и Боэция, людей святой жизни, память его во всех отношениях достойна была бы величайшего почета. Ибо храбрость его и великодушие не только Рим и Италию, но и другие области Западной Римской

империи избавили от непрерывных ударов, наносимых постоянными нашествиями, подняли их, вернули им достаточно сносное существование... За тридцать восемь лет своего царствования в Италии он так возвеличил ее, что исчезли даже следы войн и смут».

Но «ночное время» берет свое все более настойчиво, и Макиавелли с горечью пишет о том, что «по смерти Теодориха власть перешла к Аталариху, сыну его дочери Амаласунты, и в скором времени неутоленная еще злая судьба вновь погрузила страну в те же бедствия».

К 1520 году, когда была завершена «История Флоренции», Макиавелли уже и сам был свидетелем того, как на новом витке истории «злая судьба» опять начала погружать все вокруг в новые бедствия, аналогичные тем, которые ему пришлось описывать. Наступил очередной «ночной период».

Литература

1. Макиавелли Н. История Флоренции. – М., Наука, 1987. – 446 с. (в т. ч. Рутенбург В.И. Жизнь и творчество Макиавелли).

Верхарн: властительные ритмы

(по материалам сборника [1])

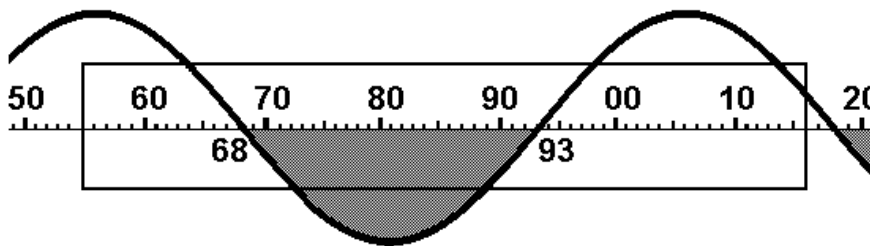

*Верхарн! Ты различил «властительные ритмы»
В нестройном хаосе гудящих голосов.*

В. Брюсов

Эмиль Верхарн (1855-1916) – великий бельгийский поэт, творчество которого на протяжении XX столетия благодаря переводам известных русских поэтов начала и середины века, в первую очередь Валерия Брюсова, стало также и примечательным феноменом русской культуры.

Ритмы времени ощущали и пытались выразить рифмованным словом многие поэты, но никто, пожалуй, не смог пока сделать это столь ярко и выразительно как Верхарн.

Первым увидевшим свет стихотворением Эмиля Верхарна было *Plus de poetes*, опубликованное в апреле 1876 года в брюссельском журнале «*Ла Ревю Женераль*». В 1883 году вышла из печати первая книга его стихов «*Фламандки*», а в 1886 г. – вторая под названием «*Монахи*». Сочетание «идеала плоти» и «идеала духа» – так обычно определяют суть этого поэтического диптиха Верхарна. В первой его части, выдержанной в духе традиционного искусства «старых мастеров», «идеал плоти» рисуется в образах фламандок и в безудержных плотских страстях крестьян, поэтизируемых как

прекрасное проявление природы в ее естественности, органическом здоровье и своей натуральной красоте. Фактически, это почти идеальный вариант мироощущения «ночных лет» в его двух полярных вариантах: плотском и духовном.

Но во второй половине 80-х годов в мироощущении Верхарна произошло своеобразное «предрассветное сгущение тьмы», выразившееся в тяжелых и драматических противоречиях, ставших сутью его творчества в этот период. «Трагическая трилогия» Верхарна (сб. «Вечера», 1887; «Крушения», 1888; «Черные факелы», 1890) возникла как отражение мрачной реальности современной ему жизни, о которую разбились благостные иллюзии поэта. «Утраченные иллюзии» – этот мотив, как своеобразная болезнь, охватил в тот период почти всю европейскую литературу, не миновав и Верхарна, оказавшегося во власти самого мрачного пессимизма. В прошлое ушли чувственные крестьяне, в прошлом осталась титаническая одержимость легендарных монахов.

«Нет героев», – мрачно повторял поэт. Ощущение опустошенного, бесцветного и серого мира причиняло ему невыносимые муки. И практически никто из литературных критиков не сомневается в том, что Верхарн не выдумывал страдания, не сочинял страдающую музу в духе декадентов «конца века» — он страдал на самом деле и с необыкновенной силой выражал свои чувства, создав потрясающий своей искренностью образ мятущейся, страдающей «в предрассветной мгле» личности.

Характерно, что вышедшему в 1888 году в Брюсселе сборнику «Крушения» со стихотворениями 1886-1887 гг. был предпослан подзаголовок «Моральная деформация».

Написанный в 1887 году «Меч» можно считать одним из наиболее концентрированных выражений крайнего пессимизма в мироощущении подавленного и растерянного человека:

*И Некто, меч подъяв, мне предсказал с презреньем:
В безвестность канешь ты, ничтожный, подделом -
Подточен праздностью, бесплодным самомненьем,
В грядущем ты вкусишь лишь горесть о былом.*

*В тебе прокиснет кровь твоих отцов и дедов.
Стать сильным как они, тебе не суждено.
На жизнь, ее золотых триумфов не изведав,
Ты будешь, как больной, смотреть через окно.*

*И нервы съежатся: ни счастья, ни страданий,
И скука въестся в плоть: чуть начал и устал.
Твой лоб надгробием придавит рой мечтаний,
И поселится страх во тьме ночных зеркал.*

*Бежать бы от себя! Ах если б! Но усталость
Уж отпечатала неизгладимый след;
Чужая и своя томительная вялость
Нальет свинцом твой мозг и размягчит скелет.*

*Пройдешь, с порывами отважных не знакомый,
Ты по земле один; твой не зажжется взгляд
Сияньем их надежд – и радостные громы
Вдали не для тебя победно прогремят.*

Многие, очень многие спустя ровно столетие в послечернобыльском, постперестроечном Советском Союзе ощущали нечто подобное, не понимая, да и не осознавая до конца, что с ними происходит.

Вполне созвучен настроениям тех лет и написанный Верхарном в 1887 году «Роковой цветок»:

*Бессмыслица растет, как роковой цветок
На черноземе чувств, желаний, дум гниющих.
Героев тщетно ждать, спасителей грядущих,
И в разуме родном коснетъ – наш горький рок!*

*Иду к безумию, к его сияньям белым,
К сияньям лунных солнц...*

К этому можно, например, добавить и написанное в 1888 году стихотворение «Мятеж» из вышедшего в 1891 году сборника «Черные факелы», очень созвучное тому, что происходило ровно ста годами раньше в Париже и ста годами позже в Москве:

*Туда, где над площадью – нож гильотины,
Где рыщут мятеж и набат по домам!
Мечты вдруг, безумные, – там!*

*Бьют сбор барабаны былых оскорблений,
Проклятий бессильных, раздавленных в прах,
Бьют сбор барабаны в умах...*

*Все те, для кого безнадежность – надежда,
Кому вне отчаянья радости нет,
Выходят из мрака на свет...*

*Безумцы! Кричите свои повеленья!
Сегодня всему наступает пора,
Что бредом казалось вчера...*

Но уже в конце того же 1891 года издается сборник «Представшие на моем пути», который всеми исследователями Верхарна рассматривается как переходной между трагической трилогией и последующими циклами, как свидетельство назревания переворота в мировоззрении. Почувствовали это и современники. Брюсов, в частности, отмечал, что в первой части цикл напоминает «Черные факелы», но уже во второй «занимается заря новой жизни». Другие же видели за загадочным финалом сборника предчувствие «какого-то возрождения».

Тем не менее «Вестник праха» из этого сборника написан еще вполне в духе прежних лет:

*Я гонец грандиозной державы гниения,
Я исчадие зыбкой страны мертвецов,
Где не сыщешь начал и концов;
Я принес тебе нижнего мира виденье...*

*О чертоги ночных властелинов загробных,
Где Неронов безумных, Тибериев злобных
На графитных террасах останки видны!
Поросли черепа их червями – но ядом
Прежних дум о пожарницах Древнего Рима
Полон бешеный мозг, пораженный распадом.
Там лемуры прыщавое брюхо сосут,
Что Виттелием было, – и всюду незримо
Изливается боли и злобы сосуд...*

Характерно, что когда в 1895-1910 гг. парижское издательство «Меркюр де Франс» осуществило издание сочинений Эмиля Верхарна в 12-ти томах, куда вошло 30 поэтических сборников, он внес в ранние свои произведения столь значительные изменения, что некоторые характерные особенности его прежних настроений весьма существенно приглушились, чем вызвал сожаление у многих своих почитателей. Тот же В.Я. Брюсов, которому принадлежит честь первооткрывателя Верхарна для России, отдавал предпочтение именно ранним редакциям верхарновских сборников, видя их ценность, прежде всего, в том, что они передают неискаженными мысли и чувства поэта в тот период его творчества. Но сам Верхарн считал иначе: он изменился и не мог по-прежнему относиться к созданному тогда, когда он был другим. Особенно безжалостно он отнесся к своим произведениям 1884-1892 гг., подвергнув наибольшей правке сборник «Крушения».

Переход Верхарна от пессимизма к оптимизму, от трагической трилогии к упоению прогрессом, к вере в человека и безграничность его возможностей был необыкновенно быстрым. В 1899 году в Брюсселе выходит сборник «Лики жизни», работа над которым была начата еще в 1895 г. па-

раллельно с работой над социальной трилогией и примыкавшими к ней сборниками. Цикл имел столь большой успех, что был признан одним из лучших во французской литературе 1898-1902 гг. и отмечен специальной премией. Несколько позже один из его современников напишет: «Что бы ни создал еще Верхарн – по силе вдохновения ему не подняться выше некоторых страниц «Ликов жизни», – это – лучшее, что может воплотить человек в словесных образах. Талант Верхарна достиг той высоты, когда философское мышление соединяется с высшей поэзией» (Леон Базальжет. Эмиль Верхарн. СПб., 1909, с. 29).

Данный цикл открыл принципиально новый этап в его творчестве, предвещая будущие великолепные философские сборники. В январе 1902 году парижским издательством «Меркюр де Франс» публикуется создававшийся в 1899-1901 гг. сборник «Буйные силы» с посвящением Огюсту Родену. Как следует из дневника Верхарна, первоначально этот сборник должен был называться «Современная кровь», подчеркивая произошедшие глубинные изменения в окружающем мире и его восприятии поэтом. В сборник вошли 38 стихотворений, раскрывающих верхарновскую философию истории. Брюсов отводил этому сборнику особое место в творчестве Верхарна, утверждая, в частности, что «никто до него не подозревал, что роман можно сжать до лирического стихотворения» («Весы», 1904, № 3, с. 55, 68).

В 1906 году выходит сборник, названный «Многоцветное сияние» (характерно, что первоначальное название сборника было «Восхищайтесь друг другом»), непосредственно продолжающий воспетую в «Буйных силах» оптимистичную натурфилософию. Поэт обрел, наконец, душевное равновесие и стремится проникнуть в будущее, неразрывно связанное для него теперь с верой в прогресс и человека.

В 1910 году в Париже выходит следующий сборник, названный «Державные ритмы». В частной беседе с Брюсовым осенью 1909 года Верхарн поделился с ним замыслом «Дер-

жавных ритмов»: «...Я хочу передать в стихах те основные ритмы, которые управляют движением современной жизни: ритмы страсти, изобретения, жажды блага, жажды обновления, протеста, гордости, сознания своей силы...» (В. Брюсов. За моим окном. М., 1913, с. 29).

«Вся наша эпоха отражается в искусстве Верхарна», – писал преклонявшийся перед бельгийским поэтом Стефан Цвейг. В контексте данной книги главный вывод заключается в том, **«дневной» Верхарн – это невероятный контраст с Верхарном «ночным»**. Характерным примером его «дневно-го» творчества является стихотворение «Наука» (перевод А. Ибрагимова):

*Да будут святы те, кто, в творческом пылу
Исследуя весь мир, открыли в нем законы
И первобытный страх взорвали, как скалу,
Где груды золота скрываются исконно...*

*Ночь исполинских тайн уже не так мрачна:
В ней разливается сиянье золотое,
И скоро, может быть, рассеется она,
И знание взойдет, как солнце, над землю.
Все неизвестное, все бредни старины
Добычей стали для искателей пытливых,
Их книги, пламенем живым озарены,
Таят в себе плоды усилий кропотливых.
Они вещают нам, ложь повергая ниц,
Что единением все связано в природе...*

*Весь беспредельный мир, который населен
Несметным множеством логических гипотез;
Слав мрака с золотом — надменный небосклон,
Куда взлетел расчет, за истиной охотясь;
Идеи, как рои трудолюбивых пчел,
Что собирают мед, обкладывая данью
Цветы, которые усеивают дол
Величественных тайн, царящих в мирозданье;*

*Мыслители, чей нож сознание рассек
Порядок и хаос в единстве неразрывном;
Зародыши людей, чей рост из века в век
Воспроизводит жизнь в круговороте дивном,
И мысль, которая, куда ни посмотри,
Свой неустанный труд вершит все вдохновенней,
Вливая свой огонь в мерцание зари,
Предшествующей дню великих откровений!*

*Уже намечен путь к вершинам голубым,
Широкий и прямой,—и, не жалея пота,
Век принимается, могучий, за работу
Со всем безудержным упорством молодым.*

*Нам чуждо Фауста уныние! Благие
Провидим цели мы под небом синевы.
Жар возродился в нас, сомнения мертвы,
И мы уж верим в то, что будут знать другие.*

«Часы творчества» (перевод М. Березкиной) – еще один прекрасный пример «дневного энтузиазма» Верхарна:

*В тот день мой разум стал владыкою вселенной,
Которая живет в душе моей нетленной...*

*Ясны события, причины и законы.
В душе гремит любовь, и разум ослепленный
Безумствует от собственных идей.*

*О те часы пронзительных страстей,
Что каждый год манят редчайшей из усад,
Часы удач, часы побед, часы наград,
Вы разжигаете мне в сердце вдохновенье!*

*Тогда я чувствую себя творцом Вселенной,
Которая живет в душе моей нетленной.*

Небольшой шедевр Верхарна, написанный им на рубеже столетий и названный «Невозможное» (перевод М. Донского), можно считать своего рода гимном «дневных лет» человечества:

*Пусть невозможного в стремительной погоне
Достичь ты хочешь человек, –
Не бойся, что замедлят бег
Дерзання золотые кони!*

*Твой ум уклончивый ведет тебя в обход,
Ища проторенных тропинок,
Но ты вступи с ним в поединок:
Дать радость может только взлет!*

*Кто вздумал отдохнуть, пройдя лишь полдороги, –
Ему ли одолеть подъем?
Жить – значит жечь себя огнем
Борьбы, исканий и тревоги.*

*Что виделось вчера как цель глазам твоим, –
Для завтрашнего дня – оковы;
Мысль – только пища мыслей новых,
Но голод их не утолим.*

*Так поднимайся вверх! Ищи! Сражайся! Веруй!
Отринь все то, чего достиг:
Ведь никогда застывший миг
Не станет будущего мерой.*

*Что мудрость прошлая, что опыт и расчет
С их трезвой взвешенной победой?
Нет! Счастье жгучее изведай
Мечты, несущейся вперед!*

*Ты должен превзойти себя в своих порывах,
Быть удивлением своим;
Ты должен быть неутомим
В своих желаньях прозорливых.*

*Пусть же каменист и неприступно крут
Твой путь за истиной в погоне;
Дерзання золотые кони
В грядущее тебя взнесут.*

Литература

1. Верхарн Э. Избранное: Сборник // Сост. М. А. Мыслякова. – М.: Радуга, 1984. На франц. языке и в русских переводах. – 624 с.

Проклятие революций

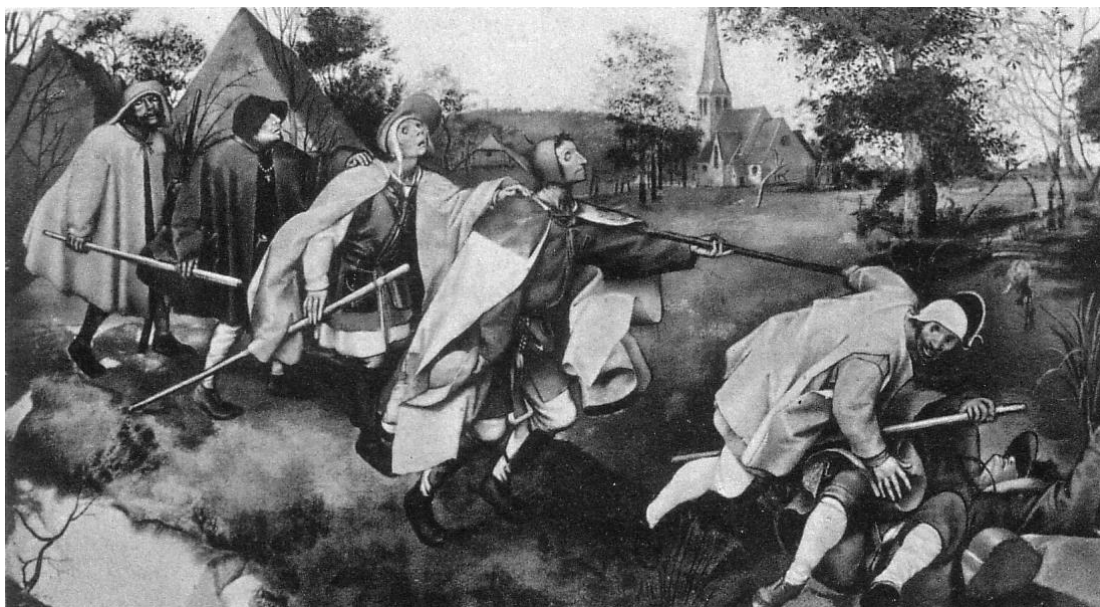

Брейгель. «Притча о слепых»

Достоевский: «Бесы»

Передовыми людьми можно назвать только тех, которые видят все то, что видят другие (все другие, а не некоторые), и, опершись на сумму всего, видят все то, чего не видят другие.

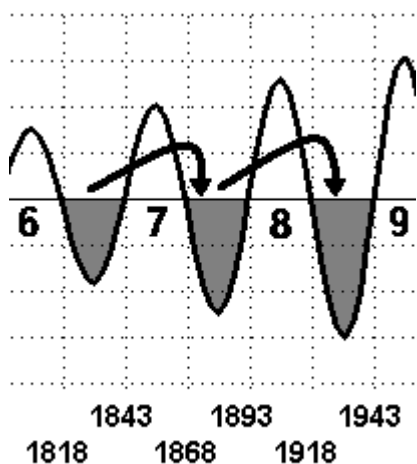

Н.В.Гоголь

*Хоть убей, следа не видно,
Сбились мы, что делать нам?
В поле бес нас водит, видно,
Да кружит по сторонам...*

А.Пушкин, «Бесы», 1829 год

«Бесы» [1] – самое, пожалуй, мрачное и вызывающе неупорядоченное произведение Достоевского. Оно хорошо передает ощущения внезапно наступивших перемен к худшему и связанного с этим смятения в умах. Не случайно эпиграфом к роману Достоевский выбрал строки из стихотворения Пушкина, написанного под влиянием настроений предыдущего «ночного» периода. И не случайно также то, что, пытаясь понять, что же происходит с ним и окружающим его миром в самом начале «ночного провала», писатель провидчески предвидел то, что будет твориться через 50 лет в начале еще более глубокого «провала в ночь».

Исходным поводом для создания «Бесов» (1871-1872) послужило так называемое «нечаевское дело». В конце 1869 года в «Московских ведомостях» появилась серия сообщений об убийстве слушателя Петровской земледельческой академии И.И. Иванова членами тайного общества «Народная расправа» во главе с его руководителем С.Г. Нечаевым. Программа организации предусматривала подрыв государственной вла-

сти, христианской религии и нравственных устоев с целью анархо-революционных преобразований в России. В разработанном группой Нечаева «Катехизисе революционера» требовалось, чтобы революционер «задавил единой холодной страстью революционного дела» нормальные человеческие чувства, в том числе и чувство чести, ибо «наше дело – страшное, полное, повсеместное и беспощадное разрушение». Воинствующим преобразователям предлагалось, чтобы «они рядом зверских поступков довели народ до неотвратимого бунта», для чего необходимо соединиться с «диким разбойничьим миром, этим истинным и единственным революционером в России».

В юности, будучи в кружке Петрашевского, Достоевский, по его собственному признанию, был вполне готов на аналогичный поступок: «Нечаевым, вероятно, я бы не мог сделаться никогда, но Нечаевцем, не ручаюсь, может быть, и мог бы в дни моей юности». Попыткой разобраться, почему ему в ту пору было «так трудно убедиться наконец во лжи и неправде всего того, что считали мы у себя дома светом и истиной», и стал фактически роман «Бесы».

Говоря о «великой мысли», которой он болел в молодые годы, Достоевский вспоминал в «Дневнике писателя»: «Все эти тогдашние новые идеи нам в Петербурге ужасно нравились, казались в высшей степени святыми и нравственными и, главное, общечеловеческими, будущим законом всего без исключения человечества. Мы еще задолго до парижской революции 48 года были охвачены обаятельным влиянием этих идей... Все эти убеждения о безнравственности самих оснований (христианских) современного общества, о безнравственности права собственности, все эти идеи об уничтожении национальностей во имя общего братства людей, о презрении к отечеству как к тормозу во всеобщем развитии... – все это были такие влияния, которых мы преодолеть не могли и которые захватывали, напротив, наши сердца и умы во имя какого-то великодушия... Те из нас, ... которые отвергали впоследствии весь этот мечтательный

бред радикально, весь этот мрак и ужас, готовимый человечеству в виде обновления и воскресения его, ... тогда еще не знали причин болезни своей, а потому и не могли еще с нею бороться». К этому следует добавить, что фактически, вспоминая в период написания «Бесов» о своих революционных настроениях юности, **Достоевский вполне явственно ощущал родство «ночных времен» своей юности (конец 30-х годов) и наступивших в конце 60-х.**

Рассудочные теории взыскующих общего блага благородных людей драматически приводили к неразличению добра и зла и тотальному безумию, великолепно изображенному в «Преступлении и наказании». Раскольникову сняться «духи, одаренные умом и волей» и вселившиеся в человеческие души: «Люди, принявшие их в себя, становились тотчас же бесноватыми и сумасшедшими. Но никогда, никогда люди не считали себя так умными и непоколебимыми в истине, как считали зараженные... Целые селения, целые города и народы заражались и сумасшествовали... Не знали, кого и как судить, не могли согласиться, что считать злом, что добром. Не знали, кого обвинять, кого оправдывать. Люди убивали друг друга в какой-то бессмысленной злобе... В городах целый день били в набат: созывали всех, но кто и для чего зовет, никто не знал того, а все были в тревоге... Кое-где люди сбегались в кучи, соглашались вместе на что-нибудь, клялись не расставаться, – но тотчас же начинали что-нибудь совершенно другое, что сейчас же предполагали, начинали обвинять друг друга, дрались и резались. Начались пожары, начался голод. Все и всё погибало...»

Литература

1. Достоевский Ф. М. Бесы: Роман в 3-х частях. – М.: Современник, 1993. – 638 с.

1905-й год как модель: характерные черты «верхнего перелома»

(по материалам работы [1])

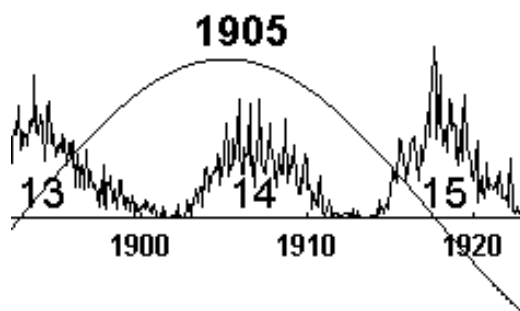

Начало революционного XX века было отмечено расцветом технической цивилизации и ожиданием новых чудес и достижений. Но на этом фоне, преобладающем в общественном настроении к 1905 году, начали (довольно неожиданно для большинства современников) появляться весьма тревожные симптомы революционных настроений, суть которых наиболее откровенно выразил в этот период Михаил Бакунин в своих рассуждениях о духовном смысле грядущей революции: «Дьявол – первый вольнодумец и спаситель мира. Он освободил Адама и ставит печать человечности и свободы на его челе... нам придется разбудить дьявола в людях, чтобы возбудить самые низкие страсти» (цитируется по работе [1]). При этом всё становится на свои места, если дьявола отождествить с хаосом и деградацией, преследующими начавшее уставать общество уже на пике его «дневной» активности. Особенно опасны эти явления на фоне возбуждения, обусловленного солнечной активностью.

По поводу соответствующего этому резкого обострения неблагоприятных общественных синдромов Юрий Воробьевский, в частности, писал следующее: «Шел 1905 год. В Москве вроде еще было спокойно. Еще не нагромодили баррикад. Еще не стреляли... Но что-то уже происходило. Что-то сгущалось. С пациентами психиатрических лечебниц творилось нечто непонятное. Революционные выкрики слышались даже из изоляторов. Идея, явно невыска-

занная в столь мрачных стенах, овладевала и этими массами. Врачи пожимали плечами. Хотя ответ был известен давно» [1]. Ответ этот Воробьевский видит в словах святого Иоанна Кассиана, который писал, что: «Бесноватые, когда охвачены нечистыми духами, говорят и делают то, чего не хотят или бывают вынуждены произносить то, чего не знают». Трудно с этим не согласиться, но необходимо добавить, что явно усугубляющим фактором стала резко возросшая в 1905 году активность солнца.

Об этом же, по сути, писал и философ И. А. Ильин: «Игра в демонизм идет к концу; началось трагическое осуществление сатанизма. Приготовлявшееся в искусстве вошло в души и стало осуществляться в жизни. Целые народы поработены людьми сатанинского нрава и дьявольской политики. И всюду – лучшие гибнут, а худшие всплывают на поверхность и губят. Но смысл этого процесса... улавливают пока немногие».

Наука, собственно, к этому времени уже имела достаточно четкий ответ на происходящее. Имеется в виду концепция «индуцированного психоза». Московский профессор А.А. Токарский еще в 1880 году установил «страшную по сути своей вещь: ПСИХИЧЕСКИМ ЭПИДЕМИЯМ ПОДВЕРЖЕНЫ И МЕДИЦИНСКИ ЗДОРОВЫЕ ЛЮДИ» [1], недостаточно защищенные духовно.

Когда температура нездоровых эмоций поднимается выше критического уровня, «возможность эффективного применения разума уменьшается, и на его место выходят исключительно лозунги и химерические фантазии. Коллективная одержимость быстро развивается в психическую эпидемию. Едва терпимые в нормальном состоянии общества элементы оказываются во главе стола, а иногда и на вершине власти. Такого сорта индивиды всегда имеются, поскольку на одного душевнобольного (примерно 1% населения) приходится около десяти человек с латентно протекающим психозом. Мышление у них само по себе весьма близко к

«одержимости» – когда страсти накаляются, эти индивиды оказываются более приспособленными к ситуации. Они всегда были заняты поисками виновных во всех бедах и «врагов», тянулись к лидерам, обещающим простые решения всех проблем путем насилия» [1].

В современных условиях исследования в этой области привели к формированию весьма эффективных «технологий регулируемого конфликта», суть которых заключается в сталкивании различных общественных сил на фоне усиленного индуцирования психоза по меньшей мере одной из них.

На основании всего этого Воробьевский делает вывод, что «в истории никогда не было ни демократических, ни социалистических революций. Всегда были только революции бесноватых. Самая грандиозная из них впереди...». И далее он задается тревожными вопросами: «Сможем ли мы не допустить ее в XXI веке?... За кровавой прелюдией 1905 года последовала социальная революция 17-го. Чего нам ждать теперь? Революции оккультной?»

Серия «цветных революций» накануне столетия событий 1905 года вновь напомнила о том, что история повторяется. И именно поэтому изучение прошлого может быть весьма эффективным инструментом предсказания будущего, но только при условии правильного учета объективных циклических закономерностей.

В данном случае речь может идти о том, что в **верхней точке 50-летнего цикла неизбежно происходит определенный перелом в общественных настроениях, связанный с первыми ощущениями несбыточности необоснованно завышенных ожиданий, индуцированных относительно длительным периодом подъема.** Естественно, что спровоцированный на этом фоне «революционный психоз» только усугубляет ситуацию. И единственным его результатом является зачастую лишь последующая ярко выраженная фрустрация революционеров и их последователей.

В 2004-2005 гг. все завершилось относительно благополучно на фоне кровавых событий 1905 года, что, возможно, объясняется не только более благоприятной общественно-политической обстановкой, но и спокойным солнцем, которое и в 1905-м, и в 1917-м явилось одним из важнейших активаторов масс.

Аналогичная спокойная ситуация с солнцем ожидается и в 2017 году, а это позволяет надеяться, что на фоне всех проблем, которые к тому времени актуализируются, трагического развития событий все-таки удастся избежать. Но ощущения определенной кризисности и безысходности на спаде солнечной активности в 2007-2008 гг. и 2017-2018 гг. вполне прогнозируемы.

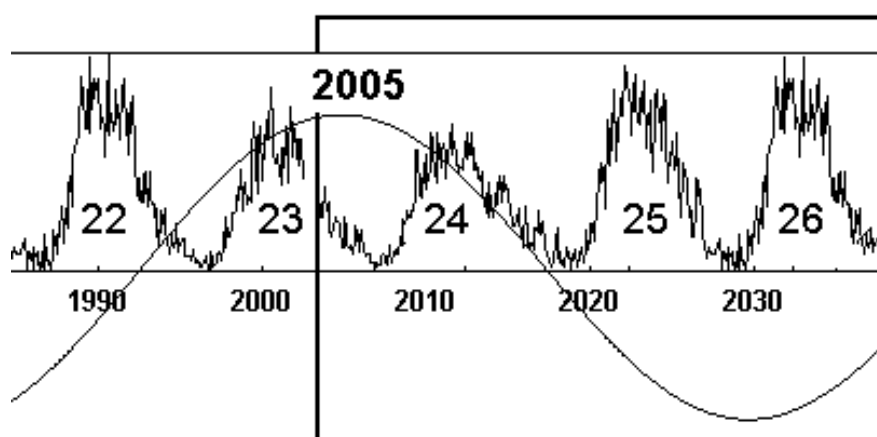

Литература

1. Воробьевский Ю.Ю. Черная революция // «Русский Дом» № 12 за 1999 год
(<http://www.wco.ru/biblio/books/vorob1/Main.htm>)

Иван Бунин о 1917-1919 гг.: «Окаянные дни»

В 1990 году в Советском Союзе накануне его развала была издана книга мемуарной прозы Ивана Алексеевича Бунина, основу которой составили дневники «Окаянные дни», написанные им в период гражданской войны в России. Книга в определенном смысле оказалась вполне созвучной тем настроениям, которые привели в конечном итоге к распаду страны и бедствиям 90-х. Для нас заметки талантливого писателя интересны в первую очередь тем, что он очень точно описал некоторые характерные закономерности ничем не обузданного (да еще и активированного беспокойным Солнцем) разгула стихии в переходной период одной фазы к другой.

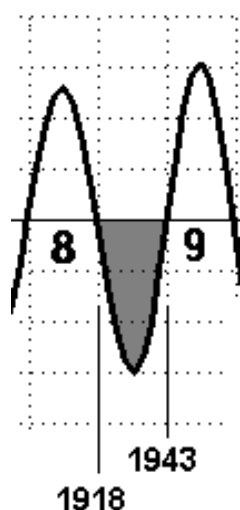

В 1919 году, будучи в Одессе, Бунин пишет в своем дневнике: «День и ночь живем в оргии смерти. И все во имя «светлого будущего», которое будто бы должно родиться именно из этого дьявольского мрака». Эти слова можно вполне считать важнейшим мотивом его книги. Характерна также мысль о том, что в это время почти внезапно «...все преграды, все заставы божеские и человеческие пали».

Особый интерес наблюдения Бунина представляют для нас еще и потому, что накануне революции он (как и многие другие, в том числе ее будущие жертвы) буквально жаждал её и в глубине души верил, «что революция для нас спасение и что новый строй поведет к расцвету государства». Но уже в сентябре 1919 года в Одессе он при большом стечении народа до хрипоты читал лекции о «великом дурмане» революции...

ИЗ «ВЕЛИКОГО ДУРМАНА»

*Вот встанет бесноватых рать
И как Мамай всю Русь пройдет...*

Стихи Бунина лета 1917 г.

«...Случилось то, чему нет имени на человеческом языке, но что должно было случиться, повторилось уже не раз бывалое, только в небывалых еще размерах...

Из опрокинутой лоханки, как вода в бане, кровь, кровь хлещет... Невыразимый ужас охватил бы этих царей и «попов» при виде того гигантского кровавого балагана, в который превращена Россия, но думаю все-таки, что предчувствовать всяческие новые беды и позорища, которые еще много раз могут поразить их несчастную родину, они не только могли, но и должны были. Они знали и помнили о страшных и многократно повторявшихся на Руси днях всяческих смут, усобиц, «свар», «нелепиц», когда, по слову летописца, как будто о наших днях говорящего: «Земля сеялась и росла усобицами», когда «редко звучал голос земледельца, но часто каркали вороны, деля меж собой трупы, ибо сказал брат брату: это мое, а это мое же, а поганые со всех сторон приходили на них с победами, и стонал тугою Киев, а Чернигов напастьями...».

А случился, опять случился именно тот пушкинский бунт, «жестокий и бессмысленный», о котором только теперь вспомнили, повторилось уже бывалое, хотя многие и до сих пор еще не понимают этого, сбитые с толку новым и вульгарно-нелепым словом «большевизм», мыслят совершившееся как что-то еще невиданное, в прошлом имеющее только подобие, чувствуют его как нечто такое, что связано с изменяющейся будто бы мировой психикой, с движениями того самого европейского пролетариата, который несет будто бы в мир новую прекрасную религию величайшей гуманности и в то же самое время требует

«невмешательства» в непрерывное и гнуснейшее злодеяние, которое творится среди бела дня в двадцатом веке, в христианской Европе.

История повторяется, но нигде, кажется, не повторяется она так, как у нас, и не Бог весть сколько оснований давала ее азбука для розовых надежд. Но мы эту азбуку сознательно и бессознательно запомнили.

Вот Емелька и Стенька, мятежи которых, слава Богу, даже уже начали ставить в параллель с тем, что совершается, все еще не осмеливаясь, однако, делать из этого должных выводов. Снова разверните и прочтите читанное в свое время, может быть, невнимательно: «Стенькин мятеж охватил всю Россию... поднялось все язычество», — да, да, пусть не бахвалятся Троцкие и Горькие своей «красной» Башкирией, это «планетарное дело» уже было, было и до «третьего интернационала!» — «поднялись зыряне, мордва, чуваша, черемисы, башкиры, которые резались и бунтовали, сами не зная, за что бунтуют они. По всему московскому государству, вплоть до Белого моря, шли «прелестные письма Стеньки, в которых он заявил, что идет истреблять бояр, дворян и приказных, всякое чиновничество и власть, учинить полное равенство...». Все взятые Стенькой города обращались в «казачество», все имущество этих городов «дуванилось» между казаками Стеньки, а сам Стенька каждый день был пьян и обрекал на смерть всякого, кто имел несчастье не угодить «народу»: «тех резали, тех топили, иным рубили руки и ноги, пуская потом ползти и истекать кровью, неистовствовали над девственницами, ели, подражая Стеньке, мясо в постные дни и силою принуждали к тому всех прочих...» А сам Стенька «был человек своенравный и непостоянный, то мрачный и суровый, то бешеный, некогда ходивший пешком на богомолье в далекий Соловецкий монастырь, а потом отвергший посты, таинства, осквернявший церкви, убивавший собственноручно священников... Жестокий и кровожадный, он возненавидел законы, общество, религию, — все, что стесняет личное побуждение... сострадание, честь, великодушные

были не знакомы ему, местью и завистью было проникнуто все существо его...». А все «воинство» Стеньки состояло из беглых, воров, лентяев, — всей той голытьбы, которая называла себя казачеством, хотя природные казаки Дона не терпели их, называли их «казаками воровскими». И всей этой сволочи и черни, которую уловлял Стенька в свои сети посулами, он обещал во всем полнейшую волю и полное с собой равенство, а на деле забрал ее всю в полную кабалу, в полное рабство: малейшее ослушание наказывал смертью истязательной, всех величал братьями, а все падали ниц перед ним...». Бог мой, какое разительное сходство с теперешним разбоем, чинимым во имя будто бы «третьего интернационала», хотя, конечно, Стенькина власть была все-таки в тысячу раз естественнее нынешней «рабоче-крестьянской власти», самой противоестественной и самой нелепой «нелепицы» русской истории, хотя, конечно, «правительство» Стеньки, — все эти Васька Ус, Федька Шелудяк, Алешка Каторжный, — было все-таки во сто раз лучше нынешнего «рабоче-крестьянского правительства», заседавшего в Кремль и в отель «Метрополь»!

ИЗ «ОКАЯННЫХ ДНЕЙ»

«Революция — стихия...»

Землетрясение, чума, холера тоже стихии. Однако никто не прославляет их, никто не канонизирует, с ними борются. А революции всегда «углубляют»...

«Разложение белых...»

Какая чудовищная дерзость говорить это после того небывалого в мире «разложения», которое явил «красный» народ. Впрочем, многое и от глупости. Толстой говорил, что девять десятых дурных человеческих поступков объясняется исключительно глупостью: В моей молодости, — рассказывал он, — был у нас приятель, бедный человек, вдруг купивший однажды на последние гроши заводную металлическую канарейку. Мы голову сломали, ища объяснения этому нелепому поступку, пока не вспомнили, что приятель наш просто

ужасно глуп...

...Ключевский отмечает чрезвычайную «повторяемость» русской истории. К великому несчастью, на эту «повторяемость» никто и ухом не вел. «Освободительное движение» творилось с легкомыслием изумительным, с непременным, обязательным оптимизмом, коему оттенки полагались разные: для «борцов» и реалистической народнической литературы один, для прочих — другой, с некоей мистикой. И все «надевали лавровые венки на вшивые головы», по выражению Достоевского.

И тысячу раз прав был Герцен: «Мы глубоко распались с существующим... Мы блажим, не хотим знать действительности, мы постоянно раздражаем себя мечтами... Мы терпим наказание людей, выходящих из современности страны... Беда наша в расторжении жизни теоретической и практической...»

Впрочем, многим было (и есть) просто невыгодно не распадаться с существующим. И «молодежь» и «вшивые головы» нужны были как пушечное мясо. Кадили молодежи, благо, она горяча, кадили мужику, благо, он темен и «шаток». Разве многие не знали, что революция есть только кровавая игра в перемену местами, всегда кончающаяся только тем, что народ, даже если ему и удалось некоторое время посидеть, попить и побушевать на господском месте, всегда в конце концов попадает из огня да в полымя? Главари наиболее умными и хитрыми вполне сознательно приготовлена была издевательская вывеска: «Свобода, братство, равенство, социализм, коммунизм!» И вывеска эта еще долго будет висеть — пока совсем крепко не усядутся они на шею народа. Конечно, тысячи мальчиков и девочек кричали довольно простодушно:

*За народ, народ, народ,
За святой девиз вперед!*

Конечно, большинство выводило басами довольно бессмысленно:

*И утес великан
Все, что думал Степан,
Все тому смельчаку перескажет...*

«Ведь что ж было? — говорит Достоевский. — Была самая невинная, милая либеральная болтовня. Нас пленил не социализм, а чувствительная сторона социализма...» Но ведь было и подполье, а в этом подполье кое-кто отлично знал, к чему именно он направляет свои стопы, и некоторые, весьма для него удобные, свойства русского народа. И Степану цену знал... А вот из Костомарова, практически те же слова о феномене восстания Разина: «Народ пошел за Стенькой, обманываемый, разжигаемый, многого не понимая толком... Были посулы, привады, а уж возле них всегда капкан... Поднялись все азиатцы, все язычество, зыряне, мордва, чуваша, черемисы, башкиры, которые бунтовались и резались сами не зная за что... Шли «прелестные письма» Стеньки — «иду на бояр, приказных и всякую власть, учиню равенство...». Дозволен был полный грабеж... Стенька, его присные, его воинство были пьяны от вина и крови... возненавидели законы, общество, религию, все, что стесняло личные побуждения... дышали мстостью и завистью...» (цитируется по работе [1]).

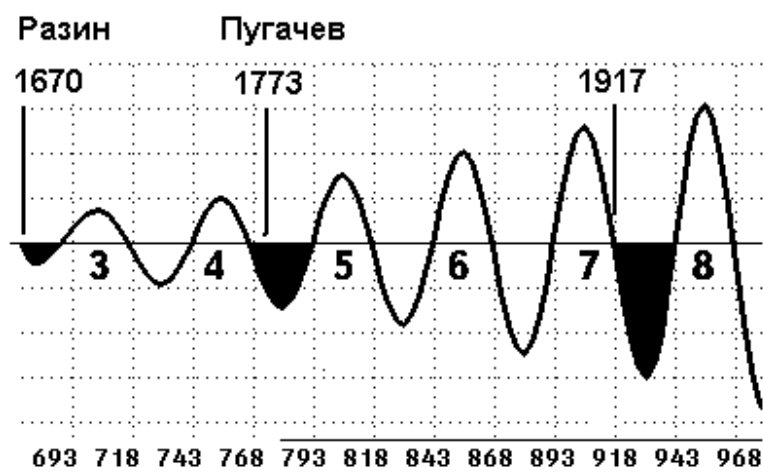

Литература:

1. Бунин И. А. Окаянные дни. Воспоминания. Статьи. — М.: Советский писатель, 1990. — 416 с.

1917-й глазами белого генерала

(по материалам работы [1])

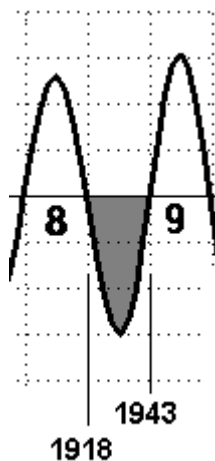

Воспоминания генерал-майора И.А. Полякова, бывшего начальника штаба Донских армий в период первой мировой и гражданской войн, хорошо передают общие настроения того переходного времени и восприятие происшедшего теми, кто по сути своей должен был противостоять нарастанию хаоса и разложения в стране. Фактически именно так начиналась в Российской империи невероятно кровавая гражданская, не прекращавшаяся, по большому счету, весь «ночной период», вспыхивая вновь и вновь то под видом коллективизации, то в виде репрессий 30-х годов, то в виде трагедии 1941 года.

Только к 1942-43 гг. можно было уже констатировать, что гражданская война в Советском Союзе наконец в основном завершилась и народ сплотился в войне Отечественной. К тому времени почти все непосредственные участники событий 1917-го, с упоением и энтузиазмом погружившиеся в пучину гражданского («классового») противостояния, уже погибли – кто еще в те послереволюционные годы, кто в 30-е, а кто в трагическом 1941-м... И все это стало закономерным итогом трагедии, начавшейся в атмосфере благих намерений 1917-го года.

Генерал Поляков, как непосредственный свидетель и участник, о начале тех событий пишет следующее:

«Становилось ясно, что гибнет не армия, не фронт, а гибнет Россия. Даже самые неисправимые оптимисты и те считали, что Россия катится в бездну по наклонной плоскости.

Значительная удаленность от очага заразы – Петрограда позволила армиям Румынского фронта, в том числе и нашей, дольше других сохранять хотя бы видимый порядок. Но гнусная социалистическая пропаганда продолжала свое дело. Развал фронта, происходивший обратно пропорционально расстоянию до Петрограда, постепенно близился и, наконец, проник и в нашу армию. Жалкие попытки противодействия, не поддержанные к тому же свыше, были безуспешны. Остановить заразу мы оказались бессильны. В роли вынужденных зрителей мы наблюдали разворачивающуюся кошмарную и мучительную драму: ломались вековые устои, рушились идеалы, традиции прошлого, падали покровы, обнажая гнусное бесстыдство и отвратительное убожество многих руководителей, еще вчера купавшихся в лучах царственного блеска и ласки, а ныне делавших революционную карьеру. Несся ужасный вихрь, превращавший все в обломки...

К сожалению, в то время мы жили больше сердцем, чем холодным рассудком, не оценивая правильно ни реальную обстановку, ни соотношение сил, а просто сидели и ждали, веря, что гроза минет и снова на радость всем засияет солнце. Дни шли, просвета не было, а хаос и бестолковщина увеличивались... Такая психология – занятие выжидательной позиции и непротивление злу, подмеченное мною, была присуща командному составу не только нашей армии, ею оказалась охваченной большая часть и русского офицерства и обывателя, предпочитавших, особенно в первое время, октябрьской революции, т. е. тогда, когда большевики были наиболее слабы и неорганизованы, уклониться от активного вмешательства с тайной мыслью, что авось все как-то само собой устроится, успокоится, пройдет мимо и их не заденет. Поэтому, многие только и заботились, чтобы как-нибудь пережить этот острый период и сохранить себя для будущего.

Можно сказать, что в то время их сознанием уже мощно овладела сумбурная растерянность, охватившая русского

обывателя; они теряли веру в себя, падали духом, сделались жалки и беспомощны и тщетно ища выхода, судорожно цеплялись иногда даже за призрак спасения. Чем другим можно объяснить, что во многих городах тысячи наших офицеров покорно вручали свою судьбу кучкам матросов и небольшим бандам бывших солдат и зачастую безропотно переносили издевательства, лишения, терпеливо ожидая решения своей участи.

И только кое-где одиночки офицеры-герои, застигнутые врасплох неорганизованно и главное – неподдержанные массой, эти мученики храбрецы гибли, и красота их подвига тонула в общей обывательской трусости, не вызывая должного подражания. Пробираясь на Дон в январе месяце 1918 года, я был очевидцем такого героического поступка на станции Дебальцево. Красногвардейцы, обыскивая вагоны, вывели на перрон несколько человек, казавшихся им подозрительными в том, что они, по-видимому, офицеры и пробираются на Дон. На стенах станции пестрели приказы: «всем, всем, всем», которыми предписывалось каждого офицера, едущего к «изменнику Каледину», расстреливать на месте без суда и следствия. Подступив к одному из них комендант станции, полупьяный здоровенный солдат, закричал: «Тебя я узнал, ты с..... капитан Петров, контрреволюционер и наверное едешь на Дон». Он не успел закончить фразы, как маленький шуленький и невзрачный на вид человек, к кому относились эти слова, выхватил револьвер и на месте уложил коменданта, а также двух ближайших красногвардейцев, после чего сам пал под обрушившимися на него ударами. Чрезвычайно показательны, что другие арестованные застыли, как окаменелые, не использовав ни удобного момента для бегства, ни употребив для своей защиты оружие, которое, как оказалось, у них было. Они покорно стали у стены и были тут же расстреляны рядом со станционной водокачкой...

...Каждая станция, с прилегающим к ней селом, местечком и городом, представлялась мне тогда совершенно самостоя-

тельной единицей, управляемой каким-либо случайно возникшим органом военно-революционной власти.

Безрассудная жестокость новых властелинов определялась не чем иным, как степенью озлобленности и ненависти их к закону, праву, порядку и вообще ко всему культурному. Всюду власть находилась в руках моральных калек, людей беспринципных, обиженных судьбой, иногда природой, недоучек, неврастеников, больных, дегенератов, часто с преступным прошлым и долголетним стажем Сибири. Их деспотизм и упоение властью не знали предела. По их минутному капризу расстреливались сотни ни в чем неповинных людей. Казалось, что эти мизерные самодержцы умышленно жестоко мстят русской интеллигенции за свою прежнюю обездоленность и долгое пребывание на скромных ролях, мелких людишек.

Поощряемые свыше под видом углубления идей большевизма, они творили произвол, насилие и изощряясь один перед другим в бессмысленных жестокостях, купались в потоках человеческой крови и с садистским чувством наслаждаясь мучениями своих несчастных жертв. Неограниченная власть над жизнью и смертью обывателя туманила им головы. Они лихорадочно спешили насытиться ею, быть может, чувствуя неустойчивость и временность своего положения. Все культурное, интеллигентное, все, что было выше грубого их невежества, сделалось предметом травли и беспощадной мести со стороны этих деспотов. Крикливые приказы новых владык обычно были безграмотны и даже противоречивыми. Но одно было неоспоримо, что все они дышали слепой злобой и яростью против всего государственного и в своей основе разжигали наиболее низменные и пошлые стороны человеческой природы. Это было ничем не прикрытое, голое, мерзкое и отвратительное натравливание подонков общества и черни на интеллигенцию и особенно на офицерство...

С замиранием сердца, словно замороженный, слушал я эти разговоры, будучи не в состоянии понять, как могли до такой степени пасть люди, потерять все человеческое и обратиться в каких-то кровожадных диких зверей. Мне казалось, что все низменное, пошлое и злобное до поры до времени таилось где-то в этих существах с человеческим обликом, но что теперь что-то прорвалось и вся гнусность вылилась наружу. С каким животным наслаждением смаковали они каждую мелочь, всякую деталь, которую заметили в предсмертных муках своих жертв... Законы, цивилизация, совесть, стыд – все, казалось мне, провалилось в пропасть...

Везде внимательно наблюдая жизнь и нравы и суммируя все слышанное и виденное во время своего переезда, я неуклонно приходил к одному и тому же печальному выводу: Россия представлялась мне бушующим морем, выбрасывающим на поверхность все то, что раньше таилось на дне. Всюду подонки и революционная чернь захватили власть и стали у ее кормила. Всюду резко выступали стихийные, разнузданные, с методами насильственного разрушения силы и по всей России от берегов Северного моря до берегов Черного и от Балтийского до Тихого океана шел небывалый в истории погром всего государственного. Все было терроризовано, воцарились насилие, произвол и деспотизм. Соблазнительные ходячие лозунги «грабь награбленное», «мир хижинам – война дворцам», «вся власть рабочим и крестьянам», «смерть буржуям и контрреволюционерам», «никакого права и закона, никакой морали» и т. д., брошенные в массы, имели роковое последствие, и русский народ, потеряв голову, стал словно буйно помешанным. Все моральное разлагалось лестью грубым инстинктам и политическому невежеству масс и предательством. Это была трагедия Великой России и безумие русского народа. Россия неудержимо катилась в бездну большевистской анархии. Росли потоки человеческой крови, все некогда честное и святое захлестывалось волной подлости и измены...» [1].

Русский философ И.А. Ильин в статье «Возникновение и преодоление большевизма» писал фактически об этом же, но уже с философскими обобщениями: «Трагедия русской революции стала возможною вследствие того, что индивидуализация инстинкта в России определила индивидуализацию духа, а исторические события и испытания требовали иного... События снова поставили русский народ на распутье, как уже не раз бывало в его истории. И было опять два пути, две возможности; или, по слову летописи, «грозно и честно нести дело» России, или же начать «Русь нести розно». Русский народ не выдержал искушения, не справился с соблазном и пошел по второму пути, подсказанному большевиками. Индивидуализированный инстинкт восстал против духа, не внял его призывам, отверг его заветы и предпочел (как говорили тогда) «похабный мир» и всенародный имущественный передел.

Все дальнейшее было этим предопределено. Массы доверились тем, кто их повел по второму пути. А те, которые зазвали их на этот путь, никогда и не помышляли о России с творческим патриотизмом и никогда не ценили личного начала (ни в инстинкте, ни в духе). Готовился великий обман: массы помышляли о частном прибытке, о частной собственности, об избавлении от непонятного им исторически-государственного «пресса» и о смутно воображаемой «народной власти»; а коммунисты готовили и дали массам — отмену частной собственности, хозяйственное разорение, исторически невиданный и неслыханный (тоталитарно-террористический) зажим государственного пресса».

Литература

1. Поляков И. А. Донские казаки в борьбе с большевиками. Воспоминания начальника штаба Донских армий и Войскового штаба Генерального штаба генерал-майора И.А.Полякова. – Мюнхен, 1962.

«Всемирная революция 1968 года»

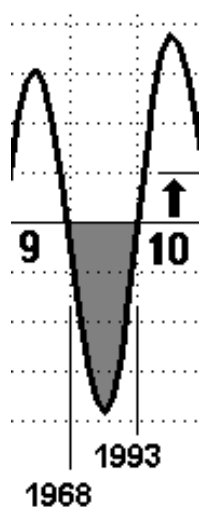

Происходившее в 1968 году для нас особенно интересно, так как это был последний по времени (к моменту написания книги) прецедент перехода от «дневной фазы» к «ночной». В определенной степени его можно рассматривать как модель того, что в той или иной форме будет иметь место примерно в 2018 и далее в 2068 году...

«Было непостижимо, что менее чем за год все наши представления об изобилии, досуге и беспредельном росте оказались опрокинутыми. Все розовые ожидания 50-х и 60-х годов оказались внезапно отброшены перед лицом растущей общественной опасности того, что так недавно было еще совершенно немыслимым», – писал Олвин Тоффлер в 1976 году о событиях 1968 года [1, 2, с.77].

В 1967 году, буквально накануне потрясений, в США вышла из печати книга экономиста и социолога Джона Кеннета Гэлбрейта «Новое индустриальное общество», явившаяся, по сути, последним гимном идеологии индустриализма в ее классическом виде и провозглашавшая утопию власти технократии, т.е. власти «обладателей знания», которая будет обеспечена в результате непрерывной технико-организационной эволюции общества, подобной той, которая наблюдалась в последние перед написанием книги десятилетия.

Но уже следующий, 1968-й, год в США и других капиталистических странах ознаменовался взрывом социального протеста, став началом целой серии социально-политических и экономических потрясений: майско-июньские события 1968 г. во Франции, «жаркая осень» 1969 г. в Италии, социально-политический кризис 1968-го в США, отмеченный

массовыми движениями протеста и восстаниями в негритянских гетто, опрокинули схемы «интегрированного общества» [2, с.77]. Обострение общего кризиса стало периодом драматических сдвигов в идеологии, суть которых заключалась в переходе от «индустриальной» теории к теориям «постиндустриального общества». Фактически, сформировалась концепция «прогресса через кризис», предполагающая обязательность кризиса как формы движения к «новому обществу», как периода перехода к постиндустриальной организации.

Довольно впечатляюще о событиях 1968 года пишет Александр Тарасов [3]:

«1968-й был годом високосным, годом Олимпийских игр, годом президентских выборов в США и годом пика солнечной активности. Генрих Боровик книгу своих репортажей из США за этот год так и озаглавил: «Один год беспокойного Солнца». Правда, Боровик был неоригинален: он всего лишь процитировал плакат американского студента-демонстранта, написавшего на куске фанеры: «1968 – год беспокойного Солнца. Всякое может случиться». Студент как в воду глядел... В тот год мир немного сошел с ума. Помню, как лет 10 назад я однажды в библиотеке для какой-то надобности взял подшивку «Правды» за май 1968 года, начал искать нужный номер – и вдруг остолбенел: я увидел такую международную (тогда – третью) полосу «Правды», которая, казалось, могла привидеться только во сне. Официальной хроники не было. Никто никому никаких визитов не наносил. Экономических новостей не было. В братских странах ГЭС не запускали, урожай не собирали, больниц не открывали. Новостей культуры тоже не было. Было следующее. Фото «Национальная гвардия с пулеметами на ступенях Капитолия» – на случай штурма, надо полагать. Баррикадные бои в Париже. Студенческие волнения в Марселе и Лионе. Студенческие волнения в Западном Берлине и Гамбурге. Студенческие волнения в Мадриде, Барселоне, Брюсселе, Милане, Буэнос-Айресе, Па-

наме, Лиме и Куско (сговорились они, что ли?). Продолжаются негритянские бунты в США, вызванные убийством Мартина Лютера Кинга. Продолжается всеамериканская кампания протеста «Молодежь против войны во Вьетнаме». В Бостоне судят доктора Бенджамина Спока. Марш миллиона бедняков на Вашингтон. Операции партизан в Южном Вьетнаме. Бои с партизанами в Анголе. Бои с партизанами в Колумбии. Успешное нападение гватемальских партизан из засады на машину шефа мобильной полиции. Вторжение монархистов с территории Саудовской Аравии в Йемен. Антивоенные митинги в Сиднее и Мельбурне. Усилились столкновения между партизанами и правительственными войсками на Северном Калимантане. В Таиланде армейские части начали новое наступление на районы, контролируемые отрядами компартии. Американский пассажирский лайнер угнан на Кубу – третий за неделю. В Биафре продолжаются позиционные бои. Правительственная авиация бомбит позиции курдских повстанцев на севере Ирака. Продолжается «культурная революция» в Китае. Продолжается наступление Патриотического фронта Лаоса на позиции сторонников Суванна Фумы. Силы ПВО Египта отбили атаку ВВС Израиля в районе Суэцкого канала. В Гане проведены массовые аресты лиц, подозреваемых в связях с военными, пытавшимися произвести переворот в апреле 1967 года. В Сьерра-Леоне пришедшие к власти военные устанавливают контроль над отдаленными районами страны. На севере Чада продолжаются вооруженные столкновения. Террористические акты в Аргентине, Бразилии, Уругвае... Если существует Ад, то Лев Давыдович Троцкий наверняка в том 1968-м торжествующе рассказывал срочно собранным для просвещения чертям о том, что такое «перманентная революция» ... В том же году в Мемфисе убили доктора М. Л. Кинга, признанного лидера черного меньшинства в США. Сторонник ненасилия и противник расовой сегрегации, Кинг показался властям «слишком опасным». Сегодня Америка расхлебывает последствия. Никогда лидер черных шовинистов Карахан не смог бы собрать и привести в Вашингтон миллион своих сторонников, если бы не был убит М.Л. Кинг, проповедовавший

не превосходство черных над белыми, а равенство и братскую любовь... 68-й был годом трагедии в Сонгми и потрясшего сознание американского истеблишмента захвата вьетнамскими партизанами здания посольства США в Сайгоне. Америка потеряла веру в то, что в этой войне можно победить. Начались мирные переговоры, а миллионные молодежные демонстрации в американских городах под флагом Национального фронта освобождения Южного Вьетнама («Вьетконга») заставили США перейти к тактике «вьетнамизации», то есть к замене своих солдат «туземцами». Кончилось все поражением США».

Затем был энергетически кризис 1973 года, за которым последовал период, которые Эрик Хобсбаум однозначно характеризует как «**времена упадка**» [4]:

«История двух десятилетий, в которые мир вступил после 1973 года, – это хроника утраты привычных ориентиров и постепенного погружения в пучину нестабильности и кризиса. Однако до начала 1980-х годов окончательное расставание с экономическим благополучием «золотой эпохи» было далеко не очевидно... Специалисты предпочитали ограничиваться констатациями того, что «рецессия 1980-х годов является наиболее серьезной за последние полвека», не упоминая напрямую злополучные 1930-е. Цивилизация, основанная на магическом слове рекламы, попала в сети собственных иллюзий. И потому первые откровенные признания того, что нынешние экономические трудности на самом деле гораздо серьезнее экономического кризиса 1930-х годов, прозвучали только в начале 1990-х... Разумеется, сравнение экономических проблем 1970-1990 годов с кризисом 1930-х не совсем обоснованно, хотя страх перед еще одной Великой депрессией тогда витал в воздухе... В 1980–е годы население многих богатых и промышленно развитых стран в очередной раз привыкло к уличным попрошайкам и бездомным, ютящимся в картонных коробках... В 1989 году в Великобритании 400 тысяч человек были официально зарегистрированы как бездомные... Кто бы мог представить такое

в 1950е?.. Как это часто бывает, большинство политиков, экономистов и бизнесменов отказывалось признать необратимый характер сдвигов, наблюдаемых в мировой экономике. Экономическая политика большинства государств в 1970-е годы исходила из того, что экономический спад является временным. Еще год или два – и прежнее процветание и экономический рост вернутся...

Но кризис только усугублялся... Кто, к примеру, мог бы предположить возможность сочетания экономической стагнации и быстрого роста цен, для которого в 1970-е годы придумали специальный термин «стагфляция»?.. По мере того, как старый образ жизни рушился, люди теряли привычные жизненные ориентиры. Отнюдь не случайно «восемь из десяти самых громких в истории Америки дел о серийных убийствах расследовались в период, начинающийся с 1980 года». Подобные преступления совершались, как правило, белыми мужчинами от тридцати до сорока лет, «пережившими длительное одиночество, фрустрацию и гнев», зачастую сопровождаемые такими жизненными катастрофами, как потеря работы или развод. Едва ли случайным было и провоцировавшее эти преступления становление в США «культуры ненависти». Эта ненависть хорошо различима в словах популярных песен 1980-х годов, а также просматривается в нарастающей жестокости фильмов и телепередач того времени...

Банковская система также оказалась на грани краха, поскольку в 1970-е годы некоторые крупнейшие банки, инвестируя хлынувшие на Запад нефтедоллары, ссудили столь огромные суммы, что их ожидало неминуемое банкротство. К счастью для богатых стран, три латиноамериканских должника действовали порознь, что позволило заключить с ними отдельные соглашения об отсрочке платежей. Банки при поддержке своих правительств и международных финансовых структур выиграли время, постепенно списали утраченные активы и обеспечили себе платежеспособность. Долговой кризис не был преодолен, но уже не представлял смертельной угрозы. Это был, по-видимому, самый опасный

момент для мировой капиталистической экономики со времен Великой депрессии 1929 года. Подробная история этого эпизода еще будет написана» ...

1970-е годы стали поистине золотой эрой для авторов шпионских романов. Но на Западе этот шпионский рай оказался также эпохой пыток и контртерроризма. Возможно, то был самый мрачный период в новой истории, когда неуловимые «эскадроны смерти» в машинах без номерных знаков похищали людей на улицах. Ни для кого не секрет, что эти «эскадроны смерти» подчинялись армии, полиции, спецподразделениям или госбезопасности, теперь фактически независимым от государственного или общественного контроля. Шли так называемые «грязные войны» [4].

При этом разные авторы особо подчеркивают **полную неожиданность** начавшейся в 1968 году полосы таких проблем, которые в предыдущие эпохи неизбежно приводили к массовому кровопролитию: «На самом пике западного благополучия, в самом сердце капиталистического мира западные правительства неожиданно и без видимой причины столкнулись с необычным явлением. Это явление не только подозрительно напоминало старомодную революцию, но и в полной мере продемонстрировало слабость стабильных, на первый взгляд, режимов. В 1968–1969 годах по всему миру прокатилась волна восстаний. Бунтовали в основном недавно вышедшие на политическую арену студенты: даже в небольших западных странах их было уже сотни тысяч, а вскоре это число возросло до нескольких миллионов. К тому же существовали три политических фактора, из-за которых студенческие волнения оказались весьма эффективными. Во-первых, студентов было легко мобилизовать на огромных фабриках знания – университетах, которые к тому же оставляли им гораздо больше свободного времени, чем рабочим на гигантских заводах. Во-вторых, большая часть студентов обучалась в городах, а значит – перед глазами политиков и объективами прессы. И наконец, в-третьих, студенты принадлежали к образованным классам, часто к состоятельному

среднему классу и – практически повсеместно, но особенно в странах третьего мира – являлись также кузницей кадров для правящих элит своих стран. Поэтому решиться стрелять в студентов было несколько сложнее, чем в рабочих. Массовые акции протеста в Восточной и Западной Европе, даже уличные бои в Париже в мае 1968 года прошли практически без жертв. Властям не нужны были мученики. Там, где случались крупные избиения восставших – например, в Мехико в 1968 году, где, по официальным данным, во время разгона демонстрации армией было убито двадцать восемь и ранено двести человек – вектор политики менялся навсегда... Студенческие волнения оказались неожиданно действенными, особенно в 1968 году во Франции или «жаркой осенью» 1969 года в Италии, где были задействованы и огромные массы рабочих, что временно парализовало экономику этих стран» [4].

Для **Италии** та эпоха стала периодом особенно печальной статистики. С 1 января 1969-го до 31 декабря 1987 года в стране был совершено почти 15 тысяч политических терактов, в результате которых погибло почти 500 и ранено более тысячи человек. Пиковым стал 1979-й, когда было совершено более двух тысяч терактов. Не зря этот период получил в Италии название «свинцовые годы». Отсчет его можно начинать с 1969 года, когда в Падуе вышла книга будущего фигуранта судебных процессов над террористами, неофашиста Франко Фреди под весьма символическим для конца 60-х годов названием «Дезинтеграция системы». В том же 1969-м эти идеи нашли первое практическое воплощение: вследствие взрывов в сельскохозяйственном банке на Пьяцца Фонтана в Милане погибло 17 человек и около 100 были ранены. Ответственность за этот теракт возлагали то на анархистов, то на неофашистов, но дело так и осталось нераскрытым [9].

В Советском Союзе 1968 год, последовавший сразу за пышным празднованием 50-летия Октябрьской революции в 1967 году, также ознаменовался целым рядом потрясений. Особенно опасным был вооруженный конфликт с Китаем.

Культурная революция в Китае окончательно похоронила надежды нормализовать отношения между Пекином и Москвой, разладившиеся еще со времен Карибского кризиса, когда Мао заявил, что СССР капитулировал перед ядерным шантажом США. С осени 1968 года начались практически постоянные провокации на реке Уссури, по фарватеру которой проходила граница. Но так как Уссури довольно часто меняет русло, то периодически возникали спорные территории, в числе которых оказался и остров Даманский (Ченьпао). В ночь на 2 марта 1969 года 300 китайских пограничников переправились на остров, открыв утром огонь по советскому наряду. Одновременно артобстрелу подвергся и отряд на берегу, в результате чего погибло 30 человек. Уцелевшие пограничники вызвали подкрепление, и китайская группировка была уничтожена. Но 14-15 марта после артподготовки части китайской армии снова попытались овладеть островом, однако были вынуждены отступить. Об этом пока мало известно, но есть сведения, что мир стоял тогда на пороге ядерной войны: в Москве и Пекине уже были почти готовы к самому серьезному конфликту вплоть до массового применения ядерного оружия.

Одним из серьезных признаков внутреннего неблагополучия в СССР стала целая серия неслыханных в послевоенное время терактов. В их числе был, в частности, произошедший в 1968 году в Курске прецедент с массовым расстрелом в районе привокзальной площади гражданских жителей города солдатами-дезертирами, один из которых проходил незадолго до этого психиатрическое лечение. 22 января 1969 г. дезертировавший за сутки до этого из воинской части под Ленинградом младший лейтенант В. И. Ильин у Боровицких ворот Кремля стрелял в машину правительственного кортежа, в которой находились космонавты, вследствие чего был убит водитель автомобиля. Впоследствии сам Ильин не отрицал наличия у него психического заболевания. 3 июня 1969 года вооруженной группой из трех антисоветски настроен-

ных жителей Ленинграда был захвачен самолет «Ил-14», совершавший внутренний рейс по маршруту Ленинград – Таллин. О данном факте в советской печати не сообщалось, поскольку теракт был быстро пресечен силами самого экипажа самолета. Но уже 15 октября 1970 г. отцом и сыном Бразинскасами был захвачен и угнан в Турцию рейсовый самолет «Аэрофлота» Ан-14. При этом была убита 19-летняя стюардесса Надежда Курченко и тяжело ранен командир экипажа, ставший инвалидом-паралитиком на всю оставшуюся жизнь. Турция, а вслед за ней и США, куда были экспортированы угонщики, объявили Бразинскасов «политическими беженцами» и отказались выдать их советскому правосудию (в 2004 г. Бразинскас-сын все-таки был осужден в США, но уже за убийство своего отца). Фактически это был первый случай в общемировой практике воздушного терроризма с убийством члена экипажа, угоном самолета в соседнюю страну и невозвращением преступников, чему способствовала явная двойная мораль, вдохновившая в последующие десятилетия множество других террористов. В 1972 г. три взрыва были организованы в городах Грузии – Сухуми, Тбилиси и Кутаиси, – их организатор, некто Жвания, впоследствии был разыскан и привлечен к ответственности. В том же году взрыв также был организован в Баку [8].

Повторим, подобное в Советском Союзе происходило практически впервые в послевоенное время. И уже первые инциденты такого рода привели к резкому «закручиванию гаек» в стране. В частности, именно с 1968 года начали активно глушиться западные радиостанции, вещавшие на СССР.

Но легко нажитые нефтедоллары и международные кредиты 1970-х годов позволили субсидировать застой в Советском Союзе еще в течение десятилетия. При этом советское руководство, принимая желаемое за действительное, расценивало кризис политической гегемонии США как собственный

успех, что в действительности абсолютно не соответствовало реальности. Естественно, что уже в начале 1980-х годов ситуация резко изменилась. «Уютная стагнация» застоя стала приобретать непосильный характер. Сокращение нефтяных доходов, распространение среди населения свойственных среднему классу потребительских устремлений на фоне застоя и, фактически, скрытой стагнации в экономике, все более очевидный рост бюрократической коррупции, нарастание настроений цинизма на фоне очевидной неспособности погасить мятежи в Польше и Афганистане, а также явное нарастание агрессивности в поведении американского руководства после недолгих лет разрядки и беспомощность советского руководства в решении текущих проблем – все это привело к тому, что разрушительный и фатальный для СССР взрыв социальной активности произошел в самом конце «ночного периода».

В свое время Уинстон Черчилль, оценивая итоги русской революции и гражданской войны, писал, что «ни к одной стране рок не был так беспощаден, как к России. Ее корабль пошел ко дну, когда пристань была уже в виду. Он уже перенес бурю, когда наступило крушение. Все жертвы были уже принесены, работа была закончена. Отчаяние и измена одолели власть, когда задача была уже выполнена...» Но в те времена, в 20-е и 30-е годы, страну вряд ли могла ожидать «тихая гавань» ... **А вот по отношению к Советскому Союзу конца 80-х и начала 90-х слова Черчилля более чем уместны.**

В августе 1968 года радио «Свобода» перешла на 24-часовую трансляцию в связи с вводом советских войск в Чехословакию. Пока еще господствует точка зрения, что «пражская весна» была исключительно мирным движением к демократии, грубо пресеченным военным вмешательством. Но в реальности имело место опасное нарастание хаоса и дезинтеграции социальных и политических структур страны. В частности, как утверждают современные словацкие источники, суверенитет Словакии стал одной из главных целей

движения 1968 года в Чехословакии. Ввод в страну 200 000 солдат и 5000 танков стран Варшавского договора в ночь с 20 на 21 августа стал завершающим аккордом событий, в результате которых несколько десятков граждан Чехословакии было убито и сотни ранены. В ходе последующей волны эмиграции страну покинуло около 300 000 человек, в основном высококвалифицированных специалистов. Распад страны удалось приостановить тем, что 30 октября 1968 года был принят конституционный закон, учреждавший в Чехословакии федеративное государство. Новый закон, вступивший в силу с 1 января 1969 года, предоставлял широкие полномочия чешской и словацкой региональным администрациям, учреждал двухпалатное национальное собрание, в одной из палат которого чехи и словаки имели равное представительство. Под занавес «ночного периода» страна все-таки распалась, разделившись на Чехию и Словакию.

На другом конце земного шара **во Вьетнаме** 1968 год стал годом максимальной эскалации войны. Именно в марте этого года американские солдаты под командованием лейтенанта Келли уничтожили практически всех гражданских жителей (более 500 женщин, стариков и детей) небольшой вьетнамской деревни Сонгми, что стало фактом всеобщей известности и превратилось в один из символов бессмысленного кровопролития во Вьетнаме. В средствах массовой информации утвердилась мысль о том, что именно трагедия в Сонгми стала моментом окончательной победы темных сил в этой войне. Всего во вьетнамской войне погибло 58 тысяч американских солдат, около 220 тысяч – южновьетнамских, и **более 1 миллиона (!) человек составили потери северовьетнамской стороны**, в том числе более 400 тысяч гражданских жителей. К цифрам потерь следует добавить также жертв бомбежек американской авиацией Камбоджи и Лаоса. О кошмарности вьетнамской войны можно судить по тому факту, что **американцы сбросили на Северный Вьетнам в три раза больший тоннаж бомб, чем**

было использовано на всех театрах второй мировой войны: в Европе, Африке и на Тихом океане.

Кровавый апогей этого «ночного периода» наступил, однако, не во Вьетнаме, а в соседней Камбодже. Причиной его стали «красные кхмеры» – вооружённое коммунистическое движение, созданное все в том же беспокойном 1968 году [5]. Первоначальная их численность составляла всего около 30 тысяч человек. Широкая социальная база у движения появилась после вторжения в страну в 1970 году американцев (для удара в тыл войскам Хо Ши Мина), уничтоживших в ходе операции не менее 100 тысяч мирных жителей. Характерно, что в основном движение пополняли дети 12-15 лет, лишившиеся родителей и ненавидевшие горожан как «пособников американцев». В 1975 году после 5-летней гражданской войны партизаны захватили столицу страны – город Пномпень. Сразу же после его захвата началось принудительное переселение почти двухмиллионного населения столицы в расположенные в сельской местности особые лагеря для так называемого «трудового воспитания». Та же участь постигла население других городов страны. Были запрещены письменность, деньги, иностранные языки. Вся страна была превращена в трудовые сельскохозяйственные коммуны с 18-20 часовым рабочим днём. Казнь грозила за малейшую провинность (например, рождение ребёнка без разрешения руководства коммуны). **В общей сложности за три с половиной года правления красных кхмеров было уничтожено более 25% городского и 15% сельского населения страны, что составило примерно 1,7 млн. человек.**

Камбоджа (переименованная в «Демократическую Кампучию») была почти полностью изолирована от внешнего мира, контакты поддерживались только с Китаем и Югославией. Даже имена и портреты руководителей страны (Пол Пот, Иенг Сари и др.) держались в тайне от населения. После вступления Кампучии в 1977 году в войну с коммунистическим Вьетнамом в идеологии красных кхмеров проявился явный расистский уклон. Началась охота на национальные

меньшинства Кампучии, в том числе на китайцев и вьетнамцев: многие были изгнаны или уничтожены. Например, из 425 тысяч китайцев, проживавших в Камбодже, выжило лишь около половины. В восточных районах страны были также уничтожены сотни тысяч жителей, которых подозревали в содружестве с Вьетнамом.

В результате безграмотной экономической политики страна вскоре пришла в упадок. Для пополнения бюджета была развязана война против Вьетнама. Однако вьетнамские войска относительно легко отразили агрессию и перешли в наступление, причём на их сторону переходили большие группировки «красных кхмеров». Один из бывших высокопоставленных полпотовцев, Хенг Самрин, возглавил провьетнамское правительство. После своего свержения вьетнамскими интервентами, «красные кхмеры» вели боевые действия против правительства Хенг Самрина. Движение пользовалось поддержкой со стороны США, которые видели в них противовес Вьетнаму. «Красные кхмеры» получали из США оружие и поставляли взамен необработанные драгоценные камни. В то же время известный американский интеллектуал Ноам Хомский, выступая в прессе, утверждал, что сообщения о массовых убийствах, совершённых «красными кхмерами» – не что иное, как попытка замаскировать убийства мирных жителей, совершённых американцами в Камбодже до прихода к власти Пол Пота» [5]. В течение восьмидесятых годов «красные кхмеры» продолжали вести партизанскую войну против провьетнамского правительства, пользуясь щедрой финансовой и военной поддержкой как Китая, так и США. В 1989 г. вьетнамский военный контингент покинул Кампучию, а в 1991 г. соперничающие группировки подписали наконец мирный договор. Часть отрядов красных кхмеров позднее сдалась властям и получила амнистию.

Наиболее же масштабный характер революционный хаос конца 60-х годов принял, пожалуй, в Китае, где для подавления оппозиционных сил в партии Мао Цзэдун и его

сторонники попытались использовать политически незрелую молодёжь, из которой формировались штурмовые отряды хунвэйбинов – «красных охранников». Первые хунвэйбины появились уже в конце мая 1966 года в средней школе при пекинском университете Цинхуа. В первом «Манифесте» хунвэйбинов говорилось: «Мы являемся стражами, защищающими красную власть, ЦК партии. Председатель Мао – наша опора. Освобождение всего человечества является нашей обязанностью. Идеи Мао Цзэдуна являются самыми высшими указаниями во всех наших действиях. Мы клянемся, что ради защиты ЦК, защиты великого вождя председателя Мао мы, не задумываясь, отдадим последнюю каплю крови, решительно доведём до конца культурную революцию» [6].

Занятия в школах и вузах по инициативе Мао Цзэдуна были прекращены, для того чтобы учащимся ничто не препятствовало проводить «культурную революцию», начались преследования интеллигенции, членов партии, комсомола. Профессоров, школьных учителей, деятелей литературы и искусства, а затем и видных партийных и государственных работников выводили на «суд масс» в шутовских колпаках, избивали, глумились над ними якобы за их «ревизионистские действия», а в действительности – за самостоятельные суждения о положении в стране, за критические высказывания о внутренней и внешней политике КНР. По далеко не полным данным, представленным пекинским отделением Министерства государственной безопасности, с 23 августа по конец сентября 1966 г. хунвэйбины только в Пекине убили 1722 человека, конфисковали имущество у 33 тыс. 695 семей, провели обыски и изгнали из Пекина более 85 тыс. человек. К 3 октября 1966 г. по всей стране из городов было уже изгнано 397 400 человек, попавших в разряд «нечисти» [6].

В результате заигрываний Мао Цзэдуна с хунвэйбинами и призывов открыть «огонь по штабам», бесчинства хунвэйбинов приобрели ещё большие масштабы. Начался разгром органов власти, общественных организаций, парткомов.

Хунвэйбины были поставлены, по существу, над партией и государственными органами. Жизнь в стране была дезорганизована, экономике нанесен тяжелейший урон, подверглись репрессиям сотни тысяч членов КПК, усилились преследования интеллигенции. Из 97 членов и 73 кандидатов в члены ЦК КПК 8-го созыва соответственно 60 и 37 были объявлены «спецагентами и предателями», «контрреволюционными ревизионистскими элементами»... Было репрессировано более 30 секретарей горкомов КПК, мэров и их заместителей, многие из них погибли. **Более 2600 работников литературы и искусства стали жертвами репрессий.** Погибли такие известные писатели, как Лао Шэ, Чжао Шули и десятки других. Только в 17 провинциях и городах было ошельмовано более 142 тыс. кадровых работников, занятых в сфере образования, и преподавателей. Подверглись репрессиям более 53 тыс. человек, работавших в области науки и техники. Культурная революция парализовала систему образования Китая. **В 1966 году страна, фактически, отказалась от формального высшего образования,** объявленного «системой культивирования ревизионистской рассады». Студенты старших курсов и аспиранты были принудительно посланы на фабрики, в сельскую местность, в армейские лагеря на «перевоспитание», а исследовательская работа была резко сокращена. Когда университеты вновь распахнули свои двери в конце 1970 г. (аспирантура была восстановлена только в 1978 г.), по-прежнему еще долго превалировала довольно деструктивная политика в этой области. Считается, что из-за культурной революции Китай потерял, по меньшей мере, один миллион выпускников и 100 тыс. аспирантов [7].

В годы «культурной революции» травле и уничтожению подверглось «большое число руководящих работников отдела ЦК КПК по организационной работе, органов общественной безопасности разных ступеней, прокуратуры, суда, армии, органов пропаганды». Жертвами стало в общей сложности более 727 тыс. человек, из которых свыше 34 тыс. были «доведены до смерти». **По официальным китайским данным, число пострадавших в ходе «культурной революции» со-**

ставило около 100 млн. человек. Как пишут китайские историки, «Китай превратился в государство, где царил хаос и правил террор. Партийные и правительственные органы на всех уровнях были парализованы. Руководящие кадры и обладавшие знаниями и опытом интеллигенты подвергались гонениям» [6].

К середине 1968-го беспорядки в стране достигли такого масштаба, что армии было приказано нейтрализовать «красных охранников». Большая часть бунтовавшей молодежи была выслана в сельскохозяйственные районы. В апреле 1969 состоялся 9-й съезд КПК, провозгласивший окончание «культурной революции». Съезд принял новый устав партии, в котором констатировалось, что Китай является государством «диктатуры пролетариата». Съезд утвердил Линь Бяо заместителем председателя партии и преемником Мао Цзэдуна. В сентябре 1971 Линь Бяо совершил неудачную попытку государственного переворота. Согласно сообщениям китайской печати, он погиб в результате крушения самолета, на котором пытался бежать в Советский Союз. После этого в КПК была проведена новая чистка.

Окончательно страна начала успокаиваться лишь после 9 сентября 1976 года, когда в Пекине на 83-м году жизни скончался Мао Цзэдун. Его смерть Мао и последующие события, связанные с арестом и устранением от власти «четвёрки» – Цзян Цин, Чжан Чуньцяо, Яо Вэньюаня и Ван Хунвэня, поставили, наконец, точку на крупнейшей политической кампании в КНР – «культурной революции», продолжавшейся 10 лет и принесшей в итоге лишь горе и множество жертв китайскому народу.

* *
*

Некоторые современные исследователи склонны утверждать, что **«никогда еще не было года, подобного 1968-му, и вряд ли когда-либо будет. В то время, когда нации и культуры были еще отдалены друг от друга и различались между собой..., произошло самовозгорание мятежного духа по**

всему миру» [10, с.8]. Последствия 1968 года и связанных с ним событий мир преодолел в основном только к середине 90-х годов. При подготовке первого и второго изданий данной книги предполагалось, что **повториться нечто подобное событиям 1968 года вполне может в 2017-2018 гг.**, но с существенной поправкой на низкий уровень солнечной активности непосредственно в переходной период. В марте 2020-го года при подготовке 3-го издания можно было констатировать, что предположение оказалось в основном верным, но с вполне объяснимой поправкой на то, что всемирный кризис начал ощущаться уже в 2014 году, а в полной мере созрел в начале 2020-го в связи пандемией.

Литература

1. Toffler A. The Eco-Spasm Report. N.Y., 1976.
2. Деменчонок Э.В. Современная технократическая идеология в США. – М.: Наука, 1984 г. – 240 с.
3. Тарасов А. In memoriam anno 1968 (http://www.scepsis.ru/library/id_550.html)
4. Хобсбаум Э. Времена упадка (http://www.situation.ru/app/j_art_1167.htm)
5. Красные кхмеры. Материал из Википедии – свободной энциклопедии (<http://ru.wikipedia.org>)
6. Усов В. Н. Китай: история в лицах и событиях (<http://www.maoism.ru/library/UsovGPCR.htm>)
7. Конг К. Наука и ученые во время культурной революции в Китае: 1966-1976 // Науковедение, №4, 2000. (<http://vivovoco.rsl.ru/vv/papers/history/shvch.htm>).
8. Хлобустов О.М. Из истории борьбы с терроризмом в СССР (http://www.terroristica.info/khlobustov_008.htm).
9. Маслак А. «Свинцовые годы», или Итальянское «лицо террора» // «Зеркало недели», № 22 (550) 11-17 июня 2005)
10. Курлански М. 1968. Год, который потряс мир. – М.: АСТ, 2008. – 541 с.

Кто виноват и что делать

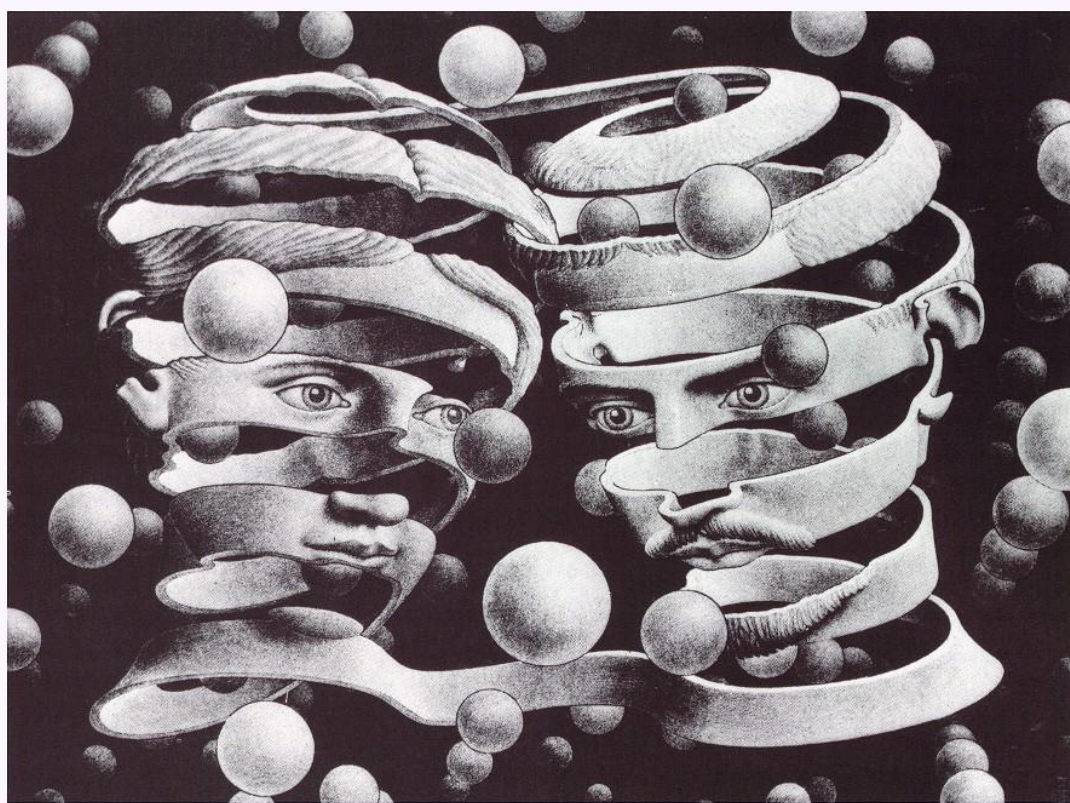

М.К. Эшер. «Тесные узлы»

Миф о матриархате

(по материалам работы [1])

Многие беды и неудачи как «ночных», так и «дневных» фаз нооритмов обусловлены исключительно непониманием и/или игнорированием некоторых важных закономерностей, связанных с динамикой исторического процесса. Одним из важнейших вопросов при этом является роль и значение «женского вопроса» в жизни вообще и в политике в частности. Проблема матриархата является на сегодня ярким примером господства старых мифов и недопонимания.

В буквальном смысле слово «матриархат» означает «власть матерей», что в обыденном смысле часто понимают как женовластие. В настоящее время все еще принято считать, что в древнейшей истории человечества женовластие (матриархат) предшествовало мужевластию (патриархату). Но такое понимание данной проблемы преобладает лишь немногим более ста последних лет.

Исходной была все-таки патриархальная теория, в общих чертах изложенная уже Платоном, но окончательно четко сформулированная Аристотелем. Суть этой теории заключалась в том, что изначальным видом человеческого общежития была патриархальная семья с неограниченной властью отца семейства над женами, детьми и рабами; семьи образовывали селения, а селения – государства. И хотя уже задолго до этого было известно о народах, которые ведут происхождение по материнской линии и почитают женщин, идея Аристотеля, вошедшая в доктрину христианской церкви, определила абсолютное господство патриархальной теории не только в древности, но и в средние века и отчасти в новое время.

Швейцарский историк Иоган Бахофен (1815-1887) был, пожалуй, первым из тех, кто за легендами о царстве амазонок увидел существовавшую более шести тысяч лет назад практически повсюду в Евразии цивилизацию, основанную на главенстве женщин. Но характерно, что время опубликования труда Бахофена «Материнское право» (1861) было еще временем, когда вера в прогресс была непоколебима, и изложенные в книге идеи вызвали довольно ограниченный интерес. Однако, очень скоро, к концу десятилетия, «дневная», рациональная и рассудочная часть человеческого мироощущения уступила место своим глубоко консервативным темным глубинам. В этих условиях идеи матриархата начали восприниматься уже по-другому. Особенно большую роль при этом сыграл труд «Древнее общество» (1877) американского исследователя Л. Г. Моргана. Опираясь преимущественно на данные этнологии, он выдвинул тезис о коллективистском роде как форме организации первобытного общества и материнском роде как его начальной, допатриархальной стадии. Откуда следовало, что господству мужчин предшествовало господство женщин, или, другими словами, патриархату – матриархат.

Создание в противовес патриархальной теории концепции матриархата как порядка, предшествовавшего патриархату, имело для различных революционных течений того времени большое значение, т.к. хотя бы косвенно подрывало незыблемость существовавшего общественного строя. Поэтому естественно, что Ф. Энгельс высоко оценил заслуги Л.Г. Моргана в своей книге «Происхождение семьи, частной собственности и государства». И так же понятно, что в дальнейшем матриархальные сюжеты привлекли к себе заметное внимание, отразившись в обширной исследовательской литературе, особенно в 20-е и 30-е годы XX века.

Выдвинутая в этот период определенная аргументация в пользу исторического приоритета материнского рода по отношению к роду отцовскому, патриархальному, заставила

временно (но тогда показалось, что уже навсегда) похоронить патриархальную теорию, просуществовавшую, по меньшей мере, два с лишним тысячелетия.

Однако уже с начала 1950-х годов в историко-этнологической литературе появились вначале робкие, а затем все более смелые возражения против однозначного понимания матриархата [2]. В Советском Союзе такого рода идеи остались тогда принципиально незамеченными, т. к. опасно расходились с официальной доктриной исторического приоритета матриархата, канонизированной не только Энгельсом, но и Лениным в «Лекции о государстве», и Сталиным в главе четвертой «Краткого курса».

Но в мировой историко-этнологической литературе уже развернулась дискуссия, некоторые участники которой предположили, что матриархата как такого могло и не быть вообще или все-таки было нечто вроде матриархата, но пока неясно, что же именно было.

Существуют ли вообще какие-нибудь доводы в пользу экономического доминирования женщины в первобытном обществе? Многие сторонники матриархальной теории, хорошо понимая определяющее значение экономики, старались такие доводы найти. Говорилось об относительно большем значении женского собирательства по сравнению с мужскими охотой и рыболовством, о большей надежности результатов собирательского хозяйства по сравнению с результатами хозяйства охотничье-рыболовческого и т.п. В настоящее время собирательство имеет преимущественное значение только у некоторых племен областей южного полушария, составляя здесь большую часть получаемого в хозяйстве продукта, но даже у этих племен отнюдь не выявлено господство женщин. Другой распространенный довод – большое значение женского труда в домашнем хозяйстве, заготовке впрок продуктов охоты и рыболовства. Однако этот аргумент не может рассматриваться как достаточно весомый.

Чтобы запасти впрок мясо или рыбу, надо их сначала получить, а добыча была делом мужчины.

Неравенство полов при первобытнообщинном строе могло, естественно, определяться не только экономическими, но и другими, чисто социальными или даже идеологическими причинами. Основным доводом большинства сторонников матриархальной теории в защиту своих взглядов всегда была апелляция к историческому соотношению материнской и отцовской форм рода при хронологическом приоритете первой из них. Ведь если первоначальный род был материнским, утверждали они, то уже одно это создавало пусть не экономические, но социальные предпосылки для общественного преобладания женщин, их господствующих позиций в роде, родовой общине, семье, идеологической жизни. Рассуждая точно таким же образом, противники матриархальной теории доказывали, что первоначальный род был отцовским, или что обе формы возникали параллельно, без какой-либо исторической детерминированности и закономерной последовательности.

Решающее значение до недавнего времени имела зафиксированная у аборигенов Австралии, то есть у одной из наименее развитых из известных этнологии крупных групп племен, загадочная ситуация, названная исследователем первобытного общества М.О. Косвенем «австралийской контроверзой» [3]. При одном и том же уровне социально-экономического развития одни племена аборигенов Австралии были организованы по материнско-родовому, а другие – по отцовско-родовому принципу. Это давало известные основания говорить о параллельном возникновении обеих форм рода.

Однако, как показывают этнографические данные, относящиеся ко всем без исключения раннепервобытным и позднепервобытным племенам, сохранившим материнский род, женщины никогда не занимали господствующего положения. Ни определение принадлежности к роду по линии матери (матрилинейность), ни сохранение ячеек типа «мате-

ринской семьи», ни даже поселение мужа в группе жены (матрилокальный брак) не ставили мужчину в сколько-нибудь зависимое, подчиненное, приниженное положение. При матрилокальном браке женщины с их детьми и частично остававшимися жить здесь же неженатыми сородичами-мужчинами численно преобладали над своими пришедшими сюда по браку мужьями. Но такое преобладание не вело к доминированию женщины. Первобытные общества, в которых женщины были бы традиционными главами родов, общин, а тем более племен, этнологией не зафиксированы.

При более внимательном рассмотрении выясняется, что реконструкция матриархальной стадии на начальной ступени первобытного общества всегда основывалась не столько на этнологических данных, сколько на сообщениях античных и средневековых авторов о каких-либо экзотических порядках, вырванных из общей системы общественной жизни. Такие сообщения можно разбить на три основные группы. Первая – известия о матрилинейности или матрилокальности, например, Геродота о ликийцах и Полибия об италийских локрах. Вторая – сообщения о равноправном, достойном и даже почетном положении женщин, например, Плутарха о кельтах, Тацита о германцах и т.д. И, наконец, третья – прямые упоминания о том, что мужчинами правят женщины, например, Скилака о савроматах, Плиния об индийских пандах, ал-Масуди и Ж.-Б. Тавернье о жителях некоторых островов Индонезии. Они могут быть вполне достоверными, но свидетельствуют о матриархате не больше, чем правление императриц в России или королев в Западной Европе [1].

Особого внимания заслуживает мнение В.А. Геодакяна, что матриархат не только существовал в прошлом, но может возникнуть в будущем. Его основной аргумент идет от биологии: «слабый пол» более стабилен, чем «сильный» [4]. Но такого рода концепции, как правило, абсолютно не воспринимаются сторонниками патриархальной теории

У историков, по сути, нет достаточно достоверных фактов, позволяющих говорить, что матриархат в его традиционном понимании существовал в прошлом. Точно так же у футурологов нет доводов в пользу того, что традиционно понимаемый матриархат когда-либо наступит в будущем.

Одним из важнейших аргументов сторонников версии традиционного матриархата являются примеры народов, во главе которых стоят женщины. Прежде всего, говорят об амазонках. Но при этом складывается впечатление, что пораженные сведениями о том, что где-то женщины правят мужьями, некоторые авторы переносят свойство единичных фактов на все народы, создавая представление о целой исторической формации – матриархате.

В настоящее время гипотеза о матриархате отвергнута практически всеми специалистами по первобытной истории. Но факты «женоправия» в древности остаются, как и мифы некоторых народов, в частности, индейцев, о «свержении власти женщин», что требует рационального объяснения.

Преобладающая на сегодня точка зрения сводится к тому, что патриархат возник не потому, что так хотели мужчины. Он отвечал физиологическим особенностям организма мужчин и женщин, экономическим и социально-историческим основаниям человеческого общества. И если физиология мужчины и женщины осталась прежней, то экономические основы человеческого общества сегодня изменились. Отсюда и новые отношения мужчины и женщины, порождающие переход от патриархата к биархату – равному управлению обществом и семьей мужчиной и женщиной [5].

Правда, совсем недавно наблюдался очередной период своеобразного уклона в сторону женского начала, практически идеально совпавший с последней по времени «ночной» фазой нооритмов и выразившийся в очередном всплеске феминизма, а также – в возникновении так называемых «женских исследований» (women's studies), ставших начальным этапом гендерных исследований. Как отмечают

современные издания, «ощутимый рост интереса к «женской теме» в современном гуманитарном знании относится к концу 60-х. Социально-политический контекст появления женских исследований был создан либералистскими идеями (эмансипации, равенства, автономии, прогресса), нашедшими отражение в молодежных движениях конца 1960-х и революции «новых левых», сексуальной революции, от последствий которой женщины выиграли более мужчин, и связанной с сексуальной революцией «второй волной» феминизма. Вместе с возникновением в 1970 во Франции «Движения за освобождение женщины» там были основаны и первые феминистские журналы. Аналогичный процесс начался и в США, где в короткие сроки добились больших тиражей журналы «Signs», «Feminist Studies», «Women's Studies Quarterly». Взлет неофеминизма повлиял на интеллектуальную сферу: ученые в Европе и США стали избирать объектом своих изысканий женщину – в семье, на производстве, в системах права и образования, в науке, политике, литературе и искусстве. Первый спецкурс по истории «женского движения» был прочитан в Сиэтле в 1965 году. В конце 60-х спецкурсы «о женщинах» читались также в Вашингтоне, Портленде, Ричмонде, Сакраменто. В 1969-м исследовательница из Корнелльского университета Шейла Тобиас предложила обобщающее название для этих спецкурсов – Female Studies. В 1970-м возглавлявшаяся ею команда преподавателей социальных наук (психологов, социологов, историков) прочла в указанном университете междисциплинарный курс «Женская персональность» («Female Personality»), на который записалось и сдало зачетный экзамен более 400 человек. Одновременно, в том же 1970-м, в университете Сан-Диего была учреждена своя «женская» программа обучения студентов; та же Тобиас организовала там специальное издание «Female Studies», которое взялось за публикацию программ курсов, списков литературы и было нацелено на обмен опытом между преподавателями, увлеченными женской темой. В том же 1970 в Балтиморе Флоренс Хоу и Полом Лоутером было учреждено издательство «Feminist Press», сыгравшее немалую роль в пропаганде

научного знания о взаимоотношениях полов. К началу 70-х годов в рамках многих традиционных академических дисциплин уже в десятках университетов США и Европы появилось «изучение женщин». Историки возвращали несправедливо забытые имена тех, кто внес вклад в развитие культуры, литературоведы рассматривали своеобразие образного и речевого стиля женщин-писательниц, педагоги ставили вопрос об особенностях воспитания мальчиков и девочек, психологи обращались к ранее известным, но несколько подзабытым классическим трудам по женской психологии, социологи пытались показать неодинаковость социальных ролей мужчин и женщин и вытекающие из нее демографические последствия. Термин «гендер» в их работах соотносился лишь с женским опытом и употреблялся тогда, когда речь шла о социальных, культурных, психологических аспектах «женского» в сравнении с «мужским», при описании норм, стереотипов, социальных ролей, типичных для женщин... В 1975-м, объявленном ООН Всемирным годом женщины, американская исследовательница Нин Коч (Nynne Koch) сконструировала термин «феминология»... Под нею стали понимать междисциплинарную отрасль научного знания, изучающую совокупность проблем, связанных с социально-экономическим и политическим положением женщины в обществе, эволюцией ее социального статуса и функциональных ролей» [6].

Характерно при этом, что «женский уклон» достаточно естественно сочетался с присущими «ночной» фазе тенденциями децентрализации: «Феминологи 70-х увлекались созданием малых творческих групп и коллективов, небольших совместных проектов, едва ли не первыми стали практиковать интерактивность в преподавании – постоянный обмен мнениями профессоров со студентами во время лекций, интеллектуально и эмоционально вовлекавших обе стороны в процесс обучения. Отказ от принципов лидерства, иерархий и дисциплинарности не имел аналогов в мировой истории науки, поэтому ни одно из ее направлений и образовательных стратегий не изменили настолько системы академического

образования и обучения (особенно в США), как это удалось женским и гендерным исследованиям» [6].

В свете концепции нооритмов вполне естественным явилось то, что в уже в 90-е «феминологи 70-х оказались вытесненными из своих дисциплин на обочину «большой науки», в своеобразное гетто, образовав евро-американскую субкультуру или «сестринство» исследовательниц, хорошо знавших и поддерживавших друг друга на конференциях, в переписке, но мало замечаемых коллегами по профессиям» [6].

Литература

1. Думанов Х.М., Першиц А.И. Матриархат: новый взгляд на старую проблему // Вестник российской академии наук, том 70, № 7, с. 621-627 (2000).
2. Монгайт А.Л., Перший, А.И. Некоторые вопросы первобытной истории в советской литературе послевоенных лет // Вопр. истории. 1955. № 1.
3. Косвен М.О. Матриархат. История проблемы. М-Л.: Изд-во АН СССР. 1948.
4. Геодакян В.А. О структуре эволюционирующих систем // Проблемы кибернетики. Вып. 25.
5. Богословский М. А матриархата никакого не было // «Литературная газета», 2001, № 10 (5825) 7-13 марта 2001 г.
(http://www.lgz.ru/archives/html_arch/lg102001/index.htm)
6. Гендерные исследования // Энциклопедия «Кругосвет»
(<http://www.krugosvet.ru/articles/102/1010240/1010240a1.htm>).

Матриархат:

новое понимание через нооритмы

Теория матриархата как исторической стадии в настоящее время уже не выдерживает сколь-нибудь серьезной критики. Но чрезвычайную эффективность женского лидерства в определенные периоды человеческой истории трудно отрицать даже самым убежденным сторонникам патриархальной теории.

В качестве наиболее ярких примеров из разных эпох можно напомнить о феноменах Хатшепсут, Жанны д'Арк и Екатерины II.

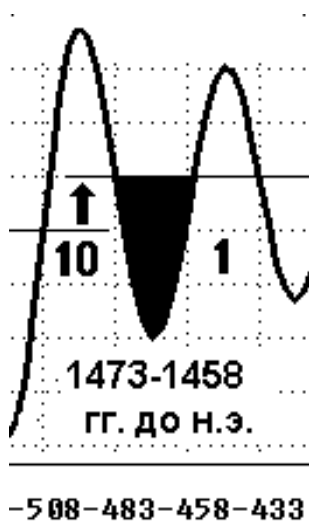

Среди имен успешных фараонов Древнего Египта по праву присутствует и **Хатшепсут** – практически первое женское имя в длинной череде известных нам на сегодня реальных исторических лидеров разных эпох. Время ее правления (наиболее достоверные даты 1473-1458 гг. до н.э.) по современной классификации соответствует XVIII династии фараонов Египта – той самой династии, которая сформировала блестящую эпоху Нового Царства (1550-1070 гг. до

н.э.). Одним из наиболее величественных памятников этой эпохи как раз и является грандиозный храм Хатшепсут в Дейр-эль-Бахри.

Жанна д'Арк также по праву отнесена к числу наиболее значительных лидеров французской истории. Знаменитая Столетняя война XIV-XV вв., в ходе которой англичане колонизировали значительную часть Западной Европы, оборачивалась, казалось, нескончаемым бедствием для

Франции. Король Филипп VI попадает в плен к англичанам в 1356 году. Карл V, истощивший военный потенциал государства, ценой огромной крови привел страну всего лишь к перемирию 1396 года. Карл VI к концу своего правления в

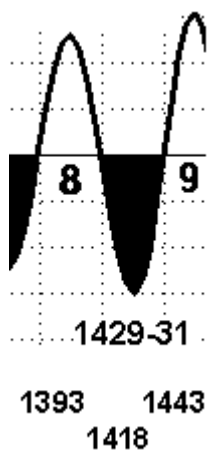

1422 году считался окончательно потерявшим рассудок, за что был прозван Безумным. В 1428 году англичане осадили Орлеан, являвшийся опорным пунктом Карла VII. Явное превосходство англичан создавало впечатление, что город скоро падет и ничто уже не спасет Францию. Но свершилось чудо, олицетворенное юной крестьянской девушкой Жанной д'Арк. Встав 22 апреля 1429 года во главе армии Карла VII, она помогла ему короноваться, одержала ряд важных побед над захватчиками. Осаду Орлеана,

продолжавшуюся 200 дней, она сняла всего за 9 дней. Народ и армия прославляли ее как Спасительницу, своей храбростью и решительностью вдохновившую воинов-мужчин! Ее сожгли на костре в Руане в 1431 году, обвинив в ереси. Но судьба войны была уже фактически решена.

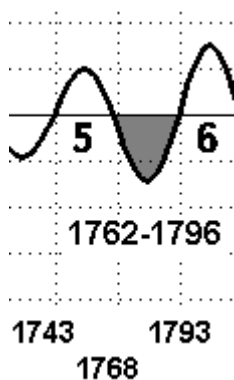

Золотым веком Российской империи по праву считается время царствования императрицы Екатерины II. Именно при ней Россия достигла пика своего могущества и практически не подвергалась нападению внешнего противника. Военные действия с иностранными армиями на территории России не велись: русские войска били французов в Италии и турок на Балканах. Для сравнения: до Екате-

рины II, при Петре I, шведы дошли до Полтавы. А после нее, при Александре I, Наполеон дошел до Москвы. Знаменитый историк В.О. Ключевский о периоде ее правления писал следующее: «Блестящий век, покрывший Россию бессмертной, всесветной славой ее властительницы, время героев и героических дел, эпоха широкого, небывалого размаха русских сил, изумившего и напугавшего вселенную». Князь Безбородко, завершая свою дипломатическую карьеру эпохи

Екатерины II, говорил молодым русским дипломатам: «Не знаю, как будет при вас, а при нас ни одна пушка в Европе без позволения нашего выпалить не смела». Особенно впечатляюще были успехи Екатерины на фоне того, как Людовик XVI медленно, но уверенно доводил Францию до революционной катастрофы 1789 года.

Анализ перечисленных феноменов и множества других им подобных позволяет прийти к выводу, что **в истории есть периоды, явно благоприятствующие женскому лидерству. В подавляющем большинстве случаев они соответствуют «ночной» фазе 50-летних нооритмов.** Этот вывод позволяет сформулировать концепцию **нооритмичного биархата**, суть которого может быть сведена к **целесообразности чередования мужского и женского лидерства синхронно с изменением фаз 50-летних нооритмов.** Рациональным обоснованием этой концепции может являться гипотеза о том, что женская психика является более устойчивой (а женское начало – более стабильным) и в существенно меньшей степени подвержена воздействию нооритмов, что может моделироваться **значительно меньшей амплитудой колебаний нооритмов для женской части населения, чем для мужской.** Другими словами, в «дневной» фазе патриархальное начало (П) оказывается более сильным и позволяет обеспечить максимальный положительный эффект, а в «ночной» – меньшая амплитуда колебаний матриархального начала (М) позволяет минимизировать или даже полностью нейтрализовать разного рода отрицательные эффекты.

Интерпретировать данное явление можно также следующим образом: в рамках 50-летних циклов преимущественно левополушарное мужское мышление подвержено колебаниям с гораздо большим размахом, чем женское, являющееся более правополушарным и более стабильным. В «дневной» фазе мужчины практически всегда добиваются намного более существенных результатов. Именно поэтому, например, среди лауреатов Нобелевской премии женщины составляют не более 2%, а средний удельный вес женщин в парламентах всего

мира составляет примерно 10-15 %, что довольно точно отражает представленность женской части населения во властных структурах всех уровней.

В целом можно констатировать, что в «дневной» фазе взлеты мужской части человечества намного выше, чем женской, но это вполне компенсируется тем, что и падают мужчины в «ночной» фазе гораздо ниже и тем больше, чем выше была взятая высота. И только женская стабильность способна смягчить эти падения и, более того, превратить их в новые триумфы.

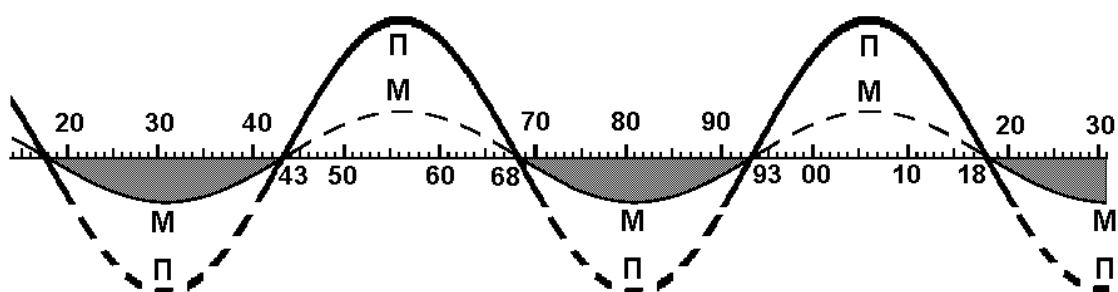

Вполне уместна при этом также следующая метафора: общество, которое в своем развитии опирается только на патриархат с «мужским размахом» или только на матриархат с «женской стабильностью», подобно одноногому человеку, который однозначно будет инвалидом, независимо от того, какой ноги его лишают. И только попеременная опора на обе ноги даст ощущение свободы и динамизма, пусть даже одна из ног будет более слабой. Но только с двумя здоровыми ногами движение человека будет полноценным. И пока одна из них на время принимает на себя всю тяжесть человеческого организма, другая имеет возможность немного расслабиться и отдохнуть в поисках новой точки опоры. И только максимально согласованное движение обеих ног позволяет быть человеку быстрым, ловким и выносливым. Основной вывод: с целью обеспечения наиболее эффективной динамики развития общества в «дневной» фазе лидерство на себя должны брать исключительно мужчины, в «ночной» — преимущественно женщины.

Мария Стюарт: обреченная на неудачу (1542-1587, королева Шотландии до 1567 года)

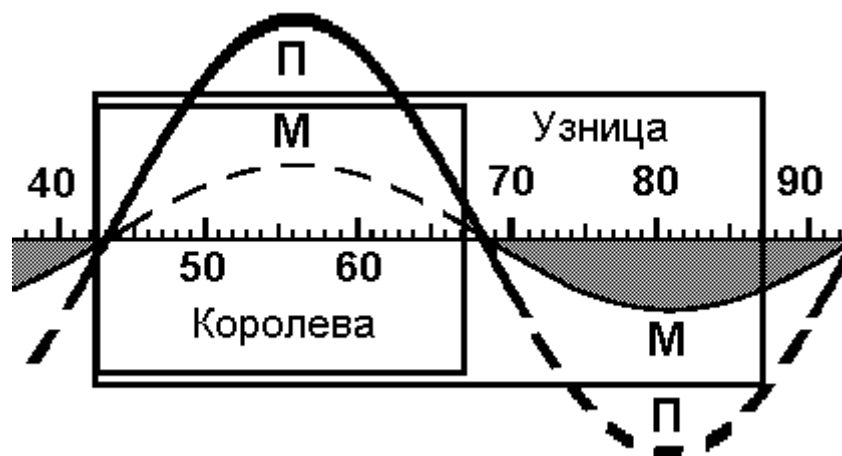

Одним из наиболее показательных и поучительных примеров несвоевременного и вынужденного лидерства женщины является трагическая судьба Марии Стюарт.

Вся эта глава изложена на основе прекрасной работы Стефана Цвейга [1], посвятившего Марии Стюарт один из лучших своих романов (все последующие цитаты именно оттуда).

Свой интерес к этой личности он как раз и объясняет ярко выраженной загадочностью ее судьбы: «Если ясное и очевид-

ное само себя объясняет, то загадка будит творческую мысль. Вот почему исторические личности и события, окутанные дымкой загадочности, ждут от нас все нового осмысления и поэтического истолкования. Классическим, коронным при-

мером того неистощимого очарования загадки, какое исходит порой от исторической проблемы, должна по праву считаться жизненная трагедия Марии Стюарт. Пожалуй, ни об одной женщине в истории не создана такая богатая литература – драмы, романы, биографии, дискуссии. Уже три с лишним столетия неустанно волнует она писателей, привлекает ученых, образ ее и поныне с неослабевающей силой тревожит нас, добиваясь все нового воспроизведения. Ибо все запутанное по самой природе своей тяготеет к ясности, а все темное – к свету. Но все попытки отобразить и истолковать загадочное в жизни Марии Стюарт столь же противоречивы, сколь и многочисленны: вряд ли найдется женщина, которую бы рисовали так по-разному – то убийцей, то мученицей, то неумелой интриганкой, то святой... На примере Марии Стюарт, пожалуй, особенно видно, с какими чудовищными расхождениями описывается одно и то же событие в анналах современников. Каждому документально подтвержденному «да» здесь противостоит документально подтвержденное «нет», каждому обвинению – извинение. Правда так густо перемешана с ложью, а факты с выдумкой, что можно, в сущности, обосновать любую точку зрения. Если вам угодно доказать, что Мария Стюарт была причастна к убийству мужа, к вашим услугам десятки свидетельских показаний; а если вы склонны отстаивать противное, за показаниями опять-таки дело не станет: краски для любого ее портрета всегда смешиваются заранее».

При этом Стефан Цвейг вполне справедливо замечает, что именно обстоятельства, а не личность в данном случае и явились главным источником определенной загадочности произошедшего: «Сам по себе характер Марии Стюарт не представляет загадки, он противоречив лишь во внешнем своем развитии, внутренне же монолитен и ясен от начала до конца. Мария Стюарт принадлежит к тому редкому, глубоко впечатляющему типу женщин, чья способность к бурным переживаниям как бы ограничена коротким сроком, к женщинам, которые знают лишь мгновенный пышный рас-

цвет и расточают себя не постепенно, а словно сгорая в горнеле одной-единственной страсти. До двадцати трех лет чувства ее все еще покоятся тихой заводью, да и потом, начиная с двадцати пяти, ни разу не всколыхнутся они бурным прибоем, и только в течение короткого двухлетия клокочет разбушевавшаяся стихия – так обычная, будничная судьба превращается в трагедию античного масштаба, великую и величаво развивающуюся трагедию... Лишь за это двухлетие предстает перед нами Мария Стюарт поистине трагической фигурой, только под этим давлением поднимается она над собой, разрушая в неистовом порыве свою жизнь и в то же время сохраняя ее для вечности. Только благодаря страсти, убившей в ней все человеческое, имя ее еще и сегодня живет в стихах и спорах».

Стефан Цвейг по-своему пытается объяснить загадку Марии Стюарт: «Ничто так резко не повернуло линию жизни Марии Стюарт в сторону трагического, как та коварная легкость, с какою судьба вознесла ее на вершину земной власти. Ее стремительное восхождение напоминает взлет ракеты: шести дней – королева Шотландии, шести лет – нареченная одного из могущественнейших принцев Европы, семнадцати – королева Французская, она уже в зените власти, тогда как ее душевная жизнь еще, в сущности, и не начиналась. Кажется, будто все сыплется на нее из неисчерпаемого рога изобилия, ничто не приобретено собственными силами, не завоевано собственной энергией; здесь нет ни трудов, ни заслуг, а только наследие, дар, благодать. Как во сне, где все проносится в летучей многоцветной дымке, видит она себя то в подвенечных, то в коронационных одеждах, и, раньше чем этот преждевременный расцвет может быть воспринят прозревшими чувствами, весна отцвела, развеялась, миновала, и королева просыпается ошеломленная, растерянная, обманутая, ограбленная. В том возрасте, когда другие лишь начинают желать, надеяться, стремиться, она уже познала все радости триумфа, так и не успев душевно ими насладиться. Но в этой скороспелости судьбы кроется, как в зерне, и тайна гложущего ее беспокойства, ее неудовлетворенности; кто так

рано был первым в стране, первым в мире, уже не сможет примириться с ничтожной долей».

Предчувствие ее неуместности на троне буквально витало в воздухе: «В том, что неискующую в политике правительницу ждут огромные трудности, отдавали себе отчет и сама королева, и ее советники. Пророческими оказались слова умнейшего из шотландских вельмож Мэйтленда Летингтонского, писавшего по поводу приезда Марии Стюарт, что он послужит причиной многих удивительных трагедий».

Характерно, что пока Мария Стюарт не вмешивается в дела политические и передоверяет все мужчинам из своего окружения, и в Шотландии вообще, и у нее лично все в порядке. Эту безмятежность великолепно описывает Стефан Цвейг: «Первые три года в Шотландии, проведенные Марией Стюарт на положении вдовствующей королевы, проходят при полном штиле, без сколько-нибудь заметных потрясений; такова уж особенность этой судьбы (недаром привлекающей драматургов), что все великие ее события как бы сжимаются в короткие эпизоды стихийной силой. В эту пору правят Меррей и Мейтленд, а Мария Стюарт только представляет – удачное разделение власти для всего государства. Ибо как Меррей, так и Мейтленд правят разумно и осмотрительно, а Мария Стюарт отлично справляется со своими обязанностями по части репрезентации. От природы красивая и обаятельная, искушенная во всех рыцарских забавах, мастерски играющая в мяч, не по-женски смелая наездница, страстная охотница, она уже внешними своими данными завоевывает сердца: с гордостью глядят эдинбургцы, как эта дочь Стюартов поутру, с соколом на высоко поднятом кулачке, выезжает во главе празднично пестреющей кавалькады, с ласковой готовностью отвечая на каждое приветствие. Что-то светлое и радостное, что-то трогательное и романтическое озарило суровую, темную страну с появлением этой королевы, словно солнце юности и красоты, а ведь красота и юность правителя всегда таинственно пленяют сердца подданных.

Лордам, в свою очередь, внушает уважение ее мужественная отвага. Целыми днями способна эта молодая женщина в бешеной скачке мчаться без усталости впереди своей свиты. Как душа ее под чарующей приветливостью таит еще не раскрывшуюся железную гордость, так и гибкое, словно лоза, нежное, легкое женственно-округлое тело скрывает необычайную силу. Никакие трудности не страшны ее жаркой отваге; однажды, наслаждаясь быстрой скачкой, она сказала своему спутнику, что хотела бы быть мужчиной, изведать, каково это – всю ночь провести в поле на коне».

Но стоит ей напомнить о себе как о полновластной королеве – и все резко меняется в худшую сторону. Стефан Цвейг, пытаясь оценить ее роль в истории Шотландии именно как королевы, вынужден констатировать, что «все эти годы Мария Стюарт была лишь королевой Шотландской, и никогда не была она королевой шотландского народа. Сотни написанных ею писем трактуют об утверждении, расширении ее личных прав, и нет ни одного, где шла бы речь о народном благе, о развитии торговли, мореплавания или военной мощи. Как языком ее в поэтических опытах и повседневном обиходе всегда оставался французский язык, так и в помыслах ее и чувствах нет ничего национального, шотландского; не ради Шотландии жила она и приняла смерть, а единственно, чтобы оставаться королевою Шотландской. В итоге Мария Стюарт не дала своей стране ничего творчески вдохновляющего, кроме легенды о её жизни».

И особенно контрастно все неудачи Марии Стюарт в тот период выглядят на фоне ошеломляющих успехов Елизаветы, секрет которой в эти годы в том и заключался, что она сознательно ушла в тень, предоставив право играть первые роли мужчинам из своего окружения. Этот контраст в поведении двух королев отмечает и Стефан Цвейг: «Поставив себя над всеми, Мария Стюарт обрекла себя на одиночество. Пусть мужеством и решимостью она неизмеримо превосходила Елизавету, зато Елизавета не в одиночестве боролась против нее. Чувство неуверенности рано заставило ее укрепить свои

позиции, и она сумела окружить себя помощниками – надежными людьми с ясным, трезвым разумом; в этой войне она опиралась на целый генеральный штаб, обучавший ее тактике и практике и в решительные минуты защищавший ее от порывов и срывов ее нервного темперамента. Елизавета умудрилась создать вокруг себя такую превосходную организацию, что и поныне, спустя столетие, ее личные заслуги почти неотделимы от коллективных заслуг елизаветинской эпохи в целом, так что озаряющая ее имя бессмертная слава обнимает и достижения ее выдающихся советников. В то время как Мария Стюарт – это Мария Стюарт и только, Елизавета – это всегда Елизавета плюс Сесил, плюс Лестер, плюс Уолсингем, плюс энергия всего народа; не разберешь, кто же, собственно, был гением того, шекспировского, века – Англия или Елизавета, настолько они слились в некое замечательное единство. Выдающимся положением среди монархов своего времени Елизавета обязана как раз тому, что она не стремилась быть госпожой Англии, а лишь исполнительницей воли англичан, свершительницей национальной миссии».

В довершение ко всем неудачам в 1567 году Мария Стюарт совершает окончательно её погубивший акт отчаянного безумия, выйдя замуж за очевидного убийцу своего предыдущего мужа: «История не помнит за многие столетия такой трагической свадьбы, как та, что имела место 15 мая 1567 года: все унижение Марии Стюарт, как в зеркале, отразилось в этой мрачной картине. Первый ее брак с французским дофином был заключен среди бела дня; то был день блистательного торжества. Десятки тысяч зрителей приветствовали юную королеву, вся знать стеклась из городов и весей; послы всех государств прибыли полюбоваться на то, как окруженная королевской фамилией и цветом рыцарства дофина торжественно шествует в Нотр-Дам. Мимо ликующих трибун, мимо восторженно машущих окон проследовала она в пышной процессии, и весь народ благоговейно и радостно взирал на нее. Уже вторая свадьба была куда скромнее. Не среди бела дня, а в сумерках рассвета, в шесть часов утра, соединил ее священник с правнуком Генриха VII.

Однако же на торжество явилась вся знать, присутствовали послы, целые дни напролет шло пирование, Эдинбург веселился напропалую. Эта же, третья, свадьба – с Босуэлом (его еще второпях жалуют титулом герцога Оркнейского) – совершается тайком, словно преступление. В четыре часа утра – город еще спит, ночь нависла над крышами – несколько робких фигур незаметно прокрадываются в замковую часовню, ту самую – не прошло еще и трех месяцев, и королева еще не сняла свой траурный наряд, – где отпевали ее убитого супруга. Пусто на сей раз в часовне. Приглашено много гостей, но явилось оскорбительно мало, никому не хочется быть свидетелем того, как королева Шотландии наденет кольцо на руку, злодейски прикончившую Генри Дарнлея. Почти никто из лордов королевства не счел нужным прийти и даже не удосужился извиниться, Меррей и Ленокс покинули страну, Мэйтленд и Хантлей – даже эти полуверные держатся поодаль, а единственный человек, которому она, истовая католичка, поверяла до сих пор свои тайные мысли, ее духовник, навсегда ее покинул... Ни один человек, дорожащий честью, не хочет видеть, как убийца Дарнлея берет в супружество жену убиенного и как служитель божий благословляет кощунственный союз. Напрасно умоляет Мария Стюарт французского посланника быть на свадьбе, чтобы придать торжеству хотя бы видимость блеска. Всегда столь обязательный друг, он наотрез отказывается прийти. Ведь его присутствие могут истолковать как соизволение Франции. «Еще подумают, – возражает он в свое оправдание, – что мой король как-то в этом замешан»; к тому же он не хочет признать в Босуэле супруга Марии Стюарт. Священник не служит обедни, молчит орган, обряд совершается с неприличной поспешностью...»

Заканчивается все это изоляцией ее от нарастающего народного недовольства: «С этого дня, с поворотного в ее судьбе семнадцатого июня, когда лорды засадили свою королеву в замок Лохливен за крепкие засовы и затворы, Мария Стюарт становится причиной непрекращающейся смуты и смятения в Европе. Ведь в ее лице встал перед веком новый, можно ска-

зять, революционный вопрос неоглядного значения – о том, какие меры следует принять в отношении монарха, впавшего в непримиримый конфликт со своим народом и оказавшегося недостойным королевского венца. Вина здесь неоспоримо лежит на повелительнице: отдавшись на произвол легкомысленной страсти, Мария Стюарт создала невозможное, нетерпимое положение. Вопреки воле своего дворянства, народа и духовенства она избрала супругом человека, который не только был связан брачными узами, но и единодушно клеймен общественным мнением как убийца шотландского короля. Презрев закон и добрые нравы, она и теперь отказывается признать этот безрассудный союз недействительным. Даже самые преданные ее друзья согласны между собой в том, что рядом с этим убийцей она не может дольше править Шотландией».

Последующий побег не спас Марию Стюарт. В конце концов в заточение ее отправляет уже Елизавета. И вот здесь происходит странная метаморфоза, которую Стефан Цвейг пытается объяснить всего лишь ошибкой английской королевы, которая, поступив слишком жестоко с Марией Стюарт, не дала ей уйти в забвение: «Имя ее затерялось бы в веках или в лучшем случае называлось бы без большого уважения, как имя королевы, сочетавшейся браком с убийцей своего мужа. И от этой-то неизвестной, жалкой доли спасла ее историческая несправедливость Елизаветы. Это Елизавета позаботилась о том, чтобы звезда Марии Стюарт воссияла в прежней славе, и, стараясь ее унижить, лишь возвысила, украсила низвергнутую мученическим венцом. Ни одно из ее собственных дел не превратило Марию Стюарт в такую легендарную фигуру, как причиненная ей несправедливость...»

Хотя в действительности все дело было в том, что времена уже поменялись, и для такой незаурядной натуры как **Мария Стюарт пробил наконец ее звездный час... Но было уже поздно...** Заточение – не лучшее место для свершений...

О ее поведении в этот период Стефан Цвейг пишет со сдержанным восхищением и жалостью: «Удивления достойна эта непоколебимая энергия, эта скованная сила, и в то же время она потрясает нас своей тщетностью, ибо все, что бы Мария Стюарт ни придумала и ни предприняла, обречено на неудачу. Все эти многочисленные заговоры, которые она плетет неустанно, заранее осуждены на поражение. Слишком неравны силы противников. Всегда слабее тот, кто борется в одиночку против целой организаций. Мария Стюарт действует одна... «En ma fin est mon commencement» («В моем конце мое начало») – когда-то Мария Стюарт вышила это, еще не ясное ей в ту пору изречение, на парчовом покрове. Теперь ее смутное предчувствие сбывается. Только трагическая смерть кладет истинное начало ее славе, только эта смерть в глазах будущих поколений искупит вину ее молодости, преобразит ее ошибки».

Объясняя неизбежный конец гордой королевы на эшафоте Стефан Цвейг еще и еще раз акцентирует внимание на ее неразумном поведении: «Мария Стюарт не была бы Марией Стюарт, если бы она слушалась добрых советов, если бы она хоть когда-либо действовала осторожно и расчетливо».

Но главный вывод из всего этого: **она очень не вовремя стала королевой.**

Литература:

1. Цвейг С. Мария Стюарт. – М., «Художественная литература», 1991. Пер. с нем. Р.Гальперина (<http://www.lib.ru/INPROZ/CWEJG/stuart.txt>)

«Ищите женщину»: британские королевы

Королева на престоле Англии – это скорее исключение, чем правило. Английский престол занимали 40 монархов, из них только 5 были женщины: в XVI в. в течение 5-ти лет правила (крайне неудачно!) королева Мария и в течение 45-ти лет королева Елизавета I, в XVIII в. на троне Англии была немногим более 10 лет королева Анна, в XIX в. – целых 64 года Виктория и, наконец, в XX и XXI вв. – Елизавета II. Правление каждой из них не походило на правление других. Каждая была по-своему неповторима – или необыкновенно положительна или, наоборот, необыкновенно плоха. Ни к одной из них англичане не относились равнодушно: одну ненавидели, другую уважали, третью презирали, перед четвертой многие преклонялись, а, пятую, пожалуй, любили.

Королева Мария с полным на то основанием получила прозвище Кровавая, т. к. в жестокости не уступала своему современнику Ивану Грозному. Королева Елизавета I вошла в историю как по-настоящему великий монарх, прославивший своими делами страну. Анна явилась олицетворением бесхарактерности, и при ней английский престол был целиком в руках лидеров враждовавших между собой партий. А царствование Виктории обозначило целую эпоху в истории Англии, в самых разных областях жизни страны. Ну а Елизавета II прочно завоевала преданность и любовь англичан.

Феномен английских королев с самого своего начала привлекал пристальное внимание не только политиков и историков, но и исследователей самого различного профиля, пытавшихся понять и объяснить такую разную их роль в жизни страны. На эту тему написаны многие сотни книг, высказаны десятки гипотез и предположений, созданы целые теории, объясняющие почти все в истории с королевами. Но загадки и, следовательно, место для новых гипотез все же остаются.

Рискнем предположить, что и в данном случае **наиболее простым и эффективным объяснением является специфическое влияние нооритмов.**

С этой точки зрения интересовать нас будут только первые четыре королевы, т. к. к 7 февраля 1952 года, когда Елизавета заняла королевский трон Великобритании, от монархии в стране уже мало что зависело. За царствующей особой остались право советовать, право поощрять, право предостерегать и некоторые привилегии. Реальное же положение дел в гораздо большей степени зависело от премьер-министра. Поэтому гораздо важнее будет обратить внимание на Маргарет Тэтчер в качестве пятой из женщин, в наибольшей степени повлиявших на судьбу Великобритании.

Мария Тюдор Кровавая: 1553-1558

Осенью 1553 года, когда Мария вступала на престол, церемония коронации представляла собой необыкновенно яркое зрелище. Улицы были запружены огромным количеством народа, испытывавшего необыкновенный подъем от того, что довелось присутствовать при таком историческом событии: впервые в истории на трон Англии вступала королева не в качестве супруги короля, а в качестве самостоятельной державной правительницы.

Отцом Марии был король Генрих VIII, а матерью – его первая жена Екатерина Арагонская, дочь испанского короля-католика Фердинанда V. Екатерина мечтала родить сына, наследника трона, но, к ее огорчению, на свет появилась дочь, к тому же мертворожденной. Народ посчитал это дурным предзнаменованием и, как оказалось, был прав. Все четыре сына, родившиеся у нее после того, умерли один за другим. Шесть лет спустя, в 1516 году, у нее родилась другая дочь, которую удалось выжить. Ее назвали Марией (Мэри). Ее восшествие на престол было неожиданным не только для

англичан, но и для нее самой. После смерти в 1547 году Генриха VIII престол унаследовал его сын от третьей жены Эдуард VI, а после его кончины трон должен был достаться одному из его наследников. На него могли претендовать семь человек, но все они были еще детьми, да к тому же женского пола. Но за сотни лет страна привыкла, что ею управляют мужчины. И поэтому, если уж страной и суждено было управлять женщине, то ею должна была стать женщина такого возраста, который позволяет ей выйти замуж, чтобы супруг был ее покровителем и держал власть в стране в своих более сильных, чем женские, руках. И надо сказать, что в данной ситуации и именно в это время желание это было более чем разумным. В итоге отпали все малолетние претенденты на трон, и выбор пал на Марию, сводную сестру Эдуарда VI. Марии в то время было 37 лет, и она еще не была замужем. Но англичане надеялись, что, когда она станет королевой, то не будет медлить со вступлением в брак.

Однако они жестоко ошиблись. После коронации страна довольно быстро почувствовала, что королева намерена показать свой твердый характер. Спустя уже четыре дня после восшествия на престол при открытии парламента Мария дала понять, что полна решимости управлять только самостоятельно и идти по пути, выбранному исключительно ею самой. Она возомнила себя «папским представителем» в Англии и поставила перед собой цель вернуть былое влияние католицизма в стране. Будучи фанатично убежденной, что католицизм является единственно настоящей верой, она стала уничтожать сторонников англиканской церкви с еще большей жестокостью, чем до нее уничтожались приверженцы католицизма. При ней костры начали пылать почти непрерывно практически во всех городах. На кострах уничтожались и непокорные, и те, «кто угрожал социальному порядку», и «еретики», и все, кто каким-либо образом противился власти королевы. Редко когда в истории Англии преследования и казни принимали такие масштабы, как во времена Марии Кровавой.

Замуж Мария вышла за испанского короля Филиппа II. Испания, великая морская держава, да к тому же католическая страна, была, по сути, опасной соперницей Англии. Но теперь две страны становились на время союзницами, а враги Испании автоматически превращались во врагов Англии. Брак Филиппа II и Марии привел в итоге к такому влиянию супруга на Марию, что англичане временами уже не понимали, кто, собственно, правит их страной – королева или Филипп. Не смогла королева отказать Филиппу и в его просьбе объявить войну Франции, давнему врагу Испании. Чтобы иметь средства для войны, Мария даже продала часть земель, принадлежавших короне. Летом 1557 года, вскоре после начала войны с Францией, на стороне последней начала войну с Англией и Шотландия. Обе войны оказались неудачными для Марии, в том числе война с Францией, в ходе которой был потерян французский порт Кале, последнее владение англичан в континентальной Европе. Филипп же, втянув Англию в военные действия, вскоре удалился в родную Испанию и отказался воевать против Шотландии в поддержку Англии, хотя именно он подтолкнул Марию к войне.

Внешнеполитические неудачи дополнялись и внутренними неурядицами. Против королевы подняли восстание жители одного из богатейших районов Англии – Кента, крестьяне которого под предводительством Уайта двинулись на Лондон. К счастью Марии, оно окончилось неудачей. Но положение королевы становилось все менее прочным. Здоровье ее с каждым днем катастрофически ухудшалось. У королевы пропал сон, усилилась раздражительность. Приближенные видели, что положение стало критическим, и надо было решать вопрос о наследнике. Тайный совет настаивал на том, чтобы Мария объявила наследницей Елизавету, и Мария вынуждена была согласиться. Спустя десять дней после этого, 17 ноября 1558 года, она скончалась.

Мария считала своим долгом восстановить католицизм, побороть Францию, усилить могущество Англии. Но ни одно из

ее начинаний успехом не увенчалось. Более того, все они привели в итоге к страданиям ее подданных и унижению Англии.

Елизавета Тюдор: «золотой век» Англии (1558-1603)

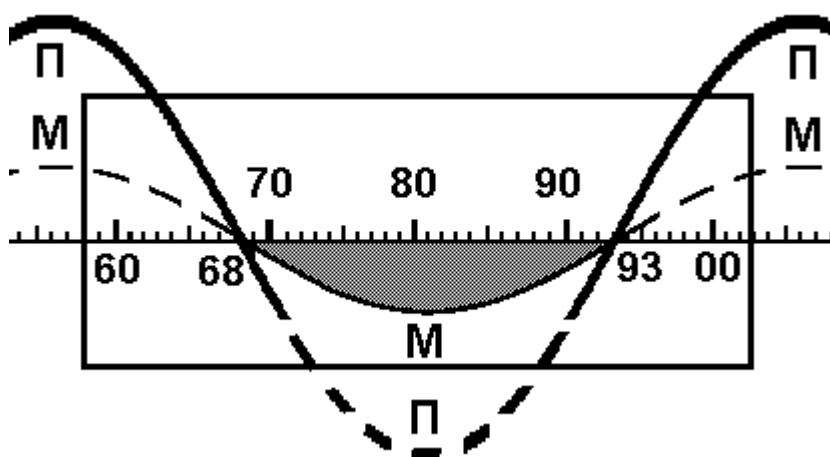

О Елизавете Тюдор написано, пожалуй, больше, чем о какой-либо другой королеве прошлого. Одними она изображается как величайшая королева Британии, другими – как исключительно коварная женщина. И это, пожалуй, вполне естественно, так как ее правление длилось почти полный 50-летний цикл с периодами как благоприятными для ее власти, так и весьма сложными. В связи с этим жизнь Елизаветы, несмотря на обилие писем, оставшихся после нее, и других документов, полна таинственности, и о многих ее поступках и их мотивах можно только догадываться. Это была сильная женщина. Но в ее деятельности много было непоследовательности и непредсказуемости. Многие, и в первую очередь, трудности ее начального и конечного периодов начинают выглядеть естественными и вполне объяснимыми лишь в свете концепции нооритмов.

И все-таки подавляющее большинство исследователей сходится на том, что Елизавета оставила неизгладимый след в истории страны. О ее правлении, как правило, говорят как об «эпохе Елизаветы» и «золотом веке». И в первую очередь по-

тому, что она блестяще провела страну через трудности «ночного времени» в 1567-1592 гг.

Елизавета I взошла на трон, когда ей было 25 лет, и занимала его 45 лет. Все эти годы были насыщены историческими событиями огромной для Англии важности: бурным экономическим ростом, подъемом искусства и науки, войнами, захватом все новых и новых территорий, а также заговорами, казнями, обнищанием значительной части населения и невиданным обогащением немногих. Это было противоречивое время, приведшее к противоречивым результатам. И все в эту эпоху – плохое и хорошее, высокое и низкое – связывалось в Англии прежде всего с именем Елизаветы I. Она почти единолично управляла страной.

Лишь к концу ее царствования парламент начал поднимать голову и иногда перечить монарху. Все остальное время он мог проявлять самостоятельность только в тех пределах, в которых ему позволяла это делать королева. Правда, при ней существовал Королевский совет из знатных людей, назначенных ею самой, формально решавший многие вопросы. При Елизавете он возвысился над другими органами управления, но не над королевой, продолжая оставаться у нее в подчинении.

Отметим как весьма важный момент, что Елизавета, будучи принцессой, сумела получить прекрасное образование. Она писала и говорила по-латыни, владела итальянским, французским и испанским языками, читала по-гречески. Ее отличали живой ум, сообразительность, большие способности. Несомненно, что именно «ученость» Елизаветы способствовала процветанию в Англии в ее время науки и искусства, которым она всеми мерами покровительствовала.

Еще одним из важных достоинств королевы было умение создать сильный, гибкий и послушный ей аппарат исполнителей, подобрать себе таких умных и способных помощников и советников, при которых, сохраняя за собой все

нити государственного управления, она могла быть уверена, что проводится именно ее политика и что она реализуется должным образом. **Именно это помогло ей с успехом преодолеть лично для нее неблагоприятные периоды начала и конца ее пребывания на троне.** Королева сама не только создавала управленческий аппарат, но и муштровала, учила его работников, требовала полного, точного и безусловного исполнения приказаний, а в противном случае немедленно расставалась и даже иногда расправлялась с нерадивыми и неумелыми.

Характер у Елизаветы был крутой, властный и решительный. Причем твердость её нередко граничила с жестокостью. В отношении врагов и противников она не знала жалости и не считалась ни с какими законами. Врагам место на виселице – вот ее принцип. Но, пожалуй, наибольшей жестокостью и бессердечностью отличалась политика Елизаветы и ее правительства в отношении английских крестьян. Именно при Елизавете, не без ее влияния, были изданы законы, по которым нищие – а ими в Англии стали тысячи и тысячи – подвергались бичеванию, клеймению, а при повторном задержании (если они не имели разрешения на собирание милостыни) их даже казнили. Сотни нищих помещались в работные дома. На их проживание выделяли один пенс в день – и это в условиях, когда сама королева говорила о необычайном росте дороговизны. За малейшее непослушание они наказывались розгами. Огромное количество бедняков, нищих и бродяг умерло тогда в Англии от голода. На ее совести и казнь обвиненной в заговоре Марии Стюарт, которой, к ее великому несчастью, пришлось в 1567 году отречься от престола в Шотландии, а в следующем году бежать в Англию.

Последние же годы правления Елизаветы были омрачены целым рядом неудач. Новое дворянство и вышедшая на политическую арену буржуазия стали претендовать на активное участие в управлении государством, в решении его важнейших вопросов. Главным орудием осуществления их замыслов стал парламент. В этой связи участились конфлик-

ты королевы с парламентом. В парламенте хотели добиться полной свободы действий. Он начал требовать уважение короной всех своих прав. Но и королева не склонна была уступать кому-либо власть. Ее обращение с парламентом стало все более своевольным и резким. Елизавета стала более капризной и подозрительной, ею то и дело овладевали приступы хандры. Придворные замечали временами у нее в глазах какой-то безумный блеск. Иногда ее раздражение находило выход в таких поступках, которые пугали людей и свидетельствовали, что она не может сдерживать свои эмоции. Она вдруг начинала ходить по залам дворца с мечом и вонзала его в ковры. Может быть ей чудились за ними враги, которых она немало приобрела за свою долгую жизнь?

В последние месяцы перед смертью, когда ей шел уже 71-й год, Елизавета впала в детство. Она целыми днями сидела в кресле, приложив палец к губам, с закрытыми глазами, ничего не говорила. Даже на вопрос о том, кто же конкретно будет ее наследником, ответила молчанием и только тогда, когда ей назвали имя Якова, кивнула в знак согласия. 24 марта 1603 года королева скончалась.

Елизавета сделала очень много для своей страны. Испанская «Непобедимая Армада» разбита. Это в конечном итоге привело к господству Англии на море. При ее поддержке Фрэнсис Дрейк обогнул весь земной шар. Елизавета активно покровительствовала торговле, и с ее поощрения возникли мощные торговые компании, например, Ост-Индская. Именно при ней Англия начала превращаться в одну из великих держав мира, а Лондон стал первым торговым городом Европы. Именно в ее царствование развились связи с Россией, и была основана компания по торговле с Москвой. В годы ее правления население Англии увеличилось более чем вдвое и составило 5 млн. человек. Страна настолько разбогатела, что ее все чаще



стали называть «богатой Англией». Но она не смогла, к сожалению, вовремя уйти, чтобы оставить свои успехи не омраченными и незапятнанными.

Анна: «неудачная королева» (1702-1712)

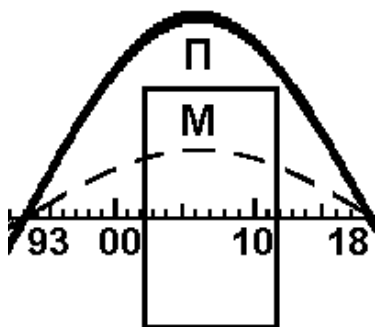

Королева Анна, в общем-то, самая заурядная правительница, ничем лично не примечательная, для нас интересна лишь тем, что она явила собой типичнейший пример женщины, пришедшей во власть в самое неподходящее для этого время.

У власти она оказалась, в общем-то, случайно, в силу стечения целого ряда обстоятельств. В течение четырех лет, начиная с 1685 года, на троне Англии был католик Яков II. Публично он обещал защищать англиканскую церковь. А втайне король хотел вернуть в страну католичество. Но англичане еще помнили жестокие гонения против протестантов католички Марии, заговоры католиков против Елизаветы и, догадываясь о настроениях короля, ждали окончания царствования Якова и наступления того времени, когда на престол вступит его дочь Мария. Она была протестанткой, да и к тому же замужем за Вильгельмом Оранским, правителем Голландии, известным как стойкий защитник протестантской веры. Король Яков, по понятиям того времени, был уже довольно стар – ему было более 50 лет. Наследников у него не было, и его смерть означала бы воцарение Марии и Вильгельма. Но случилось совершенно непредвиденное. У него родился сын. Рождение ребенка испугало, как ни странно, сторонников обеих враждебных партий. И тори, и виги не без оснований полагали, что новорожденный будет воспитан в католической вере, что принц, став королем, будет преследовать протестантов. Перед такой перспективой обе партии объединились и распустили слух,

что это незаконнорожденный ребенок, приемный Якова. Они решили свергнуть короля и призвали в Лондон Вильгельма Оранского и Марию. И тогда Вильгельм высадился в Англии. Яков, оказавшись в одиночестве, темной ночью бежал из страны и вместе со своей семьей перебрался во Францию к Людовику XIV, который продолжал считать его английским королем.

Между тем вступление на трон Вильгельма означало ослабление королевской власти. Когда его приглашали на престол, то оговорили условия, согласно которым надлежало считать, что власть принадлежит королю не от Бога, а от народа, а волю последнего выражает парламент. Вильгельм был поставлен в зависимость от парламентариев. Но, не сумев правильно оценить силы, король начал борьбу с парламентом за всю полноту власти. Однако «сражение на два фронта» оказалось ему не под силу. И в 1701 году он был вынужден под натиском парламента подписать Акт о престолонаследовании.

Необходимость в издании такого закона возникла потому, что у Вильгельма и Марии не было детей и, когда его призывали на трон, ему было поставлено условие, что он передает корону сестре королевы Марии – Анне, второй дочери Якова (которая была протестанткой), а после ее смерти – ее сыну. Но вдруг сын Анны умер, некому было наследовать корону после нее, и к власти могли прийти опять католики Стюарты. Поэтому-то и был принят Акт о престолонаследовании, по которому Яков и его потомство отстранялись от престола, а корона передавалась Георгу Ганноверскому, который был по материнской линии потомком Якова I. При этом самое главное нововведение состояло в том, что отныне королем Англии могла быть только особа протестантского вероисповедания. Не менее важным было другое положение. Этот закон впервые установил ответственность министров перед парламентом. Значит, если министр знал, что он может быть смещен парламентом, то впредь вряд ли стал бы визировать, как этого требовал порядок, какой-нибудь указ короля, не-

угодный парламенту. Претворение нового закона в жизнь началось практически при Анне, так как в марте 1702 года Вильгельм скончался, и она вступила на престол. Перед своей кончиной Вильгельм успел объявить войну Франции за «испанское наследство», которая превратилась в войну за возведение на испанский престол Карла, эрцгерцога Австрийского. Война была продолжительной, хотя англичане при этом одерживали одну победу за другой. Королева поддерживала войну, но население в массе своей было против. Известный английский писатель Джонатан Свифт так отзывался об этой войне: «Длительная и дорогостоящая война является бременем для нации. Она развязана в интересах тех людей, которые получают солидные доходы от неё. Та война обогащает ростовщиков и банкиров, ведет английский народ к нищете и полному разорению. Надо немедленно покончить с этой войной!». Морская торговля терпела большие убытки от нападения французских судов. В стране резко подскочили цены на продовольствие и увеличились налоги, население нищало с каждым днем. И получилось так, что ни одного года царствования новой королевы страна не жила в мире – она воевала. Ни одного года и даже ни одного дня не было мира и внутри самой страны. Шла жестокая борьба между вигами и тори за влияние при дворе, за власть, и меньше всего исход этой борьбы зависел от самой королевы.

Да и практически все важные перемены в Англии этого периода произошли без какого-либо вмешательства королевы Анны. Годы ее царствования были годами расцвета культуры, искусства и архитектуры. При ней Кристофер Ренн закончил свое замечательное сооружение – собор Святого Павла. При ней же Англия окончательно соединилась с Шотландией и стала называться Соединенным Королевством Великобритании, т.е. возникло такое понятие как «Великобритания» после подписания акта об унии (он был продиктован экономическими интересами, связанными с таможенными пошлинами и торговлей с Индией: по акту об унии, у обеих стран должен быть один монарх, один парламент, стандартные торговые и таможенные законы). Именно

при Анне продолжалась война с Францией с целью сокрушить могущество Франции, т. е. она была оплотом католической церкви, причем эта война (1702-1713) была самой кровопролитной войной на континенте. При Анне был захвачен Гибралтар (1704), который и теперь остается предметом споров между Британией и Испанией. При Анне Британия имела монопольное право доставлять негров-рабов в испанские колонии в Америке (это были огромные источники доходов). Единственное, к чему сама Анна имела непосредственное отношение, так это к ухудшению русско-английских отношений и к другим провалам во внешней политике страны. И именно при ней «Билль о правах» ограничил свободу действий монархов, тем самым положив конец эпохе абсолютной монархии.

Викторианская эпоха: 1837-1901

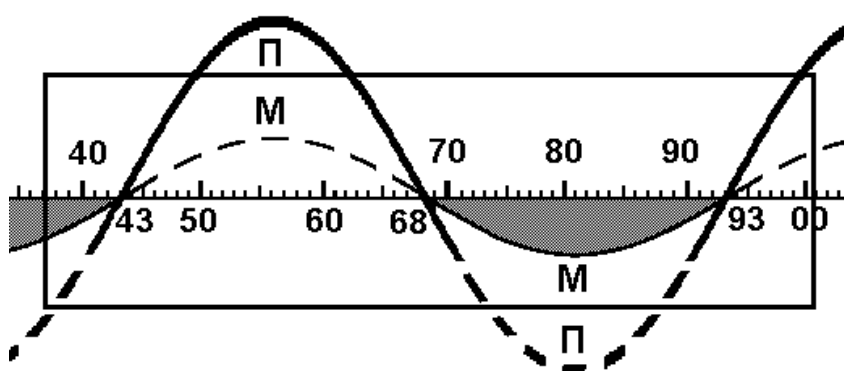

Когда в 1837 году на трон вступила восемнадцатилетняя королева Виктория, монархия находилась в самом плачевном состоянии. За шестьдесят четыре года правления королева оставила в истории страны настолько глубокий след, что еще и поныне многие задаются вопросом, выйдет ли когда-нибудь Великобритания из викторианской эпохи.

Но характерно, что **основные ее достижения связаны или с начальными годами ее правления, или с периодом, начинающимся в конце 60-х годов и заканчивающимся в 90-х**, что вполне естественно в свете влияния нооритмов.

С самого начала Виктория укрепляет монархию и усиливает роль парламента. Начало ее правления связано также с успехами свободной торговли. Социальная несправедливость, так ярко описанная Чарльзом Диккенсом, постепенно смягчается. С 1830-х гг. запрещен женский труд в горнодобывающей промышленности, рабочий день для женщин ограничен 10 часами. Принимаются более гуманные законы в отношении рабочих. В 1867 году Дизраэли проводит закон, благоприятствующий среднему классу и преуспевающим рабочим. В 1868 году Гладстон преобразует юридическую систему, систему образования, армию. В итоге Викторианская эпоха отмечена таким процветанием, какого Англия не знала никогда раньше. Страна становится первой мировой державой. Железная дорога, пароход, телеграф, почтовая марка, телефон меняют облик колониальной империи. С появлением Суэцкого и Панамского каналов в корне изменился торговый флот.

Многие британцы считают, что XIX век кончился именно 22 января 1901 года, когда умерла Виктория. Она была королевой без малого 65 лет, за это время колеса и винт заменили паруса, а суша покрылась паутиной железных дорог. За те же шесть с половиной десятков лет Британия превратилась в империю на пяти континентах, и над ее флагом никогда не заходило солнце. Британия правила морями, а Виктория действительно правила Британией. Стабильность и гибкость были ее девизом. С удивлением узнав в юности, что правительство можно сменить, королева научилась безболезненно для державы управлять кабинетами и премьер-министрами. От Викторианской эпохи англичанам досталось все, что в мире называют «старой доброй Англией»: чай с молоком, хороший табак и вежливые полицейские...

Времена королевы Виктории прочно вошли в историю Англии, которая стала «промышленной мастерской мира», добилась гегемонии в индустриальном развитии, торговле, финансах, морском транспорте, имела величайшую колони-

альную империю. Они характеризовались огромными успехами страны в области внешней политики, деятельностью выдающейся плеяды политических деятелей, таких как Дизраэли, Гладстон, Пальмерстон, и новой «викторианской моралью». Именно тогда слово «мораль» стали пытаться употреблять в смысле высокой человеческой и семейной нравственности. Викторианский период в истории страны был переломным, резко отличавшимся от того, что было накануне, когда английская монархия находилась в состоянии крайнего упадка. Недостойное поведение коронованных особ и принцев королевской крови Ганноверской династии было общеизвестным. В довершение всего некоторые представители этой династии были психически ненормальными. Все они женились на принцессах из германских княжеств. Германский канцлер Бисмарк, не отличавшийся изяществом суждений, называл немецкие княжеские дома «племенной фермой Европы». В одном из таких княжеств со своей женой, дочерью герцога Сакс-Кобургского, жил герцог Кентский (жизнь там была дешевле, чем в Англии). Узнав, что у них будет ребенок (возможно, будущий наследник трона), он переехал в Англию, здесь у супругов 24 мая 1819 года родилась девочка – будущая королева страны, последняя из монархов Ганноверской династии.

В июне 1830 года скончался Георг IV, правивший 10 лет. При нем королевский дом больше походил на вертеп или, по словам жены одного русского посла, на сумасшедший дом с хозяином – «беспробудным пьяницей». При его преемнике, Вильгельме IV, жизнь при дворе несколько нормализовалась, но многочисленные незаконнорожденные дети постоянно напоминали о его необузданном нраве и любви к наслаждениям. Вот почему мать Виктории не спускала с дочери глаз по мере ее взросления, стремясь оградить ее от тлетворного влияния двора с его пагубной репутацией. После воцарения Вильгельма IV в 1830 году Виктория, которой тогда было 11 лет, стала ближайшей наследницей английского престола. А ведь трон Англии более 100 лет занимала женщина. Родители решили дать Виктории солидное образование, чтобы лучше

подготовить к государственной деятельности. Ее наставником был лорд Мельбурн, видный английский политический деятель. Лорд читал ей лекции по государственному праву, истории, знакомил ее с практикой конституционного правления. У нее рано появились лингвистические способности. Она свободно владела немецким, французским и итальянским языками. Можно сказать, что это был самый образованный монарх из всех бывших до нее.

20 июня скончался король. Из этого следовало, что Виктория теперь королева Англии. 18-летняя девушка стала королевой, главой государства, она не нуждалась в опекунах и сразу стала действовать самостоятельно. Через год 28 июня 1838 года, состоялась коронация королевы.

Царствование Виктории длилось долгих 64 года. В Англии гордятся им. Ее именем называют эпоху. Англичане вкладывают в термин «викторианство» исключительно устойчивость, порядочность и процветание. При Виктории, по их мнению, все было хорошо, и именно об этом времени они говорят: «добрая старая Англия». Конечно, жизнь при ней была немного мещанской, ограниченной интересами только семьи («мой дом – моя крепость»), но такой уютной и благополучной (благодаря особому положению Британии в мире). И «Викторианская эпоха», и «викторианский стиль» и даже «викторианская мебель» – все эти выражения давно и прочно вошли в обыденную речь англичан. Именем Виктории называли ордена, университеты, набережные, линии метро и школы. Чуть ли не в каждом английском городе вы увидите статую Виктории с державой в руке. О ней написаны сотни книг.

Апологеты королевы и ее царствования награждают ее самыми лестными эпитетами: умная, благородная, заботливая, честная, деловая, скромная, добродетельная, милосердная и т.д. и т.п. Насколько это соответствует действительности? Ответ на этот вопрос дают ее дневники и письма. Они пред-

ставляют ее в ином свете – как холодного, жестокого, эгоистичного и ловкого политика.

Королева, по меньшей мере в течение первых лет своего правления, последовательно и настойчиво стремилась подчинить себе премьер-министров. Хотя она и писала: «Мы, женщины, не созданы для правления, и, если мы хорошие женщины, мы должны понимать, что это мужское занятие», но сама она доказывала прямо противоположное. Георг IV и Вильгельм IV были предшественниками, которые ослабили влияние монархии, а Виктория повернула это вспять и делала это отнюдь не по-женски. Но, пожалуй, наиболее ярко показывает характер взаимоотношений Виктории с правительством ее конфликт с Пальмерстоном. Не прошло месяца, чтобы королева не требовала от него отчета и не высказывала ему своего недовольства по тому или иному поводу. Она распорядилась, чтобы все дипломатические донесения докладывались ей, чтобы все распоряжения и указания до их публикации представлялись ей на просмотр. Надо, правда, отдать ей должное. Она хорошо усвоила конституционные доктрины Британии, которые ей излагались еще в юности, и никогда не пыталась отменить или вносить коррективы в распоряжения, если они были приняты всем кабинетом министров. Обращают на себя внимание не только сами требования Виктории, ее вмешательство в те вопросы, которые перестали быть сферой компетенции монарха, но и сам угрожающий тон письма к Пальмерстону: «королева требует», «она имеет право удалить от должности», «наказать министра». Речь шла о том, чтобы поставить министра в полную зависимость от короны и тем самым умалить роль парламента. Пальмерстон был последним английским премьером, которому пришлось выдержать такой натиск монарха. После смерти принца Альберта Виктория стала меньше внимания уделять вопросам внешней политики, оставляя их главным образом принцу Уэльскому, и все менее претендовала на роль правящего монарха. Имя Виктории обычно связывается с идеалами любви, семьи и материнства. Оно как бы служит для англичан каким-то эталоном личной жизни –

необыкновенно преданная любовь, счастливая семья, порядочность и честность в личной жизни. У Виктории было 9 детей и 40 внуков.

В 1901 году, оценивая итоги царствования Виктории, газета «Таймс» отмечала, что за время её правления были возведены новые опоры, укрепившие монархию, что теперь монархия имеет поддержку не только у британского народа, но и у родственных англичанам наций за рубежом. Как Елизавета I, уходя из жизни, оставила страну более сильной, а монархию более крепкой, так и при Виктории могущество страны усилилось, а монархия стала более прочной.

Маргарет Тэтчер:
победившая в холодной войне
(1979-1990)

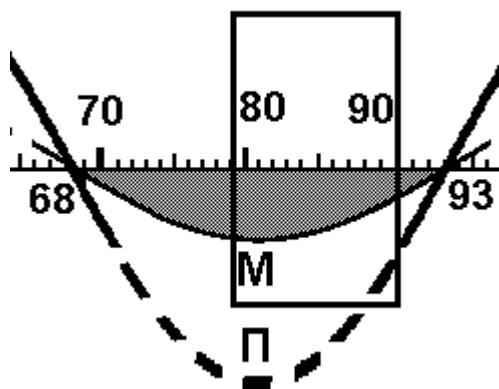

Все последующее изложение данной главы является своего рода конспектом прекрасной книги американского журналиста К. Огдена «Маргарет Тэтчер. Женщина у власти», изданной в русском переводе в 1992 году издательством «Новости» [1]. На сегодня это, пожалуй, лучшее из того, что можно прочитать о Тэтчер на русском языке. В книге, кстати, нет ни одного намека на существование каких-либо политических или исторических циклов. Но практически весь ее материал является прекрасной иллюстрацией к исследованию закономерностей «ночного времени»: здесь и подъем феминистского движения, и экстремизм, ведущий отсчет с 68-го года, и беспомощность мужских лидеров, иногда компенсируемая безрассудством, и величие женщины, вовремя оказавшейся на своем месте, хорошо подготовленной и осознавшей всю меру своей ответственности. Можно

предположить, что одной из причин сокрушительного поражения Советского Союза в начале 90-х явилась неспособность в 70-е и 80-е противопоставить кого-либо или что-либо равноценное феномену Тэтчер.

Она стала самой влиятельной политической фигурой в Англии мирного времени за все нынешнее столетие, придя к власти в весьма размагниченном обществе, в котором все еще безраздельно господствовали мужчины. Войну за океаном она провела с такой непоколебимой решительностью, что министр обороны назвал ее «самым стойким воином, который у нас только был». Внутри страны она после жесткой распри, длившейся целый год, обуздала самый непокорный профсоюз, заставив его повиноваться. У себя в кабинете она расправилась со слабыми или недостаточно преданными министрами и обезоружила соперников, чтобы выйти из этих перипетий преобразившейся из рабочей пчелы в пчелиную матку. И на каждом этапе этого пути она сражалась с глубоко укоренившейся национальной инерцией.

«Это личность огромного, поистине мирового масштаба, единственный крупный лидер, продержавшийся у власти все десятилетие восьмидесятых годов. Ее бескомпромиссное отношение к Европе побуждало европейских лидеров уделять Англии такое же внимание, какое де Голль заставлял уделять Франции. Расположения Тэтчер искали Москва и Пекин. Черная Африка сперва клеймила ее, а затем начала уважать. Арабский мир стремился вовлечь ее в миротворческий процесс на Ближнем Востоке. Содружество наций сражалось с ней из-за Южной Африки. Аргентина воевала с ней из-за Фолклендских островов, благодаря чему о Тэтчер заговорила вся Южная Америка, а сама она доказала, что прозвище «железная леди» дано ей отнюдь не случайно» [1, с.9].

Период правления Маргарет Тэтчер был характерен и тем, что США, сохраняя и укрепляя безусловное экономическое лидерство в капиталистическом мире, временно были вынуждены делить политическое лидерство с Великобританией,

так как «Тэтчер создала один из самых замечательных политических тандемов нашего столетия. В течение большей части 80-х годов Рейган был администратором Запада, а Тэтчер была его правой рукой в оперативной деятельности. Она не давала президенту свернуть с правильного пути и заботилась об укреплении Атлантического союза. До появления на политической арене Горбачева никакой другой руководитель иностранной державы не оказывал в 80-е годы на Соединенные Штаты влияния, сопоставимого с влиянием Тэтчер» [1, с.10].

Как пишет Огден, «когда в 1979 году Тэтчер пришла к власти, страна могла похвастать лучшими актерами из всех актеров мира, говорящих по-английски, лучшим теннисным турниром и самыми зелеными газонами на свете. Все другое оставляло желать лучшего. В 60-е годы произошел кратковременный всплеск новых веяний, поднявших настроение англичан и помешавших осознанию того, как далеко зашел процесс разложения. Однако, к 70-м годам корона власти-тельницы вкусов в поп-музыке вернулась к Америке, а законодательницами мод вновь стали Франция и Италия. Призы за дизайн уплывали в Японию. Экономическое лидерство все больше переходило к Германии» [1, с.15].

Не случайно напрашиваются и ностальгические воспоминания: «Сравните мрачные послевоенные годы с последними годами XIX века, когда Британская империя, в расцвете своего могущества, властвовала над 20 процентами поверхности суши. Ко времени шестидесятилетнего юбилея царствования королевы Виктории, который отмечался в 1897 году, под ее скипетром находилось 450 миллионов подданных — четвертая часть населения земли, больше чем в Российской, Французской, Германской и Португальской империях, вместе взятых. Англия контролировала территорию, более чем втрое превышавшую размеры Римской империи поры наивысшего расцвета. Военно-морские силы Великобритании, насчитывавшие 61 линейный корабль (а всего 330 кораблей и около 100 000 моряков), господствовали на море,

а сотни торговых судов, перевозивших 45 процентов мировых грузов, доставляли природные богатства из всех уголков империи, чтобы работали с полной нагрузкой фабрики центральных графств Англии, где брала разбег первая промышленная революция. Экономическая мощь Британии была под стать ее политическому могуществу. К началу нашего века Англия контролировала пятую часть всей мировой торговли, которая велась на основе фунта стерлингов; три четверти мировых капиталовложений осуществлялись через Сити – финансовый район Лондона» [1, с.15].

Одним из самых важных ее вояжей накануне прихода во власть стала поездка в Америку. Тогда, в 1975 году, женщины были там самой животрепещущей и самой модной темой: в тот год в Соединенных Штатах феминистское движение за освобождение женщин достигло пика своей популярности, что следует признать вполне естественным явлением для «ночного» периода. Журнал «Тайм», традиционно посвящавший специальный заключительный выпуск «Мужчине года», в этот раз посвятил его «Женщинам года». Засыпаемая вопросами о ее отношении к феминизму, Тэтчер и не пыталась скрывать своих чувств. В Чикаго ее, например, вполне закономерно спросили, обязана ли она хотя бы частично своим успехом современному феминистскому движению. «Кое-кто из нас занимался этим задолго до того, как было придумано это движение», — огрызнулась она [1, с.192].

С 1976 года она начинает целеустремленную кампанию против Советского Союза, утверждая, что им «правит диктатура упорных, предусмотрительных людей, которые быстро превращают свою страну в самую передовую военно-морскую и военную державу мира. И делают они это не только ради самообороны». Русские, заявила она, «стремятся к мировому господству». Если Запад не пробудится, то «нам будет суждено, по их собственным словам, кончить на мусорной свалке истории». Вильсон осудил эту речь как эмоциональную болтовню. Других откликов на нее в Англии не было, и, незамеченная, она тихо канула бы в Лету, если бы не одно

обстоятельство. В Советском Союзе речь вызвала взрыв ярости. Агентство новостей — ТАСС заклеило Тэтчер как «поджигательницу холодной войны». В сатирическом журнале «Крокодил» появились карикатуры, на которых она была изображена как «злая ведьма Запада» верхом на помеле над зданием парламента. Но самый лучший эпитет придумала газета Советской Армии «Красная звезда»: она назвала Тэтчер «железной леди». Получить подобный эпитет было для нее лучшим подарком. Ярлык «железная леди» окажется бесценным приобретением с точки зрения победы на выборах. «Русские прозвали меня «железной леди», — станет говорить она, выступая перед избирателями в ходе предвыборной кампании 1979 года. — Они правы. Англии нужна железная леди» [1, с.198].

К этому выводу приводила и ситуация внутри страны: безработица достигла самого высокого после войны уровня, государственные расходы практически вышли из-под контроля, инфляция достигла почти 30-ти процентов.

Ситуация в мире также не внушала особого оптимизма. Через некоторое время уже в должности премьер-министра Тэтчер отправилась в Токио на свое первое экономическое совещание в верхах семи западных держав: главные европейские страны плюс Соединенные Штаты, Канада и Япония. В Токио речь должна была идти о способах выхода из нефтяного энергетического кризиса. По пути ей предстояло еще одно испытание, которое еще больше поднимет ее боевой дух, — посадка для дозаправки в Москве. Советский премьер Алексей Косыгин встретил Тэтчер на поле Внуковского аэропорта, а затем дал в ее честь обед с икрой и шампанским в правительственном зале аэропорта. Он с интересом расспрашивал ее, что она думает о встрече в Токио и состоянии мировой экономики. Несмотря на то, что Тэтчер была новичком в большой политике, она сражалась с искусным и опытным Косыгиным практически на равных, во всеоружии знания статистики, не говоря при этом ничего лишнего, но и не умалчивая о том, что вызывало у нее недовольство. Она, в

частности, настойчиво пожаловалась премьеру на советскую агрессивность, наращивание военной мощи и на нарушения в СССР прав человека. Косыгин был удивлен. «Он просто собственным глазам не верил, — рассказывал министр иностранных дел Каррингтон. — Только уставился на нее и все шире раскрывал глаза от изумления». По окончании двухчасовых переговоров Косыгин сказал, что он восхищен, и стал настойчиво приглашать Тэтчер посетить СССР с официальным визитом [1, с.232].

Через несколько часов Тэтчер приземлилась в Токио, имея одно непосредственное преимущество перед всеми ее коллегами — главами правительств. Она, единственная из всех, имела самые последние сведения о позиции Советского Союза. Однако не столько это произвело впечатление на Японию, традиция которой не знала женщин-правительниц, сколько сама Тэтчер. Портреты английского премьер-министра были расклеены по всему Токио, статьи о ней помещались на первых полосах газет, на обложках журналов печатались ее фото. Она выделялась, в прямом и переносном смысле, среди руководителей-мужчин. Несмотря на то, что Тэтчер была самой молодой среди присутствовавших глав государств, для нее, как для единственной женщины, сделали исключение из правил протокола и поместили в центре группы на традиционной групповой фотографии. На официальном банкете она блистала в потрясающем белом платье на фоне черных смокингов. Тэтчер всегда любила самый центр сцены, и это была самая большая сцена, на какой ей только доводилось блистать до сих пор. Она чувствовала, что здесь ее место и максимально этим воспользовалась, доказав, что именно энергичная и хорошо подготовленная женщина была нужна Западу в качестве лидера в этот период.

Но внутри страны пока все обстояло не лучшим образом. Тэтчер, сократившая государственные расходы и отказавшаяся спасти нерентабельные предприятия, с тревогой наблюдала за ростом безработицы. К февралю 1981 года не имело работы более чем 2,4 миллиона англичан. Худшего

положения не бывало со времен кризиса начала 1930-х годов. Однажды, когда Тэтчер пришла в палату общин в черном костюме, парламентарий-лейборист Уильям Хамилтон спросил у нее: «Не по причине ли трагедии безработицы мой достойный коллега носит траур?» На Тэтчер оказывалось все более сильное давление с целью убедить ее повернуть назад в своей политике, увеличить налогообложение и повысить государственные расходы, с тем чтобы сократить очереди безработных. Но Тэтчер не желала уступать и именно в этот период озвучила одну из лучших своих реплик. «Поворачивайте назад, если хотите. Женщину нельзя повернуть вспять». Эта фраза стала неофициальным девизом ее правительства. Нападки на Тэтчер в парламенте усиливались, но это только поднимало ее боевой дух. Ей нравилось отбивать атаки, и она сама объясняла это так: «Чувствуешь приток адреналина в крови. Они всерьез нападают на меня, и я отвечаю ударом на удар, — рассказывала она. — Я стою там и думаю: «Ну, Мэгги! Давай! Полностью положишься на себя. Никто не сможет тебе помочь». И мне это по нраву» [1, с.248].

Твердость и неуступчивость Тэтчер вызывала одобрительные отклики в печати, но члены парламента, министры кабинета и простые избиратели откровенно нервничали, обвиняя её в чрезмерной жесткости и безжалостности. В ответ на обвинение в том, что она лишена сострадания, Тэтчер сравнила себя с сиделкой, которая ухаживает за больным: «Какая сиделка лучше: та, что изливает на больного свое сочувствие и приговаривает: «Не беспокойтесь, голубчик. Лежите и не двигайтесь. Я позабочусь о вас», или та, что говорит: «Ну-ка, давайте, встряхнитесь. Я знаю, что вчера вам сделали операцию. Вам пора уже спустить ноги с постели и сделать несколько шагов»? — Кто из них, по-вашему, лучшая сиделка?» [1, с.248]. Естественно, что сама Тэтчер не сомневалась в том, какой ответ правильный, зато другие не были уверены в правильности ее диагноза и ставили под сомнение ее рецепты.

Но главным испытанием для нее стало 19 марта 1982 года,

когда сорок аргентинцев высадились на острове Южная Георгия, входящем в группу Фолклендских островов, принадлежащих Великобритании с 1833 года. На островах к этому времени проживало 1800 человек, 750000 овец и несколько миллионов пингвинов. Высадившиеся аргентинцы назвались сборщиками металлолома, прибывшими, чтобы демонтировать заброшенную китобойную базу. На самом же деле это были военные в штатском, посланные для установления контроля над островом Южная Георгия. Они исполнили национальный гимн и подняли сине-белый флаг Аргентины, давно уже претендовавшей на эти острова, которые аргентинцы называют Мальвинами. Когда Лондон предложил Буэнос-Айресу либо обратиться за разрешением на пребывание рабочих на острове, либо эвакуировать их, Аргентина ответила отказом и приготвилась к битве.

Правящая хунта Аргентины провозгласила эту акцию делом чести, но суть происходившего заключалась в отчаянной попытке отвлечь внимание от нарастающих внутренних проблем страны. Ко времени прибытия на Южную Георгию «сборщиков металлолома» инфляция в Аргентине была больше, чем где бы то ни было в мире, превышая 130 процентов, безработица достигла наивысшего после второй мировой войны уровня. В то время, когда над Южной Георгией взвился аргентинский флаг, 6000 аргентинцев, и без того возмущенных режимом, постоянно нарушающим права человека и ответственным за бесчисленные случаи «исчезновения» граждан, вышли на улицы Буэнос-Айреса, протестуя против суровых мер новой экономической программы. При этом полиция арестовала почти 2000 демонстрантов. Но уже две недели спустя, утром 2 апреля, когда аргентинские силы вторжения численностью в 2500 солдат и офицеров штурмом взяли крохотное поселение Порт-Стэнли, столицу Фолклендских островов, толпы ликующих аргентинцев, стекаясь к президентскому дворцу, бурно приветствовали диктатора страны Гальтьери.

В самой же Великобритании на момент поступления первых

сообщений о вторжении почти 60 процентов англичан искренне полагали, что Фолкленды находятся где-то у западного побережья Шотландии, а вся эта история казалась не более чем анекдотом. Когда представитель Англии в Организации Объединенных Наций, пытался 1 апреля, накануне вторжения, убедить Совет безопасности рассмотреть вопрос о нависшей угрозе нападения, члены Совета решили, что он просто разыгрывает их. Да и во всем мире смешной казалась перспектива баталии за овечье пастбище с пингвинами в духе комической оперы. Но скоро всем стало не до смеха: на Фолклендах начали реально умирать солдаты, падать сбитые самолеты и тонуть боевые корабли. Через два с половиной месяца погибло уже около тысячи человек. Соответственно, и политическое положение Маргарет Тэтчер в корне изменилось.

В иной ситуации Англия, возможно, отдала бы острова без единого выстрела. Но после того, как английская эскадра вышла в море и самые первые решения были приняты, стало ясно, что никаких переговоров о будущем островов не будет, пока Аргентина не выведет свои войска. Для Тэтчер новым объединяющим лозунгом стало: «Мы должны отвоевать эти острова!» Она напомнила слова королевы Виктории, сказанные восемьдесят три года назад, когда британские войска вели тяжелые бои с бурами в Южной Африке: «Неудача? Всякая возможность исключается!» — сказала она. Это изречение лежало на письменном столе Черчилля в продолжение всей второй мировой войны. «Нам понадобятся весь наш профессионализм, наше чутье, природная хитрость и все наше снаряжение, — говорила Тэтчер. — Действуя спокойно и хладнокровно, мы добьемся успеха». Тэтчер отклонила последний из прозвучавших призывов к ее отставке со словами: «Нет, теперь время проявить силу и решительность» [1, с.268].

Первоначально даже в США пришли к заключению, что Англия не сможет победить. Расстояние, растянута коммуникаций, соотношение сил — все было против нее.

Пытаясь предотвратить военное поражение Англии и сохранить какое-то доверие к США со стороны Латинской Америки, Рейган направил Хейга с челночной миссией в стиле Генри Киссинджера в Лондон и Буэнос-Айрес, с тем чтобы он попробовал добиться решения путем переговоров.

В Лондон представитель США Хейг прибыл с тревожными мыслями о том, что вполне вероятное поражение Англии может свалить правительство Тэтчер и подорвать дух нации. «Я не привез с собой в чемодане никакого санкционированного Америкой решения», — заявил он, направляясь напрямиком на Даунинг-стрит. Тэтчер встретила его в своем кабинете на втором этаже и показала ему на портреты Веллингтона и Нельсона. Смысл жеста был ясен без слов. Здесь ставка главнокомандующего; о сдаче позиций не может быть и речи. «Настрой у нее был волевой, воинственный, резко категоричный, и право безусловно было на ее стороне», — писал Хейг впоследствии. Во время неофициального делового обеда она с такой силой стучала рукой по столу, что задрожали, едва не опрокинувшись, стаканы с водой. «Не забывайте, — заявила она американскому госсекретарю, — что в 1938 году за этим самым столом сидел Невилл Чемберлен и говорил о чехах как о народе, живущем где-то далеко... а потом была мировая война, погубившая больше сорока пяти миллионов людей». А когда Хейг робко поднял вопрос о возможности создания международных сил по поддержанию мира или временной администрации, Тэтчер даже не пожелала тратить время на обсуждение этих идей. Хейг телеграфировал Рейгану, что переубедить Тэтчер невозможно и что она «закусила удила». Как пишет К. Огден, «больше всего делегацию США поразила сила ее убежденности. Она занимала более жесткую позицию, чем любой другой член ее военного кабинета. Она не поддавалась уговорам. Она была движущей силой» [1, с.270].

Тэтчер в итоге победила и вышла из войны совершенно другим лидером. Ее уверенность в себе стала фактически безграничной. Едва утихли выстрелы, как Тэтчер поднялась

на борт реактивного самолета ВВС Великобритании и совершила изнурительный двадцатитрехчасовой перелет на Фолкленды, чтобы посетить свои войска. Окруженная восторженной толпой, она с царственным видом награждала медалями военнослужащих. Она самолично выстрелила из артиллерийского орудия, побывала на могилах погибших воинов, походила мимо лавок, торгующих ее фотопортретами, — все это перед объективами камер, фиксирующих впечатляющие образы для ее следующей избирательной кампании. Теперь она была лидером в победоносной войне, героиней. Далеко от дома, сражаясь в исключительно неблагоприятных, по первоначальной оценке, условиях, Тэтчер и ее солдаты решительно отбили нашествие сил, которые были в ее глазах силами зла. Победила не только сила, победило право. Она, Тэтчер, оказалась тверже всех участников-мужчин и осталась верна основным принципам. «Вспомните-ка тот день, в конце которого вы почувствовали наивысшее удовлетворение. Это вовсе не тот день, который вы провели в праздности и безделье, — говорила она. — Это тот день, когда на вас навалилась гора дел и вы все их переделали. В действительности жизнь — это не просто существование. Жить — значит реализовать все таланты, с которыми вы рождены. И жить так вы сможете только в том случае, если у вас есть правительство, которое тоже считает это целью человеческой жизни» [1, с.280].

Международный престиж Тэтчер обрел новый масштаб. Если раньше она лишь разговаривала как «железная леди», то теперь она показала твердость характера в бою. Как писал впоследствии Хейг, «боевые действия Англии на Фолклендах, возможно, ознаменовали собой поворотный пункт в истории, конец долгой и опасной ночи пассивности Запада». Поклонники принялись проводить лестные параллели между нею и вереницей исторических деятелей, таких, как Черчилль, королевы Виктория и Елизавета I... Она сделала то, что обещала сделать, и вся Англия гордилась и грелась в лучах славы [1, с.280].

Но мир вокруг был по-прежнему в состоянии «ночи» со всеми вытекающими из этого последствиями. Тэтчер едва спаслась, когда глубокой ночью 12 октября 1984 года в брайтонском «Гранд-отеле» восьмикилограммовая бомба взорвалась в десяти метрах от нее, разрушив ванную комнату, в которую направлялась Тэтчер. Пять человек были убиты, включая одного члена парламента, тридцать четыре — ранены, в том числе двое из ее ведущих советников. Взрыв, который мог бы уничтожить английское правительство, был самой дерзкой выходкой за двадцать лет после того, как ИРА возобновила свою затяжную борьбу за изгнание Англии из шести графств Северной Ирландии.

Весьма примечательно, что эта «смута» ведет свой отсчет с 1968 года, когда активисты движения католиков начали кампанию за равноправие при поступлении на работу и найме жилья. Они брали пример с маршей за гражданские права в США в конце 1860-х годов и с антивоенного движения конца шестидесятых. Протесты в Северной Ирландии начались относительно мирно, но очень быстро приняли насильственные формы. В 1969 году, когда начались уличные беспорядки в Лондондерри — втором по величине городе Северной Ирландии и оплоте католического движения, — королевские полицейские силы Ольстера оказались не в состоянии поддерживать порядок. Им на помощь были направлены части британской армии. На следующий год ИРА начала кампанию террора. С тех самых пор Северная Ирландия остается второй по неразрешимости политической проблемой Англии — после больной экономики.

Но и в этой ситуации Тэтчер не теряет самообладания и воли к победе. **Особенно контрастным ее стиль лидерства в этот период выглядит на фоне расслабленности президента США Рональда Рейгана, номинально считавшегося лидером западного мира:** «Она встает на заре и заканчивает работу далеко за полночь. Он неторопливо входит в кабинет, когда часы бьют девять, и отправляется домой не позднее пяти вечера. Она трудится по выходным и терпеть не может

отпуска. Он может уйти в середине рабочего дня, чтобы покататься на лошади, любит смотреть вечерами фильмы и телевизор, по пятницам уходит рано и за время своего президентства провел в общей сложности больше года на отдыхе в Калифорнии. Рассматривая какую-либо проблему, она не упустит ни одной детали. Он предпочитает общую картину, набросанную широкими мазками. Она великолепно помнит документы и ориентируется в них. Он запоминает только отдельные строчки. В составе ее кабинета министров он не продержался бы и двух минут» [1, с.336].

И все-таки Маргарет Тэтчер и Рональд Рейган составили самый прочный политический союз 1980-х годов. Впервые они встретились в 1975 году в Лондоне сразу же после того, как она заняла пост лидера консервативной партии. Тогда короткая встреча с Рейганом растянулась в полуторачасовую беседу. Оба были поражены выявившейся общностью взглядов. «Мы обнаружили широкие сферы согласия», — впоследствии отмечал Рейган. Оба верили в превосходство частного предпринимательства, в классический капитализм, в необходимость сильной обороны против склонных к авантюрам и угрожающих свободе Советов. Рейган был уверен в себе, обладал хорошими манерами, что нравилось Тэтчер [1, с.336].

К 1979 году, когда Тэтчер переехала на Даунинг-стрит, 10, президентом США был Джимми Картер. Ей пришлось терпеть его целых 18 месяцев. Несмотря на то что первая их встреча прошла негладко, Тэтчер в период президентства Картера оставалась верным другом Соединенных Штатов. Тогда, как и сейчас, она была убеждена, что союз Англии и США должен быть непоколебимым. Но сам Картер ей отнюдь не нравился. «Она считала его слабаком», — вспоминал один из членов ее кабинета. В целом состояние, в котором находились Соединенные Штаты в 1979 году, всерьез волновало Тэтчер: «Она считала, что США еще не выбрались из морального кризиса, вызванного поражением во Вьетнаме. Она смотрела на Америку как на последнюю и великую

надежду свободы и была обеспокоена охватившими американское общество пароксизмами сомнений в себе. Нерешительные, колеблющиеся, ушедшие в себя Соединенные Штаты были опасны... За те годы, что Тэтчер провела в парламенте, в Соединенных Штатах прошла целая череда президентств, отмеченных серьезными проблемами... Джонсона выжили под воздействием непопулярной войны. Никсона изгнали с позором. Форд был неизбранным президентом, переходной фигурой. Тэтчер понимала, что Соединенным Штатам нужно твердое руководство. Но она понимала и то, что Картер вряд ли смог бы его обеспечить. Тэтчер не могла разобраться, во что же он все-таки верит, помимо часто повторяемого им желания вдохнуть моральную силу во внешнюю политику Америки. Она считала его лицемерным ханжой, склонным к пустому празднословью, и нерешительным, противоречивым в его подходах к американской экономике. Политику Картера в вопросах прав человека она считала продиктованной добрыми побуждениями, но «сырой», а его подход к отношениям с Советским Союзом — наивным. По мнению Тэтчер, у Картера не было никакого ясного видения перспективных целей. Она ждала сильного американского президента — такого, который обладал бы обаянием, но и излучал мощь. Картер же постоянно стремился к компромиссам, искал согласия то с Капитолием, то с иностранными государственными деятелями, то с общественным мнением. У него случались и жуткие провалы, унижавшие достоинство государственного руководителя такого ранга: например, когда он во время одной из поездок попытался сам тащить свой чемодан. Или когда, занимаясь бегом трусцой, упал в обморок. Или когда поцеловал королеву-мать — первый более чем за пятьдесят лет случай, когда подобное позволил себе не член королевской семьи. Тэтчер была шокирована, когда в одном из своих выступлений Картер заявил, что королева-мать напоминает ему его собственную маму. Он пытался быть президентом-популистом, но у него все получалось не так, как надо» [1, с.338-339].

Сама Тэтчер была абсолютно убеждена, что историю способны изменять лишь люди оптимистичные, целеустремленные, обладающие сильными убеждениями.

Именно это в наибольшей степени предопределило ее симпатию к Рейгану. «В вопросах политики они были единокровными братом и сестрой. Никогда еще президент США и премьер-министр Великобритании не были столь близки в своем миропонимании, в общефилософском взгляде на мир. Оба были убежденными консерваторами, свято верили в необходимость сильной обороны и непреклонного отказа от повышения налогов. На протяжении всех восьми лет пребывания Рейгана в Белом доме между ними царил удивительное согласие. Единственное, что приводило Тэтчер в ужас, — это неспособность Рейгана добиться сокращения государственных расходов и поставить под контроль дефицит федерального бюджета США. Время от времени — как это делает мать, ругающая своего ребенка за глупо потраченные карманные деньги, — она обрушивалась на Соединенные Штаты за то, что те не соблюдают щепетильности в своих финансовых делах. Но что касается всего остального. Тэтчер и Рейган вполне могли бы, обмениваясь текстами, произносить речи друг друга. «Она — Рейган, но с мозгами», — говорили друзья американского президента. «Она — Рейган, но без бюджетного дефицита», — говорили ее английские поклонники» [1, с.340].

Оба восхищались упорством друг друга. «У нее хватка настоящего брита», — говорил Рейган. Она отвечала: «Вы возродили веру в американскую мечту». Оба распространяли свою веру скорее проповедями, нежели речами. Премьер-министр беспредельно восхищалась способностью Рейгана передать свои убеждения американцам. Ей было гораздо сложнее общаться на эту тему со своими избирателями. «Верить в правильные вещи — лишь часть задачи, — говорила она. — Если вы неспособны передать свою убежденность людям, то вас ожидает неудача. С этой точки зрения президент Рейган добился выдающихся успехов» [1, с.342].

Тэтчер была первым официальным иностранным гостем, принимать которого предстояло новой администрации после вступления Рейгана в должность. Тэтчер была настроена на тот великолепный прием, который обычно ждет генерала, одержавшего важную победу. Некоторые сравнили ее с явлением Иоанна Крестителя мессии Рейгану [1, с.343]. «Президент и многочисленный почетный караул торжественно приветствовали Тэтчер на южной лужайке Белого дома. Было полное впечатление, что Рейган и его кавалерия прибыли, чтобы присоединиться к походу Тэтчер. На ветру полоскались боевые знамена, гремел обтянутый медвежьей кожей барабан. Рейган в своем выступлении предупредил о необходимости быть бдительными по отношению к Москве, где правил тогда больной руководитель советской компартии Леонид Брежнев... Тэтчер согласилась искренне, от всей души и принесла клятву верности: «Американские успехи будут нашими успехами. Ваши проблемы будут нашими проблемами. Когда вам потребуется помощь друга, мы всегда будем рядом» [1, с.343].

Еще одной из причин той уверенности, с которой подходила Тэтчер к своей третьей избирательной кампании, были прочные отношения, сложившиеся у нее с Михаилом Горбачевым. У этого «трио» (Тэтчер, Рейган, Горбачев) был исторический прецедент: «тройка» в составе Черчилля, Рузвельта и Сталина. Но, как пишет Огден, «тогда сотрудничество вынуждалось условиями войны, и участие Сталина в этой группе всегда казалось противоестественным. Нынешняя же американо-советско-британская «триада» никак не вызывала подобных противоречивых ощущений. Умело развивая отношения, проявляя внимание к деталям и просто используя везение, Тэтчер сумела протиснуться в диалог сверхдержав. Это потребовало от нее определенных усилий, но дело того стоило. Укрепление личных контактов с Горбачевым и Рейганом повысило международный престиж и самой Тэтчер, и Великобритании. Войдя в этот круг избранных, Тэтчер тем самым обеспечила за Англией способность сохранить соб-

ственные, столь важные для страны независимые ядерные силы сдерживания. Кроме того, благодаря ухищрениям и кропотливой работе Тэтчер британские взгляды снова обрели вес, а страна — особый статус среди союзников Англии и в Западной Европе» [1, с.412].

«По отношению к Горбачеву Тэтчер обеспечивала уникальный канал двустороннего общения с Западом и в какой-то мере была для него своего рода интеллектуальным наставником... Горбачев считал Маргарет Тэтчер самой жесткой из всех руководителей стран Запада. Но с ней не была связана прямая и непосредственная угроза его стране; к тому же она не только была настроена с ним на одну волну, но и, как видный деятель Запада, имела возможность постоянного доступа к Рейгану. То обстоятельство, что при этом она была еще и женщина, облегчало их взаимоотношения. Горбачеву, как и Рейгану, нравятся сильные женщины; и он сам женат на женщине такого типа. Налаживая, а потом и закрепляя отношения с советским президентом, Тэтчер полагалась не только на свой ум и силу, но и на женское очарование, и на свою способность к легкому флирту» [1, с.413].

Ее знаменательная (вторая по счету) встреча с Горбачевым должна была состояться в Москве в конце марта 1987 года, всего лишь за два месяца до очередных общенациональных выборов в Англии. «Тэтчер никогда не готовилась к встречам столь тщательно, как на этот раз. «Я нервничала, — признает она. — И это было куда больше, чем просто волнение, потому что предстоящая встреча была очень важна». Она запросила у советского посольства в Лондоне переводы всех выступлений Горбачева и прочитала их все, делая пометки на полях. Это заняло несколько дней. «Очень длинные выступления, — вздыхала она. — Думаю, английская аудитория их бы не вытерпела» [1, с.423].

После этого она провела однодневное совещание со специалистами по Советскому Союзу. В Москву она прилетела в серый и снежный мартовский день... Горбачев встретил ее

как старого друга, и они сразу же занялись делом. Некоторые из бесед — проходившие за небольшим столом посреди одного из красочных залов Кремля — продолжались без перерыва по четыре часа. На официальные переговоры время почти не тратилось. В беседах участвовали только два лидера, которые обращались друг к другу соответственно «премьер-министр» и «генеральный секретарь», а также по одному переводчику и одному записывающему беседу с каждой стороны. Записывающий с английской стороны Чарльз Пауэлл потом вспоминал, что беседы напоминали «день английского лета — то гроза, то солнечно». Тэтчер охарактеризовала их как «весьма интенсивные, но всегда корректные»: «Когда мы беседуем с Горбачевым, «дипломатических расшаркиваний» не бывает. Мы сразу же начинаем говорить о деле», — уточнила премьер-министр. Бурные моменты бывали очень бурными. Они орали друг на друга, причем иногда их лица разделяли лишь считанные сантиметры. Записывавшие беседу озабоченно переглядывались между собой: не оборачивается ли дело скандалом? Но когда напряженность достигала предела, именно Горбачев неизменно прекращал спор. За вспышкой страстей следовал взрыв хохота, и накал спадал. Как-то вечером, после переговоров, они присутствовали на балете в Большом театре. Во время антракта в буфете они настолько увлеклись обсуждением проблем сотрудничества между Востоком и Западом в области сельского хозяйства, что второе действие «Лебединого озера» началось с опозданием на двадцать минут — когда они снова заняли свои места в зале. В другой раз на банкете в Кремле они в течение двух часов игнорировали всех прочих гостей и занимались только друг другом, чем-то напоминая любовную пару, не замечающую никого и ничего вокруг. Они брали что-то со своих тарелок и оживленно беседовали, то наклоняясь друг к другу, то отстраняясь, кивая головой, то переходя почти на шепот, то дотрагиваясь — и при этом все время обращаясь друг к другу по официальным титулам. «Потрясающая взаимная симпатия», — заметил представитель премьер-министра по связям с печатью Бернанд Ингхэм. Тэтчер опоздала на три часа на ужин в

английском посольстве с представителями советской интеллигенции, потому что не хотела прерывать беседу в Кремле [1, с.424].

«Во время этой встречи на высшем уровне они разошлись друг с другом по существу во всех вопросах. Тэтчер искренне верит в то, что ядерное оружие — лучшая защита Запада и что именно благодаря ему в Европе после 1945 года царит мир. Поэтому она постоянно расходится с Горбачевым в вопросах ядерного разоружения. Ее высказывания в частном порядке или за закрытыми дверями полностью совпадают с ее публичными заявлениями. Для Тэтчер такое соответствие — правило, но так бывает не у всех политиков. Выступая с речью в Кремле, она не старалась затушевать разногласия и прямо заявила присутствовавшим, что «мир без ядерного оружия оказался бы менее стабилен и более опасен для нас всех». Она также оказывала нажим и в вопросах прав человека, пригласив на обед Андрея Сахарова — символ диссидентского движения, а на завтрак — Иосифа Бегуна, одного из наиболее известных евреев-«отказников». И наконец, Тэтчер одержала верх над тремя советскими журналистами в агрессивном и смелом телевизионном интервью, за что ей с равным восхищением аплодировали и ее поклонники в Советском Союзе, и гордые ею соотечественники» [1, с.425].

Пожалуй, именно с этого момента **Маргарет Тэтчер начала играть ключевую роль в неблагоприятном для Советского Союза завершении «холодной войны»**. Как отмечает Огден, «в частной беседе разговор снова повернулся к Рейгану. Горбачев сказал, что две его встречи с американским президентом способны ввергнуть в отчаяние. Он намеревался говорить с Рейганом, а не с американскими экспертами. Но Рейган, сказал Горбачев, не разбирается в деталях политики. Советские участники переговоров имеют хороший контакт с их американскими коллегами и отлично знакомы с позициями США по разным вопросам. У Горбачева же не получилось прямого разговора с президентом, и он

хотел бы услышать мнение Тэтчер о намерениях Соединенных Штатов. Он будет также благодарен, если она передаст в Вашингтон его высказывания и оценки. Он ценит ее взгляды. Откровенно льстя ей, он сказал, что понимает, что именно от нее может услышать самые сильные аргументы, которые может выставить Запад. Он мог бы поделиться и некоторыми новыми соображениями, зная, что Тэтчер — чуткий и понимающий слушатель. Тэтчер была в восторге от предложенной ей роли и хорошо понимала трудности, стоявшие перед Горбачевым. Она-то знала, каково разговаривать с Рональдом Рейганом. Скандал «Иран-контрас» разразился в ноябре 1986 года, через месяц после неудавшейся советско-американской встречи на высшем уровне в Рейкьявике. Создавалось впечатление, что Рейган выпускает из рук управление, и это беспокоило Тэтчер. Она не сказала об этом Горбачеву; но у нее было ощущение, что Рейган не контролирует ход событий, хотя ему и оставалось еще два года пребывания у власти. Она сознавала, что ему нечего противопоставить притягательному образу Горбачева в глазах общественного мнения Запада. Ей необходимо было вмешаться. Она была уверена, что интеллектуально, по своему опыту, ораторскому искусству и умению вести спор способна быть на равных с Горбачевым. Она и призвана была продемонстрировать, что у Запада есть конкурентоспособные руководители» [1, с.426].

Без особого преувеличения можно утверждать, что **именно Тэтчер переломила ситуацию 80-х годов в пользу Запада**, а заодно – сохранила и преумножила славу Великобритании в трудные для нее времена: «Как и ее уважаемые предшественники, она по праву может считаться одним из крупнейших национальных политиков. Тэтчер изменила Великобританию, заставив саму страну напряженно работать, а внешний мир — снова считаться с ней. Она сломала длившуюся сорок пять лет, на протяжении всего времени после второй мировой войны, приверженность к государству всеобщей социальной защищенности. Она изменила правила политической игры, добилась усиления роли Великобритании в мире и направила страну на иной путь развития, поставив перед ней новые цели

и задачи. После десяти с лишним лет правления она создала то, что можно назвать «Великобританией образца Маргарет Тэтчер. Не испытывая сомнений ни в себе, ни в своих убеждениях, Тэтчер осуществила революцию, опираясь на одну только силу воли. Она появилась на политическом горизонте как атакующая кавалерия и в самый нужный момент, чтобы спасти страну от экономической катастрофы и политического забвения» [1, с.489].

Добавим к этому, что Тэтчер, возможно, своим своевременным появлением на мировой политической арене спасла и весь Запад от поражения или, по меньшей мере, ничьей в холодной войне 80-х.

.

Литература

1. Огден К. Маргарет Тэтчер. Женщина у власти. — Пер. с англ. — М: Изд-во «Новости», 1992. — 544 с.

Сон золотой

*Если к правде святой
Мир дорогу найти не сумеет,
Честь безумцу, который навеет
Человечеству сон золотой.*

Беранже

Наивно было бы полагать, что только «фактор Тэтчер» помог Западу в успешном преодолении «ночной» фазы нооритмов в 70-е и 80-е годы. В действительности имел место целый комплекс факторов.

В целом можно утверждать, что благополучному и плодотворному преодолению «ночной» фазы может способствовать не только «женский фактор», но и **своевременная перестройка, направленная на адаптацию к новому ритму и характеру жизнедеятельности**. Нечто подобное здоровому ночному сну с достаточно приятными сновидениями можно считать своеобразной моделью для оптимальной стратегии в «ночной» фазе нооритмов.

При этом пример США, как лидера западного мира в этот период, наиболее показателен. Еще в 1817 году «великий утопист» Анри Сен-Симон в своем «Письме Американцу» писал за океан типичные для начала «ночной» фазы слова: «Народу мало любить свободу, чтобы быть свободным, – ему прежде всего необходимо познание свободы. Старые идеи одряхлели и не могут помолодеть, нам нужны новые!» [1].

С той поры «на протяжении полутора веков для каждого обывателя Старого Света существовала своя Великая Американская Утопия, в самых радужных снах являвшаяся сказочной страной неограниченных возможностей. Великая

Американская Мечта будоражила фантазию американцев. Прошло полтора столетия, прежде чем старые идеи одряхлели до такой степени, что новые не могли не появиться. Великая Утопия перестала привлекать европейцев, а Великая Мечта трансформировалась до неузнаваемости, превратившись для многих в Страшный Сон» [1].

Первым тревожным сигналом стали события 1968 года. Но худшего не случилось... В первую очередь благодаря тому, что своеобразным гибким ответом на нарастание кризисных явлений стало появление в США и Европе целого ряда новых идей и движений, позволивших в совокупности не только в основном нейтрализовать кризисные проявления, но и добиться в конечном итоге победы в «холодной войне», завершившейся в начале 90-х годов ошеломляющей капитуляцией советской системы.

Первой в этом ряду разных явлений, проявившихся на рубеже 60-х и 70-х годов и давших в конечном счете неоспоримые преимущества западной цивилизации в «битве за умы» периода «ночной» фазы, следует назвать специфическую **революцию в музыкальной культуре**, которая позволила «убаюкать» революцию социальную и всю бурлящую молодежную среду, а в 70-е – и все западное общество.

В книге «XXI век: история не кончается» Петр Дейниченко отмечает наиболее характерные черты «музыкальной революции 70-х»: «В 1957 г. рок-н-ролл казался смешной модной нелепостью, потом в нем увидели и мировое зло, и зарю надежды, потом он сделался символом поколения – но вплоть до начала 1970-х никто не видел в нем индустрию, в которой будут заняты сотни тысяч людей и которая будет приносить фантастические прибыли. Иными словами, «модная нелепость» через тридцать лет стала оказывать самое непосредственное воздействие на все стороны человеческой жизни – накопленные средства инвестировались подчас в далекие от музыки области вроде нефтяной промышленности, авиакомпаний или гостиничного бизнеса, потребность в но-

вых звучаниях стимулировала разработки в области микроэлектроники... Все эти последствия – результат индивидуального выбора, который делали молодые люди в шестидесятые и семидесятые годы, отдавая предпочтение именно этой музыке и никакой другой. Ведь ничто не мешало им слушать джаз или классику...» [2, с.22].

Именно в 1967 году достиг своего пика постепенно нарастающий с середины 60-х годов феномен битломании. В том году был выпущен знаменитый альбом «Клуб разбитых сердец сержанта Пеппера» («Sgt. Pepper's Lonely Hearts Club Band»), который и сегодня признается «лучшим альбомом в истории рок-музыки» [3]. В 1968 году эффект пиковой популярности группы «The Beatles» был усилен появлением мультфильма «Желтая подлодка» («Yellow Submarine»).

Эстафету «The Beatles» перехватили более характерные для «ночной» фазы музыканты «Black Sabbath» — британской рок-группы, образованной в городе Бирмингеме (Англия) в 1969 году. Именно музыканты «Black Sabbath» считаются одними из основоположников так называемого хэви-метала. Изначально группа называлась «Polka Tulk», впоследствии это название было изменено на «Earth». Группа вначале играла блюз-рок, но вскоре сосредоточилась на более «тёмной» музыке. Поводом для этого стало увлечение бас-гитариста Гизера Батлера книгами о чёрной магии Дэнниса Уэтли, которые сподвигли его на написание песни под названием «Black Sabbath». Когда группа обнаружила, что музыкальный коллектив с названием «Earth» уже существует, название группы было изменено на название этой песни. «Black Sabbath», наряду с «Led Zeppelin» и «Deep Purple», заложили в 1970-х годах основу нового музыкального направления — метала. Именно первый альбом «Black Sabbath» (с тем же названием) зачастую называют самым первым хэви-метал-альбомом [4].

Хорошо известный в Европе своими революционными наклонностями Эдуард Лимонов следующим образом сфор-

мулировал свое, довольно точное, видение роли музыкальной культуры того времени в «общественном убаюкивании»: «В пацифизме, *sexpromiscuity* (она же сексуальная революция), в непротивлении насилию – "Love"... Хиппи-движение сумело выразить себя лишь в безвольных молодежных бунтах (май 1968 г. в Париже, волнения 1969 г. в Беркли и пр.). Парижские молодежные волнения гордо втиснулись в историю под названием «Революция», однако, судя по множеству фильмов-документов, они были скорее массовым мюзиклом в жанре рок-оперы «Джизус Крайст Суперстар». Революция – серьезный жанр, и для постановки его требуются трагические актеры, а не актеры водевиля. А именно водевильными были участники хиппи-движения» [5].

И далее следует довольно характерный вывод: «Если бы русские юноши в 1917 году имели возможность потерять часть энергии, выразив ее в музыкальных воплях или растворив ее в наркотиках, кто знает, может, революции не случилось бы» [5]. Наркотики, конечно, вряд ли можно считать лучшим по сравнению с революцией вариантом, а вот музыкальные страсти заведомо более предпочтительны, чем кровавые гражданские войны...

Еще одним показательным для «ночной» фазы явлением стало движение «зеленых» – своеобразная форма «общественного расслабления». В марте 1972 года самая первая Зелёная партия в мире (Объединённая тасманская группа) была сформирована на собрании общественности в городе Хобарт (Австралия). Примерно в это же время на атлантическом побережье Канады была сформирована «Малая партия» примерно с такими же целями. В мае 1972 собрание в Университете Виктории в Веллингтоне (Новая Зеландия) создало «Партию ценностей» – первую в мире национальную Зелёную партию. Термин «зелёный» (немецкое *grün*) был впервые придуман немецкими «зелёными», когда они приняли участие в первых выборах на национальном уровне в 1980 году. Ценности этих ранних движений постепенно были закреплены в том виде, в котором они разделяются всеми

сегодняшними Зелёными партиями по всему миру. Наиболее характерной является Немецкая партия Зелёных, известная своей оппозицией ядерной энергии, а также своими анти-централистскими и пацифистскими ценностями, традиционными для «зелёных». Многие люди иногда путают Зелёные партии с Гринписом, всемирной неправительственной организацией, весьма заметной в экологическом движении, которая, как и Зелёное политическое движение, была основана в 1970-х и разделяет некоторые зелёные цели и ценности, но работает другими методами и не организована в политическую партию [6].

Но главную роль в победоносном для западной цивилизации завершении «ночного» периода сыграла **компьютерная революция**. Именно в конце 60-х впервые появились все ее основные составляющие: компьютеры на интегральных микросхемах, компьютерные сети, операционные системы для массового использования, коммерческие компьютерные игры и прочее.

Когда в 1968 году два руководителя процветающей компании Fairchild Semiconductor, лидера в производстве полупроводниковых приборов, внезапно оставили свои посты, никто не предполагал, что эти события станут эпохальными. Сооснователи Fairchild Роберт Нойс (Robert Noyce) и Гордон Мур (Gordon Moore) организовали новую фирму под названием Intel (Integrated Electronics). Тот же финансист, который ранее помог создать Fairchild, предоставил на ее развитие 2,5 миллиона долларов, хотя бизнес-план на одной страничке, собственноручно отпечатанный на пишущей машинке Робертом Нойсом, выглядел не слишком впечатляюще, являя собой лишь заявления весьма общего характера [7]. В 1969 году еще один из лидеров компании Fairchild последовал их примеру: директор по маркетингу Джерри Сандерс основал фирму AMD, ставшую впоследствии основным конкурентом Intel в производстве микропроцессоров. Изначально Мур с Нойсом собирались заниматься исключительно устройствами памяти. В 1969 Интел выпустила на рынок первый в мире

чип твердотельной памяти – без нее микропроцессоры никому бы в обозримом будущем не понадобились. И первые кристаллы микропроцессоров 4004, 8008 и прочие сначала рассматривались именно как средство для увеличения продаж чипов памяти [8]. История же микропроцессора началась в 1970 году, когда в Intel обратилась японская компания Busicom, выпускавшая калькуляторы, и предложила большой заказ – разработать целых двенадцать специализированных микросхем. У небольшой тогда фирмы Intel не было достаточных ресурсов, но инженер Тед Хофф (Ted Hoff) решил, что можно создать вместо двенадцати одну универсальную микросхему. Нойс и Мур поддержали идею. Всего девять месяцев разрабатывался микропроцессор 4004, и в 1971 г. эта маленькая деталька с производительностью, как у знаменитого компьютера сороковых годов ENIAC, имевшего объем примерно 85 куб. метров, была готова. Когда начали проявляться её коммерческие перспективы, руководство Intel отправилось в Японию на переговоры с Busicom. За 60 тысяч долларов Intel выкупила все права на процессор 4004. Intel, уже владея технологией, которая в будущем станет основой благополучия компании, пришлось ещё довольно долго проводить семинары для инженеров, публиковать рекламные объявления, убеждающие потребителей, что именно за микропроцессорами будущее, и заниматься продажей не самих микросхем, а справочных руководств к ним. За 4004 последовал 8008, а потом 8080, от которого в большинстве случаев и ведут отсчет «эры микропроцессоров» [7].

Параллельно с этим уже в 1971 году пишущий о проблемах компьютерной промышленности журналист Дон Хофлер (Don Hoefler) впервые вводит в широкий оборот название «Кремниевая долина», ставшее впоследствии практически синонимом технического прогресса и компьютерной революции. Но первоначально понятие «Кремниевая долина» (Silicon Valley) закрепилось за территорией на полуострове Сан-Франциско в Калифорнии, расходящейся радиусами от Стэнфордского университета и предельно насыщенной высокотехнологическими компаниями. Формироваться вокруг

университета она начала еще в 50-е годы. Но эпоха ее расцвета началась лишь в начале 70-х годов.

Позднее, уже на рубеже нового тысячелетия, о феномене Кремниевой долины напишут следующее: «Во второй половине 1990-х годов Силиконовая долина чувствовала себя таким же пупом земли, как Уолл-стрит в середине 1980-х. И для этого были все основания: именно здесь начались великие перемены. До 4 апреля 1994 года Силиконовая долина была известна как место, где зарождался ряд современных отраслей, связанных с компьютеризацией мира. 4 апреля 1994 года была создана корпорация Netscape. С этого момента Силиконовая долина стала источником изменений, быстро охвативших все общество. Интернет оказался троянским конем, в чреве которого полчища техноманьяков проникли на рынки, ранее закрытые для них. Новые компании, новые технологии и новые разновидности человеческой породы, возникшие к югу от Сан-Франциско, перевернули, например, Уолл-стрит с ног на голову. Люди, бывшие в центре этого переворота, имели беспрецедентный финансовый успех. На фоне их внезапного богатства Уолл-стрит середины 1980-х годов может показаться чем-то вроде игры в покер по маленькой. При этом счет богатств, созданных Долиной, еще далеко не закончен. Сотни миллиардов долларов — это как минимум. Может быть, следует считать на триллионы. В любом случае, как сказал один из местных капиталистов, «за всю историю планеты еще никогда не удавалось сколотить такие состояния легальными методами» [9, с.9].

Тогда же, в 1968 году, родился и термин «миниЭВМ», ставший непосредственным предшественником понятий «микроЭВМ» и «персональный компьютер». А началось все с того, что в 1965 г. фирма DEC начала выпуск усовершенствованной версии универсальной управляющей ЭВМ PDP-8. Именно с этим изделием и связывают появление в 1968 г. термина «мини-ЭВМ». Мини-ЭВМ типа PDP-8 стали первым массовым изделием этого класса: в начале 70-х годов их общий тираж превысил 100 тыс. экземпляров. Фактиче-

ски, это был первый шаг к массовому распространению компьютеров и будущим персональным ЭВМ.

В этот же период начинается и **своеобразная революция в области программного обеспечения**, парадоксальным поводом для которой явился весьма характерный для ситуации конца 60-х провал большого, сложного и весьма амбициозного проекта. Началось все с того, что в середине 60-х Bell Telephone Laboratories, подразделение американского гиганта AT&T, решает создать совершенно новую операционную систему (ОС) для компьютеров третьего поколения. К разработке присоединяются корпорация General Electric Company и Массачусетский институт технологии MIT (Massachusetts Institute of Technology). ОС, получившая название MULTICS (MULTiplexed Information and Computing System), должна была стать многозадачной операционной системой с разделением времени и новым пользовательским интерфейсом, обеспечивающей одновременную работу нескольких сотен пользователей. Однако, в конце 60-х выяснилось, что огромные затраты на разработку ОС себя не оправдали, система получилась ненадежной, громоздкой и практически непригодной для окончательной доводки. В 1969 году Bell Labs (в которой особого внимания заслуживают Кен Томпсон (Ken Thompson) и Дэннис Ритчи (Dennis Ritchie)) выходит из проекта. Но во время работы над MULTICS у разработчиков появились новые идеи, которые позже были воплощены в жизнь. Томпсон, Ритчи и ряд других сотрудников Bell Labs начинают разработку новой операционной системы, стараясь внести в нее все лучшее, что было в MULTICS. Новую операционную систему, работающую на миниЭВМ PDP-7, в память о неудавшейся MULTICS называют UNICS (Uniplexed Information and Computing System, что позднее редуцировалось в UNIX). Официальным днем ее рождения стало 1 января 1970 года, что явилось началом целой эпохи в программировании – именно с этого момента традиционно ведется отсчет времени в современных версиях операционных систем семейства UNIX, ставших универсальной программной платформой практически для

всего спектра компьютеров: от микроЭВМ до суперЭВМ [10].

В 1971 году Нолан Башнелл (Nolan Bushnell) создал и начал продавать первую коммерческую компьютерную игру, получившую название «Computer Space». Первая попытка коммерческого успеха, как это часто бывает, провалилась. Рынок еще не созрел для такой сложной игры. Но Нолан не сдавался, он переименовал компанию в Atari (название происходит от одного из ходов в настольной игре го) и в 1972 году выпустил эпохальную игру, начавшую собственно эру коммерческих игр: «Знаменитейший Pong, простенькая аркадка, где две тарелочки, управляемые двумя людьми или человеком и компьютером, отбивают мячик, стараясь удержать его на игровом поле, наделала столько шума, что и до сих пор почти каждый уважающий себя игрок при упоминании ее названия благоговейно вздыхает... В 1977 году Atari выпустила первую игровую приставку с несколькими играми. Ее технические характеристики по нынешним временам могут вызвать только улыбку, но по тем временам два килобайта ПЗУ и 128 байт ОЗУ были вполне достаточны, чтобы обеспечить немалый коммерческий успех. Восемидесятые, а точнее, самое их начало, очень и очень быстро показали, что время компьютерных игр пришло всерьез и надолго» [11]. В 1992 году одна только фирма Nintendo, специализирующаяся на компьютерных играх, продала товара на 7 миллиардов долларов и получила прибыль больше, чем все американские кино- и телестудии вместе взятые.

И еще одно событие следует отметить в контексте нашего изложения: в 1975 в Менло-Парке, практически ровно через 100 лет после того, как Томас Эдисон создал там свою знаменитую лабораторию, был основан студенческий компьютерный клуб, в числе учредителей которого были Стив Джобс и Стив Возняк. Основав в 1976-м компанию Apple, они уже 1 апреля этого года выпустили на рынок первый персональный компьютер Apple I. В 1980 свой первый персональный компьютер представила фирма Hewlett-

Packard. А в 1981 на этот рынок вышла и фирма IBM. «Голубой гигант» быстро занял лидирующие позиции и вывел в число основных игроков компанию Microsoft с их операционной системой DOS, ставшей вскоре стандартом де-факто практически для всех персональных компьютеров.

С этого времени весь мир стал постепенно погружаться в виртуальную реальность с ее виртуальными войнами, боями и жизнями. Неясные сны, фантазии и самая причудливая игра воображения... – все это с блеском начало воплощаться на экранах миллионов компьютеров, оттесняя на второй план многое-многое другое...

Литература

1. Битники и хиппи – история движения (<http://www.newtech.ru/~gradient/glc/hippy.html>)
2. Дейниченко П. XXI век: история не кончается. М.: ОЛМА-ПРЕСС, 2000. – 350 с.
3. The Beatles. Материал из Википедии — свободной энциклопедии (<http://ru.wikipedia.org>)
4. Black Sabbath. Материал из Википедии — свободной энциклопедии (<http://ru.wikipedia.org>)
5. Лимонов Э. Поп-музыка как средство оглупления (из книги «Дисциплинарный санаторий», изданной во Франции в 1990 г. Сохранена орфография, правописание автора, его транскрипция написания имен и фамилий) (<http://imperium.lenin.ru/~verbit/Limonov/discipli-sana.html>)
6. Партия зелёных. Материал из Википедии — свободной энциклопедии (<http://ru.wikipedia.org>)
7. Intel. Материал из Википедии — свободной энциклопедии (<http://ru.wikipedia.org>)
8. Ревич Ю. Мелкие заботы (<http://www.computerra.ru/xterra/homo/22711/>)
9. Льюис М. Новейшая новинка. История Силиконовой долины. – М.: ЗАО «Олимп—Бизнес», 2004. – 384 с.: ил.

10. Шурупов Д. История UNIX
(<http://www.nixp.ru/articles/unixhistory>)
11. Гродек П. Как все начиналось (<http://www.computer-museum.ru/games/genesis.htm>)

И еще: «Заповедь» Редьярда Кипплига

Джозеф Редьярд Кипплинг (1865-1936), английский поэт и писатель, ставший в 1907 году первым англичанином, получившим Нобелевскую премию по литературе, в одном из своих стихотворений, написанных на пике славы в 1910 году как заповедь своему юному сыну, замечательно сформулировал то, что вполне можно считать **своеобразным кодексом индивидуального поведения в «ночной» фазе нооритмов.**

Стихотворение это многократно переводилось на русский язык. Далее приведены три варианта [1], первый из которых можно считать классическим, второй – наиболее точным в контексте применимости к особенностям поведения человека в «ночной» фазе нооритмов, третий – наиболее оптимистичным, хотя и довольно далеким от оригинала:

Если... (Перевод С. Маршака)

*О, если ты покоен, не растерян,
Когда теряют головы вокруг,
И если ты себе остался верен,
Когда в тебя не верит лучший друг,
И если ждать умеешь без волненья,
Не станешь ложью отвечать на ложь,
Не будешь злобен, став для всех мишенью,
Но и святым себя не назовешь,*

*И если ты своей владеешь страстью,
А не тобою властвует она,
И будешь тверд в удаче и в несчастье,
Которым, в сущности, цена одна,
И если ты готов к тому, что слово
Твое в ловушку превращает плут,
И, потерпев крушенье, можешь снова –
Без прежних сил – возобновить свой труд,*

*И если ты способен все, что стало
Тебе привычным, выложить на стол,
Все проиграть и вновь начать сначала,
Не пожалев того, что приобрел,
И если можешь сердце, нервы, жилы
Так завести, чтобы вперед нестись,
Когда с годами изменяют силы
И только воля говорит: «Держись!» –*

*И если можешь быть в толпе собою,
При короле с народом связь хранить
И, уважая мнение любое,
Главы перед молвою не клонить,
И если будешь мерить расстоянье
Секундами, пускаясь в дальний бег, -
Земля – твое, мой мальчик, достоянье!
И более того, ты – человек!*

Когда... (Перевод Юрия Изотова)

*Когда среди раздоров и сомнений
У всех исчезла почва из-под ног,
А ты, под градом обвинений,
Единственный в себя поверить смог...
Когда сумел ты терпеливо ждать,
На злобу злобой низкой не ответил;
Когда все лгали, не посмел солгать
И восхвалять себя за добродетель;*

*Когда ты подчинил себе мечту,
Заставил мысли в русло повернуть,
Встречал спокойно радость и беду,
Постигнув их изменчивую суть.
Когда обман и происки плутов
Невозмутимо ты переносил,
А после краха снова был готов*

За дело взяться из последних сил...

*Когда удача выпала тебе
И ты, решая выигрышем рискнуть,
Всё проиграл, но не пенял судьбе,
А тотчас же пустился в новый путь;
Когда, казалось, страсти нет в душе
И сердце заболевшее замрёт,
И загореться нечему уже,
Лишь твоя воля крикнула: «Вперёд!»*

*Будь то король, будь то простолюдин,
Ты с уваженьем с ними говорил;
С тобой считались все, но ни один
Кумира из тебя не сотворил;
И, если созидая и творя,
Ты вечным смыслом наполнял свой век,
То, без сомненья, вся Земля – твоя
И ты, мой сын, достойный Человек!*

К вопросу о свободе воли (Кейт Диксон)

*О, если ты считаешь сам, что кто-то
Все за тебя решает наперед,
Что чья-то неусыпная забота
Тебя всю жизнь на поводке ведет,
И если ты в свою не веришь волю,
А веришь в предназначенность судьбы,
И принимаешь заданную долю,
Как в древности безмолвные рабы,
И если ты согласен с тем, что корень
Того, что ты зовешь своей душой,
Лишь автомат, и ты ему покорен,
И он диктует: «Это хорошо,
А это плохо», – то, зажатый в клетку
Неведомой программы, ты идешь
По жизни мифом, сном, марионеткой.*

*Но если ты свободен и живешь
На самом деле, и твое желанье
Никто тебе продиктовать не мог, -
Земля твое, мой мальчик, достоянье,
И, более того, ты – Бог!*

Литература

1. Киплинг Р. Переводы стихотворения "If" // Институт систем информатики имени А.П. Ершова СО РАН – К 74-летию со дня рождения А.П. Ершова – Стихи (http://www.iis.nsk.su/news/events/20050419_ershov/kipling.shtml)

Другие проявления антропокосмической синхронизации

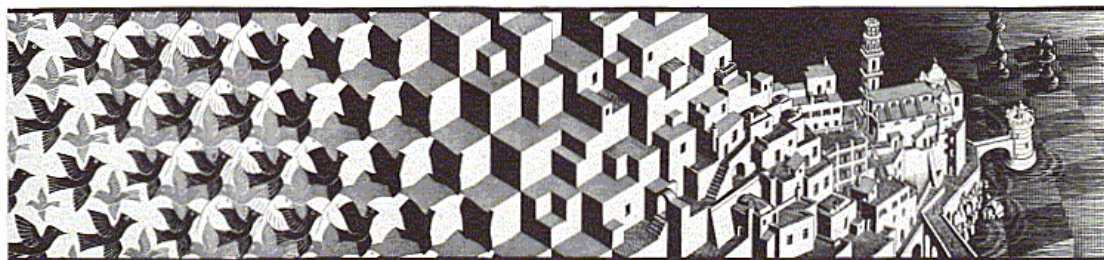

М.К. Эшер. «Метаморфозы»

Роковые затмения



Затмения являются еще одним элементом синхронизации земной жизни с космической. При этом их влияние проявляется в первую очередь через психологические эффекты, но, возможно, также и через некоторые не совсем ясные и недостаточно изученные физические и психофизические проявления. Причем все это имеет место как в относительно узкой полосе полного затмения,

так и в довольно широкой полосе частичного затмения.

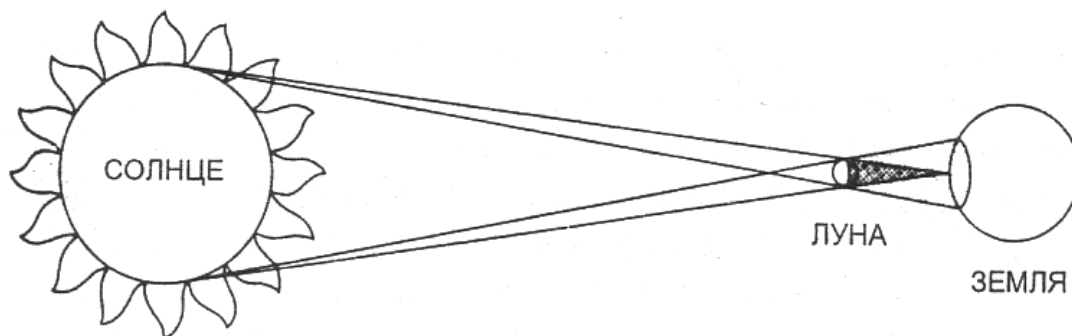

Доктор Эдвин Крапп, астроном и директор Гриффитской обсерватории в Лос-Анджелесе, анализируя связанную с затмениями мировую мифологию, пишет следующее: «Небесный порядок нарушался вторжением тьмы. Неправильное гало жемчужной солнечной короны, багровые языки протуберанцев и вспышки света, бившие из-за темного обода лунного диска, превращали знакомый образ светила в охваченную паникой, раненую жертву невидимого небесного террориста. Это было жуткое и неестественное зрелище. Тем, кто наблюдал за ним, казалось, что основы мира начинают рушиться. Солнце подвергалось нападению, а если ему угрожает опасность, то жизнь на Земле тоже может погибнуть. Прослеживая английское слово «затмение» (eclipse) до грече-

ского оригинала *eclipse*, мы узнаем, что для греков оно означало «упущение» или «оставление». Когда Солнце или Луна затмевались, они как будто исчезали с неба, оставляя людей на волю тьмы. Однако такие исчезновения имели более серьезные последствия, чем кажется на первый взгляд, так как затмения считались прорехами в ткани естественного порядка. Когда лик Луны или Солнца затмевался, с небосвода просачивался хаос, обрадованный возможностью вершить человеческие судьбы и принести неисчислимы бедствия» [1, с.310].

Эдвин Крапп отмечает также, что в традициях и верованиях самых разных народов сложилась устойчивая ассоциация затмений с нарастанием хаоса и деструктивных явлений в природе и обществе. Типичным примером является, в частности, такой факт: во времена китайской династии Тан затмение считалось признаком приближающегося распада государства. При этом обычно утверждалось, что такие события не происходили в добрые старые времена, когда высокая нравственность и благородное поведение были нормой, а не исключением. Некоторые комментаторы книги Бытия указывают, что «затмение произошло в тот день, когда животные поднялись на борт Ноева ковчега. Наряду с потрясением земных основ небесными молниями и громом солнечное затмение возвестило о конце старой эпохи» [1, с.311].

Согласно легендам «солнце опечалилось и облеклось в траур также по случаю умерщвления Цезаря и кончины Августа... Тьма, которая, по словам синоптиков-евангелистов, объяла всю землю, наступила в день и час распятия Иисуса» [2, с.464].

Современные средства компьютерного моделирования позволяют достаточно точно воспроизвести ход практически любого затмения в прошлом и будущем. При этом выявляется интересная закономерность: **на территориях, охваченных солнечным затмением, его отрицательное восприятие с сопутствующими неблагоприятными явле-**

ниями отмечается преимущественно в «ночные» полупериоды 50-летних циклов, когда общее обострение и ухудшение ситуации усугубляется «небесными знаменами».

Особенно хорошо это явление прослеживается по материалам русских летописей. При этом самым известным событием такого рода можно считать затмение 1 мая 1185 года, зафиксированное не только в летописях, но и в таком известном эпическом произведении древнерусской литературы как «Слово о полку Игореве».

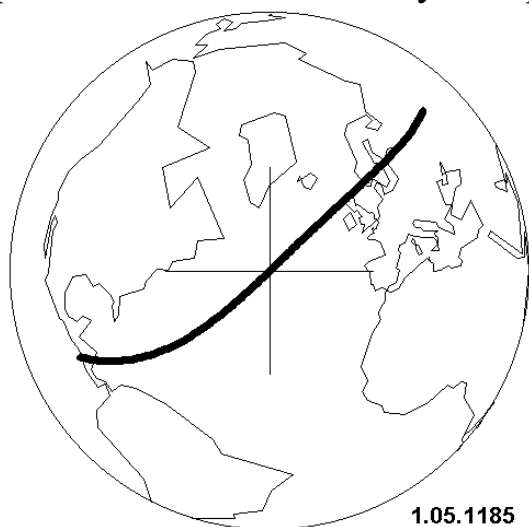

Как известно, на широте Донца это затмение было частичным, так как узкая полоса полного затмения проходила значительно севернее. Но, как доказывает современный исследователь «Слова» А.Н. Робинсон, для Игоря затмение на берегу Донца было особенно грозного смысла в связи с тем, что двенадцать солнечных затмений совпали

в разное время со смертью тринадцати князей Ольговичей, в том числе и со смертью самого Олега, явившегося родоначальником той ветви потомков Владимира Святого, к которой принадлежал князь Игорь: «Совпадения были не совсем точными. Но шло время. Подробности забывались. Помнилось главное: смерть многих Ольговичей была связана с солнечными затмениями... 1 мая тринадцатое в истории Ольговичей затмение. Игорь знает, что солнце предвещает ему смерть. Потому-то и произносит: «Лучше быть убитыми (на поле боя), чем плененными (дожидаясь половецкого набега)». Он еще не знает, что Солнце... отомстит не внявшему ему князю. Игоря не убьют. Он получит то, чего больше всего страшится, – попадет в плен. Олег умер на десятый день после затмения. На десятый же день, 10 мая, полки Игоря разбиты половцами. Надо думать, такие совпадения потрясли сознание современников» [3, с.131].

Зловещий характер затмения 1 мая 1185 года в памяти потомков усугубился еще и тем, что всего через пару лет затмение 4 сентября 1187 года ознаменовало сокрушительное поражение крестоносцев на Ближнем Востоке, завершившееся 2 октября потерей Иерусалима и фактически перечеркнувшее результаты двух предыдущих Крестовых походов. Летописцы отмечают, что первое значительное поражение рыцарей от войск курдского вождя Салах ад-Дина (Саладина) у небольшой деревни Хаттин 5 июля 1187 года произвело ошеломляющее впечатление в христианском мире: «Уныние и панику, охватившие франков, трудно описать словами. «Все погибло» – таким было господствующее мнение. И, пожалуй, только этим можно объяснить полное отсутствие сопротивления Саладину в первые месяцы после Хаттина... Крепости сдавались, едва завидев передовые разъезды султанской армии, замки крестоносцев гостеприимно распахивали ворота перед небольшими мобильными отрядами тюркской кавалерии...» [4, с.263].

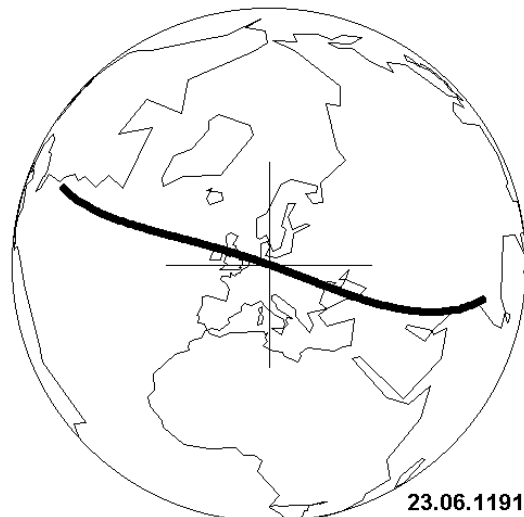
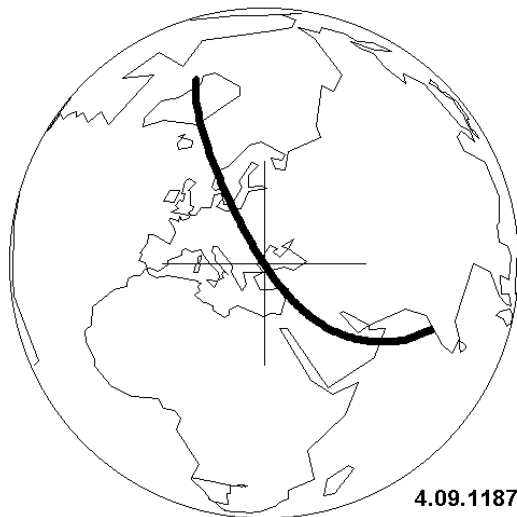

Как отмечают историки «весть о Хаттинской катастрофе и падении Иерусалима повергла Западную Европу в траур. Римский папа Урбан III, получив известие об этом, от огорчения скончался на месте. Во всех католических храмах служили траурные мессы, печальная новость передавалась из уст в уста...» [4, с.265]. Характерно, что последовавший за этим 3-й Крестовый поход, инициированный такими извест-

ными лидерами как Фридрих Барбаросса и Ричард Львиное Сердце, завершился в 1191 году практически полной неудачей: Фридрих Барбаросса нелепо погиб еще в 1190 году при переправе через небольшую горную реку, Иерусалим взять так и не удалось, а «разочаровавшийся во всем английский король заключил в итоге перемирие с Саладином на условиях последнего и отбыл в Европу» [4, с.271]. То, что все эти события сопровождалась целой серией затмений, покрывавших почти всю Европу, значительно усугубляло ситуацию и значительно усиливало панические и негативно-мистические настроения.

Характерной является запись в русской Ипатьевской летописи, где затмение 1187 года (6695 года «от сотворения мира») уже однозначно связано с падением Иерусалима и последующими бедами крестоносцев: «Въ льто 6695 ... Того же льта бысть знамение месяца сентября 15 день: тма бысть по всей земль, якоже дивитися всимъ человеком, солнце бо погиге, а небо погоре облакы огнезарными. Таковая бо знамения не на добро бывають: в той бо день того месяца взять бысть Ерусалим безбожными Срацины. Знамения же та не по всеи земль бывають, но на нюже страну Владыка что хоцеть навести».

Нечто подобное отмечалось и на Руси накануне и в период монголо-татарского нашествия, что вполне отчетливо прослеживается по русским летописям. Как отмечают современные исследователи, «необычайная точность и добросовестность русских летописцев подтверждаются их наблюдениями за солнечными и лунными затмениями. Летописцы Новгорода, Киева, Пскова, Владимира, Галича фиксируют их в одни и те же дни. Так, солнечное затмение 19 мая 1230 г. было одновременно зарегистрировано в Киеве, Новгороде и Владимире. Подобных примеров в сводах имеется множество. Надежность наблюдений летописцев или отмеченных ими явлений подтверждается также сопоставлением летописных записей о небесных знамениях с астрономическими данными, которое показывает их почти полное совпадение» [5, с.128].

При этом довольно редкая для отдельной территории серия затмений и сопровождавших их необычных природных бедствий многими летописцами привязывалась именно к последующей социальной катастрофе, связанной с монголо-татарским нашествием: «В трагические, тяжкие для Руси годы природа наряду с людьми остается живым действующим лицом истории. Вспоминая о землетрясении, возврате холодов и голоде 1230 года, составитель одной из псковских летописей добавляет, что от этих «потрясений до взятия Рязанского и Володимирского от татар 8 лет» [5, с.135].

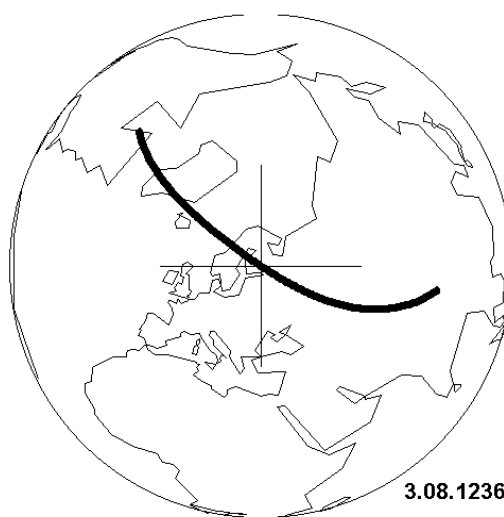
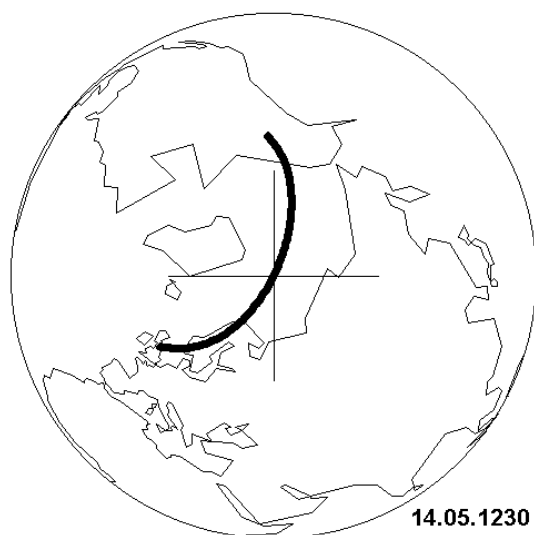

Именно с мая 1230 года, когда произошло первое из большой серии затмений, затронувших русские земли, в летописях отмечается преобладание преимущественно плохих или очень плохих новостей, ознаменовавших завершение целой эпохи, обозначенной позднее как период Древней, или Киевской, Руси: «Сразу несколько экстремальных природных явлений наблюдали иноки в 1230 г.: 3 мая «потрясется земля» в Киеве, Переяславле, Владимире, Новгороде. В Киево-Печерской лавре церковь св. Богородицы распалась на четыре части. Одновременно рухнула трапезная, где были приготовлены на обед «яства и питие». В Переяславле Русском «разседся на двое» церковь св. Михаила. Через неделю отмечены «знамения в солнце», а 14 мая солнце «погибло», а с неба сошло

огненное облако и опустилось «над ручьем Лыбядь» в Киеве. Но гораздо ощутимее для жителей Руси было ненастье. Лето было очень холодным, а 14 сентября мороз «изби обилье» по всем русским землям, «кроме Киева». От голода погибло в Новгороде более 3 тыс. человек, а в Смоленске в братских могилах было похоронено 32 тыс. человек. «Великое горе» продолжалось около четырех лет. В первую треть XIII в. , таким образом, наблюдается одна из самых продолжительных группировок особо опасных природных явлений, обусловивших 17 голодных лет... В 1230-1233 гг., т.е. перед самым татарским нашествием, численность населения Руси резко сократилась. Население некоторых городов почти полностью вымерло (Смоленск). Большие потери в людях понесли от голода города северо-восточной Руси, особенно Владимир и Суздаль» [5, с.175].

Затмениями были отмечены и основные вехи монголо-татарского нашествия: непосредственно после затмения 3 августа 1236 года войска Батыя стремительным ударом разгромили Волжскую Болгарию. Весной и летом 1237 года они подчинили себе половецкие земли в междуречье Волги и Дона, а в самом конце этого года вторглись в пределы Рязанского княжества, опустошив к весне 1238 года всю северо-восточную Русь.

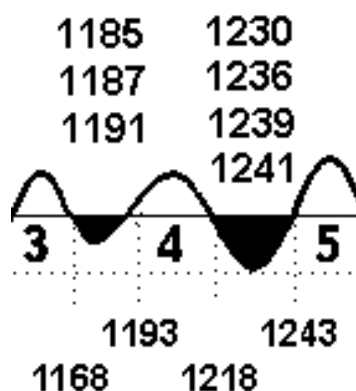

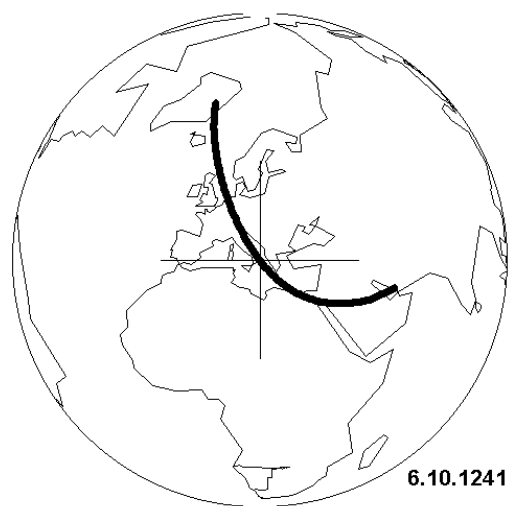
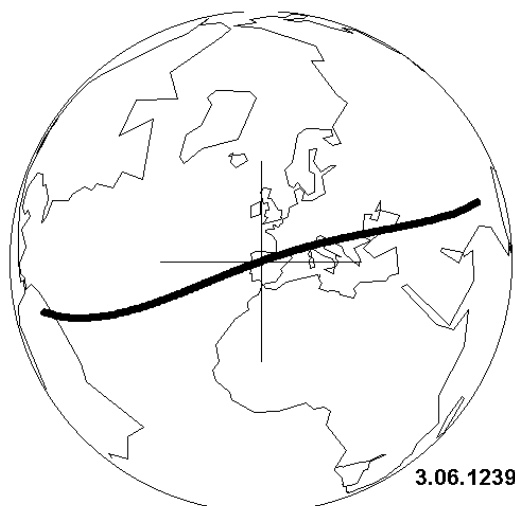

Характерно, что смещение полосы полных солнечных затмений 3 июня 1239 года и 6 октября 1241 года в более южные области сопровождалось аналогичным смещением монголо-татарской активности в южную Русь и прилегающие к ней регионы: весной 1239 года было разгромлено Переяславское княжество, а осенью того же года – Чернигово-Северская земля. Осенью 1240 года пал Киев, надолго утратив свое значение крупного политического центра, будучи основательно разграбленным, сожженным и обезлюдившим. В 1241 году были опустошены Галицко-Волынская Русь, Венгрия, Чехия и страны Балканского полуострова. К лету 1242 года монголо-татарские войска вышли к Вене и границам северной Италии. Натиск на Европу спал только в конце 1242 года, когда войска Батыя возвратились в низовья Волги.

При этом, как и в случае с крестоносцами 50-ю годами ранее, отмечается практически полное отсутствие сколь-нибудь эффективных попыток организованного отпора завоевателям. Все свелось преимущественно к упорной, но обреченной на неудачу обороне отдельных городов. Более того, самоубийственная междоусобица не прекращалась даже в условиях непосредственной угрозы монголо-татарских войск. Царившие при этом в Европе настроения уныния и паники значительно облегчили задачи нападавших.

В определенной степени объяснением произошедшему, осо-

бенно в связи с серией затмений, является несколько разное отношение к астрономическим явлениям в Европе и в монголо-татарском социуме, исповедовавшем, как известно, культ Неба. Весьма показательной в этом смысле является история о возведении обсерватории в Мераге (Мараге), построенной вскоре после описанных событий под руководством астронома Насир-ад-дина ат-Туси. Когда в 1256 году монголо-татарский хан Хулагу захватил Аламут – горную крепость исмаилитов, он освободил 55-летнего Насир-ад-Дина ат-Туси – известного в то время на Востоке астронома. Впоследствии он сообщил об этом своему брату Менгу, бывшему в тот период ханом в завоеванном монголо-татарами Китае и собиравшемуся основать в Пекине или Каракоруме крупную обсерваторию. В итоге строительство такой обсерватории было поручено Насиру-ад-Дину ат-Туси, который к 1259-му году успешно завершил строительство.

В контексте нашего изложения особый интерес представляет легенда о том, как астроном обосновал выделение огромных средств на строительство крупнейшей в то время обсерватории. Согласно легенде, когда Насир-ад-Дин ат-Туси объявил предполагаемые расходы на астрономическую обсерваторию, хан Хулагу у него спросил: «Разве наука о звездах так полезна, что стоит тратить такую огромную сумму на обсерваторию?». Насир в ответ на это предложил провести своеобразный эксперимент, предложив, чтобы кто-нибудь в полной тайне поднялся на ближайшую гору и спустил оттуда большой пустой таз, но так, чтобы об этом никто не знал. А когда это было сделано, то хан с удивлением наблюдал невероятную панику в своих войсках, причиной которой стал страшный шум, произведенный спущенным с горы тазом. Астроном прокомментировал хану произошедшее весьма просто: «Мы знаем причину этого шума, а войска нет. Мы спокойны, а они – волнуются. Точно так же, если мы будем знать причины небесных явлений, мы будем спокойны на земле». Это подействовало на хана, и он выделил на создание обсерватории 20 000 динаров [6].

В современных условиях, когда для подавляющего большинства населения не только совершенно очевидны причины и механизм затмений, но и доступны соответствующие точные и наглядные прогнозы, психологическое воздействие затмений практически сведено к нулю. Но это абсолютно верно только в случае протекания затмений в «дневном» полупериоде 50-летних циклов. В «ночной» же фазе по-прежнему не исключены разного рода «побочные эффекты», усугубляемые сменой настроений в обществе и распространением психической неуравновешенности, мистицизма, повышенной внушаемости и иррационального поведения, что как раз и характерно для таких периодов.

Не исключено и непосредственное психофизиологическое воздействие затмений, обусловленное, например, возмущениями в ионосфере, которые в свою очередь могут спровоцировать относительно долговременные изменения в характере волн Шумана, названных так в честь профессора Мюнхенского технического университета, который исследуя в 1949-52 гг. электромагнитные поля в сферическом слое, ограниченном поверхностью Земли и нижней ионосферой, сначала теоретически предсказал, а затем экспериментально подтвердил существование естественных резонансов в полости между Землей и ионосферой. Предсказанные им резонансные частоты соответствуют так называемым «стоячим волнам» в тонком сферическом волноводе Земля-ионосфера. При этом длина волны для электромагнитных колебаний основного резонанса близка к длине окружности земного шара.

В таком резонаторе хорошо распространяются (резонируют) волны определенной длины. В данном случае это волны с резонансами на частотах 7; 8; 14,1; 20,3 и 24,6 Гц, близких к частотам альфа- и бета-ритмов головного мозга человека, и называемые сегодня волнами (или резонансами) Шумана. Установлено, в частности, что эти волны возбуждаются разрядами в облаках (молниями) и магнитными процессами на Солнце.

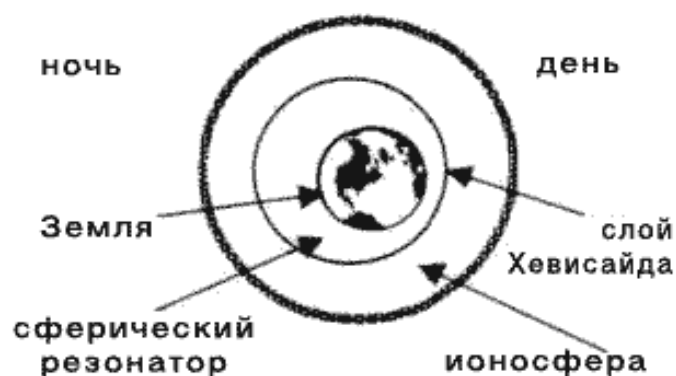

Проведенные в США и Германии эксперименты позволили установить, что волны Шумана необходимы для синхронизации биологических ритмов и нормального существования практически всего живого на Земле. Сегодня, в частности, уже известно, что особенно чувствительны к отсутствию волн Шумана и разного рода нарушениям их характера люди, испытывающие большие нагрузки и стресс, а также пожилые и хронически больные люди. Проявляется это через головную боль, потерю ориентации, тошноту, головокружение и общее ощущение дискомфорта [7].

Возможно, что такой дополнительный возмущающий фактор как затмение играет роль своего рода спускового механизма, инициирующего относительно долговременные аномальные отклонения в характере волн Шумана, достигающие порога физиологической чувствительности как минимум для перечисленных выше категорий лиц именно в «ночной» фазе 50-летнего цикла.

Установлено, в частности, что активизация массовой человеческой деятельности обычно ровно на один месяц опережает всплеск солнечной активности. Причины такого месячного упреждения до сих пор не выяснены окончательно. Предполагается, что оно вызвано влиянием на физико-химическую среду Земли так называемых «невидимых солнечных пятен». Но в любом случае этот загадочный эффект опережения подтверждает, что наша нервная система очень чувствительна к космическим воздействиям [9].

Недостаточно изученными следует признать и всю совокупность эффектов, связанных с затмениями, особенно с теми, которые происходят в «ночной» фазе. **Но на сегодня имеются все основания считать эмпирически установленным фактом их отрицательное влияние на общественно-политические и прочие процессы в охваченных ими регионах.**

Бытует, например, мнение, что 1917 и 1982 годы стали поворотными в жизни России, да и всего мира, по причине насыщенности их затмениями – в эти годы их было по четыре. Но за столетие таких лет набирается до 10-ти. Запомнились же только те, которые соответствовали «ночной» фазе и были насыщены драматическими событиями.

Далеко не каждому поколению местных жителей удастся увидеть их хотя бы раз – в одной точке земной поверхности полные солнечные затмения можно наблюдать только раз в 300-400 лет. Во многих случаях полосы полного затмения, имеющие ширину 100–200 км, проходят в труднодоступных для наблюдателей районах Земли. По статистике, в среднем на всей поверхности земного шара происходит 2-3 солнечных затмения в год, причем полных из них – около трети.

В XIX веке, например, произошло 242 солнечных затмения (из них 63 полных), 70 раз в течение года происходило два затмения, 19 раз – три, 10 раз – четыре и один раз (в 1805 году) – целых пять солнечных затмений.

На протяжении XX века произошло 228 солнечных затмений (из них 71 полное), 79 раз в течение года происходило два затмения, 15 раз – четыре и один раз (в 1935 году) – пять солнечных затмений [10]. В последнем случае насыщенность года драматическими событиями была действительно выше, чем, например, в 1982 году.



В этой связи следует обратить внимание на те затмения, которые ожидаются в предстоящей «ночной» фазе в период 2017-2043 гг. Самым примечательным является «открывающее» этот период полное солнечное затмение 21 августа 2017 года, буквально «перечеркивающее» США.

Нельзя сказать, что в истории США такое происходит впервые. Прецеденты уже были. Например, в «ночной» фазе 1867-1893 гг. было три аналогичных затмения. Ничего особенного в тот период в истории США не произошло. Страна отходила от изнуряющей гражданской войны, унесшей жизни почти 600 тысяч человек. Так как все события этой войны происходили в «дневной» фазе, то особого озлобления в её ходе не наблюдалось и воспоминания о ней носят по большей части романтический характер. Ярким примером последнего является знаменитый роман «Унесенные ветром». Нечто аналогичное случилось с наполеоновскими войнами, оставившими в память о себе эпическую «Войну и мир» Льва Толстого и восхищение Наполеоном.

Соединенные Штаты в 1867-93 гг. целиком отдались изобретательству и предпринимательству: именно в этот период развернулась деятельность Томаса Эдисона и Александра Белла. И надо сказать, что, как показал американский опыт, такого рода деятельность является хорошей гарантией благополучного и продуктивного преодоления «ночных» лет. Именно благодаря этому США к началу 1890-х годов начали опережать в экономическом развитии все прочие страны, что примерно с таким же успехом было использовано в пользу страны и спустя столетие в 1968-93 гг.

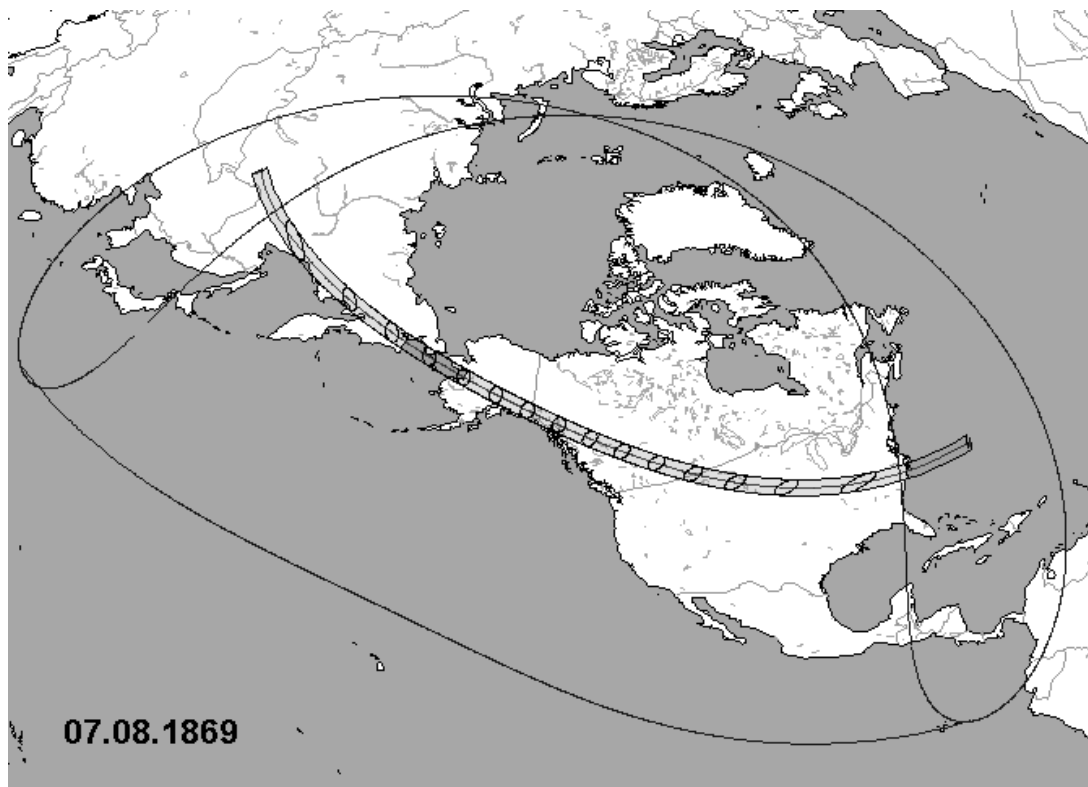

Но жесткие удары кризиса в тот период страну отнюдь не миновали. Так, например, 24 сентября 1869 года, всего через полтора месяца после первого из серии затмений этого периода, неожиданно разразилась «черная пятница» – один из первых в истории США биржевых крахов, сыгравших впоследствии, в 30-е годы XX века, свою роковую роль в наступлении Великой Депрессии. Но первой ласточкой стала, пожалуй, именно «черная пятница» 1869 года, когда практически впервые на глазах изумленных наблюдателей обезумевшие люди теряли на спекуляциях целые состояния. Затем была аналогичная биржевая паника 1873 года.

В 1877 году по большой территории США прокатились первые массовые забастовки, закончившиеся столкновениями с полицией и армией. «Забастовки разразились как гром среди ясного неба», похоронив навсегда «иллюзии, что социальные беспорядки являются достоянием Европы и не распространятся на свободную республику» [11, с.145]. А всеобщая забастовка 1 мая 1886 года, закончившаяся кровавой расправой в Чикаго, на некоторое время привлекла внимание всего мира, став в итоге поводом для объявления 1 мая днем международной солидарности трудящихся.

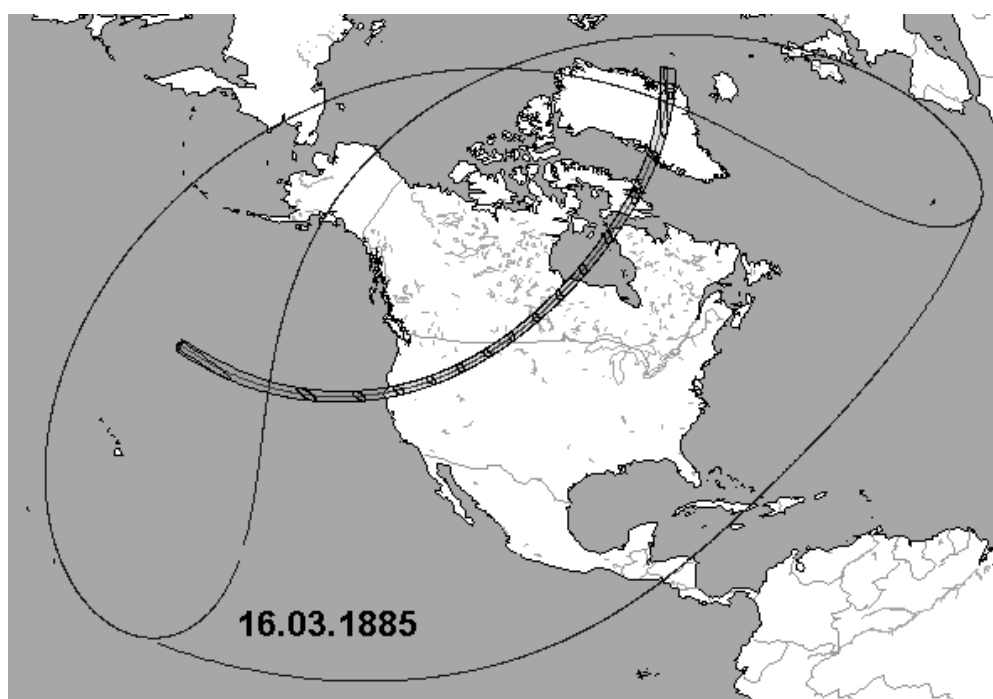
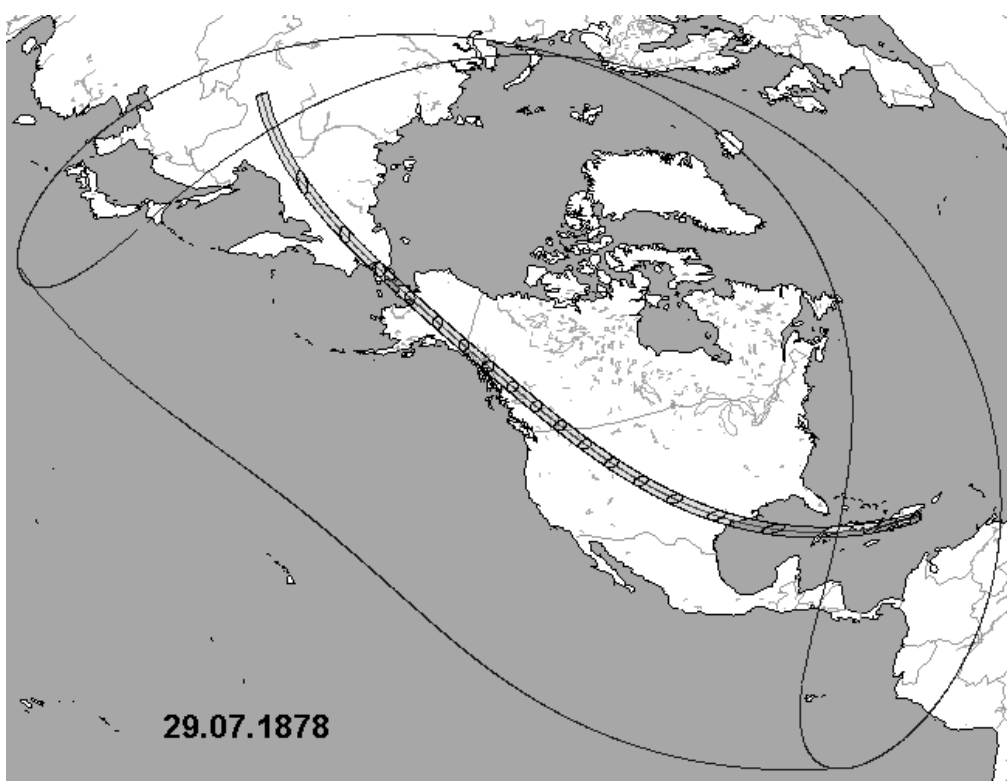

Подводя итоги этого периода в истории США, Артур Шлезингер делает вывод, что на фоне периодического и неуклонного процесса укрепления демократии в США «самое большое отклонение пришлось на 1861-1901 гг., когда за восьмилетней вспышкой судорожных изменений последовало 32 года регресса и реакции» [12, с.42].

Еще один прецедент «перечеркивающего» затмения имел место в США 8 июня 1918 года.

Total Solar Eclipses: 1901 - 1950

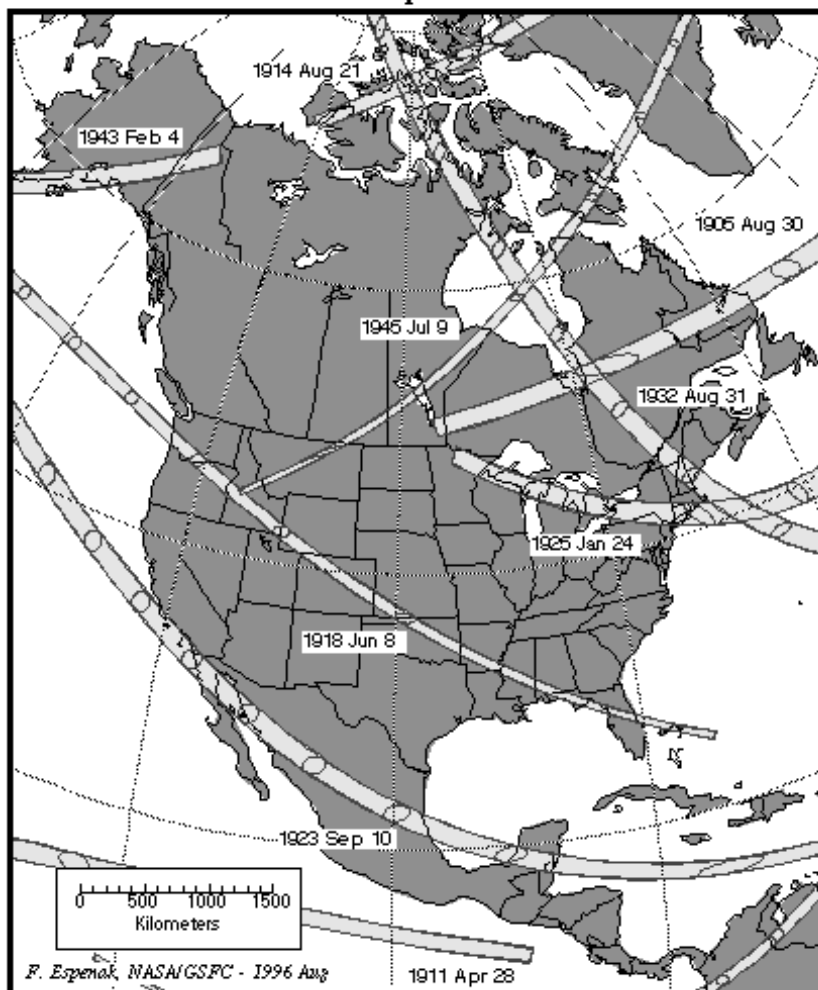

Уже 1917 год оказался для США рекордным по числу стачек [13, с.132]. Сказывались при этом, естественно, и солнечная активность, и новости из революционной России. Но не вполне нормальным явилось усиление к 1918 году настроений насилия и страха. Частично это объясняется особенностями всеобщего перехода к «ночной» фазе 50-летнего цикла. Но в стране, которая к завершению первой мировой войны находилась в наиболее благоприятном по сравнению с другими состоянии, резкого ухудшения ситуации никто не ожидал. Однако на протяжении практически всего 1918 года наблюдался неуклонный рост цен, безработицы и преступности. В 1919 году в стране произошло около

4-х тысяч стачек, в которых приняло участие более 4 млн. человек, что стало очередным рекордом в истории США. Для подавления стачек активно использовалась армия. В частности, осенью 1919 года для подавления масштабной забастовки в угольной промышленности был привлечен сто-тысячный контингент вооруженных сил, что существенно превысило численность американских войск, принявших непосредственное участие в первой мировой войне [13, с.285].

К 1920 году на смену программе «Новой свободы», провозглашенной Вудро Вильсоном в предвоенное время и призванной привести США к гарантированному процветанию, окончательно пришел период «красного страха», характерным явлением для которого стали массовые аресты. Самая массовая облава была предпринята в ночь на 2 января 1920 года, когда в 56 городах США было арестовано свыше 4 тысяч человек. Впоследствии один из американских историков отозвался об этом периоде как об апогее почти немотивированного насилия: «Возможно, никогда раньше за всю нашу историю не было нарушения человеческих свобод в столь больших размерах» [13, с. 286].

А затем был 1932 год. Затмение 31 августа в США хотя и затронуло лишь северо-восток страны, по Северной Америке прошло жирной перечеркивающей полосой. И именно в этом году Великая депрессия достигла апогея. К этому времени в США насчитывалось уже почти 15 млн. безработных, разорилось более 5 тысяч банков и 32 тысячи частных компаний. О настроениях этого года американский историк Артур Шлезингер позже напишет следующее: «Туман отчаяния повис над страной. Один из четырех американских рабочих был без работы. Фабрики, когда-то затемнявшие небосвод дымом своих труб, привидениями замерли в молчании, как потухшие вулканы. Семьи спали в сооружениях из промасленной бумаги и в норах, выложенных листами тонкой жести, и рыскали на городской свалке в поисках пищи подобно собакам. В октябре (1932 г.) департамент здравоохранения города

Нью-Йорка сообщил, что более одной пятой учеников начальных школ страдает от недоедания. Тысячи беспризорных детей, этих маленьких дорожных дикарей, наводнили страну. Участники голодных походов безработных, озлобленные и доведенные до отчаяния, шли по холодным улицам Нью-Йорка и Чикаго. В сельской местности беспорядки переросли уже в насилие. Фермеры останавливали грузовики, перевозившие молоко по дорогам штата Айова, и выливали его в канавы. Толпы людей останавливали распродажу имущества за долги, выдворяли служащих банков и страховых компаний из городов, угрожали судьям и судам, требовали отсрочки платежей по долгам» [14, с.154]. Гувера, бывшего тогда президентом США и когда-то пообещавшего всем американцам «по 2 машины в гараже», все дружно ненавидели...

Total Solar Eclipses: 1951 - 2000

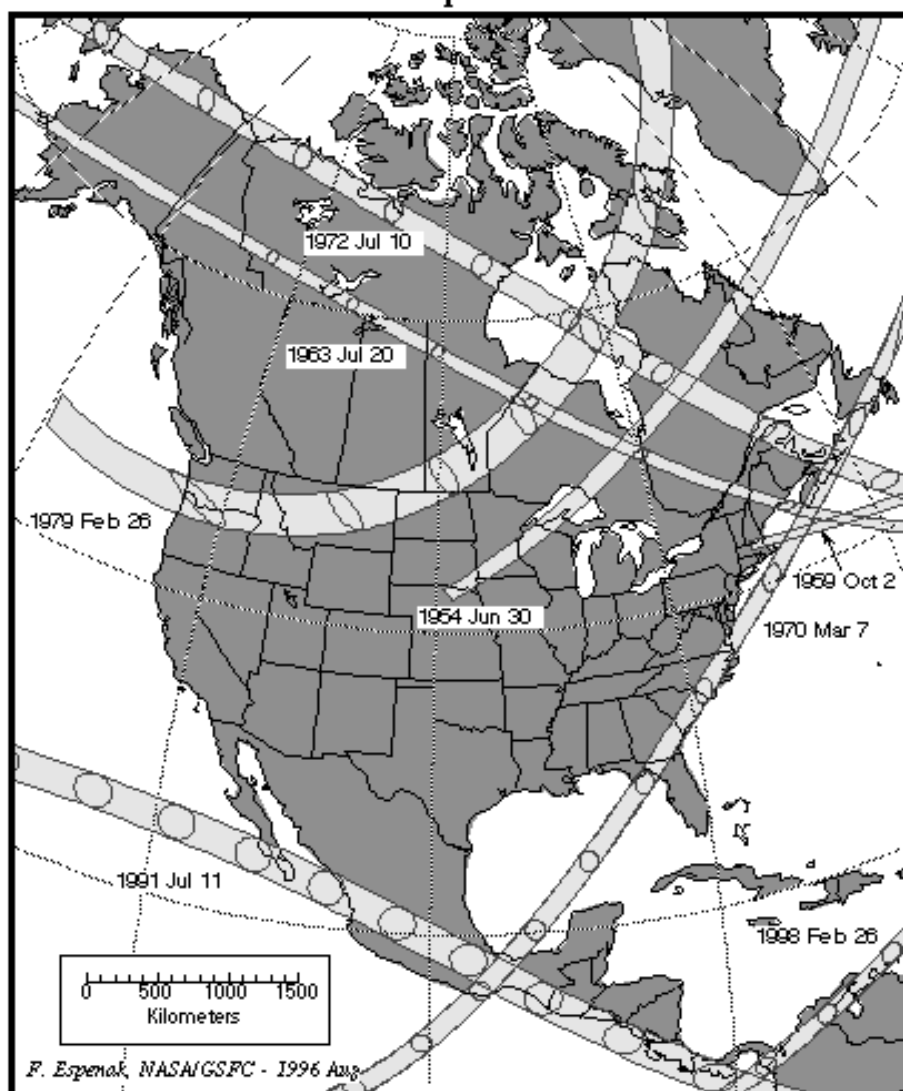

Нечто подобное повторится в конце 60-х годов. Линдон Джонсон, объявивший в 1964 году программу построения в США «Великого общества», основанного на изобилии и свободе для всех, к 1968 году впал в хроническую хандру, полностью забыв под давлением навалившихся на страну проблем о своих амбициозных обещаниях. Вполне закономерно на выборах 5 ноября 1968 года он уступил Ричарду Никсону, ставшему 37-м президентом США.

Но уже во второй половине 1970-го года и у Ричарда Никсона появляются серьезнейшие проблемы, приведшие в конечном итоге к грандиозному Уотергейтскому скандалу и досрочной отставке избранного на второй срок президента. При этом, в частности, выяснилось, что уже с 1970 года Никсон тайно вел записи всех бесед и телефонных разговоров в кабинетах Белого дома... Заметим, что затмение 7 марта 1970 года было в Вашингтоне почти полным.

Возвращаясь к серии затмений 2017-2045 гг., следует отметить, что по отношению к территории США она будет носить практически беспрецедентный характер. Сразу 4 затмения с относительно небольшими интервалами буквально «иссекут» территорию страны в разных направлениях. Случится это 21 августа 2017 года, 14 октября 2023 года, 8 апреля 2024 года и 12 августа 2045 года. Америка уже сейчас начала готовиться к этому уникальному периоду, которому посвящено немалое число сайтов в Интернете (см., например, [15]). Особенно контрастной эта серия затмений будет на фоне того, что на евразийском континенте за этот период будет всего одно значительное затмение 1 июня 2030 года.

Учитывая (в том числе по опыту предыдущей «ночной» фазы 1967-93 гг.) довольно широкое распространение в США в такие периоды мистицизма и психической неуравновешенности, есть основания опасаться, что такая концентрация затмений чревата для страны определенными проблемами и негативными последствиями.

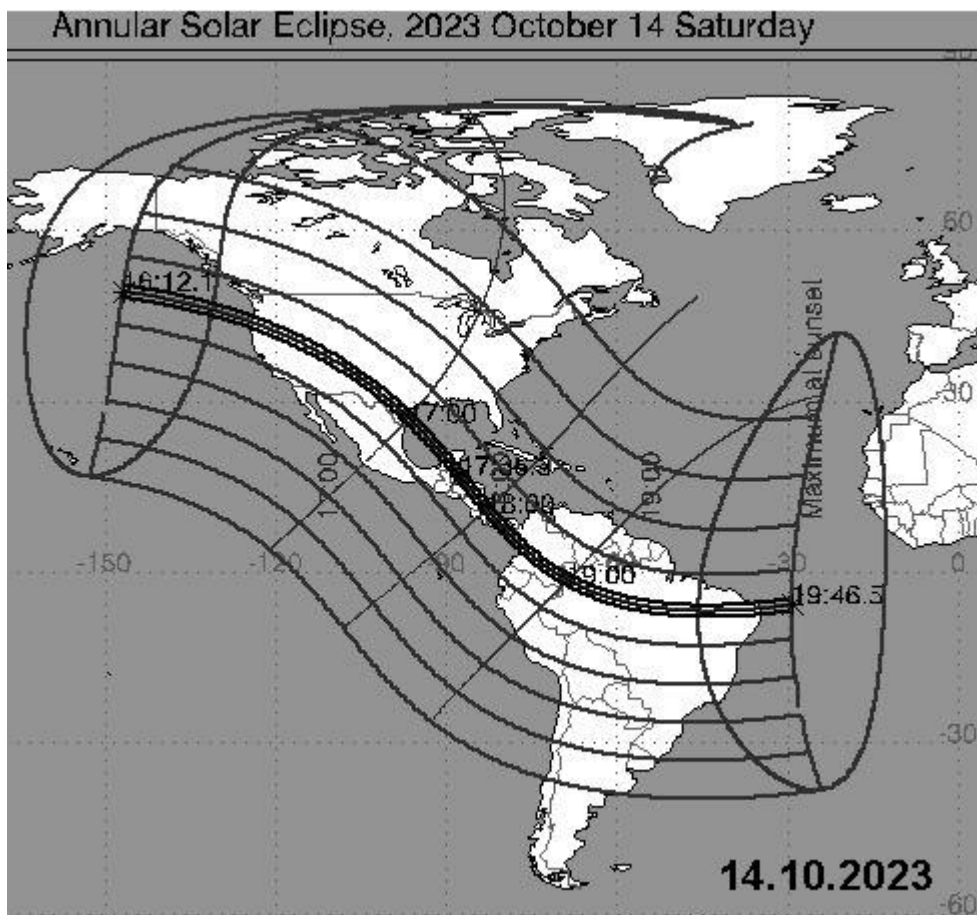
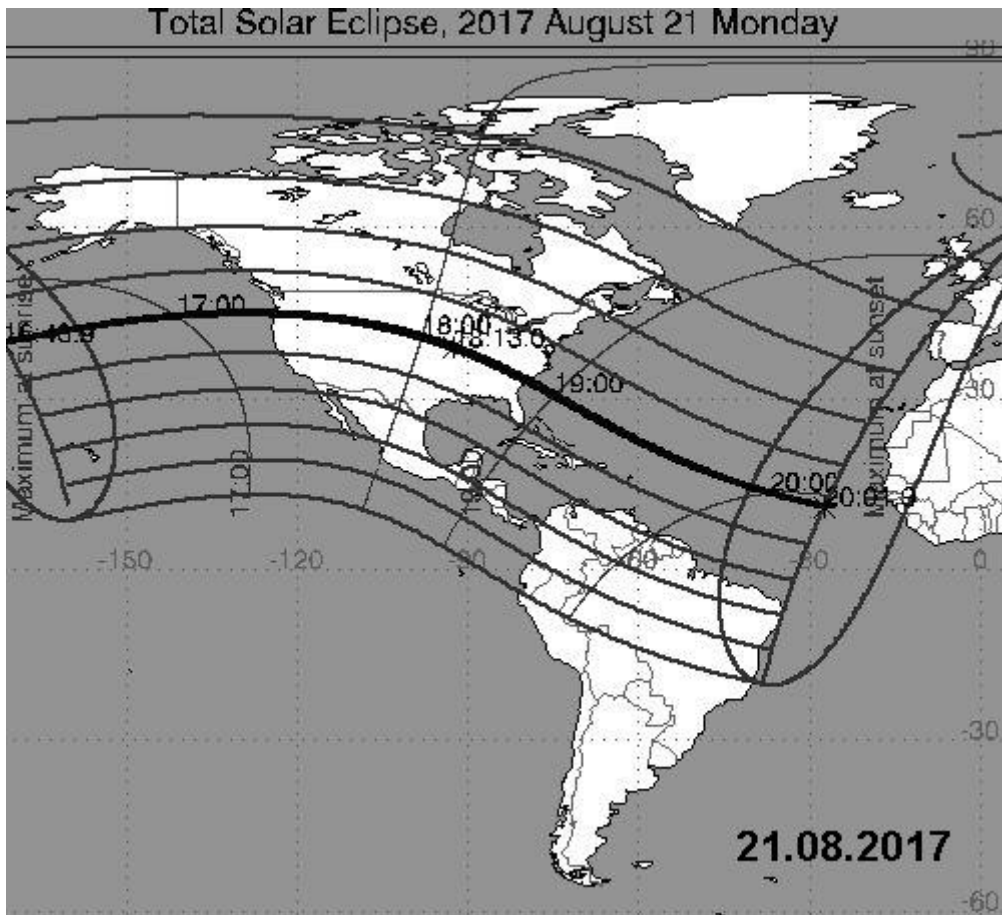

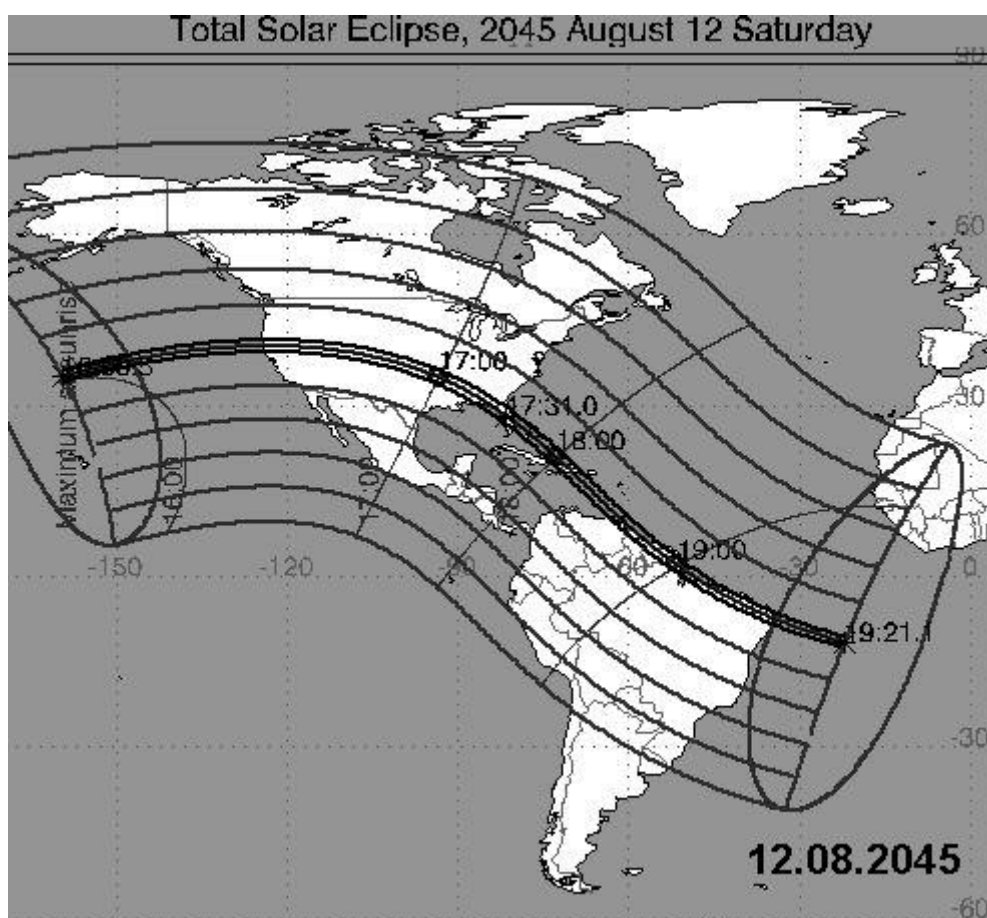
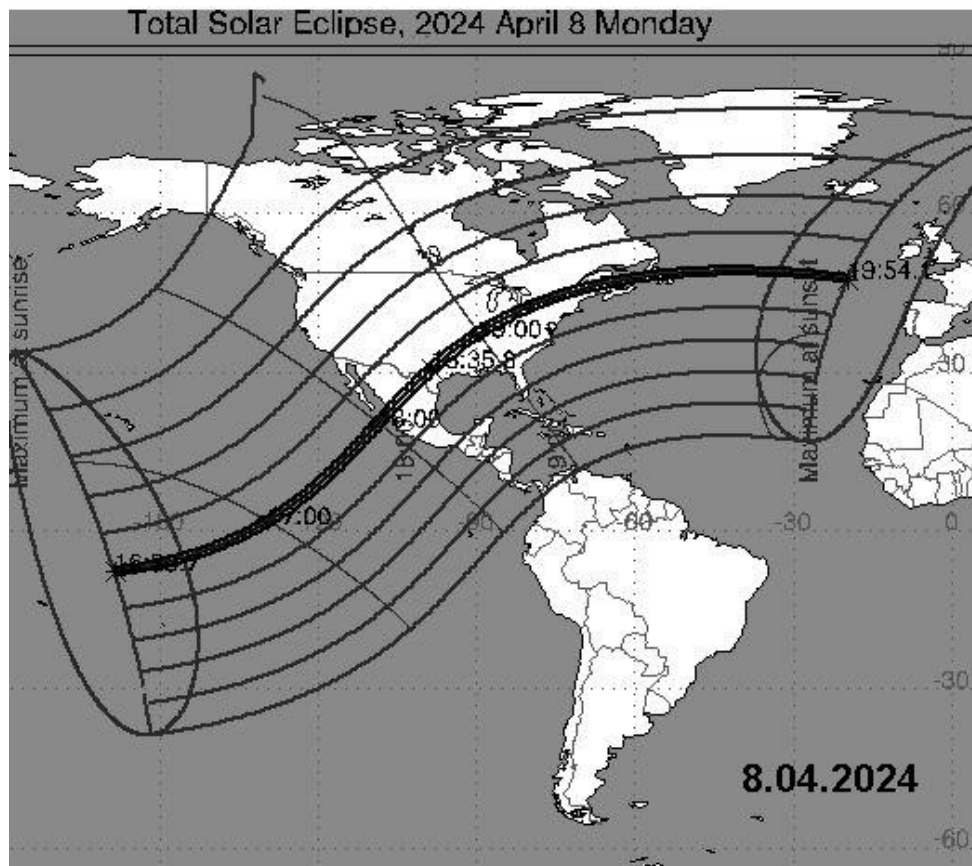

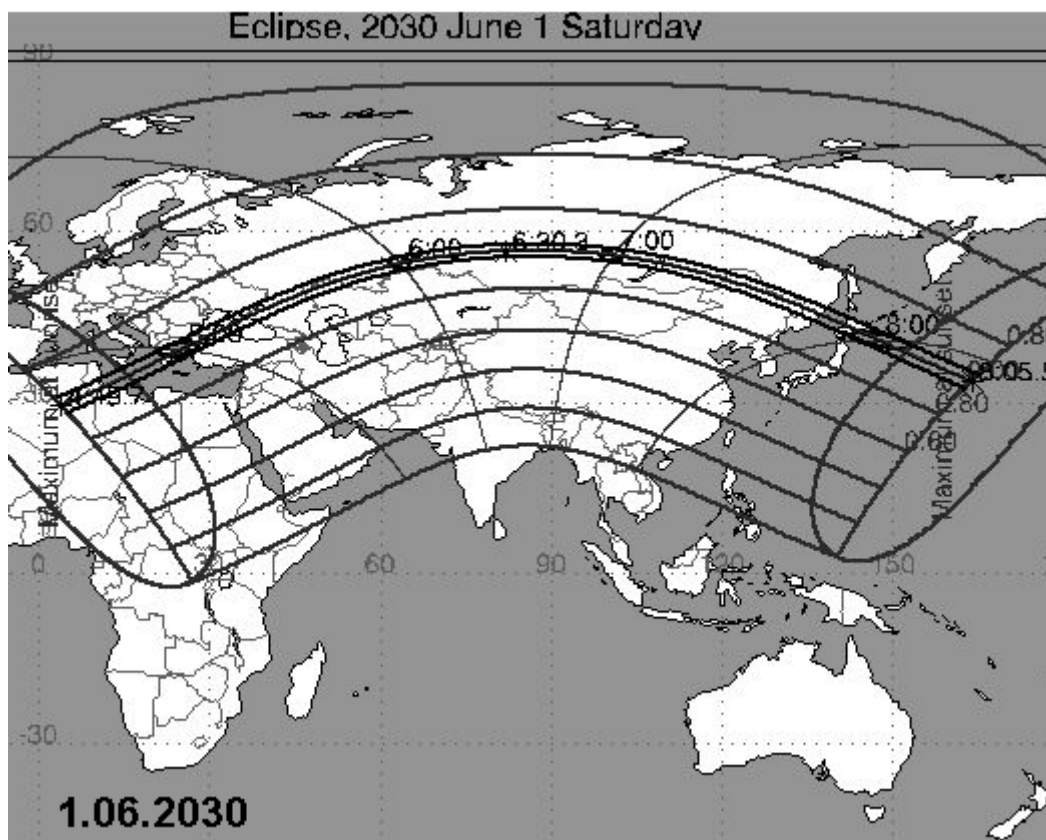

Литература

1. Крапп Э. *Астрономия: легенды и предания о Солнце, Луне, звездах и планетах.* – М.: ФАИР-ПРЕСС, 1999. – 656 с.
2. Штраус Ф. *Жизнь Иисуса.* – М.: Республика, 1992. – 528 с.
3. Слово о полку Игореве // Науч. ред. В. Колесов; Худож. И. Сокол. – М.: Молодая гвардия, 1981. – 207 с., ил.
4. Доманин А.А. *Крестовые походы. Под сенью креста.* – М.: ЗАО Центрполиграф, 2003. – 431 с.
5. Борисенков Е. П., Пасецкий В. М. *Тысячелетняя летопись необычайных явлений природы.* – М.: Мысль, 1988. 522 с.
6. Булатов М.С. Реконструкция астрономической обсерватории в Мараге // В книге «Историко-астрономические исследования. Минувшее, современность, прогнозы», – М.: Наука, 1988. С. 202-215.

7. Волны Шумана – реальный жизненный фактор // Энерго-экология и экоэнергетика
(<http://www.ecoenergy.ru/Articles/Article65.html>)
8. Небесные знамения в русских летописях
(http://hbar.phys.msu.ru/gorm/atext/russian_.htm)
9. Гелиопсихология: Солнечный фактор в нашей жизни
(<http://psyfactor.by.ru/gelio.htm>)
10. История солнечных и лунных затмений
(<http://galspace.spb.ru/index32.html>)
11. Селигмен Б. Сильные мира сего: бизнес и бизнесмены в американской истории. – М.: Прогресс, 1976 с. – 450 с.
12. Шлезингер-младший А.М. Циклы американской истории: – М.: Издательская группа «Прогресс», «Прогресс-Академия», 1992. – 688 с.
13. Гершов З. Вудро Вильсон. – М.: «Мысль», 1983. – 335 с.
14. Иванян Э.А. Белый дом: президенты и политика. – М.: Издательство политической литературы, 1975. – 432 с.
15. USA Eclipse Bonanza
(http://www.hermit.org/eclipse/when_usa.html)

В ГАРМОНИИ С КОСМОСОМ: ТРАДИЦИЯ И АРТЕФАКТЫ КОСМОЭКОЛОГИИ В ИСТОРИИ ЦИВИЛИЗАЦИИ

Стремление жить в гармонии с Космосом всегда было в той или иной степени органично присуще Человеку, и различные проявления этой традиции, наиболее общим обозначением которой можно считать понятие **«космоэкология»**, могут быть достаточно четко прослежены практически на всех этапах цивилизационного развития.

Тыс. до н.э.	Этапы развития традиции космоэкологии
XXX-IX	Ледниковая эпоха: развитие «созерцательной космоэкологии»
VIII-V	Эпоха климатического оптимума и связанной с ней сельскохозяйственной революции: становление «созидательной космоэкологии»
IV-III	Эпоха «большой индоевропейской бифуркации»: развитие «созидательной космоэкологии» на фоне природных и социальных катаклизмов
II-I	Эпоха стабилизации и консервации космоэкологических традиций
Века н.э.	
I-XVII	Христианский период развития космоэкологии
XVIII-XIX	Индустриальная революция и кризис традиционной космоэкологии
XX	Научно-техническая революция и становление «ноосферной космоэкологии»
XXI	Эпоха «большой информационной бифуркации» и развитие «ноосферной космоэкологии»

При этом в качестве начала отсчета может быть принята эпоха, соответствующая периоду создания самых ранних из известных на сегодня артефактов ярко выраженного космологического характера. Речь в первую очередь идет об описанной ниже Мальтинской пластине – вычислительном прототипе фундаментальной мифологической концепции «древа жизни». Такого рода артефакты, отражающие стремление выявить, зафиксировать и осмыслить основные проявления ритмичной упорядоченности окружающего кос-

моса и их взаимосвязь с человеческим миром, являются наиболее яркими свидетельствами эпохи первичной **«созерцательной космоэкологии»**. Именно в глубинах этой эпохи следует искать самые ранние истоки космического принципа Платона, предполагающего гармоничность и органическую соразмерность человека и космоса, уподобление первого второму и согласованность их существования. Кризис и завершение данного этапа наступают с завершением ледниковой эпохи примерно в IX тысячелетии до н.э.

Глобальное потепление в VIII-V тыс. до н.э., с одной стороны, нарушило тысячелетиями формировавшееся устойчивое равновесие природы и человека, а с другой – открыло принципиально новые возможности для созидательной деятельности. Именно эта эпоха заложила основы современной сельской культуры и того, что может быть определено как **«созидательная космоэкология»**. Последнее предполагает достижение равновесия с природой уже на принципиально новом уровне, предполагающем активное, но разумное и сдержанное изменение окружающей среды. Альтернативой такого подхода являются две крайности: или отказ от воздействия на окружающий мир, что оставляет человека в рамках прежней парадигмы «созерцательной космоэкологии», или безудержная эксплуатация имеющихся ресурсов, приводящая к их полному и необратимому истощению, что в конечном итоге и привело к современному экологическому кризису. Однако есть основания утверждать, что не природопокорительский подход, а именно традиция «созидательной космоэкологии» позволила сформироваться и долгое время процветать такой выдающейся сельскохозяйственной культуре древности как трипольская. Именно в ту эпоху сформировалась индо-европейская языковая общность и были заложены космоэкологические основы деревянного зодчества, соразмерного как человеку, так и окружающему космосу.

Апогеем неолитической сельскохозяйственной культуры стала эпоха IV-III тыс. до н.э., когда на фоне крупномасштабных

катастроф и глобального ухудшения климата начался, с одной стороны, распад индо-европейской общности, а с другой – было положено начало целому ряду относительно автономных высокоразвитых цивилизаций древности типа древнеегипетской и шумерской. Именно эта **эпоха кризиса и бифуркций** породила величайшие памятники древности, в большинстве из которых при тщательном анализе обнаруживаются довольно выразительные проявления космоэкологической традиции (например, в космоэкологических соответствиях гизехского комплекса Великих пирамид Древнего Египта).

В II-I тыс. до н.э. наступает **эпоха стабилизации и консервации космоэкологических традиций**, которая завершается в период расцвета античности и квинтэссенцией которой является утверждение Платона, что космос есть живой, одухотворенный и соразмерный организм, а человек является родственной частью этого организма.

Христианский период I-XVII веков можно считать логическим завершением довольно продолжительного периода сельскохозяйственной «созидательной космоэкологии», начало которой было положено неолитической революцией. Одним из наиболее ярких космоэкологических феноменов христианского периода стали православные храмы и европейская система готических храмов.

Индустриальная революция XVIII-XIX веков привела к глубочайшему **кризису традиционной космоэкологии**, началом которого можно считать Великую французскую революцию и переход к метрической системе мер, существенно более удобной и простой для индустриального использования, но практически полностью лишенной космоэкологических элементов традиционных неметрических систем. Апогеем данного кризисного периода можно считать тотальный разгром христианской традиции в 20-е и 30-е годы XX в. в период ускоренной коллективизации и индустриализации Советского Союза. Но, как и любой кризис, данный

также сопровождался не только разрушительными явлениями, но и зарождением принципиально новых конструктивных идей и созидательных процессов, наиболее полным и ярким выражением которых стала **концепция ноосферы**, рассматривающая уже всю Землю как единую «сферу Разума».

В XXI век человечество вступило уже в условиях ускоренного формирования реальной ноосферы, нашедшей свое первичное техническое воплощение в виде современной стремительно развивающейся инфраструктуры Интернет. Фактически мы вступили в эпоху **«большой информационной бифуркации»**, когда начинается развитие принципиально новой **«ноосферной космоэкологии»**, требующей не только по-новому взглянуть на природу человека и его отношения с окружающим миром, но и творчески обобщить весь предыдущий период развития космоэкологии.

Описанные далее некоторые артефакты отобраны как наиболее яркие и значительные феномены космоэкологической традиции, детальное исследование которой еще впереди. В целом изложенный в данной главе материал можно считать продолжением идейных и научных традиций работ [1-7]. Большинство представленных материалов было ранее опубликовано в изданных весьма ограниченным тиражом работах [8-17]. Традиция космоэкологии как целостного явления, красной нитью проходящего через всю историю цивилизации, впервые была проанализирована и опубликована в 2003 году [28].

Наиболее ярким и пока беспрецедентным артефактом древнейшей космоэкологической традиции является так называемая **Мальтинская пластина**, обнаруженная в 1929 году вблизи села Мальта в Прибайкалье и датируемая примерно XVI тысячелетием до н.э. Мальтинская пластина получила довольно широкую известность. Ее описание имеется во многих фундаментальных изданиях по археологии и истории палеолита. При этом точечный узор на ней до недавнего рассматривался преимущественно как декоративный.

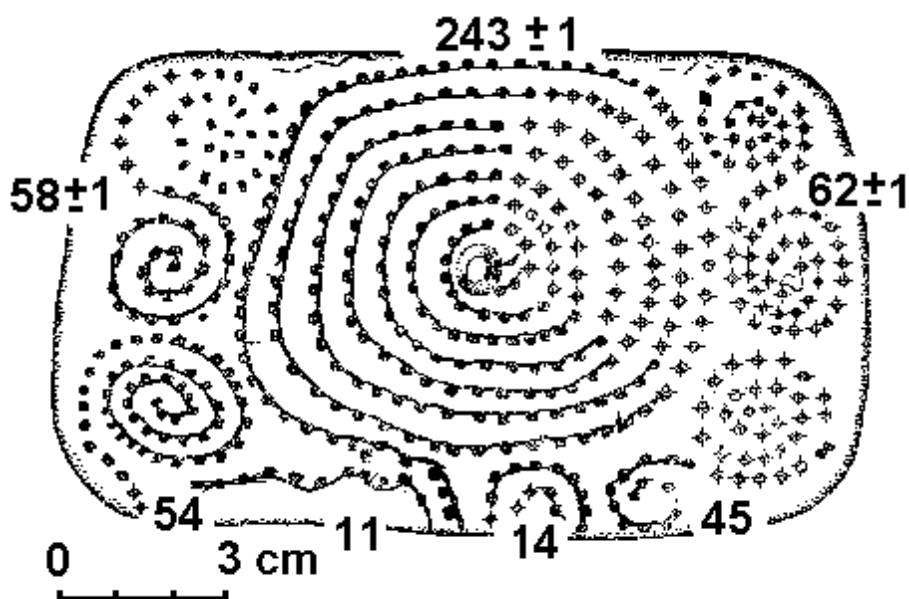

Тщательная реконструкция знаковой системы пластины была выполнена В.Е. Ларичевым [18-20]. Следует отметить, что значимость полученных им результатов еще в должной степени не оценена научным сообществом.

Последующие исследования, выполненные автором данной книги, позволили в дополнение к полученным ранее результатам выявить также следующее [10, 14]:

Во-первых, модельная система пластины могла использоваться не только для довольно сложных и «сверхточных» расчетов, реконструированных В.Е. Ларичевым, но также и для существенно более простых календарных расчетов:

- $\approx 1/6$ солнечного года: 61 день;
- $\approx 1/8$ солнечного года: 45 дней;
- \approx двойной сидерический лунный месяц: 54 дня;
- \approx двойной синодический лунный месяц: 58 дней;
- \approx синодический цикл Меркурия (4 внутренних элемента группы «14»): $4 \times 29.5 = 116$ дней;
- \approx синодический цикл Венеры (10 внешних элементов группы «14»): $10 \times 29.5 \times 2 = 590$ дней.

При этом можно предположить, что в процессе формирования модельной структуры пластины именно эти расчеты

были первичными и унаследованными от более ранних вычислительных моделей такого рода.

Во-вторых, центральная композиция пластины практически идеально приспособлена для всего комплекса расчетов, связанных с репродуктивным циклом человека, в том числе для отслеживания месячных 28-дневных циклов с помощью месяцеvidного 14-точечного элемента в нижней части пластины. В случае появления уверенных признаков зачатия (отсутствия характерных признаков завершения месячного цикла) отсчет переходил на большую спираль, символически напоминающую мифологическое «древо жизни». При этом надо также иметь в виду выпуклый характер пластины, образно символизирующий рост плода на «древе жизни», и наличие центрального отверстия, символизирующего момент рождения. Другими словами, модельная система пластины позволяла достаточно надежно и просто регулировать и прогнозировать рождаемость! А ведь эту задачу можно отнести к числу актуальнейших для крайне ограниченного в ресурсах древнего социума.

В-третьих, когнитивную значимость такой комплексной модели, как Мальтинская пластина можно сравнить, например, со значимостью периодической таблицы элементов для современной химии. Естественно при этом ожидать, что период интенсивного использования такого инструментария не мог не оставить глубокий след и в других областях интеллектуальной истории, в первую очередь, в мифологии. Ларичев увидел в узорах пластины только образ Небесного дракона, проглатывающего солнце во время затмений [19]. Однако следует предположить существенно более богатое мифологическое наследие подобного инструментария. Прежде всего, следует обратить внимание на переплетенные странным образом между собой такие повсеместно распространенные мифологические понятия, как «древо жизни», «мировое древо» и «древо познания». Без особого преувеличения, можно утверждать, что все имеющиеся к настоящему времени гипотезы по этому поводу в той или иной степени страдают

примитивизмом и бездоказательностью. Однако если предположить, что первоосновой для формирования подобных мифологических понятий явились такие вычислительные модели, как Мальтинская пластина, где в единый алгоритмический комплекс гармонично увязаны циклы космические и человеческие, то все становится на свои места.

В-четвертых, в числе аналогов Мальтинской пластины можно рассматривать как древнерусские вышитые календари, сохранившие вычислительные функции, так и широко распространенные изображения древа жизни на украинских вышивках. При этом в качестве наиболее характерных признаков данной композиции можно указать на симметричные спиралевидные узоры в нижней части и символы птиц (первоначально также спиралевидные) в верхней.



Следует также учитывать вывод академика Б.А.Рыбакова, сделанный им в результате исследования изображений т.н. рожаниц, имеющих, по-видимому, в качестве первичного прототипа ту же комплексную вычислительную модель типа Мальтинской пластины: «Бессловесный язык народного изобразительного искусства оказался более памятливым, чем язык фольклора, и донес почти до наших дней те представления, которые возникли у первобытных охотников...»

Ранние высокоразвитые сельскохозяйственные культуры, такие как трипольская, в качестве основного строительного материала использовали дерево. Поэтому дошедших до нас целостных памятников того времени нет и быть не может. Единственная возможность судить об архитектуре того времени заключается в тщательном изучении останков древних поселений [21] в комплексе с выявлением и исследованием наиболее древних и устойчивых традиций деревянного зодчества [22-26].

Проведенные исследования позволили выявить в традиционной деревянной архитектуре целый ряд космоэкологических феноменов. В первую очередь речь идет о масштабных соответствиях, когда сооружения в целом или их отдельные элементы создавались соразмерными тем или иным космическим объектам. Чаще всего в качестве последних выбирались размеры Земли или земной орбиты. Несколько реже – размеры Луны и Солнца. При этом, вполне вероятно, могли наблюдаться **различные резонансные эффекты**, т. е. сооружение как бы «настраивалось» на диапазон излучений соответствующего космического объекта, улавливая таким образом ту самую загадочную, подсознательно воспринимаемую человеком, «музыку небесных сфер». При этом пока открытым остается вопрос о том, на чем было основано такое «соизмерение с космосом»: исключительно на интуитивном естественном отборе наиболее приемлемых размеров и пропорций, или на точном знании космических масштабов? Причем последнее для эпохи неолита отнюдь не исключено, учитывая длительный период существования и развития «зеркальной космоэкологии».

Одной из наиболее устойчивых традиций в архаичном деревянном зодчестве является ярко выраженная троичность, когда в отдельном здании или комплексе зданий достигалась «настройка» как на земной, так и на солнечный «резонанс». При этом использовались соответствующие кратные меры: 1,42 метра, т.е. сажень, как масштабная модель солнечного

диаметра, 12 метров (точнее 6,4 и 12,8 м) – модель Земли, 30 метров – модель земной орбиты.

В типичном деревянном храмовом комплексе большая летняя церковь (диаметр 30 метров и кратные ему) соизмерялась с земной орбитой (диаметр 300 тысяч километров) и в той или иной степени символизировала солнечную систему в целом. Малая зимняя (отапливаемая)

церковь с трапезной обычно символизировала и моделировала Землю (диаметр 12,8 км). Колокольня чаще всего символизировала Солнце и саму идею колокола как земного аналога «музыки небесных сфер».

Возможно, прямыми прототипами таких триад являются часто наблюдаемые в украинских степях характерные триады курганов, некоторые из них датируются еще IV тыс. до н.э.

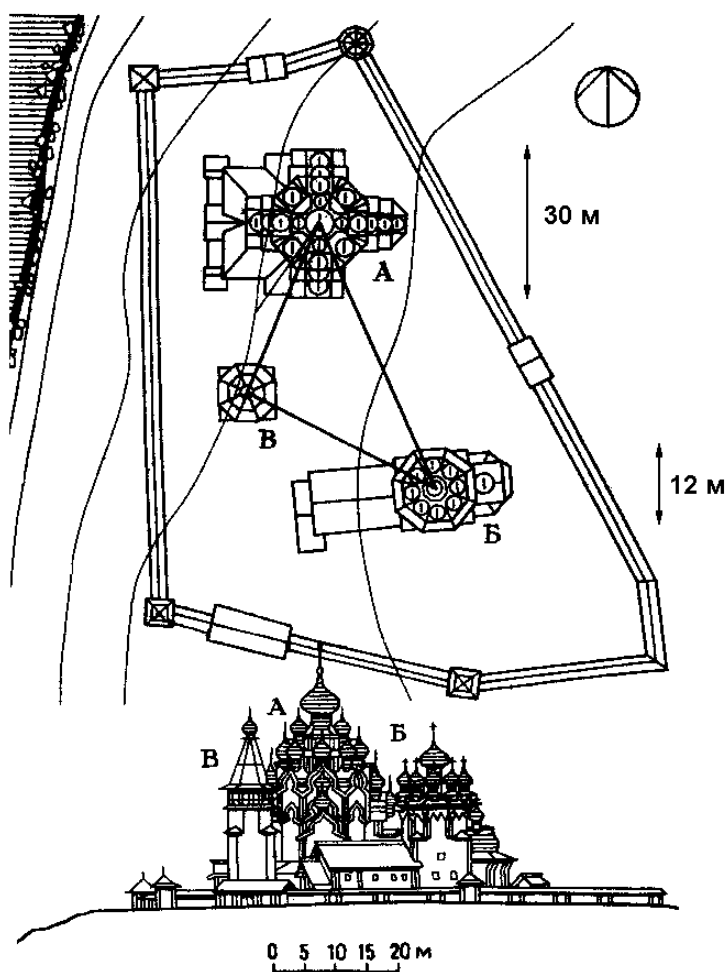
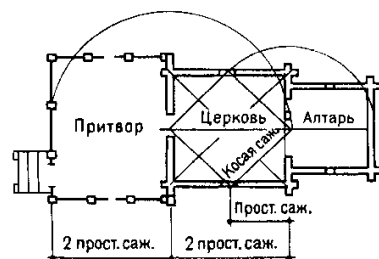
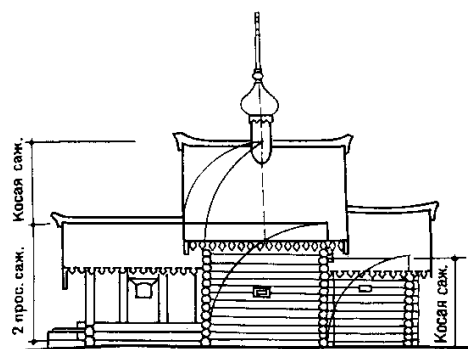

В последующем многие достижения земляной и деревянной архитектуры были воплощены в камне и благодаря этому дошли до нашего времени. Среди наиболее известных клас-

сических сооружений храмового характера большинство таких, размеры которых соотносятся или с размерами земной орбиты (и, следовательно, солнечной системы; наиболее характерный элемент – круг с диаметром 30 метров) или с размерами Земли (в последнем случае наиболее характерны или круглые сооружения с диаметром близким к 12-ти метрам, или высотные сооружения, соразмерные с земным радиусом – чаще всего речь идет о высоте в 64 метра, практически недостижимой для деревянного зодчества).

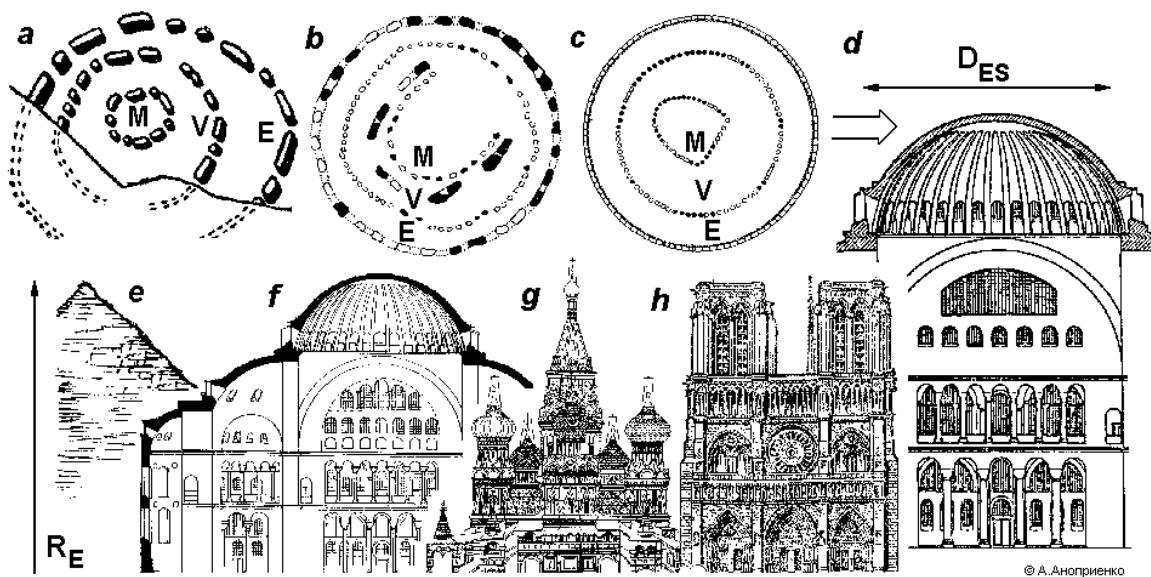

Наиболее ярким памятником как космоэкологии, так и всего древнего мира можно считать гизехский комплекс пирамид, в том числе пирамида Хеопса, которая вплоть до сооружения в конце XIX века Эйфелевой башни оставалась самым высоким сооружением в мире. Спектр предположений о цели создания и назначении данного комплекса чрезвычайно разнообразен: от традиционной гипотезы (ведущей начало от Геродота), что это лишь гробницы тщеславных фараонов, до полного отрицания какого-либо рационального смысла их создания. Ни одно сооружение в человеческой истории не привлекало такого внимания и не инициировало такого количества различных предположений и просто разного рода спекуляций. Появление в последние годы новых фактов, например, установление соответствий между расположением пирамид и звезд пояса Ориона [27], и новых компьютерных методик ис-

следования позволяют кардинально по-новому взглянуть на «первое чудо света». Речь в первую очередь идет об интерпретации пирамид Древнего царства как масштабных моделей [10].

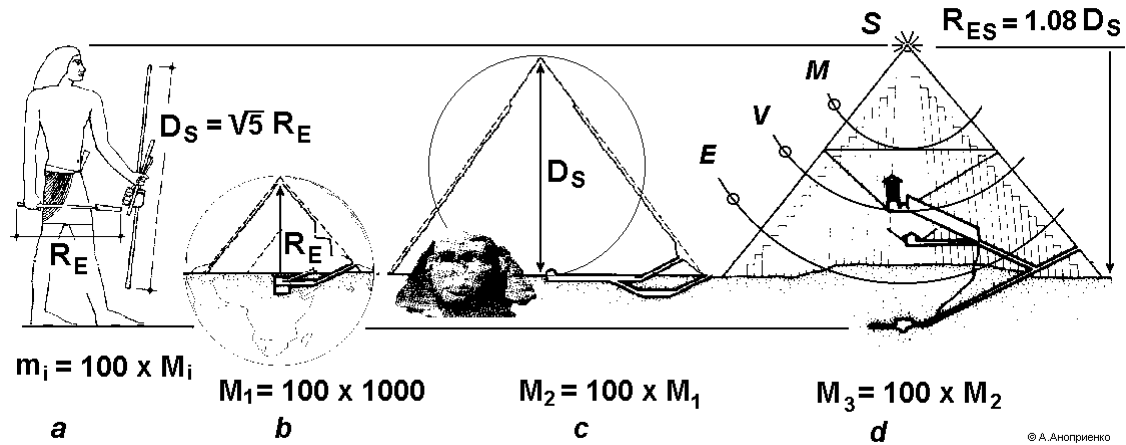

Гипотеза о модельном характере пирамид позволяет в отличие от всех предыдущих четко объяснить необходимость грандиозных размеров и наблюдаемого соотношения их размеров. При этом надо отметить, что в случае независимого последовательного сооружения пирамид **вероятность случайного формирования выявленной (объективно существующей!) масштабной шкалы практически равна нулю**. Кроме этого, данная гипотеза позволяет четко и ясно, как, например, в случае с «древом жизни» и «мировым деревом», объяснить происхождение многих мифологических и мистических представлений. Например, можно предположить, что понятие о Гермесе Триждывеличайшем – мифическом мудреце, авторе герметического трактата «Асклепий», где речь идет об иерархии мира, небе и светилах, напрямую связано с гизехским комплексом. При этом возможно следующее происхождение имени: «герма» в числе прочего означает и сооружение из камней (следовательно, и пирамиду), а определение «триждывеличайший» прямо указывает на тройную масштабную шкалу, фактически реализованную в комплексе пирамид на плато Гиза в Египте.

Другим ярким проявлением стремления быть в гармонии с космосом является система готических соборов. Довольно

смутные идеи о том, что и генезис, и расположение готических французских соборов как-то связаны с созвездием Девы, распространены достаточно широко. Однако предлагаемые при этом интерпретации выглядят неестественными и недостаточно убедительными. В связи с чем было предпринято специальное компьютерное исследование и данного вопроса [15]. В результате был найден вариант проекции созвездия Девы на территорию современной Франции, гораздо более точный, чем аналогичные.

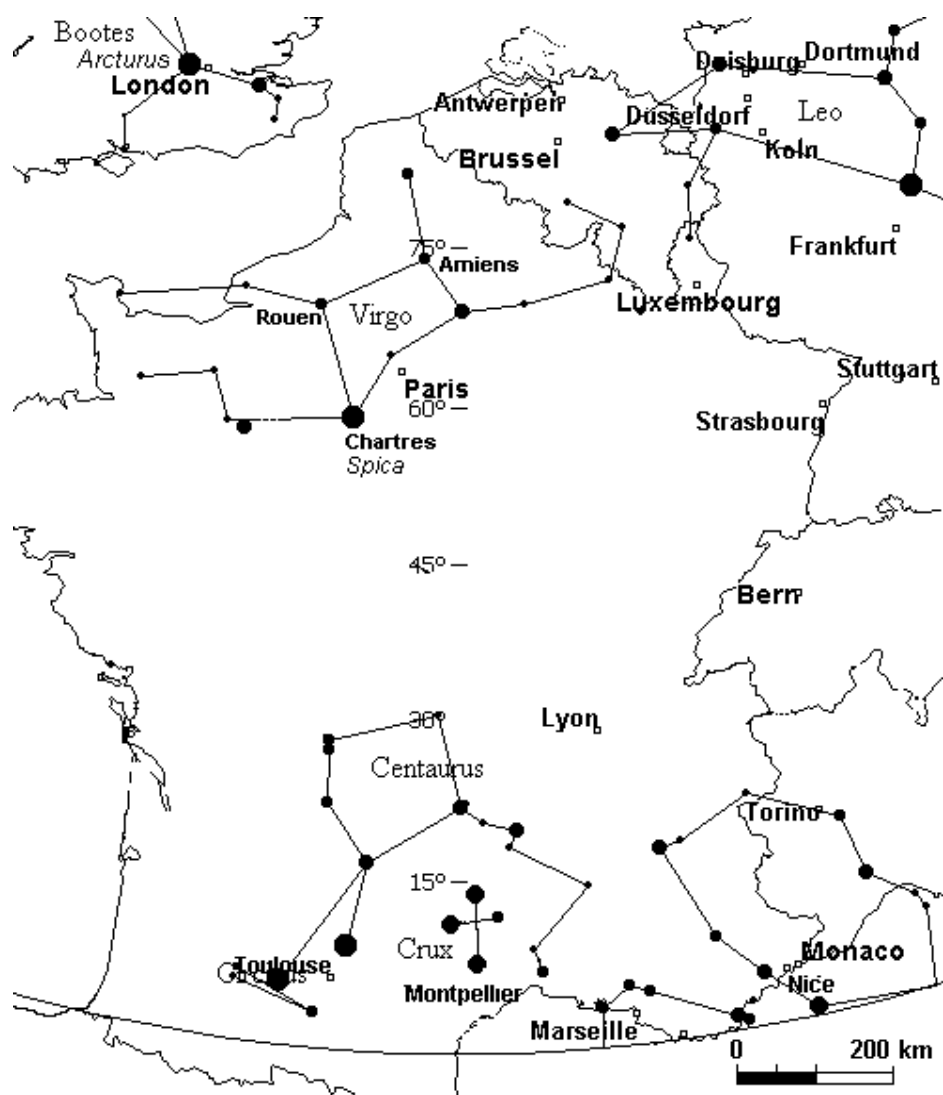

В данном варианте обеспечивается практически абсолютное совпадение формообразующих звезд Девы с расположением большинства крупнейших соборов Франции, посвященных Богородице, прежде всего в Шартре, Амьене и Руане. При

этом район Парижа достаточно точно соответствует положению точки осеннего равноденствия в XI-XIII веках, т. е. в период формирования существующей схемы расположения основных готических соборов. Интерпретация полученных результатов позволяет достаточно логично объяснить многие культурно-исторические загадки Франции и средневековой Европы XI-XIII веков. Например, формирование в тот период цикла легенд о короле Артуре – в данной интерпретации это явление может рассматриваться как образная интерпретация принятой схемы звездных соответствий, при которой в районе Лондона должна располагаться проекция звезды Арктур. Другим нетривиальным моментом является проекция Южного Креста на тот район Франции, где в свое время зародились т. н. «крестовые походы», а также весьма специфические движения катаров и альбигойцев.

Более детальный анализ позволяет установить, что данная модель может рассматриваться как элемент единой системы, охватывающей практически все европейское пространство [16].

Рассмотренные артефакты в определенной степени не утратили своей актуальности и сегодня, но более как исторические феномены, чем как нечто, значимое для современности и будущего, т.к. в целом следует констатировать, что человеческая культура их уже существенно «переросла». В современных условиях историко-культурное значение этих феноменов уже абсолютно несоизмеримо с их остаточным мировоззренческим и культурообразующим потенциалом. Современный уровень познания требует формирования новых, достаточно устойчивых и долговременных моделей понимания мира и места в нем человека, таких, которые явились бы новыми мощными стимулами для познания и развития на самую дальнюю перспективу.

Традиционный материализм с его бесконечной (и, главное, бессмысленной!) Вселенной, а также с ничтожным на ее фоне человеком, лишенным Высшего, уже достаточно

наглядно продемонстрировал свою созидательную ущербность и историческую бесперспективность. **Информационная эпоха требует более тонких и глубоких подходов к миропониманию.**

Фактически, сейчас требуется такое понимание мира, которое, с одной стороны, было бы способно с новой силой возвысить человека и побудить его к совместному создающему действию, достаточно осмысленному в наиболее долговременной перспективе, а с другой – сохранило бы максимально возможную преемственность с уже накопленным культурным многообразием – результатом гениальных прозрений и упорного труда многих тысячелетий. Необходимость этого уже достаточно четко осознается многими исследователями, но до детально проработанных решений еще далеко.

В ближайшей перспективе в качестве такой модели «продуктивного миропонимания» может достаточно эффективно реализоваться идея **ноосферы** («сферы Разума»), материальным воплощением которой буквально на наших глазах становится инфраструктура Интернет. Конечной целью этого этапа может стать **единое целеустремленное человечество с невероятно возросшими по сравнению с сегодняшним днем возможностями, основанными на Коллективном Интеллекте информационного сообщества и на соответствующей оптимизации глобальной активности**, в том числе (хотелось бы на это надеяться) с учетом основных положений концепции нооритмов.

Однако культуuroобразующий потенциал этой модели будет достаточно значимым только при условии параллельного формирования представлений о существенно более дальней перспективе цивилизации, в качестве переходного этапа к которой может рассматриваться этап ноосферы. Основой такой «дальней модели» может стать круг идей, связанных с антропокосмизмом [5, 12], предполагающим активную роль человека в созидании космического масштаба. В первом при-

ближении это может быть сформулировано как **принцип активного антропокосмизма**, суть которого заключается в том, что цивилизационная эволюция в среде подверженной тепловой смерти Вселенной является процессом, ведущим в конечном итоге к порождению новой Вселенной. А это значит, что конечной целью человеческого Познания являются Понимание и Возможности, необходимые и достаточные для реализации именно такой сверхцели. Следовательно, мы находимся только в самом начале очень длинного пути...

Литература

1. Гермес Трисмегист и герметическая традиция Востока и Запада. – К.: Ирис, 1998. – 623 с.
2. Чижевский А.Л. Физические факторы исторического процесса. – Калуга, 1-я Гостиполитография, 1924. – 72 с.
3. Чижевский А.Л. Космический пульс жизни: Земля в объ-
ятиях Солнца. Гелиотараксия. – М.: Мысль, 1995. – 768 с
4. Вернадский В.И. Несколько слов о ноосфере (1944 г.) // В книге «Русский космизм: антология философской мысли» – М.: Педагогика-Пресс, 1993. – 368 с.
5. Холодный Н.Г. Мысли натуралиста о природе и человеке // В книге «Русский космизм: Антология философской мысли» – М.: Педагогика-Пресс, 1993. – 368 с.
6. Моисеев Н.Н. Человек и ноосфера. – М.: Мол. гвардия, 1990. – 351 с.
7. Казначеев В.П., Спирин Е.А. Космопланетарный феномен человека: Проблемы комплексного изучения. – Новоси-
бирск: Наука. Сиб. Отделение, 1991. – 304 с.
8. Аноприенко А.Я. Пределы информатики. / «Информация и рынок», 1993, № 2-3, с.10-14.
9. Аноприенко А.Я. Эскиз нового мировоззрения. / В кн. «Материалы региональной научно-методической конфе-
ренции «Гуманизация образования в техническом университете» – Донецк: ДонГТУ, 1994. – 360 с.
10. Anoprienko A. Interpretation of some artefacts as special simulation tools and environments / “Short Papers Proceedings

- of the 1997 European Simulation Multiconference ESM'97. Istanbul, June 1-4, 1997" – Istanbul, SCS, 1997, p. 23-26 (<http://cs.dgtu.donetsk.ua/~anoprien/publ/1997/stamb97.htm>).
11. Аноприенко А.Я. Святая Русь: космические истоки // Орифламма. – Выпуск 3(15). – 1997. – С. 8-19.
 12. Аноприенко А.Я. Принцип активного антропоцентризма // Дети Вселенной. – Ноябрь 1998. – №21 (165).
 13. Аноприенко А.Я. Астроморфный фактор в протоинженерии // Научные труды Донецкого государственного технического университета. Выпуск 10. Серия "Проблемы моделирования и автоматизации проектирования динамических систем" – Донецк: ДонГТУ. – 1999. – С. 89.
 14. Аноприенко А. Я. Восхождение интеллекта: эволюция монокодовых вычислительных моделей // Научные труды Донецкого государственного технического университета. Выпуск 15. Серия «Информатика, кибернетика и вычислительная техника» (ИКВТ-2000). – Донецк: ДонГТУ. – 2000. – С. 36-47.
 15. Аноприенко А.Я. Компьютерное исследование феноменов астроморфного моделирования в контексте когнитивно-культурной эволюции // Научные труды Донецкого государственного технического университета. Выпуск 29. Серия «Проблемы моделирования и автоматизации проектирования динамических систем» – Севастополь: «Вебер». – 2001. – С. 327-345.
 16. Аноприенко А.Я. Когнитивные мегакарты: опыт реконструкции культурообразующих моделей и образов мира // Научные труды Донецкого национального технического университета. Выпуск 39. Серия «Информатика, кибернетика и вычислительная техника» (ИКВТ-2002). – Донецк: ДонНТУ. – 2002. – С. 206-201.
 17. Джура С.Г. Internet как технический прообраз Ноосферы / www.roerich.com
 18. Ларичев В.Е. Мудрость змеи: первобытный человек, Луна и Солнце. – Новосибирск: Наука, 1989. – 272 с.
 19. Ларичев В.Е. Сотворение Вселенной: Солнце, Луна и Небесный дракон. – Новосибирск: Наука, 1993. – 288 с.
 20. Ларичев В.Е. Звездные боги. – Новосибирск: Научно-

- издательский центр ОИГГМ СО РАН; Издательство Новосибирского университета, 1999. – 356 с.
21. Видейко М. Первые города Европы / Древний мир, №2, 2001, с. 10-13.
 22. Пилецкий А.А. Система размеров и их отношений в древнерусской архитектуре. / В кн. «Естественнонаучные знания в древней Руси». – М.: Наука, 1980, с. 63-109.
 23. Пилявский В.И., Тиц А.А., Ушаков Ю.С. История русской архитектуры. – Л.: Стройиздат, 1984. – 512 с.
 24. Шевелев И.Ш., Марутаев М.А., Шмелев И.П. Золотое сечение: Три взгляда на природу гармонии. – М.: Стройиздат, 1990. – 343 с.
 25. Черняев А.Ф. Золото Древней Руси. Русская матрица – основа золотых пропорций. – М.: Белые альвы, 1998. 144 с.
 26. Саваренская Т.Ф. История градостроительного искусства. – М.: Стройиздат, 1984. – 376 с.
 27. Бьювэл Р., Джилберт Э. Секреты пирамид. Созвездие Ориона и фараоны Египта. – М.: Вече, 1997. – 368 с.
 28. Аноприенко А.Я., Джура С.Г. В гармонии с космосом: традиции и артефакты космоэкологии в истории цивилизации // В кн.: Мудрость Дома Земля. О мировоззрении XXI века. Под редакцией В.А. Зубакова. Санкт-Петербург – Донецк. 2003. С. 76-87.

Что меняется



Пределы информатики

Мир находится на этапе глобальных изменений. Они уже начались и поражают наше воображение своим размахом. Но современные технологические и политические перемены лишь пролог. Главные события, по всей видимости, произойдут на протяжении ближайших десятилетий и будут связаны с широкомасштабной информатизацией общества.

В рыночной суете и политических перипетиях нынешних дней остаются пока в тени и практически не осознаны общественным сознанием наметившиеся грандиозные перемены в техносфере и их глобальные последствия. Но наступает время, когда просто необходимо попытаться заглянуть далеко вперед.

Причин для этого можно указать несколько:

В мире уже началась технологическая и интеллектуальная гонка за «информационным будущим». Общеизвестным лидером в этой гонке являются в настоящее время США. Бывший вице-президент и кандидат в президенты Эл Гор получил широкую известность в свою бытность конгрессменом и сенатором благодаря настойчивым и самоотверженным усилиям по изменению американской государственной политики в пользу первоочередного развития информационной инфраструктуры страны. Он, в частности, явился автором американского закона 1990 года о развитии высокопроизводительной вычислительной техники и быстродействующих компьютерных сетей с волоконно-оптическими линиями связи. Ему также принадлежит следующее высказывание [1]: «В прошлом успех того или иного государства в международном экономическом соревновании определялся его транспортной инфраструктурой... Сегодня транспортировка грузов менее важна по сравнению с другими факторами, такими как перемещение информации и повышение значимости этой информации».

В условиях стремительных перемен первейшая задача состоит в формулировании и осознании ближних и дальних целей, что, с одной стороны, позволит «вычислить» свою траекторию оптимального их достижения, а с другой – рано или поздно породит и критическую массу энергичных и целеустремленных людей, и необходимый общественный настрой для их поддержки.

Опережающая психологическая подготовка к переменам позволит с максимальной пользой использовать их как отдельным индивидуумам, так и обществу в целом. Частично эту функцию выполняет «фантастика будущего» в литературе и кино, которая исподволь подготавливают массовое сознание к шокирующим изменениям техносферы уже в ближайшие десятилетия. Но кроме беллетризованного коммерческого подхода в преодолении «шока будущего» безусловно необходим и свободный «философствующий» анализ открывающихся новых возможностей, пусть даже порой на грани фантастики. Подобный анализ должен в идеале идти впереди всех перемен.

Движение человеческой истории представляется сегодня не круто уходящей вверх прямой, а последовательностью набегающих волн, то затихающих, то вновь вздымающихся «девятым валом». Практически общепризнанными можно уже считать так называемые волны Кондратьева [2] с периодом в 50 лет, которые с необъяснимой пока фатальностью приводят к взлетам и падениям общечеловеческого созидания подобно смене дня и ночи. Период изменения амплитуды таких волн предположительно составляет 500 лет и как раз сейчас размах их максимален.

Последний положительный полупериод волны пришелся примерно на 1943-1968 гг., следующий – на 1993-2018 гг. Именно на гребне таких волн и происходят наиболее значительные качественные изменения в мире. Особенно тогда, когда их амплитуда достигает максимума. Предыдущая ситуация такого рода породила Возрождение и дала возможность

Леонардо да Винчи предвидеть большинство грядущих изобретений почти вплоть до нашего времени. Компьютер вообразить он уже не смог – тогда это было еще за горизонтом и понимания, и воображения. Можно не сомневаться, что новое время породит не менее значительные взлеты человеческого гения и заложит фундамент развития на многие столетия вперед.

В основе происходящих перемен лежит широкомасштабная информатизация общества. Собственно понятие информатизации в данном контексте является довольно условным, так как то, что можно обозначить этим словом, в той или иной форме происходило на протяжении всей истории человечества. Именно процесс наращивания информационных возможностей в первую очередь определял становление человека как вида, а в дальнейшем – и все развитие человеческой цивилизации. В этой связи уместно напомнить о нескольких выдающихся событиях информационного характера, имевших место в прошлом и изменивших в свое время мир в большей степени, чем все войны, нашествия и социальные революции вместе взятые:

5000 лет назад начало истории в современном ее понимании было положено формированием письменности в виде древнеегипетских иероглифов. Это событие по своему значению для последующей эволюции цивилизации было равнозначно формированию генетической памяти в процессе развития живой природы. Египтяне свое письмо считали откровением богов. Весьма показателен следующий факт: Фараон Джосер (2780 год до н. э.), при котором было положено начало строительству пирамид, столкнувшись с проблемой нарастания голода в стране, обращается к своему первому советнику Имхотепу. Тот в свою очередь просит главного жреца позволить ознакомиться с некоторыми папирусами из библиотеки храма. Именно новое качество памяти, даваемое письменностью, позволило древнейшим цивилизациям совершить рывок в своем восхождении. И благодаря опять же письменности мы сегодня знаем о тех временах неизмеримо больше,

чем Геродот и многие поколения историков вплоть до конца прошлого столетия.

2500 лет назад, в «осевое время» [3] начало распространяться важнейшее информационное нововведение – алфавитное слоговое письмо. Именно оно явилось одним из истоков могущества современной западной цивилизации. Письменность на этом этапе приблизилась к совершенству генетического кодирования: неограниченность выразительных возможностей при крайней ограниченности средств. Грамотность, «откровение богов», после этого стала потенциально доступна любому человеку независимо от его способностей. Боги отныне окончательно приобретают человеческий облик.

500 лет назад в информационной сфере произошел «большой взрыв», давший начало «Вселенной Гуттенберга»: всего за 50 лет, с 1450 по 1500 г., количество книг в Европе выросло с нескольких десятков тысяч до десяти миллионов. Печатная книга позволила, наконец, начать реализовывать потенциал всеобщей грамотности. Не случайно ее появление совпало с эпохой Высокого Возрождения. Библия, будучи первой печатной книгой в 1454 году, в последующем была размножена в сотнях миллионов экземпляров, чем был заложен самый основательный фундамент для всемирной экспансии европейской цивилизации.

50 лет назад первые электронные программируемые компьютеры обозначили начало качественно нового процесса в информатизации, который по аналогии с соответствующим явлением в эволюции живой природы можно назвать **цефализацией техносферы**. Другими словами, началось формирование глобальной нервной системы человеческого общества.

Чтобы более ярко представить себе масштабы происходящих информационных процессов, приведем еще некоторые факты:

Все живое на Земле имеет единую генетическую память, основанную на двойной спирали ДНК, для записи информации в которой используется всего четыре «символа» – четыре разных типа нуклеотидов. При этом информационная сложность простейших вирусов эквивалентна примерно 10 тысячам бит (10 Кбит), бактерий – 1 миллиону бит (1 Мбит), а ДНК каждой из ста триллионов клеток человеческого организма – 5 миллиардам бит (5 Гбит). Мозг человека по современным оценкам способен хранить порядка 100 триллионов бит (100 Тбит).

Информация, сосредоточенная сегодня в крупнейших библиотеках мира, в 80-е годы XX века также оценивалась примерно в 100 Тбит, хранящихся в виде текста, и около 1000 Тбит – в виде изображений [4]. Длившийся сотни миллионов лет процесс перехода от одноклеточных организмов с исключительно генетической памятью к высокоразвитым животным, обладающим мозгом, во многом аналогичен стремительно происходящему на наших глазах процессу цефализации техносферы. Путь, начатый человечеством 5000 лет назад, вводит нас сегодня в совершенно новый мир, соответствующий качественно иному уровню развития общественного организма.

Какие же информационные соотношения мы уже имеем в современной техносфере?

Информационная емкость одной страницы машинописного текста составляет примерно 2 Кбайта (16 Кбит) и соизмерима с объемом генетической памяти вируса. Стандартная дискета содержит 1400 Кбайт (около 10 Мбит), что эквивалентно генетической памяти бактерии. Обычный оптический компакт-диск позволяет хранить уже порядка 600 Мбайт (почти 5 Гбит) данных, что соответствует объёму генетической информации в одной клетке человеческого организма. Двадцать тысяч таких дисков позволяют сохранить текстовую составляющую всех существовавших на рубеже тысячелетий книг. В 2003 году исследователи университета Калифорнии в

Беркли после тщательных подсчетов заявили, что в мире уже только за один год создается 5 экзабайт (миллиардов гигабайт) данных. При этом была учтена не только цифровая, но и вся аналоговая информация, переданная по радио и телевидению, пересчитанная в цифровой эквивалент. В 2006 году человечеством было создано уже порядка 160-ти экзабайт цифровой информации. Это примерно эквивалентно 37 млрд. DVD-дисков или 12 стопкам книг высотой от Земли до Солнца [5].

Доступная человеку скорость передачи информации многие тысячелетия, вплоть до начала прошлого века, ограничивалась скоростью всадника: 15 км/ч. Достижения последнего столетия сделали возможной практически мгновенную связь между абонентами телефонной сети любой страны мира. Разговорная речь в спокойном темпе эквивалентна передаче примерно 100 бит текстовой информации в секунду. Медные провода позволяют получить при передаче модулированных сигналов на дальние расстояния пропускную способность до 100 Кбит/с. Пропускная способность волоконно-оптических каналов связи в 90-е годы XX века составляла уже 100 Мбит/с, а в перспективе может достигнуть 100 Гбит/с. Всего четверть часа потребовалось бы для передачи по такому каналу текстовой информации всех существовавших на рубеже XX и XXI веков книг.

Даже краткое перечисление позволяет сделать вывод о том, что информационные достижения первых 50-ти лет «новой цефализации» вполне соизмеримы с некоторыми результатами информационной эволюции живой природы на протяжении почти 500 миллионов лет. Исходя из этого можно сделать некоторые достаточно смелые предположения о ближних и дальних перспективах информатики.

Следующие 50 лет станут годами перехода общества в качественно новое состояние, которое станет следствием стремительно накапливающихся последние 200 лет перемен в техносфере и человеческих умах. В эти годы прояснятся пер-

спективы на следующие столетия и, вполне возможно, произойдут наиболее масштабные изменения в мире за всю историю человечества. Значительная часть предстоящих изменений уже почти очевидна и может быть перенесена из категории предположений в категорию практических целей на ближайшие десятилетия.

Ниже приведен краткий обзор такого рода целей.

Тотальная связь «каждый с каждым и со всеми», построенная на основе волоконно-оптических линий, а также – сотовой и спутниковой радиосвязи, объединяющая миллионы центральных серверов, сотни миллионов клиентских компьютеров и миллиарды встроенных процессоров, в первую очередь в мобильных устройствах.

Центральные серверы концентрируют процессы обработки и хранения информации общего пользования (с разной степенью конфиденциальности) и представляют собой системы с массовым параллелизмом и терабайтными «накопителями знаний». Рабочие станции мобильные и стационарные в диапазоне от настольных до миниатюрных мобильных (например, наручных) обеспечивают интеллектуальный интерфейс человека с обществом (в первую очередь!) и «технотронной нервной системой», максимально используя при этом сенсорные возможности человеческого организма. Встроенные процессоры, в большинстве своем являющиеся малозаметными интеллектуальными датчиками, подобно нервным окончаниям в организме человека, непосредственно обеспечивают цефализацию материальной среды, ее управляемость и надежность.

Повсеместное оснащение мобильных устройств средствами точного определения своего местонахождения и измерения параметров окружающей среды превратит их в своего рода нервные окончания «чувствительной» техносферы, которая окутает земную поверхность подобно коре головного мозга человека.

Очевидная перспектива заключается и в оснащении большинства рабочих станций средствами дистанционной диагностики, обеспечивающими раннее обнаружение функциональных отклонений в организме человека-оператора и ежесекундно ненавязчиво фиксирующими его «историю здоровья» с целью оптимизации жизнедеятельности человеческого организма и предотвращения катастрофических отклонений болезненного характера. Следующим, еще не очевидным сегодня, шагом может стать массовое производство на базе нанотехнологий «интеллектуальных микротел» (своего рода искусственных разумных вирусов, «встраиваемых» в человека), вводимых в организм, например с пищей, и обеспечивающих при необходимости, кроме контроля и сбора информации, также и безболезненное оперативное вмешательство, исключаящее в подавляющем большинстве случаев обычные хирургические операции макроуровня с нарушением кожного покрова и других здоровых тканей организма. Приведенный пример надо рассматривать лишь как этюд на тему грядущей глобальной смены парадигмы в медицине, которая несомненно станет важнейшим для большинства населения последствием тотальной информатизации. Причем правовые и гуманитарные аспекты человеческой эволюции здесь не менее важны, чем технологические.

Возможность нахождения каждого человека в любой момент «на связи» с обществом и «прозрачность» окружающего мира позволят реализовать принципиально новые подходы в организации общества, в решении проблем занятости, образования, преступности, экономического развития и эффективного использования ресурсов. Искусственный интеллект в традиционном понимании вряд ли возможен в обозримом будущем, но коллективный разум в среде «техно-тронной нервной системы» станет принципиально новым явлением человеческой цивилизации, открывающим для нее горизонты, несоизмеримые с сегодняшними.

Виртуальная реальность, наблюдаемая в настоящее время в разного рода тренажерах и компьютерных играх неизбежно станет повседневностью, позволяющей оптимизировать реальную жизнь, колоссально раздвинуть ее пределы и расширить возможности всех и каждого в познании, образовании, адаптации и творчестве. Существование станет более многомерным и многовариантным, обеспечивая реальную свободу личности.

Ограничимся пока этим перечнем, который лишь отдельными штрихами обрисовывает предстоящие изменения, и попытаемся взглянуть еще дальше.

Следующие 500 лет породят, по-видимому, еще целый ряд пока немислимых перемен. Сегодня трудно представить их конкретно и даже в самых общих чертах. Но можно наметить их в виде трех главных идей:

Первая. Выход за пределы тонкой пленки пространства земной поверхности и широкомасштабная космическая экспансия, в первую очередь, информационного характера. Вселенная, по всей видимости, влияет на нашу жизнь существенно в большей степени, чем это нам кажется сегодня. Именно поэтому информационные «щупальца» человека потянутся в виде цепочек космических роботов, прослушивающих и изучающих Космос, далеко за пределы солнечной системы. Возможно, только тогда мы сможем понять истинное место человека во Вселенной и природу пока еще недостаточно очевидных сегодня связей между ними.

Вторая. Кроме космоса Вселенной своего освоения ждет и «внутричеловеческий космос». Рано или поздно, но в техносферу будут включены и мириады устройств бактериального и вирусного уровней, которые позволят сделать наблюдаемым и управляемым весь организм человека на клеточном уровне. В этом случае можно будет говорить не только о многократном продлении жизни, но и о качественно новом человеке.

Третья. Научившись в вычислительных машинах с чрезвычайной точностью управлять движением энергии на микроуровне, логично будет совершить и следующий шаг: научиться с такой же точностью и эффективностью управлять движением вещества на микро- и наноуровне. А это означает возможность создания принципиально новой материальной среды, сотворения нового мира.

Естественно, не все произойдет быстро. Но никто и не попробует ничего сделать, пока это будет считаться невозможным. Поэтому давайте раздвигать в нашем сознании пределы возможного и пытаться их достигать...

Впервые основные положения данной главы были опубликованы в 1993 году [6]. Произошедшие с того времени перемены подтвердили все ее основные положения. Главным при этом можно считать то, что к началу нового тысячелетия реальностью стало всеобщее распространение мобильной связи и доступа к глобальной инфраструктуре Интернет. К 2007 году, в частности, общее количество пользователей Интернет достигло миллиарда, а количество сайтов превысило 100 миллионов, вобрав в себя и сделав доступными для Интернет-пользователей большинство тех информационных массивов, которые были созданы за всю предыдущую историю человечества.



Литература

1. Гор Э. Инфраструктура для глобальной деревни. Мощные компьютерные сети нельзя построить без государственных капиталовложений / В мире науки, 1991, N11, С. 92-96.
2. Меньшиков С.М., Клименко Л.А. Длинные волны в экономике. Когда общество меняет кожу. – М.: Международные отношения, 1989.
3. Ясперс К. Смысл и назначение истории. – М.: Политиздат, 1991.
4. Sagan C. Cosmos. – N.Y.: Ballantine books, 1985.
5. YouTube съест 70% трафика на планете // CNews.ru: Главные новости. 07.03.2007 (<http://www.cnews.ru/news/top/index.shtml?2007/03/07/239221>).
6. Аноприенко А.Я. Пределы информатики // “Информация и рынок”. Теоретический и научно-практический журнал. – 1993. – №2-3. – С. 10-14.

Феномен времени в информационную эпоху: НОВЫЕ ЯВЛЕНИЯ, КОНЦЕПЦИИ И СМЫСЛЫ

Если исходить из трехэтапного подхода к развитию человечества, предполагающего выделение в истории общества присваивающего, производящего и информационного этапов, то каждому из них может быть поставлено в соответствие преобладающее в данную эпоху понимание феномена времени.

Эпохе присваивающего хозяйства, охватывающей весь период от зарождения человека разумного вплоть до начала неолитической революции (VIII-VII тыс. до н.э.), вполне естественно **соответствует понимание времени как исключительно циклического феномена**, целиком и полностью детерминирующего жизнь древнего общества. Тысячелетиями жизнь человека палеолита/мезолита слишком медленно и незаметно для отдельных поколений развивалась исключительно «в круге вечного возвращения». Целый ряд артефактов, обнаруженных и понятых лишь в XX веке (в первую очередь т.н. «мальтинская пластина»), убедительно свидетельствует, что и на этом этапе были уже сформированы достаточно сложные модели времени, в основных своих чертах определившие, фактически, современное понимание циклического времени [1-5].

Глобальный климатический сдвиг X-IX тыс. до н.э., приведший к формированию благоприятных условий для формирования производящего хозяйства, фактически породил идеи линейного времени, связанного с концепцией непрерывного развития (как вариант, на определенных этапах – непрерывной деградации). Последующий климатический оптимум V-IV тыс. до н. э. относительно быстро (в исторических масштабах) сменился существенно

более проблемным климатом. «Деградирующая» концепция времени (от «золотого» века к «железному») в рамках сельскохозяйственного периода производящей эпохи практически на равных конкурировала с различными идеями поступательного развития (прежде всего в рамках духовного и интеллектуального роста человека). Но с постепенным переходом к индустриальному развитию в XV-XVI вв. начали преобладать концепции непрерывного прогресса, достигшие невиданной ранее популярности в XIX-XX вв. Особенно показательна в этом смысле вторая половина XX в.

Ярко выраженный индустриализм этого периода predeterminedил преимущественно физический подход к проблеме времени: понимание феномена времени при этом существенно усложнилось (в первую очередь, в рамках теории относительности) и расширилось. Для наблюдения и осмысления стали доступны значительно более широкие, чем когда-либо ранее, масштабы времени – от явлений микромира до миллиардов лет жизни звезд и Вселенной. Следует, однако, признать, что, значительно раздвинув наши горизонты восприятия, физический подход к феномену времени фактически не оправдал возлагавшихся на него надежд на качественные прорывы в нашем миропонимании. Продолжающиеся и сегодня попытки создания исключительно физических моделей времени с соответствующим философским их осмыслением не приносят уже практически ничего существенно нового в наше мироощущение.

Наступающая информационная эпоха настоятельно требует новых, существенно более продуктивных в когнитивном смысле, подходов к пониманию феномена времени – подходов в первую очередь информационных, логических и ментальных, позволяющих не только развивать наше восприятие времени, но и управлять его развитием. Процесс формирования таких подходов будет отнюдь не быстротечным – мы фактически находимся лишь в начале длительной эволюции. Но некоторые характерные явления,

концепции и тенденции достаточно ясно просматриваются уже и сегодня.

Новые явления

Из числа наиболее важных новых явлений, имеющих какое-либо отношение к нашему восприятию и пониманию феномена времени, в первую очередь необходимо выделить следующее:

Управление процессами микро- и наносекундного масштаба как массовая возможность и реальность. Сотни миллионов пользователей, имеющих доступ к современным компьютерам, фактически, получают опыт чрезвычайно эффективного управления физическими и логическими процессами, длительность которых на сегодня может уже измеряться наносекундами. Всего за пятьдесят лет человек прошел путь от возможности индивидуального управления лишь несколькими событиями в секунду до управляемого миллиарда событий ежесекундно! Время для человека уплотнялось постоянно на протяжении всей его культурной эволюции, но таких темпов уплотнения еще каких-то сто лет назад невозможно было даже представить.

Практически мгновенный доступ к информационным объектам независимо от их пространственной удаленности в глобальных масштабах. Радио на протяжении последних ста лет и телевидение на протяжении последних 50-ти лет явились фактически лишь подготовкой к той информационной революции, которая развернулась на протяжении последнего десятилетия. Технологической основой этого стало формирование современной инфраструктуры Интернет, являющейся в свою очередь техническим прообразом будущей ноосферы. В новой информационной среде глобального масштаба практически исчезает привычное соотношение между пространством и временем. Для пользователя одновременно работающего с поисковыми системами на серверах где-нибудь в Сан-Франциско, Москве, Киеве или в соседней

комнате задержка с получением ответа зачастую будет зависеть отнюдь не от пространственной удаленности источника информации, а только лишь от технических характеристик и размеров базы данных соответствующего сервера. Парадигма «мир на кончиках пальцев» вместе с пространством уничтожает и время, необходимое для его преодоления. Более того, появляется практическая возможность одновременно работать с множеством глобально распределенных объектов, управляя процессами, происходящими там, и как бы создавая «эффект присутствия» одновременно во множестве мест в пространстве.

Непрерывность функционирования большинства информационных объектов (в режиме 24x7, т. е. 24 часа в сутки 7 дней в неделю без выходных, отпусков и практически без каких-либо других простоев), что достигается резко возросшей надежностью и многократным дублированием их технической базы. Цивилизация впервые получила возможность полностью синхронизироваться как целостный глобальный организм. Такое, например, показательное явление: дневная смена фирмы Майкрософт в Сиэтле (США), уходя вечером домой, сдает готовые программные модули для проверки и сборки новой версии операционной системы дневной смене где-нибудь в Бангалоре (Индия), чтобы утром получить результаты тестирования и работу на новый день. Программные роботы поисковых систем, в массовом порядке, ни на секунду не останавливая свою работу, с немыслимой ранее регулярностью и тщательностью буквально прочесывают миллионы серверов по всему земному шару в поисках новой информации с целью ее систематизации и предоставления миллионам клиентов, поток которых также не иссякает ни на секунду. Системы электронной коммерции в таком же режиме управляют не только информационными, но и колоссальными, по меркам вчерашнего дня, финансовыми и материальными потоками. Это не фантастика – это уже сегодняшняя реальность. Но и она лишь бледная тень того, что, по всей видимости, ожидает нас в ближайшем будущем. Поток событий, который субъективно служит для

нас одной из основных мер времени, не только невероятно интенсифицируется и уплотняется, но и становится практически непрерывным как в глобальном масштабе, так и для каждого индивидуума, вовлеченного в этот процесс.

Многократное возрастание информационной насыщенности исторического времени. Современность, которая становится историей в эпоху Интернет и электронных носителей мультимедийной информации, будет на порядки более насыщена памятью о событиях, мыслях и людях, чем любой, предшествовавший ей период времени. Тем самым оно, «современное прошлое», становится гораздо более близким к настоящему и в существенно большей степени влияет (что, в общем-то, очевидно) и будет влиять на будущее (что пока отнюдь не очевидно), чем что-либо из более давних времен. Нечто подобное происходило при переходе от дописьменной эпохи к письменной, и от допечатной к печатной. В последнем случае разница в информационной насыщенности оказалась столь значительной, что позволила исследователям с абстрактным математическим складом ума вообще предположить отсутствие сколь-нибудь значимой и достоверной истории в допечатную эпоху (речь идет о т.н. «новой хронологии» А.Т. Фоменко и др.). Фактически, с точки зрения наших далеких потомков нынешний рубеж тысячелетий будет не «концом истории», как это представлялось Фукияде, а лишь действительным ее началом. А все, что было до этого, рискует сгинуть во тьме малоинформативных и недостаточно достоверных текстов и документов, слишком бледных и «бедных» на фоне будущего яркого и насыщенного информационного изобилия.

Многовариантность и гибкость моделей времени в различных «виртуальных реальностях», порождаемых миром компьютерных технологий. Пресловутая «машина времени» стала явью именно там, и любой желающий может поупражняться в создании своих миров и времен, произвольно управляя их динамикой и самим их существованием. В жизнь входит поколение, для которого обычной стала возможность

жить и действовать вне обыденного пространства и времени, пусть пока лишь в основном в более или менее реалистичных компьютерных играх, но и этого уже достаточно, чтобы почувствовать себя «немного богом».

Новые концепции и смыслы

Все эти явления фактически означают начало интенсивных изменений в наших взаимоотношениях с феноменом времени не только эволюционных, но и революционных. На концептуальном уровне при этом можно предположить по меньшей мере следующие фундаментальные изменения:

Признание в качестве ведущего фактора (и индикатора) человеческого развития именно информационной компоненты, а не только (возможно, и не столько) – материальной. Причем речь идет о признании этого не исключительно лишь для новой эпохи (что уже представляется вполне естественным), но и для всей человеческой истории. При этом именно отсчет и осмысление времени практически всегда было (и, скорее всего, долго еще будет) в числе важнейших интеллектуальных вызовов каждой из эпох. В качестве примеров можно привести и уже упоминавшуюся Мальтинскую пластину, и Великие пирамиды Египта, и Стоунхендж, и Фестский диск – артефакты, также имеющие непосредственное отношение к взаимоотношениям человека с феноменом времени в самом прямом смысле [4-7].

Осмысление масштабов «вселенского времени» в соотноении с масштабами человеческой жизни. Понимание человека и его времени как гармоничной части организма Вселенной, скорее всего, ее специфической «генетической памяти». В таком смысле человек – это модель и/или своеобразное семя Вселенной, а его время – это своего рода наномодель вселенского времени [7, 8].

Понимание человеческого общества как некоторого промежуточного организма между Вселенной и человеком, время и ритмы которого в определенной степени аналогичны индивидуальным ритмам человеческого организма. В качестве примера такой возможной аналогии можно указать на некоторую степень соответствия между такими специфическими ритмами человека как пульс и дыхание, с одной стороны, и характерными для общественного организма в целом нооритмами Чижевского (синхронными с 12-летним циклом солнечной активности) [9, 10] и Кондратьева (50-летние циклы) с другой стороны.

Понимание Вселенной как творения человеческого разума, но в высшей, «божественной», стадии его развития. В подобном творении, собственно, может и заключаться высшее предназначение человека, в котором оно проявляется через своеобразный «инстинкт познания», влекущий его все выше по ступеням развития и расширения своих возможностей. Конечным пределом такого развития, вполне возможно, являются именно масштабы Вселенной. И когда возможности человеческого созидания достигают этого предела, тогда рождается новая Вселенная и новое Время. Перспектива, конечно, слишком далекая, чтобы можно было обсуждать какие-либо детали всерьез. Но некоторые достаточно дерзкие предположения она позволяет сделать. Например, почему не предположить, что порожденная родственным разумом Вселенная, может содержать некоторые своеобразные знаки и системы символов, в определенной степени стимулирующие и направляющие когнитивную эволюцию человечества на определенных этапах развития вселенского организма. Именно такие знаки человек разумный интуитивно пытался разглядеть и в зодиакальном хороводе планет, и в прецессионных изменениях звездного узора с самых ранних времен своего существования. Во всяком случае, бесспорно, что именно здесь удавалось найти наиболее удачные ориентиры и подсказки для разметки времени, начиная от минутного масштаба и заканчивая смысловыми образами для целых эпох [6, 7, 11].

Особый символический смысл предстоящих столетий. В связи с изложенным выше не лишним будет вспомнить, что согласно традиции, зародившейся по меньшей мере пять тысячелетий назад, мы сейчас также находимся на рубеже очередной смены эпох. Неуклонно прецессирующая по зодиаку «точка весеннего равноденствия» как бы переводит своеобразную стрелку зодиакальных часов с созвездия Рыб на созвездие Водолея, что, в общем-то, известно практически всем. Но, скорее всего, никто пока не придал достаточного значения еще одному специфическому звездному феномену, связанному с прецессией и придающему особый символический смысл ближайшим столетиям новой эпохи. Речь идет о прецессионном возвышении созвездия Ориона (с точки зрения Северного полушария), являющегося наиболее антропоморфным звездным символом, ассоциировавшимся в мифологическом сознании древности как со множеством антропоморфных богов, так и с самим человеком в его высших проявлениях. Наибольшее возвышение Ориона на небосклоне Северного полушария в ближайшие столетия вполне закономерно символически ассоциировать с возвышением Человека и цивилизации Северного полушария, т.е. фактически всего современного цивилизационного феномена, основные формы и достижения которого зародились в первую очередь к северу от экватора. Такая ассоциация имеет, правда, и обратную сторону, т.к. в этой связи возникает вполне закономерный вопрос: а что дальше? Упадок и деградация? Или нечто другое?

Наилучшим представляется все же максимально оптимистичное понимание символического смысла предстоящих столетий: беспрецедентно возвысившись, человек и человечество перейдут в качественно новое состояние, позволяющее взглянуть на мир уже по-иному, не ограничиваясь земными пространствами и временами отдельных зодиакальных эпох. Что сможет увидеть новое человечество с этих высот, сказать пока сложно, но подумать об этом стоит уже сейчас.

Литература

1. Ларичев В. Е. Мудрость змеи: первобытный человек, Луна и Солнце. – Новосибирск: Наука, 1989. – 272 с.
2. Ларичев В. Е. Сотворение Вселенной: Солнце, Луна и Небесный дракон. – Новосибирск: Наука, 1993. – 288 с.
3. Ларичев В.Е. Звездные боги. – Новосибирск: Научно-издательский центр ОИГГМ СО РАН; Издательство Новосибирского университета, 1999. – 356 с.
4. Anoprienko A. Interpretation of some artefacts as special simulation tools and environments / "Short Papers Proceedings of the 1997 European Simulation Multiconference ESM'97. Istanbul, June 1-4, 1997" – Istanbul, SCS, 1997, p. 23-26.
5. Аноприенко А. Я. Восхождение интеллекта: эволюция монокодовых вычислительных моделей // Научные труды Донецкого государственного технического университета. Выпуск 15. Серия «Информатика, кибернетика и вычислительная техника» (ИКВТ-2000). – Донецк: ДонГТУ. – 2000. – С. 36-47.
6. Аноприенко А.Я. Компьютерное исследование феноменов астроморфного моделирования в контексте когнитивно-культурной эволюции // Научные труды Донецкого государственного технического университета. Выпуск 29. Серия «Проблемы моделирования и автоматизации проектирования динамических систем» – Севастополь: «Вебер». – 2001. – С. 327-345.
7. Аноприенко А.Я. Когнитивные мегакарты: опыт реконструкции культуuroобразующих моделей и образов мира // Научные труды Донецкого национального технического университета. Выпуск 39. Серия «Информатика, кибернетика и вычислительная техника» (ИКВТ-2002). – Донецк: ДонНТУ. – 2002. – С. 206-201.
8. Аноприенко А.Я. Принцип активного антропоцентризма // Дети Вселенной. – Ноябрь 1998. – №21 (165).
9. Чижевский А.Л. Физические факторы исторического процесса. – Калуга, 1-я Гостиполитография, 1924. – 72 с.

10. Чижевский А.Л. Космический пульс жизни: Земля в объятиях Солнца. Гелиотараксия. – М.: Мысль, 1995. 768 с
11. Аноприенко А.Я. Астроморфный фактор в протоинженерии // Научные труды Донецкого государственного технического университета. Выпуск 10. Серия «Проблемы моделирования и автоматизации проектирования динамических систем» – Донецк: ДонГТУ. 1999. С. 89.

Ближние и дальние прогнозы



На момент подготовки 3-го издания данной работы (март 2020 года), можно со всей определенностью утверждать, что события, прошедшее с начала авторских исследований в данном направлении и формирования концепции нооритмов в начале 1990-х годов [1, 2], а также – первого издания книги в 2007 году, позволили **достаточно убедительно подтвердить достоверность выдвинутых автором гипотез и адекватность модели нооритмов в целом.**

Исследования в данном направлении были начаты автором в 1992 году под сильнейшим впечатлением от краха Советского Союза, ставшего для большинства его граждан довольно неожиданным крушением всего привычного мира и началом серьезных испытаний. Хотелось разобраться в глубинных причинах произошедшего, попытаться найти влияние не только субъективных факторов (они, практически, лежали на поверхности), но и объективных, обусловивших внезапные для большинства изменения глобального масштаба, обернувшиеся геополитической катастрофой для миллионов бывших граждан СССР.

Детальный анализ всех известных на то время концепций периодичности/цикличности в истории, тщательное штудирование обширной исторической литературы, а также – трудов Кондратьева Н.Н., Чижевского А.Л. и других известных исследователей, позволило сформулировать концепцию нооритмов как синтез и уточнение различных ре-

зультатов в этой области, полученных и подтвержденных ранее как вышеназванными учёными, так и целым рядом других.

Главный парадокс полученных результатов заключался в выводе о том, что СССР рухнул и разделился буквально накануне периода очередного тотального взлёта цивилизации и преобладания интеграционных процессов, что блестяще подтвердилось в ходе последующей глобализации, формирования объединенной Европы и невиданного подъема Китая. Перефразируя известное выражение Черчилля можно было утверждать, что «советский дредноут затонул у самого входа в гавань». Другими словами, если бы Советский Союз выдержал кризис самого начала 1990-х годов, то в дальнейшем траектория его развития была бы, скорее всего, подобна китайской.

Первое издание книги в 2007 году вышло после украинской «Оранжевой революции» 2004-2005 гг. и накануне ожидавшегося глобального перелома, в ходе которого нарастание позитивных тенденций и ожиданий после достигнутого пика в соответствии с концепцией нооритмов должно было заметно пойти на спад. Это фактически и случилось, приобретая форму финансового кризиса 2008-2009 гг.

Но в целом это был всё-ещё пик позитивного полупериода кондратьевской волны. И настроения были в целом оптимистичные, что, в частности, отразилось на оформлении обложки книги, показанной на рисунке ниже в вариантах первого издания 2007 года (слева) и второго издания 2010 года (справа). Предполагалось, что сам оптимистичный вид автора должен был внушать надежды на лучшее. На обложке нынешнего 3-го издания 2020-го года, символизирующего полный и окончательный переход кондратьевской волны из позитивного в негативный полупериод, всё призвано символизировать тревогу и нарастание глобального кризиса.



Об авторе:
Аноприенко Александр Яковлевич,
преподаватель Донецкого национального
технического университета, доцент,
кандидат технических наук,
специалист в области информационных
технологий и компьютерного
моделирования

Модели синхронизации
Нооритмы человека и космоса



Аноприенко Александр Яковлевич
декан факультета
компьютерных наук и технологий
Донецкого национального технического
университета, специалист в области
информационных технологий и
компьютерного моделирования



**«Понять, что было, и
знать, что будет...»**

Следует отметить, что в связи со специфическим переходом цивилизации на новый уровень глобальной связности в ходе информационно-компьютерной революции (ИКР) 5-й кондратьевской волны (К5) ожидаемый переход в отрицательный полупериод фактически начался раньше предполагаемого 2018-го года, который ввиду минимальной активности Солнца ожидался относительно спокойным. В действительности началом отрицательного полупериода стал пик солнечной активности в 2014-м году, когда послемай-данная Украина начала войну в Донбассе, активный период которой с мая 2014-го до февраля 2015-го практически полностью совпал с пиком 24-го солнечного цикла (см. рисунок ниже). Данные события спровоцировали масштабную санкционную войну Запада против России и частично связанное с этим начало разрушения традиционных международных структур. Одним из наиболее точных определений начала отрицательной фазы стала формулировка «период осыпающегося мира». Конкретно 2018-й год на этом фоне ничем существенным не выделялся. Но с 2019 года начался новый цикл солнечной активности с заметным её нарастанием в 2020-м году, что на фоне усиления корона-кризиса и

связанных с ним невиданных в предыдущие десятилетия кризисных явлений в экономике существенно способствовало формированию и росту всемирной паники.

Как видно из представленного ниже рисунка с прогнозом 25-го цикла солнечной активности (по данным работы [3]) дальнейшее обострение негативных явлений возможно на пике активности Солнца в 2023-2025 гг. Но конкретные формы этого обострения могут быть самыми разными.

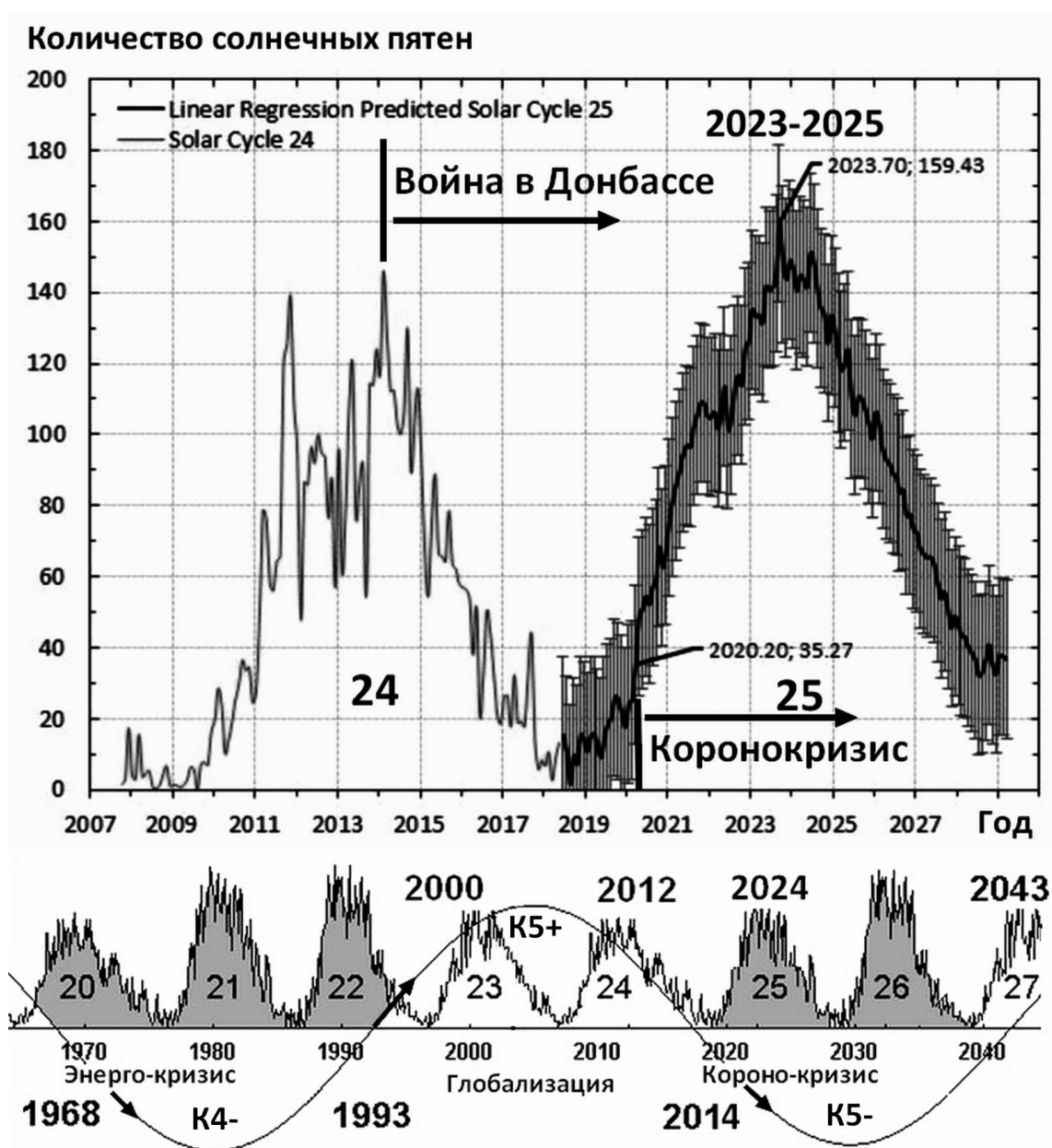

Для среднесрочных и дальних прогнозов достаточно надёжной основой может служить **уточненная модель кондратьевских волн на базе концепции нооритмов, суть которой на сегодня в максимально сжатом виде может быть сведена к следующим утверждениям:**

1. К-волны, наблюдаемые с рубежа XVIII-XIX веков, являются частным случаем экзогенных (скорее всего, космического, но пока невыясненного до конца происхождения) периодических процессов, подобных смене дня и ночи (циркадные ритмы), сезонов года (сезонные ритмы), а также циклам Чижевского, обусловленным периодичностью солнечной активности.

2. Подобно циркадным, сезонным и другим ритмам космического происхождения К-волны оказывают воздействие на человека через влияние на его нервную систему, в т.ч. оказывая очень слабые, но тотальные воздействия на динамику его эмоционального состояния и мыслительных процессов. Другими словами, воздействие на каждого отдельного человека и на общество происходит через определенное влияние на его умственную деятельность. Именно поэтому предложено использовать понятие нооритмы, т.е. «ритмы разума» или «ритмы ноосферы».

3. Различные проявления нооритмов (а значит – и К-волн) выявляются в той или иной форме на всем протяжении человеческой истории как на индивидуальном, так и на цивилизационном уровне.

4. Длительность одного периода составляет в среднем ровно 50 лет (это наиболее странный, но многократно проверенный факт) при довольно значительной вариации прочих параметров нооритмов. В частности, амплитуда нооритмов довольно существенно изменяется в пределах 500-летних периодов, достигая максимумов на рубежах и в середине тысячелетий и почти затухая в промежутках между ними. Такая странная синхронизация с календарной системой находит определенное объяснение в астроморфном генезисе современного календаря.

5. Нарастание амплитуды колебаний в пределах 500-летних периодов является своеобразной «раскачкой» для очередного

«квантового скачка» в развитии цивилизации. В частности, на рубеже XIV и XV веков на базе развития мореплавания и книгопечатания произошла первичная глобализация. А на рубеже 2-го и 3-го тысячелетий мы наблюдаем окончательную глобализацию цивилизации и ее переход в стадию ноосферы (как по В.И. Вернадскому, так и в уточненном современном понимании в основном на базе развития инфраструктуры Интернет).

Концептуальное представление предлагаемой уточненной модели К-волн применительно к периоду промышленных революций показано на рисунке ниже.

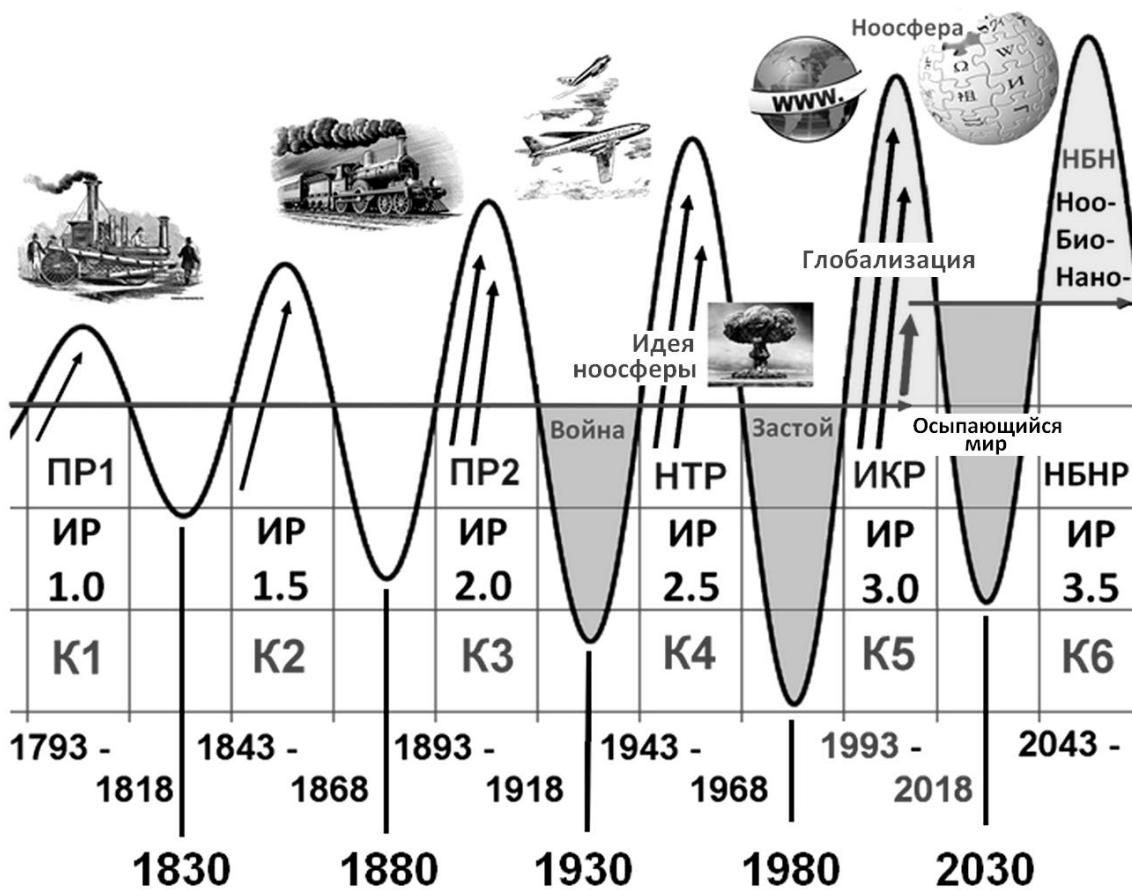

Основными отличиями уточненной модели К-волн (в рамках концепции нооритмов) от их классического понимания являются следующие [4, 5]:

1. Верхний полупериод волн соответствует повышательной фазе волны по Кондратьеву, а также аналогичен (но

весьма условно!) дневному периоду в циркадных ритмах и летнему периоду в сезонных ритмах. Соответственно нижний полупериод соответствует понижательной фазе волны по Кондратьеву, ночному и зимнему периоду.

2. Граничные даты полупериодов соответствуют традиционным для нооритмов значениям, эмпирически подобранным на базе анализа большого массива информации исторического характера. Следует отметить, что эти даты в основном (с учетом неизбежной погрешности в датировании с учетом специфики конкретной исторической ситуации с привязкой ко времени и месту) совпадают с традиционной привязкой К-волн к шкале исторического времени.

3. Постепенное нарастание амплитуды К-волн после определенного затухания в XVII-XVIII веках делает достаточно заметным их проявление на рубеже XVIII и XIX, веков, что находит свое выражение в нарастании темпов первой промышленной революции.

4. Нумерация промышленных революций в основном соответствует общепринятой, но по аналогии с нумерацией версий в компьютерных технологиях введены обозначения вида 1.0 и 1.5, что, например, при значении 1.5 означает реализацию второй фазы первой промышленной революции в положительном полупериоде второй К-волны.

5. При нарастании амплитуды все более ярко выраженные положительные полупериоды К-волн (по мере приближения к рубежу тысячелетий) получают дополнительные специфические наименования: НТР – научно-техническая революция 4-й К-волны (после второй мировой войны), ИКР – информационно-компьютерная революция 5-й (текущей) К-волны, НБНР – ноо-био-нано революция грядущей 6-й К-волны (в настоящее время пока еще чаще используется аббревиатура НБИК – нано-био-инфо-когно, что соответствует названию инициативы, выдвинутой в 2001 г. под эгидой Национального научного фонда США).

6. Уходящая 5-я волна индустриализации и соответствующая ей первая фаза 3-й промышленной революции позволили поднять цивилизацию на качественно новый уровень в первую очередь благодаря тотальному распространению компьютерных систем, мобильной связи и Интернет, которые, по сути, обеспечили материальное воплощение концепции ноосферы.

7. К сожалению, следует иметь в виду, что завершающаяся в настоящее время положительная фаза 5-й полуволны не перерастет сразу же в положительную фазу 6-й К-волны, как многие почему-то надеются. Между ними предстоит пережить довольно сложный период отрицательной полуволны, своеобразным прологом которого являются нынешние кризисные явления, отсчет которых можно вести с 2014-го года. Но эти периоды неизбежны и необходимы для осмысления и испытания на прочность всего достигнутого ранее, а также – для стимулирования появления новых идей и запуска тех инновационных процессов, которые в полной мере будут реализованы и использованы на гребне 6-й волны.

8. В качестве конкретной даты «квантового скачка», связанного с переходом цивилизации на качественно новый уровень в XXI веке, можно принять 2011 год, когда была официально принята новая система адресации устройств, подключенных к Интернет, суть которой заключается в том, что старая система предполагала предельно возможное количество устройств в расчете на одного человека единичное, а новая рассчитана на сотни миллионов устройств на каждого человека, что открывает практически неограниченные возможности интеллектуализации и экспансии техносферы.

9. Наступающий переходной период 2018-2043 гг., уже получивший название «осыпающегося мира», начался, фактически, в 2014-м году, что естественно с учетом перехода на новый уровень, характеризуется стремительным распадом и/или трансформацией старых структур, освобождающих место для новых – более адекватных

ноосферным реалиям.

В XX веке Россия пережила тяжелейший период негативной полуволны, включающий первую и вторую мировые войны, нанесшие именно России тяжелейший урон, значительно усугубленный почти непрерывной в этот период гражданской войной, начавшейся с горячей фазы в 1918-1920-х годах и продолжившейся в виде так называемой классовой борьбы в последующие десятилетия вплоть до перелома в Великой Отечественной войне. Период научно-технической революции (НТР) завершился «славным десятилетием» конца 1950-х и начала 1960-х, ознаменовавшимся прорывом в космос и казавшейся тогда вполне реалистичной мечтой о коммунизме. Но почти все достижения этого периода были перечеркнуты последующим застоєм, завершившимся сокрушительным поражением в холодной войне и трагическим распадом Советского Союза.

В XXI веке обновленная Россия призвана научиться навсегда избегать масштабных кровавых трагедий, характерных для отрицательных полупериодов XX века, и максимально эффективно использовать все возможности для развития и созидания положительных полупериодов. Только в этом случае у России есть шанс построить эффективную и процветающую экономику и жизнь будущего [6].

Предложенная **уточненная модель кондратьевских волн** с удивительной точностью накладывается и на события эпохи Возрождения (см. рис. ниже) [7]. В истории этого периода в развитии цивилизации достаточно отчетливо прослеживаются первая и вторая волна Проторенессанса (ПР1 и ПР2 – соответственно волны «первого поколения» Возрождения В1.0 и В1.5), первая и вторая волна раннего Возрождения (РВ1 и РВ2 – соответственно волны «второго поколения» Возрождения В2.0 и В2.5), волна Высокого Возрождения (ВВ) и волна Позднего Возрождения (ПВ) – волны «третьего поколения» Возрождения (В3.0 и В3.1). И только недостаток надёжной информации не позволяет пока построить аналогичные графики для других периодов всемирной истории.

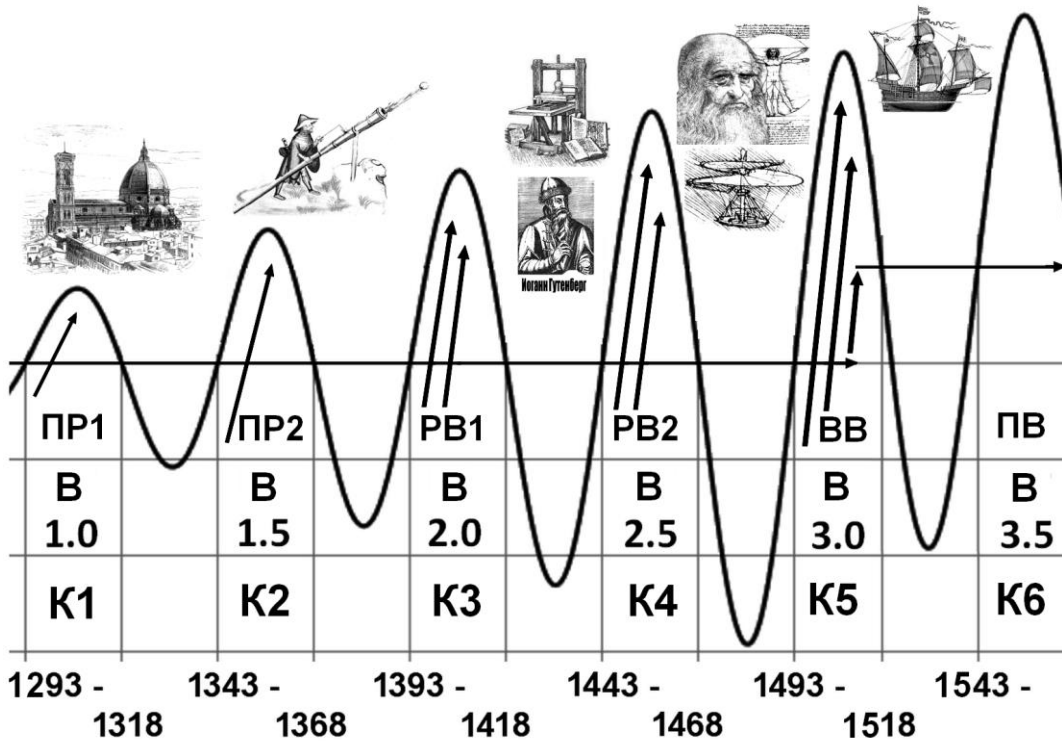

Но, тем не менее, это даёт достаточные основания предполагать, что **аналогичная динамика ждёт нас и в обозримом будущем, включая всё ближайшее тысячелетие** (см. рис. ниже).

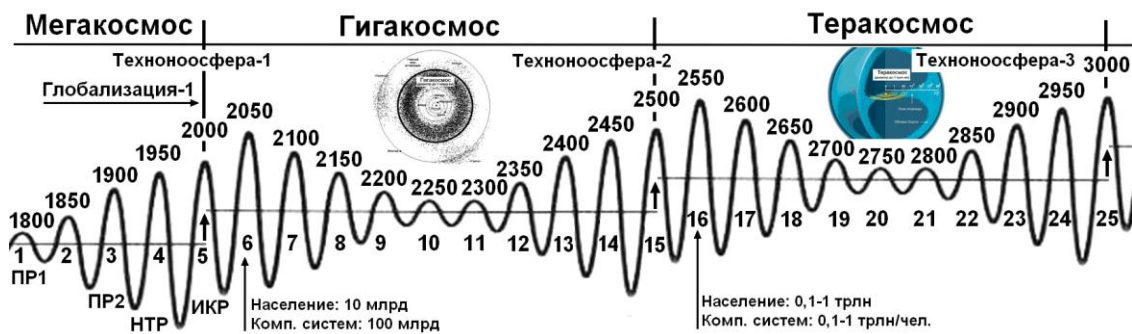

При этом экстраполяция существующих темпов развития и экспансии человеческой цивилизации позволяет достаточно уверенно утверждать, что следующими этапами роста человечества станут **Гигакосмос до Пояса астероидов включительно**, который может стать основной материально-сырьевой базой развития в последующие столетия, и **Теракосмос до Облака Оорта включительно**, потенциально являющегося энергетической базой развития человечества на вторую половину 3-го тысячелетия.

Литература

1. Аноприенко А.Я. Русские циклы. // Тезисы докладов международной научной конференции 12-13 марта 1994 г. «340 лет Переяславской Рады». Вып. 2. – Донецк. – 1994. Электронный архив ДонНТУ: <http://ea.donntu.org:8080/jspui/handle/123456789/30968>.
2. Аноприенко А.Я. Концепция нооритмов и ее мировоззренческое значение // Доклад на региональной научно-методической конференции «Гуманизация образования в техническом университете». – Донецк: ДонГТУ. – 1994. – 3 с. Электронный архив ДонНТУ: <http://ea.donntu.org/handle/123456789/29943>.
3. Dani T., Sulistiani S. Prediction of maximum amplitude of solar cycle 25 using machine learning // Journal of Physics: Conference Series 1231 012022, 2019. P. 1-7.
4. Аноприенко А.Я. Системодинамика ноотехносферы: основные закономерности // «Системный анализ в науках о природе и обществе». – Донецк: ДонНТУ, 2014, №1(6)-2(7). С. 11-29.
5. Аноприенко А.Я. Пятая волна индустриализации и третья промышленная революция // Вестник Донецкого национального технического университета, №1 (1), 2016. С. 3-12.
6. Аноприенко А.Я. XXI век в контексте нооритмов // Россия в XXI веке: глобальные вызовы, риски и решения: материалы международного научно-практического форума «Россия в XXI веке: глобальные вызовы, риски и решения». – М.: РАН, 2019. С. 35-38.
7. Аноприенко А.Я. Системодинамика техносферы: как измерить технический прогресс // Системный анализ и информационные технологии в науках о природе и обществе, 2015. № 1(8)-2(9). С. 47-58.

Заключение

Процесс написания данной книги начался в 1992 году и, после множества вынужденных пауз, обусловленных в числе прочего необходимостью многократных уточнений и проверок ее основных положений, завершился в 2007-м. Но исследование отнюдь не окончено. О масштабах первоначального замысла дает представление план «Нооритмы-92», представленный в приложениях. Там же приведены соответствующие иллюстративные материалы, использованные при работе над книгой и полезные для самостоятельной проверки читателем отдельных ее положений на других примерах.

Самое удивительное в нооритмах – это почти всеобщий характер их проявления: и в самых разных исторических и культурных процессах, и в судьбах самых разных людей. Поэтому применительно практически к любой достоверно документированной биографии достаточно творческого и/или влиятельного человека может быть выявлено в той или иной форме влияние нооритмов. Можно попробовать убедиться в этом самостоятельно при помощи иллюстративного материала в приложении.

При этом необходимо помнить, что **нооритмы – это лишь модель**, т. е. некоторое приближение к реальности, как практически и все остальные известные предположения о структуре и ритмах истории. Модель преимущественно пока только эмпирическая, хотя и основанная на огромном количестве подтверждающих ее фактов и наблюдений. Достаточно полное и убедительное ее теоретическое обоснование еще впереди, если оно вообще возможно в обозримом будущем. Но **в качестве эмпирической модели нооритмы на сегодня представляются наиболее продуктивным, обоснованным и простым вариантом структурирования и объяснения динамики всемирной истории, а также понимания причин крутых поворотов в судьбах ее главных деятелей, простых участников и невинных жертв.**

Приложения

НООРИТМЫ-92

Новый взгляд на прошлое и будущее

План книги, задуманной автором в 1992 году, частично реализованный в 2007 году и, с дополнениями, в 2010 и 2020-м годах

=====

Основная идея: на протяжении всей известной мировой истории достаточно чётко прослеживаются 50-летние и 500-летние циклы, позволяющие хорошо структурировать и частично объяснить динамику всемирной истории

-5500 «Сотворение мира»

-3000 Начало письменной истории

-2500 Древнее царство

-2000 Среднее царство

-1500 Новое царство

-1000 Позднее время

-500 Греческая античность

-700 Гесиод:

-650

-600 Солон: Реформатор

-550 Писистрат: Тиран-демократ

Сервий Туллий: Первые римские реформы

Тарквиний: последний царь Рима

-500 Клисфен: Начало демократии

Луций Брут: Тираноборец

Эсхил: Классическая трагедия

Гераклит:

-450 Перикл: Расцвет греческой демократии

Софокл: Расцвет классической трагедии

Еврипид: Трагичнейший из поэтов

Геродот: «Отец истории»

Пифагор:

-400 Фемистокл:

Аристофан: Классическая комедия

Гиппократ:
Сократ:
-350 Филипп II: Александр Македонский
Аристотель:
Демосфен: Филиппики
Платон:

1 Римская античность

-200 Сципион
-150
-100 Сулла:
-50 Юлий Цезарь:
(Марк Юний Брут)
Цицерон:
Вергилий: Энеида
000 Октавиан Август: Римская империя
(Калигула)
050 Клавдий:
Нерон:
(Тиберий)
Сенека:
100 Траян: Величие Рима
(Адриан: Отход от «римского духа»)
150 Антоний Пий: «Золотой век» Антонинов
Марк Аврелий: «Философ на троне»
(Коммод)
200 Септимий Север:
Каракалла:
(Александр Север)
250

500 Раннее Средневековье

300 Диоклетиан: Империя в новых условиях
Константин Великий: Государственное христианство
350
400 Иоанн Златоуст
450
500 Анастасий I
550 Юстиниан:
600
650

700

750

1000 Позднее Средневековье

800 Карл Великий

850

900 Олег:

950 Ольга и Святослав:

1000 Владимир Святой: Русское христианство

1050 Ярослав Мудрый:

1100 Владимир Маномах:

1150

1200 Чингисхан: «Монголосфера»

1250 Александр Невский и Данило Галицкий:

1500 Возрождение

1300 Данте Алигьери: предвестник Возрождения

1350 Франческо Петрарка: первый человек Возрождения

1400 Колюччо Салютати: Флоренция...

Феофан Грек и Андрей Рублев: Русская икона

Сергий и Никон Радонежские:

1450

1500 Христофор Колумб: Америка

Леонардо да Винчи: Инженер

Никколо Макиавелли:

Альбрехт Дюрер:

Иван III: Россия

Мартин Лютер: Реформация

1550 Иван Грозный: от реформ к опричнине

1600 Борис Годунов: смутное время

1650 Оливер Кромвель: Робеспьер и Наполеон

Английской революции

Джерард Уинстенли: Новый закон справедливости

1700 Петр I: Российская империя

1750 Бенджамин Франклин: Американский капитализм

Павел I:

Екатерина II: Золотой век России

Михаил Ломоносов: Русская наука

2000 Новое время

- 1800 Николай Карамзин: История государства Российского
Джордж Вашингтон: Американское государство
Томас Джефферсон: Американская демократия
Александр I:
Наполеон:
- 1850 Николай I:
Александр II:
Карл Маркс: Коммунистический манифест
- 1900 Николай II: Роковая бездарность
Владимир Ленин: Русская революция
Анри Пуанкаре: Новая физика
Альберт Эйнштейн: Теория относительности
Эмиль Верхарн:
Велимир Хлебников: Футуризм – муки предчувствий
- 1950 Иосиф Сталин: Трагедия и триумф народа
Никита Хрущев: Славное десятилетие
Джавахарлал Неру (1889-1964): Новая Индия
Леонид Брежнев: Воплощение застоя

Александр Чижевский:

Физические факторы исторического процесса

Николай Кондратьев: Длинные волны в экономике

Питирим Сорокин: Социокультурная динамика

Уолт Ростоу: «Некоммунистический манифест»

Джон Гэлбрейт: «Новое индустриальное общество»

Дэниел Белл: «Постиндустриальное общество»

Олвин Тоффлер: «Информационное общество»

Герхард Менш: «Технологический пат»

Вольфганг Вайдлих:

Сергей Королев: Юрий Гагарин

Сергей Лебедев:

Ганс Селье: «Стресс без дистресса»

Поль Маккартни: «Биттлз»

2000 Михаил Горбачев: Преждевременная попытка?

Шаблоны графиков

Обобщенные графики 50-летних и 500-летних ритмов

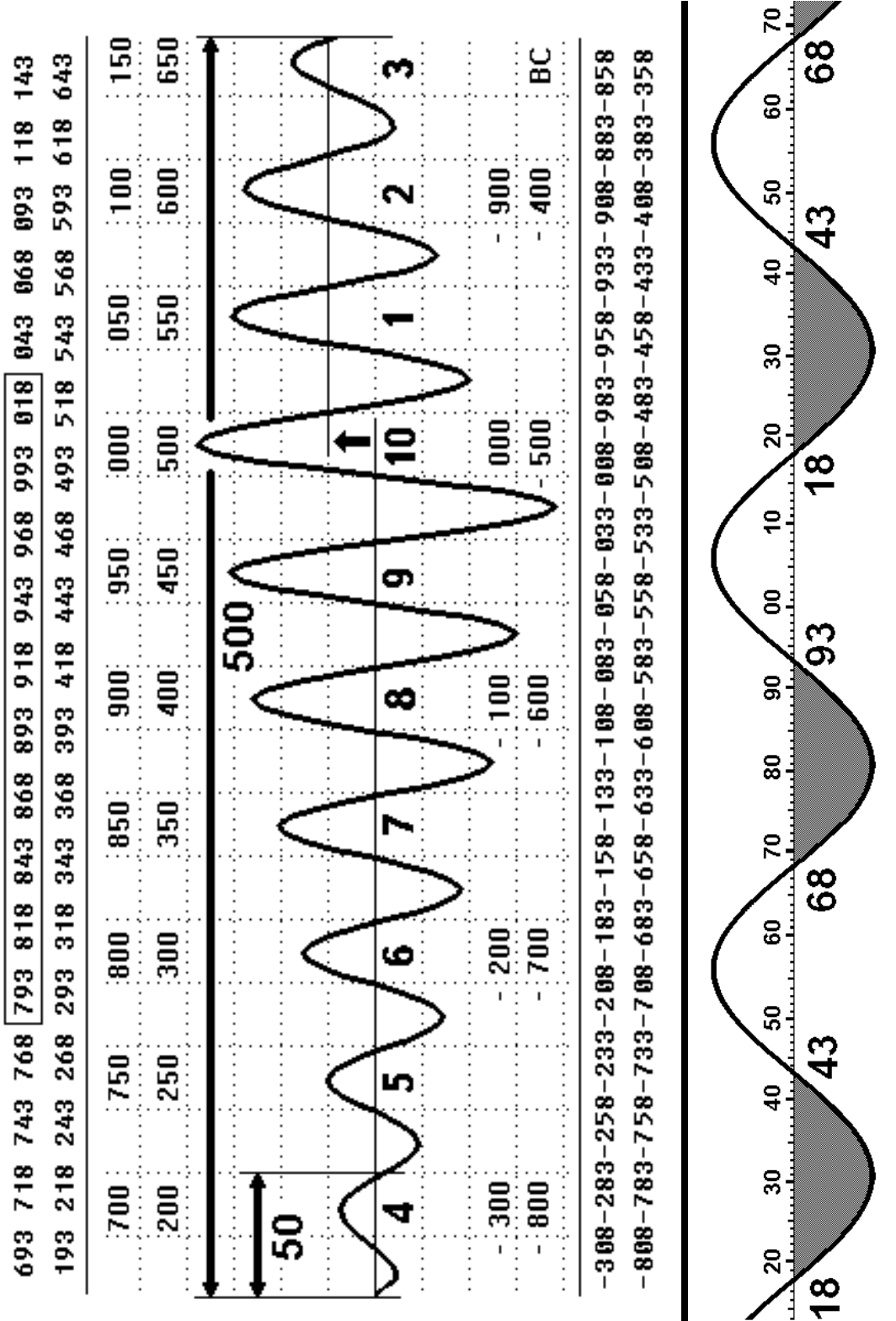

Научно-популярное издание

Аноприенко Александр Яковлевич

Нооритмы: Модели синхронизации человека и космоса. Издание 3-е, дополненное. – Донецк: УНИТЕХ, 2020. – 378 с., ил.

ISBN 978-966-8248-45-0

© Аноприенко А.Я., 2007, 2010, 2020

Издательство: ООО «Технопарк ДонГТУ УНИТЕХ»

Свидетельство о внесении субъекта издательского дела в государственный реестр издателей, изготовителей и распространителей издательской продукции: ДК № 1017 от 21.08.2002.

83001, г. Донецк, ул. Артема, 58, к.1.311

Тел.: (062) 304-90-19

Технический редактор: И.А.Корявец
Корректор: Молодык Э.В.

Подписано к печати 20.03.2020. Формат 29,7х42 1/4
Усл. печ. л. 21, 62. Печать лазерная. Заказ № 12
Тираж 300 экз.

Отпечатано в типографии «Друк-Инфо»
Адрес: 83001 г. Донецк, ул. Артема, 58
Тел.: (062) 335-64-55