

УДК 355.01: 32.019.51:004:303.68

**МЕТОДЫ И СПОСОБЫ ПРОТИВОДЕЙСТВИЯ ПРИ ВЕДЕНИИ
ИНФОРМАЦИОННОЙ ВОЙНЫ**

Е.С. Конищева, Д.А. Петров, В.В. Паслен
Донецкий национальный технический университет

Рассмотрено понятие «информационной войны». Разработаны модель формирования мнения человека и модель процесса обработки информации головным мозгом. Так же были рассмотрены способы противодействия манипуляции сознанием.

I. Введение

На сегодняшний день термины «информационная война», «информационное пространство», «информационное влияние» у всех на слуху. Они взаимосвязаны между собой, и несут за собой особый пласт проблематики.

Наш мир окутан информационными потоками, поэтому остро встают вопросы о надежности полученной информации, ее достоверности и целостности и т.д. Каждый день человек получает огромный пласт информации, который оказывает влияние на его психологическое, психофизическое здоровье, а соответственно и на его восприятие реальности. Давно рассматривается проблема «защиты информации», но только сейчас многие начинают задумываться над проблемой «защиты от информации». Две данные проблемы плотно взаимосвязаны, поэтому их следует рассматривать в комплексе.

Актуальность данной темы очевидна, так как для современного развивающегося технологически общества «информационная война», «информационно-психологическая война» являются не новшеством. Цель данных мероприятий – манипуляция общественным сознанием, информационное воздействие. В процессе манипуляции происходит подмена понятия его квазиформой. Внешне ничего не изменяется, однако происходит деструктивное изменение понятия. Оно сводится к примитивному и иррациональному, что в свою очередь приводит к разрушению принципов и моделей человека. Обнаружение и ликвидация манипуляций затрудняются, поскольку нет возможности однозначно определить и интерпретировать результаты их применения, так же имеется сложность в доказательстве преднамеренности применения тех или иных способов манипуляции сознанием.

II. Основная часть

Информация и информационная система, как и любое живое существо, имеет три стадии жизни: создание (рождение), существование и смерть (ликвидация, уничтожение). Все три стадии жизни закладываются в информацию при ее создании. В процессе своего существования информационная система и информация, как ее часть оказывают влияние на другие информационные системы, обладателей и потребителей информации, т. е. на все с чем взаимодействуют. Данный процесс – это информационное воздействие. Оно направлено на увеличение активности полученных или заложенных «генетических» знаний для самоуничтожения системы. Следствием этого является то, что если отсутствует логика, то появляется отрицание. Если что-то не получается понять, то в это верят или заменяют привычкой, а закрепляется все молитвой или заклинанием.

Каждый человек находится в определенном информационном пространстве. Оно оказывает значительное влияние на человека, но и сам человек влияет на него, это есть один из примеров информационного воздействия. В процессе этого взаимодействия формируется «мнение человека». Упрощенная модель формирования мнения человека показана на рисунке 1.



Рисунок 1 – Модель формирования мнения человека

Человеческий головной мозг подобен компьютеру, только имеющему большие мощности. Рассмотрим процесс обработки информации, поступающей в головной мозг. Во-первых, на вход

СОВРЕМЕННЫЕ ПРОБЛЕМЫ И ПУТИ УСОВЕРШЕНСТВОВАНИЯ СИСТЕМЫ ПОДГОТОВКИ СПЕЦИАЛИСТОВ МЧС ДНР

поступает большое количество разрозненной информации, например, новостные ленты средств массовой информации (СМИ): они могут быть представлены, как на бумажном носителе, так и в электронном виде; рассказы из социального окружения: семья, сослуживцы, знакомые и т.д.; собственные источники информации: увиденное происшествие, услышанный разговор и т.д.; книги и т.д. Во-вторых, идет суммирование всей полученной информации в один единый поток. В-третьих, идет отбор информации. В этом случае головной мозг действует по принципу фильтра, т.е. выделяет нужную информацию. После чего происходит анализ и сопоставление полученной информации, то дает возможность критически ее оценить.

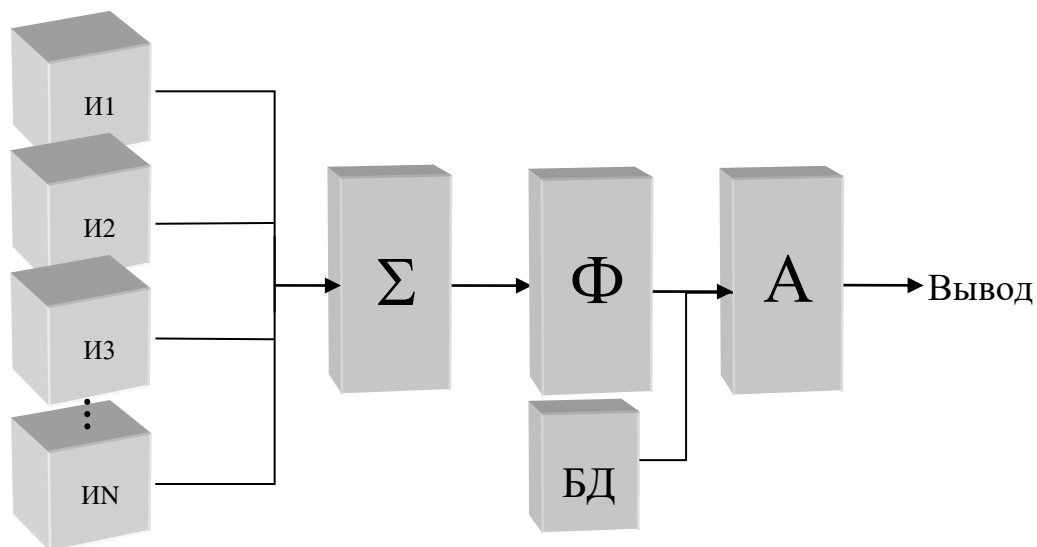

И1, И2, И3...ИN – источники информации,

Φ – фильтр: оценка достоверности информации,

Α – анализатор информации: анализ для выработки выводов,

БД – база данных: знания, которыми обладает человек.

Рисунок 2 – Процесс обработки информации человеком

Процесс, описанный на рисунке 2, идеализирован. Из-за ряда присущих информационной войне действий: разрушение мировоззрения (философии, методологии); нарушение хронологии (истории, хронологии всех отраслей и знаний); искажение фактов (религия, идеология, технология); разрушение экономики; применение оружия геноцида (наркотики, алкоголь, генно-модифицированные продукты, пищевые добавки), он изменяется и искажается. Одной из главных задач является противодействие данным факторам. Если общество не делает попыток к противодействию, то процесс обработки информации сводится к обычному суммированию полученной информации (рисунок 3). В

данном случае нет критической оценки и проверки полученных данных, и вывод сводится к принятию какой-либо противостоящей стороны. На человека, который имеет данный способ обработки информации, легко воздействовать. Это обусловлено отсутствием фильтрации и анализа, человек верит, так как не понимает.

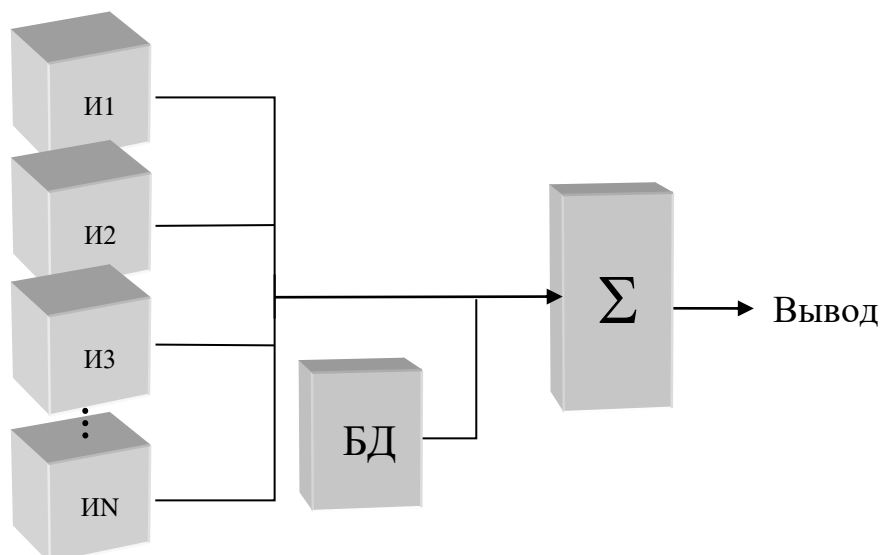

И1, И2, И3...ИN – источники информации,

БД – база данных: знания, которыми обладает человек.

Рисунок 3 – Процесс обработки информации человеком, не противодействующим разрушающим факторам

Выводы

Исходя из проведенной работы, можно сделать следующий вывод, во-первых, в информационной войне участвуют все: в независимости делаете ли вы для этого что-либо или нет. Во-вторых, информационное воздействие на сознание человека, манипуляции имеют неопределенные характеристики, и уличить в них кого-либо сложно. В-третьих, мнение человека складывается из нескольких частей, что и приводит к общему видению картины. В-четвертых, для противодействия манипуляции необходимо проводить проверку получаемой информации, и ее детально анализировать, т.е. критически оценивать.

В направлении поиска методов и средств противодействия информационной войне ведутся исследования на кафедре радиотехники и защиты информации.

Список литературы

1. Грачев Г., Мельник И. Манипулирование личностью: организация, способы и технологии информационно-психологического воздействия. М., 1999.
2. Расторгуев С.П. Информационная война. М.: Радио и связь, 1998.
3. Соколова А. М. Информационные войны в условиях глобализации: социально-философский анализ: диссертация ... кандидата философских наук: 09.00.11 / Соколова Анна Михайловна; [Место защиты: Сиб. аэрокосм. акад. им. акад. М.Ф. Решетнева]. - Красноярск, 2007. - 174 с. РГБ ОД, 61:07-9/863