

. . . , . . . , . . .
 , -
 (). ,
 , ,
 . 1000
 . 1 ,
 20 . . . , 300 . , 50
 . 150 . . . ,
 [1]. , 2006 , 1893,7
 [2]. , ,
 , ,
 , .
 , .
 . . . ,
 . , [3]
 (, 3-9) ,
 , .
 , , , ,
 , - 1,7 , ;
 - 1,5 ; - 1,5 .
 [3], 80% ,
 , 50%

(. 1).



. 1.

.1

,

,

-,

-,

(

,

).

,

,

,

..

,

-

,

.

,

,

.

,

,

, -

.

-

,

(

,

).

-

.

,

,

,

,

,

.

• • , • • •

• ,
•

•

13,2 • •

• • , • • •

• • ,

• •
20

• •
• •

,
•

,

•
•

•

•

, - , - ,

•

, ,

,

•

•

,

50

• • ,

'

•



.1

-

• • , •

•

,

,

,

,

,

,

•

,

,

•

,

5%

, 70%

•

,

•

,

,

60

-

•

,

-

•

,

•

4-6%,

•

•

•

,

30%,

36%,

•

:

,

13%, 10%, 2

4

25

()

%

Наименование промышленности	Валовый выброс тыс. т	% от общих выбросов
Металлургическая	528,5	33,3
Угольная	507,6	31,9
Теплоэлектростанции	489,7	30,8
Строительство	4,2	0,3
Транспорт	9,5	0,6
Сельское хозяйство	0,5	0,03
Другие виды деятельности	48,7	3,07
Всего	1588,7	100

,

:

.

:

.

:

:

;

;

:

;

:

,

,

,

,

;

.

,

.

,

:

;

,

,

,

,

.

.

,

:

;

-

:

;

,

-

.

-

,

,

:

;

-

:

;

-

.

.

,

:

1. " [] / . - //
2. //
3. .M., . . //
- III
" (. , 25 26
- 2001) – . 30 32.
4. <http://www.ecolife.org.ua/data/tdata/td5-6.php>
5. <http://www.ura.dn.ua>
6. <http://vv.com.ua/print.aspx?a=5995> " |
7. 2004 –
- 2005 – , 2006. . .

• • , • •
• ,
,
• ,
,
,
•
—
•
•
,
,
,
•
,
,
•
•
•
—
•
:
,
,
(1 7),
,
,
•
—
•
(,
,
,
,
)
•

1 70 , , . .

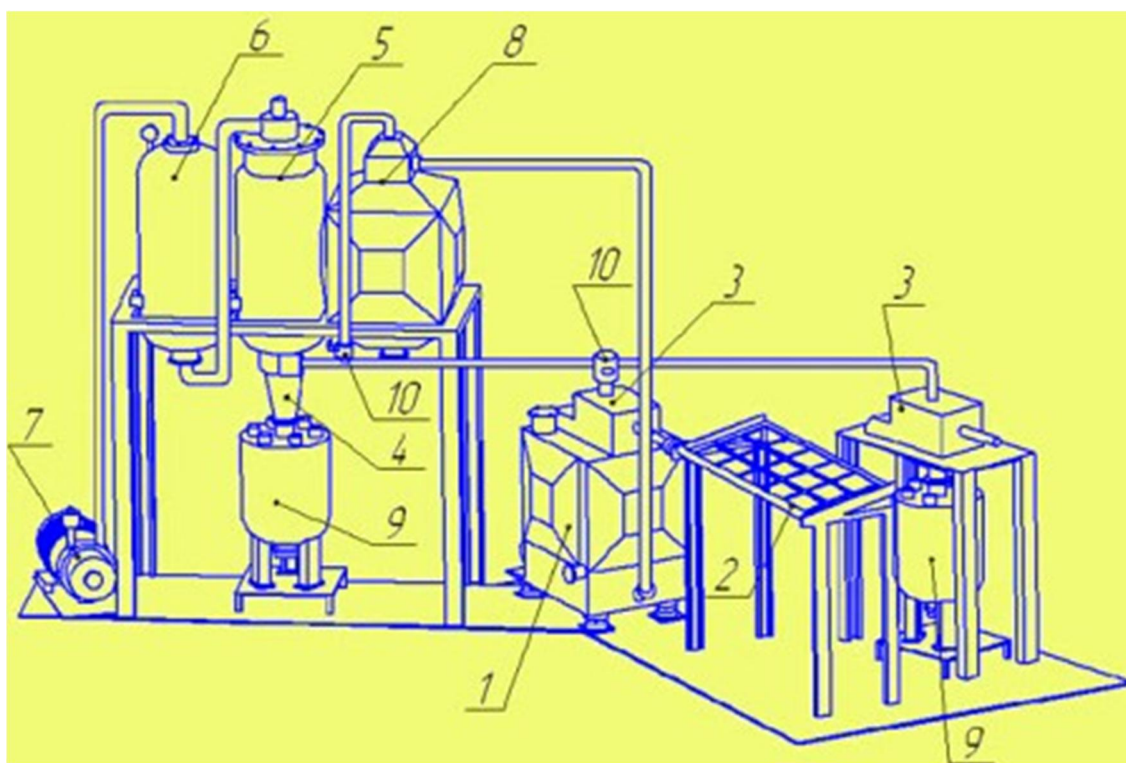

.1. « -2»

().

, , .
(, , ,)
(,) , .

(2),
- (1).

.
(1).

(99%) (4),
(9) -

(5). (6),
,

(0,0003 / 3) (7) .
(, ,)

(3)) -
(9). (1), (3)

(9). (8),

.
! , . . .

, . _____ .

,

.

,

,

50.000

.

,

—

,

,

,

.

,

,

.

