

# ЗАГАЛЬНА ДИДАКТИКА

Павло СТЕФАНЕНКО

## КУЛЬТУРНИЙ ТИП СУСПІЛЬСТВА ЯК КЕРУЮЧИЙ ПАРАМЕТР ДИДАКТИЧНОЇ СИСТЕМИ

Згідно з апаратом еволюційного аналізу дидактичної системи (ДС) [4], її еволюція визначається характером зв'язків між інваріантними параметрами порядку (ІПП), неспецифічними параметрами порядку (НПП) і керуючими параметрами (КП), що виникають у системі в процесі її народження й адаптації до зовнішнього середовища (Рис. 1).



Рис. 1. Дідактична система: параметри порядку і керуючі параметри

КП визначають вплив зовнішнього середовища на ДС. Причому, при реалізації цього впливу ДС адаптується до зміни зовнішнього середовища через зміну значень НПП. У випадку, якщо діапазон НПП недостатній для реалізації процесу адаптації, відбувається зрив адаптаційних механізмів, а ДС проходить через біфуркацію, в результаті якої відбувається зміна значень ІПП ДС, що задають нові границі адаптації (Рис. 2).

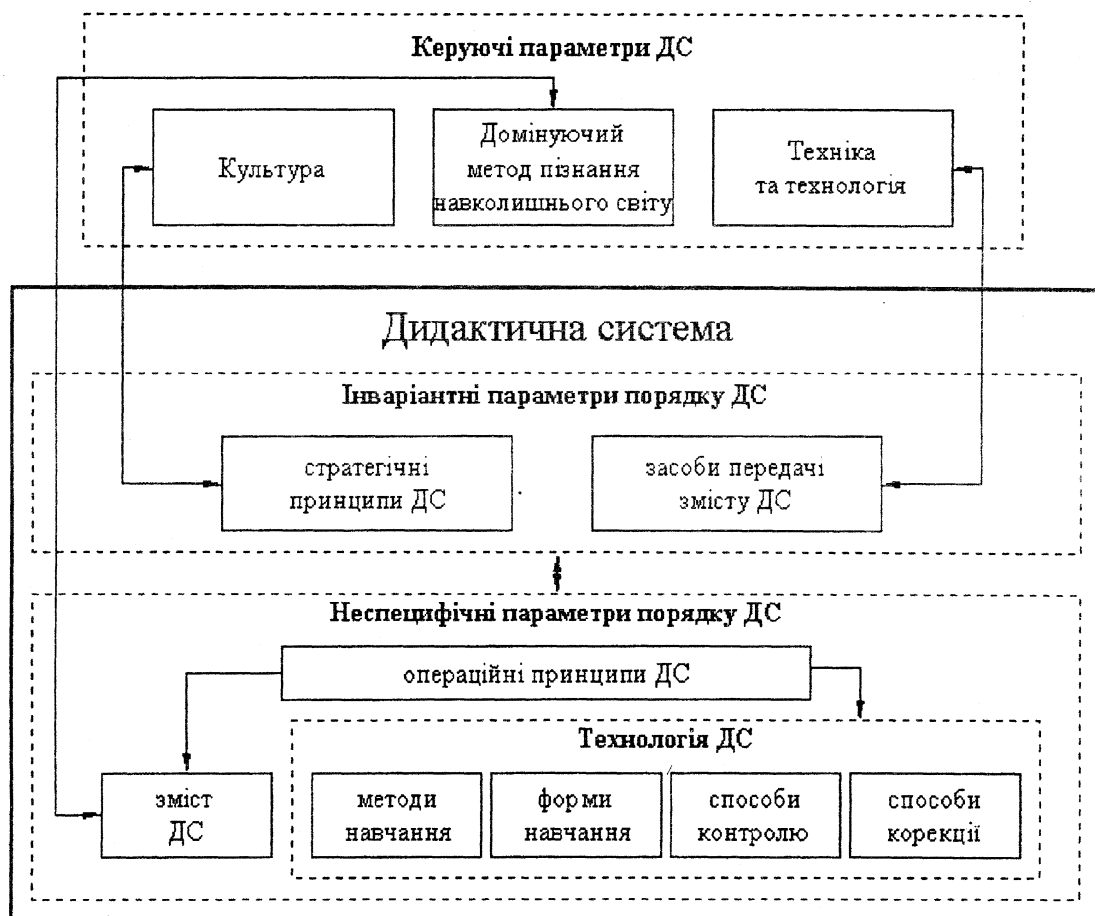

Рис. 2. Динаміка НПП і ІПП під впливом КП

- 1 — вплив КП на НПП у заданих границях у момент  $t_1$  (адаптація ДС);
- 2 — вплив КП на НПП поза можливим діапазоном (зрив адаптаційних механізмів);
- 3 — вплив КП на ІПП, у результаті якого відбувається (4) зміна значення ІПП (біфуркація ДС) і задаються нові границі НПП.

У зв'язку з вищевикладеними закономірностями, дуже важливим є *аналіз та виявлення закономірностей розвитку КП, а також їхнього впливу на ІПП ДС*. Основними керуючими параметрами ДС є: культура, домінуючий процес пізнання реальної дійсності, а також техніка і технологія.

Значення КП “культура” являє собою як рівень розвитку культурних цінностей суспільства в цілому, так і рівень домінуючих потреб індивіда як результат його культурного розвитку. Система освіти в цьому випадку є тим механізмом, що дозволяє “довести” рівень розвитку індивіда до культурного рівня співтовариства, тобто реалізувати процес соціалізації. КП “культура” визначає стратегічні принципи ДС.

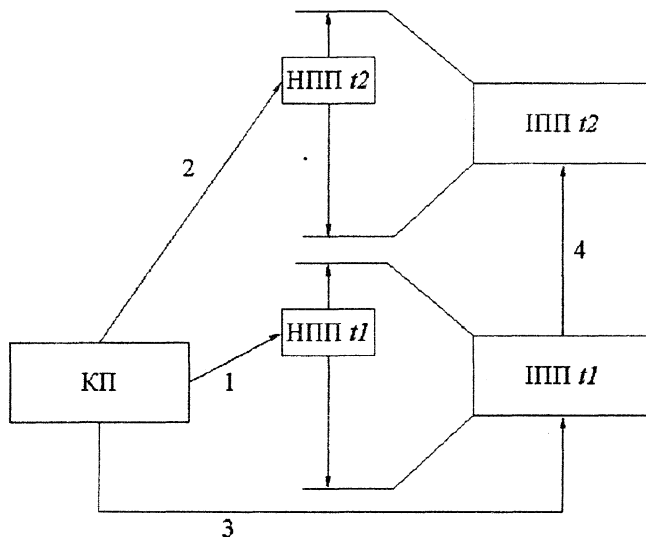
Домінуючий метод пізнання навколишнього світу являє собою, у першу чергу, рівень розвитку науки, що сприяє накопиченню знань людства про навколишню дійсність. Цей КП визначає зміст ДС. Якщо ж розглядати науку як елемент культури суспільства, то, поряд з іншими елементами культури, вона визначає стратегічні принципи ДС.

Наступним КП є “техніка і технологія”. Він визначає основну технологію передачі інформації в процесі навчання. Крім цього, технологічний уклад суспільства задає вимоги до кінцевого продукту ДС — індивіду з набором знань, вмінь та навичок. За першим критерієм цей КП визначає ІПП “засоби ДС”, а за другим — побічно впливає на формування стратегічних принципів ДС.

У цій публікації зупинимося більш детально на розгляді КП “культура” і його впливу на ДС.

Поява в історії системи освіти пов'язано з необхідністю збереження культури. Система освіти здавна розглядає себе посередником між особистістю і культурою. Освітні інститути зайняті перекладом з різних сформованих у культурі суспільства мов на мови індивідуальних культур, що формуються. Методологічні основи, стиль і якість цього перекладу постійно служать предметом обговорення педагогів і широкої громадськості, що не дивно: для відтворення культури має дуже важливе значення, у якому виді з'являється вона перед поколіннями, що вступають у життя [1].

Домінуюча система освіти суспільства знаходиться в тісному взаємозв'язку з його культурним рівнем. З метою визначення еволюційних закономірностей впливу культурного типу на систему освіти звернемося до типології культур.

Одна з найбільш привабливих, на наш погляд, типологія культури представлена в роботі американського філософа Д.Фейблмана. Культура, за Фейблманом, — це соціальне вираження

домінуючої онтології. Особистість — це вираження визначеної культури, також як і носій, у мініатюрі, визначеної онтології [1].

Вирішуючи проблему впливу культури на особистість, діалектичного зв'язку взаємозумовленості культури й особистості, Фейблман у книзі "Теорія людської культури" використовує метод ідеальних типів і виділяє 7 основних типів культури: допервісний, первісний, воєнний, релігійний, цивілізаційний, науковий і постнауковий.

Підставою для виділення соціокультурних типів за Фейблманом служать розходження в змісті елементів культури, які ведуть до формування визначеного типу особистості. Оскільки людський індивід формується культурою і культура є способом існування людини, Фейблман, досліджуючи культури, досліджує типи особистості, а, отже, механізми взаємодії людини і культури, динаміку культури і динаміку особистості. Ідеальний тип задається визначеними параметрами, тобто визначеною безліччю основ для створення типології культури. У кількість параметрів, що були використані Фейблманом, входять: головний принцип відношення до світу; основне питання, звернене до індивіда; релігія; наука; культура; мова; мистецтво; соціальна організація; соціальні інститути й ін. [1, 226].

Типи культури є логічними системами дійсних цінностей і можуть зустрічатися в будь-якій послідовності. Хронологічно культури змінюють одна одну відповідно до визначеної діалектичної моделі, що рефлексивна стосовно історичного потоку життя.

Порівняльна характеристика культурних типів представлена в таблиці 1, де зазначені їхні основні особливості, а також відповідні їм рівні складності дидактичної системи.

Таблиця 1

Порівняльна характеристика культурної типології

Тип культури	Параметри розгляду культурних типів			
	Основне питання, звернене до індивіда	Ведучий соціальний інститут	Мова	Домінуюча дидактична система
Допервісний	<i>В якій мірі потрібен особисто ти для того, щоб ми усі вижили?</i>	Сім'я, заснована на полігамії та матриархаті	Невелика кількість слів найменувань предметів	Наслідувальна
Первісний	<i>В якій мірі ти залучений у спільноту?</i>	Більш складна форма сім'ї — кровнородина група	Досягає імітаційної ступені, виникає синтаксис, починає уловлюватися зміст	Наслідувальна
Воєнний (торговий)	<i>Чи гарно ти підкоряєшся?</i>	Військове формування	Виникає письмова мова	Наслідувальна, догматична
Релігійний (духовний)	<i>В якій мірі ти побожний?</i>	Церква	Закладається фундамент абстрактної мови	Догматична
Цивілізаційний (урбаністський)	<i>В якій мірі особистісні твої відчуття?</i>	Слабка соціальна організація, індивід є центром світобудови	Збільшення ступені абстракції мови	Пояснювально-ілюстративна творчі ДС: розвиваюча, проблемна, евристична
Науковий	<i>В якій мірі ти допитливий?</i>	Від колективу одноступенів — до наукової школи	Мова складна, виникають професійні мови	Програмована, модульна

Еволюцію культур неможливо розглядати у відриві від еволюції потреб індивіда, тому що ці процеси є рефлексивними. Тобто зміна одного з них впливає на зміну іншого, і навпаки. Цей взаємний вплив визначається прагненням до гомеостазу динамічної системи "індивід-соціум".

Таким чином, вплив КП "культура" на ДС визначається станом динамічної рівноваги системи "індивід-соціум". Динаміку станів соціуму ми визначили вище: вона являє собою

сукупність ідеальних культурних типів. Для виявлення динаміки станів індивіда як представника визначеного типу культури необхідно розглянути еволюцію його потреб.

Під потребою будемо розуміти стан базової незадоволеності, що відчувається, пов'язаної з умовами існування [3, 59].

Маслоу виділяє наступні рівні потреб індивіда (див. рис. 3).

За Маслоу, у потреб існує ранжирування за пріоритетом: ми починаємо зі спроб задовольнити домінуючі потреби, перш ніж переходимо до наступної категорії. Задоволення потреб нижчого порядку дозволяє більш високим потребам служити мотиватором нашого поведіння і впливати на нього. Цією класифікацією Маслоу визначив, що існує еволюція структури потреб у залежності від розвитку індивіда в міру його переходу від загальної мети чи виживання забезпечення життєвого мінімуму до цілей більш високого порядку, що стосується стилю чи якості життя [3, 75].

У дійсності, типологія Маслоу є науково обґрунтованою. Однак, висновок про наявність твердої ієрархічної залежності між рівнями потреб усе частіше зазнає критики фахівців з теорії мотивації. Ці фахівці прийшли до висновку про те, що усі вищевикладені категорії потреб існують одночасно, а та чи інша категорія здобуває велику важливість у залежності від особливостей індивіда чи відповідно до обставин, у яких цей індивід знаходиться [3, 76].



Рис. 3. Ієрархія потреб за Маслоу

Однак, з огляду на це, ми можемо говорити про домінуючий рівень потреб індивіда і суспільства, що визначає рівень їхнього культурного розвитку. У свою чергу тип культури формує комплекс потреб суспільства (у тому числі й індивіда як його елементу), у якому можна виділити домінуючий рівень. Таким чином, відбувається взаємне визначення цих процесів.

Якщо розглянути еволюцію потреб індивіда на основі ієрархії потреб за А.Маслоу в сполученні з вищевикладеною культурною типологією Фейблмана, то одержимо наступні відповідності (рис. 4) ідеального культурного типу домінуючому рівню потреб суспільства.



Рис. 4. Відповідність ідеальних культурних типів рівням потреб суспільства

Допервісний і первісний типи культури відрізнялися високим ступенем впливу біологічних факторів на розвиток індивіда. Тому домінуючі потреби представників цих типів культур були абсолютними чи первинними.

Воєнний (чи торговий) тип культури формував такий тип потреб, що не врахований в ієрархії А. Маслоу, тому що він є по визначенню порочним, що веде до деградації індивіда. Це потреба в надмірному накопиченні матеріальних благ. Причому, метою цього накопичення було не придбання визначеного соціального статусу (що відповідало б тоді потреби у визнанні і повазі), а одержання задоволення від пересичення матеріальними благами. Ці потреби в іншій класифікації названі матеріальними (на протипагу духовним).

Релігійний тип культури сприяв формуванню у своїх представників потреби в соціальній приналежності. При переході від воєнного до релігійного типу культури відбувається значима трансформація свідомості індивіда, де здійснюється зміна статусу первинних і вторинних потреб. Як тільки реалізувався цей перехід, рівень стійкості соціуму як системи різко збільшився.

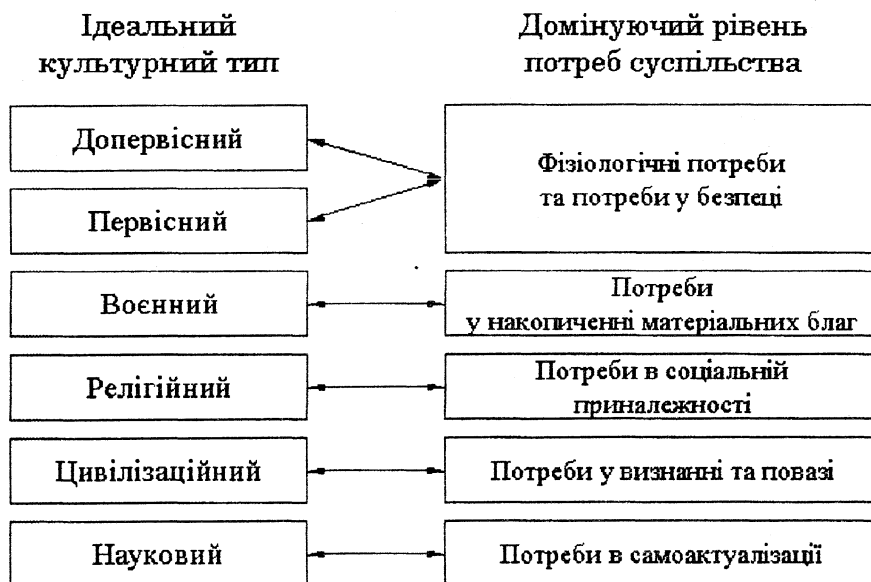
Цивілізаційний тип культури відрізняється підвищеною індивідуалізацією свідомості його представників. Індивідуалізація свідомості сприяє прагненню індивіда виділитися із сукупності йому подібних, зайняти більш високий статус, що визначається домінуючою потребою у визнанні і повазі.

Науковий тип культури заснований на устояній індивідуальній свідомості. Основною потребою, характерною для цього культурного типу, є потреба в самоактуалізації. Таким чином, при переході від цивілізаційного типу культури до наукового спостерігається зміна значення індивідуального статусу й індивідуального розвитку. Які ж фактори є визначальними в процесі цього переходу?

Насамперед, відзначимо, що ми маємо справу з двома типами індивідуалізації свідомості. Перший носить яскраво виражений суспільний характер. Тобто індивід прагне бути кращим у рамках заданої соціальної групи. Його індивідуальний статус визначається груповими цінностями. Тому в цьому випадку індивідуалізація виражена зовні. В другому випадку індивідуалізація не є самоціллю, а скоріше результатом індивідуального розвитку і самовдосконалення індивіда. Цей тип можна назвати внутрішньою індивідуалізацією, тому що вона є результатом внутрішньої роботи індивіда.

Чому вектор реалізації індивідуальної свідомості змінює напрямок своєї дії? Тому що мотиваційні установки індивіда в першу чергу визначаються його системою усвідомлених цілей і намірів, що є первинними детермінантами поведінки індивіда [2, 179]. Отже логічно припустити, що трансформація саме цих факторів є першопричиною стабілізації індивідуальної

свідомості і переходу особистості до самоактуалізації. У свою чергу, цілі та ціннісні установки особистості визначаються психологічною структурою особистості, що є частково заданою, а частково — формується в процесі соціалізації.

Вищевикладене свідчить, що вектор дії індивідуалізації свідомості індивіда є заданим, але може змінювати своє значення в процесі соціалізації особистості. А так, як система освіти є однією з основних систем, що забезпечують процес соціалізації, то деяка сукупність її характеристик здатна змінити напрямок реалізації індивідуального потенціалу особистості і, таким чином, перевести його на вищий рівень задоволення потреб.

Залишилося визначити ті значення ІПП ДС, що здатні забезпечити цей перехід. Звернемося до можливих значень ІПП, визначених еволюційним аналізом ДС [4] (рис. 5).



Рис. 5. Значення ІПП ДС, оптимальні для зміни вектора реалізації індивідуального потенціалу особистості

З рисунка 5 видно, що тільки ДС, максимально адаптована до студента, здатна трансформувати задані від народження механізми психіки, що формують індивідуальні цілі і наміри. Тому що інтерактивність у сполученні з гуманістичністю забезпечує формування цілей і ціннісних установок, що є конструктивними для особистості та її ролі в соціумі. Таким чином, досягнення соціального статусу в цьому випадку визначається конструктивним розвитком особистості в рамках властивої їй індивідуальної сфери діяльності.

Отже, у процесі переходу суспільства до наукового типу культури важливим фактором є система навчання, що відрізняється високим рівнем інтерактивності і гуманізму.

#### ЛІТЕРАТУРА

1. Бобахо В.А. Левикова С.И. Культурология: Программа базового курса, хрестоматия, словарь терминов. — М.: ФАИР-ПРЕСС, 2000. — 400 с.
2. Гибсон Дж. Л., Иванцевич Д.М., Доннелли Д.Х. — мл. Организации: поведение, структура, процессы: Пер. с англ. — 8-е изд. — М.: ИНФРА. — М, 2000. — 662 с.
3. Ламбен Жан-Жак. Стратегический маркетинг. Европейская инициатива. Пер. с французского. — СПб.: Наука, 1996. — 589 с.
4. Стефаненко П.В. Еволюційний підхід до аналізу дидактичних систем. — Збірник наукових праць: Наука і сучасність, Національний технічний університет ім. М.П. Драгоманова. — Київ, червень 2001. — С.115–133.